

# ЭНЦИКЛОПЕДИЧЕСКІЙ СЛОВАРЬ.

# ЭНЦИКЛОПЕДИЧЕСКІЙ СЛОВАРЬ.



ТОМЪ XXXIX.

Чугуевъ — Шень.

ИЗДАТЕЛИ: { Ф. А. Брокгаузъ (Лейпцигъ).  
{ И. А. Ефронъ (С.-Петербургъ).

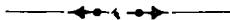

С.-ПЕТЕРБУРГЪ.

Типографія Акц. Общ. Брокгаузъ-Ефронъ, Прачешный пер., № 6.  
1908.

# „ЭНЦИКЛОПЕДИЧЕСКІЙ СЛОВАРЬ“,

начатый проф. И. Е. Андреевскимъ,

*ПРОДОЛЖАЕТСЯ ПОДЪ РЕДАКЦІЕЮ*

**К. К. Арсеньева**

и заслуженнаго профессора

**Ө. Ө. Петрушевичаго.**

*При участіи редакторовъ отдѣловъ:*

<b>С. А. Венгерова</b> . . . . .	отдѣлъ исторіи литературы.
Проф. <b>А. И. Воейкова</b> . . .	„ географіи.
Проф. <b>Н. И. Карѣва</b> . . .	„ исторіи.
Проф. <b>Д. И. Менделѣва</b> . .	„ химико-технической и фабрично- заводской.
<b>Э. Л. Радлова</b> . . . . .	„ философіи.
Проф. <b>Н. Ө. Соловьева</b> . .	„ музыки.
<b>А. И. Сомова</b> . . . . .	„ изящныхъ искусствъ.
Проф. <b>В. Т. Шевякова</b> . . .	„ біологическихъ наукъ.
Академика <b>И. И. Янжула</b> . .	„ политической экономіи и фи- нансовъ.

---

„Энциклопедическаго Словаря“.

Чугунъ жесткій—В. Кнаббе. Δ.	}	Шахматы—А. Макаровъ.
» закаленный (съ рис. въ текстѣ)—В. Кнаббе. Δ.		Шведская литература—П. Ганзенъ.
Чудо—С. Алексѣевъ.	}	Шведскій языкъ—проф. С. Б—чъ и П. Ганзенъ.
Чудскія древности (съ рис. въ текстѣ)—проф. И. Смирновъ.		Шведское искусство—П. Ганзенъ.
Чудское озеро—И. Шп.	}	Швейныя машины (съ табл.)—проф. С. Ганешинъ. Δ.
Чунчи—Л. Ш.		Швейцарія (съ 2-мя картами)—*, В—въ, Крж.
Чулновъ (писатель)—П. Щеголевъ.	}	Швеція (съ 2 картами)—П. Ганзенъ.
Чулочныя и трикоажныя издѣлія (съ рис. въ текстѣ)—проф. С. Ганешинъ. Δ.		Шевченко—проф. Н. Сумцовъ.
Чума (съ рисункомъ въ текстѣ)—проф. А. Левинъ.	}	Шекспиръ—С. Венгеровъ.
Чума раковъ—И. Арнольдъ.		Шелгуновъ—П. Щеголевъ.
» рогатаго скота—Я. П.	}	Шафарикъ—проф. Ф.
» свиней—Я. П.		Шелководство (съ табл.)—С. Парашукъ.
» собакъ—Я. П.	}	Шелкъ (техн., съ рис. въ текстѣ)—проф. С. Ганешинъ. Δ.
Чурило Пленковичъ—А. Лцимирскій.		» (хим.)—проф. А. Лидовъ. Δ.
Чемберленъ—В. Водозововъ.	}	» (статистически)—В. Варзаръ.
Шабашъ вѣдьмъ—Л. Штернбергъ.		» искусственный (съ рис. въ текстѣ)—проф. А. Лидовъ. Δ.
Шаманизмъ—Н. Веселовскій.	}	Шелли—прив.-доп. Е. Аничковъ.
Шамиль—М. Б.		Шеллингъ—С. Алексѣевъ.
Шатобрианъ—А. Горифельдъ.	}	Шеншинъ (Фетъ)—Вс. Чешинкинъ.

Въ Энциклопедическомъ Словарѣ употребляются, кромѣ мѣръ русскихъ, также и метрическія, французскія, которыя теперь приняты въ большей части европейскихъ государствъ. Для перевода русскихъ мѣръ въ метрическія и обратно—метрическихъ въ русскія—въ «Энциклопедическому Словарю» приложены таблицы въ V-мъ томѣ, послѣ страницы 463, въ прибавленіи.

Для перевода русскихъ мѣръ въ англійскія и обратно—англійскихъ въ русскія—см. томъ XX, ст. Мѣры, стр. 326 и 327.

# ЧЕТВЕРТИЧНАЯ СИСТЕМА.

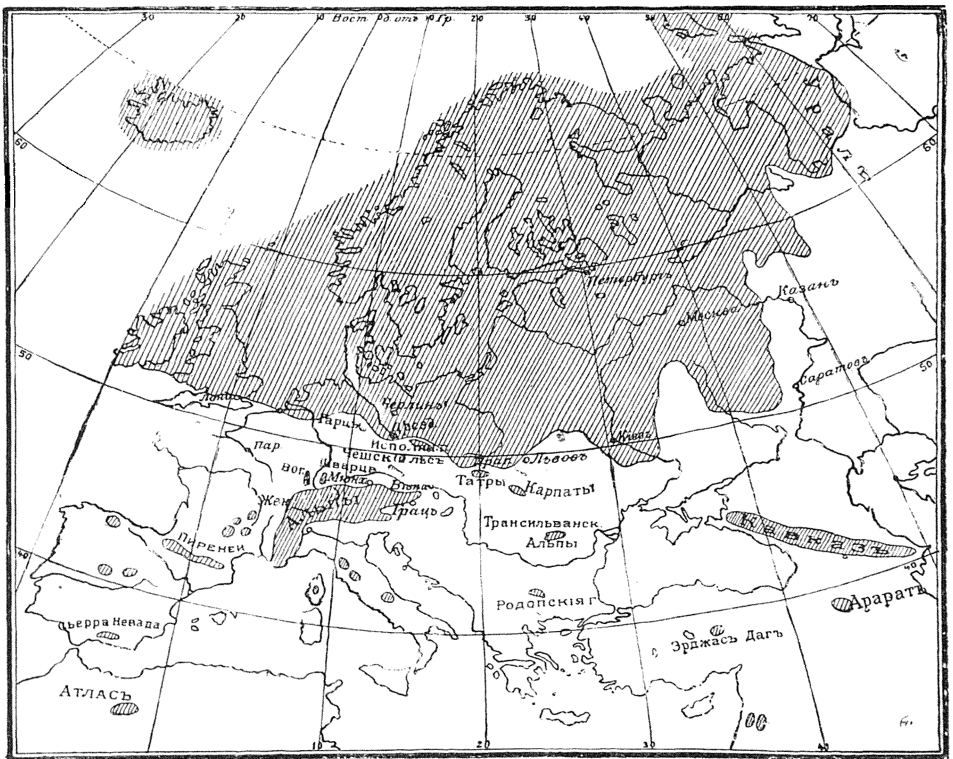

1. Карта распространения ледников в Европѣ (по Неймайру).

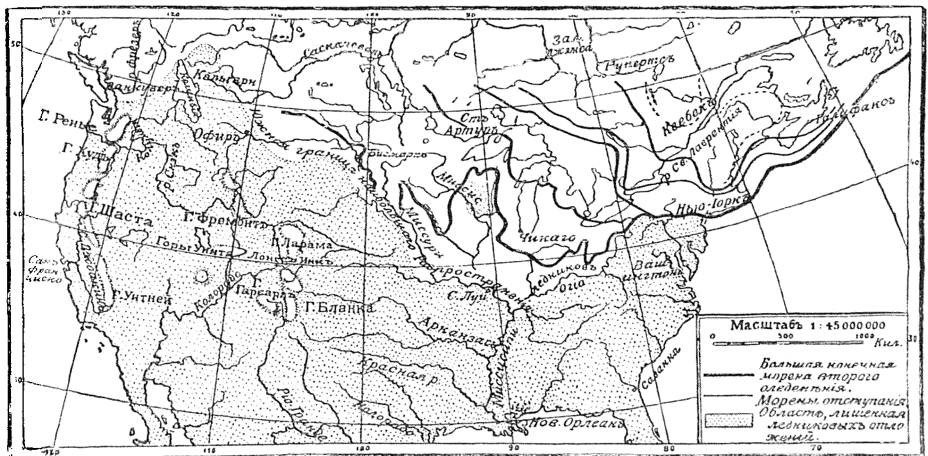

2. Карта распространения ледников в Америкѣ (по Неймайру).

# Ч.

**Чугуень** — зашт. гор. Змиевского у. Харьковской губ., на правом берегу р. Сѣв. Дона, въ 40 в. по ж. д. отъ г. Харькова. Въ черту города входятъ 10 пригородныхъ слободъ. Въ лѣтнее время здѣсь лагерный сборъ войскъ харьковскаго военнаго округа. Постороннихъ жителей въ 1901 г. числится 12975: 7129 мѣч. и 5846 женщ. Государственные крестьяне и бывшіе южные поселяне составляютъ 63,1%, дѣйств. войска — 11,4%, мѣщане и цеховые — 9,2%, запасные и оставшие солдаты съ семьями — 8,2%, бывш. помѣщ. крестьяне — 4,2%, купцы — 1,3%, дворяне — 1,1%, почетные граждане — 0,9%, духовенство — 0,5%, иностран. подданные — 0,1%. Православныхъ и единовѣрцевъ — 95,3%, раскольниковъ разныхъ сектъ — 2,3%, евреивъ — 1%, римско-католиковъ — 0,8%, магометанъ — 0,3%, еванг.-лютеранъ — 0,2%, карамовъ — 0,1%. Ч. вмѣстѣ съ выгонною землею занимаетъ площадь въ 15,8 кв. в., въ томъ числѣ подъ усадьбами ок. 3½ кв. в.; зданій 2600 — 299 камен. и 2301 дер., въ томъ числѣ заводовъ 87 (кам. 58,6% и дерев. 41,4%). 2232 дворовыхъ мѣсть — 2047 застроенныхъ и 185 незастр.; квартиръ 2161, въ томъ числѣ 554 или 22,5% платныхъ. По вѣщности Ч. еще во многомъ сохранилъ характеръ военныхъ поселеній: улицы строго раслинованы, посреди Ч. обширная площадь съ церковью, большая часть построекъ Аракевскаго времени: еще теперь существуютъ кварталы съ однообразными въ одинъ этажъ постройками, съ тремя окнами на улицу, изъ которыхъ среднее фальшивое. Дворцы на случай приѣзда Высочайшихъ особъ. Церквей 6 (4 прих., 2 домовыхъ). Занятіе населенія — хлѣбопашество; въ прежнія времена разводили виноградъ, на что указываетъ и гербъ Ч., въ составъ котораго входитъ изображение виноградной лозы. Ремесленниковъ 503 (294 мастера, 115 рабочихъ и 94 учениковъ), въ томъ числѣ 92 кузнеца и 87 сапожниковъ и башмачниковъ. Три ярмарки. Въ 1901 г. по жел. дор. прибыло на Ч. грузовъ 1023657 пд., отправлено изъ Ч. 831346 пд. Пѣхотное юнкерское училище съ 33 учащими и 356 учащимися, 2-хъ класн. училища мужск. и женск., 3 земск. шк. и 3 прих.-приходскихъ; въ 8 школахъ учащихся около 1000. Библиотекъ 2: городская и народная. Постоянныхъ врачей 9 (2 гражданскаго вѣдомства и 7 военнаго), изъ нихъ 3 ветеринарныхъ; фельдшеровъ гражданскаго вѣд. 3 и военнаго — 6. Зѣмскій пріемный покой

на 10 кроватей, при немъ амбулаторія; городская амбулаторія — общъ съ бесплатною выдачею лѣкарствъ; мѣстный военный лазаретъ на 100 кроват. и воен пріемный покой на 10 кров. На время лагерныхъ сборовъ въ 5 вер. отъ Ч. открывается временный военный лазаретъ на 200 кров., при 3 врачахъ. Аптека, аптекарскій магазинъ. Городской банкъ, попечительство о бѣдныхъ. По смѣтѣ на 1902 г. доходы Ч. исчислены въ 37518 руб., обыкновенныхъ расходовъ предположено 37984 р., въ томъ числѣ на содержаніе школы 11,4%, медицину 2,8%, городское управленіе 15,4%, воинскую квартирную повинность 20,7%. Капиталовъ Ч. имѣетъ на 96800 руб. Телефонная сѣтъ, соединяющаяся съ Харьковомъ. *И. Сторосевичскій.*

**Чугунолитейное производство** — см. Чугуны и Литая сталь (XVII, 763).

**Чугуновъ** (Андрей Кирилловичъ, 1827—98) — технологъ. По окончаніи курса въ казанскомъ унив. въ 1854 г. Ч. выдержалъ экзаменъ на степень магистра технологій и поступилъ въ канцелярію главнаго управленія Зап. Сибири. Въ 1857 г. перемѣщенъ въ казанскій унив. адъюнктомъ по кафедрѣ технологій и до 1886 г. состоялъ проф. по той же кафедрѣ. Напечаталъ: «Современное состояніе вопроса о питаніи растеній» («Записки Каз. Экон. Общ.», 1851), «О свекловареніи» (1855), «Исслѣдованіе свекловарнаго производства и современное состояніе его въ Россіи» (Казань, 1856), «Историческій очеркъ правительственныхъ мѣръ къ развитію земледѣлія въ Россіи» (Казань, 1858). Кроме того Ч. основалъ въ 1868 г. въ Казани «Казанскій Биржевой Листокъ».

**Чугунская приставъ** — на рч. Чугуны, прав. прит. р. Волги, въ 1½ вер. отъ устья этой рѣчки, при с. Чугунахъ, Васильсурскаго у., Нижегородскаго губ. Въ 1900 г. отправлено вверхъ 94 судна и внизъ 2 судна, съ грузомъ (въ тыс. пуд.) пшеницы 54, ржи 22, овса 103. Весь хлѣбъ закупается на базарѣ въ соседнемъ с. Воротицѣ, преимущественно отъ крестьянъ Васильсурскаго у. Погрузка хлѣба на суда производится только во время весенняго разлива р. Волги.

**Чугуны жесткіи**. — Подъ этимъ названіемъ извѣстны въ техникѣ особые сорта чугуновъ издѣлій, получаемые отливкою изъ отборныхъ сортовъ Ч. и отличающіеся значительно повышенными крѣпостью и вязкостью. При испытаніи изгибаются нормальныхъ

образцовъ жесткаго Ч. (имѣющихъ квадратное сѣченіе въ 30,6 мм. въ сторонѣ квадрата и 1000 мм. длины между точками опоры) ломающій грузъ достигаетъ 32 до 42 кгр. на кв. мм. поперечнаго сѣчѣнія; при испытаніи же разрывомъ цилиндрическихъ брусковъ діаметромъ въ 20 мм. и длиною, между зажимами, въ 150 мм., разрывающій грузъ достигаетъ 25—30 кгр. на кв. мм. поперечнаго сѣчѣнія образца. Припомянутая, что обыкновенный литейный Ч. считается доброкачественнымъ, если онъ даетъ на испытаніи ломающій грузъ въ 25 кгр. и разрывающій въ 15 кгр., становятся очевидными несомнѣнными преимуществами жесткаго Ч., какъ строительнаго матеріала, надъ обыкновеннымъ Ч. Жесткій Ч. не слѣдуетъ смѣшивать съ закаленнымъ Ч. (см. ниже), хотя сырой матеріалъ для ихъ изготовленія примѣняется одинъ и тотъ же. Закаленный Ч. получается отливкою жидкаго металла въ металлическія формы (изложницы), вызывающія искусственно быстрое охлажденіе поверхности отливки и *отбѣливаніе* (*закаливаніе*) въ этомъ мѣстѣ металла. Издѣлія изъ жесткаго Ч. получаютъ отливкою Ч. не въ металлическія изложницы, а въ песчаныя формы, не допускающія быстрого охлажденія металла. Въ такихъ формахъ Ч. застываетъ равномерно и медленно, а потому закала не образуетъ. Наружная оболочка такихъ отливокъ не приобретаетъ исключительной твердости и можетъ безъ затрудненія обрабатываться рѣзущими инструментами. Истирающимъ усиліямъ отливки эти сопротивляются не такъ хорошо, какъ закаленные, но зато крѣпость и вязкость ихъ значительно больше, нежели въ послѣднихъ. Этимъ объясняется и то разграниченіе, которое существуетъ въ машиностроеніи и другихъ отрасляхъ техники между издѣліями изъ закаленнаго Ч. и изъ Ч. просто жесткаго. Первый изъ нихъ примѣняются во всѣхъ тѣхъ случаяхъ, когда чугунная часть должна выносить сильное треніе (примѣры смотри въ статьѣ Ч. закаленный), вторые же въ тѣхъ случаяхъ, когда отливка требуется устойчивою по отношенію къ усиліямъ изгибающимъ, растягивающимъ, ударамъ и сотрясеніямъ, а также въ нѣкоторыхъ специальныхъ случаяхъ, которые будутъ приведены ниже. Въ новѣйшее время, значительно удешевленіе стальныхъ фасонныхъ отливокъ создало жесткому Ч. сильнаго конкурента въ видѣ фасонной стали и значительно сдуло кругъ его примѣненія. Тѣмъ не менѣе, однако же, и въ настоящее время не мало такихъ случаевъ, когда приходится отдавать предпочтеніе жесткому Ч. передъ литой сталью. Известно, что склонность давать усадку, при переходѣ изъ расплавленнаго состоянія въ твердое, въ стали значительно сильнѣе, чѣмъ въ Ч. (коэффициентъ усадки мягкой стали  $\frac{1}{60}$  до  $\frac{1}{50}$ , Ч.  $\frac{1}{90}$ — $\frac{1}{80}$ ); кромѣ того, высокая степень нагрева стали, при которой только и возможна ея отливка въ формы, требуетъ весьма огнеупорныхъ литейныхъ формъ; формы же эти отличаются малою пористостью и служатъ поэтому источникомъ образованія газовыхъ раковинъ. То и другое обстоятельство сильно

затрудняютъ полученіе правильныхъ и чистыхъ стальныхъ отливокъ. Значительно высшая стоимость стального литья передъ чугунами также представляетъ не малое препятствіе примѣненію перваго особенно въ тѣхъ случаяхъ, когда приходится отливать части весьма крупныя. Наконецъ, нерѣдки и такіе случаи, когда отъ машинной или иной литой части не требуется особой крѣпости, зато весьма желательна жесткость, плотность массы и отсутствіе поръ. Въ подобныхъ случаяхъ несомнѣнное первенство принадлежитъ чугуну, а не стали. Весьма пригоднымъ матеріаломъ представляется также жесткій Ч. для отливки машинныхъ частей, доставляющихъ выносить сильныя внутреннія давленія, какъ напримѣръ цилиндры гидравлическихъ прессовъ. Большая сопротивляемость этого металла разрушительному дѣйствію кислотъ и пламени дѣлаетъ его незамѣнимымъ при изготовленіи всякаго рода котловъ и ретортъ, напримѣръ: для плавки свинца, олова, цинка и другихъ металловъ,— для отжига проволоки, для варки масла, для прокаливанія металлическихъ издѣлій, для хранения соляныхъ и кислотныхъ растворовъ и т. п. Поршинъ паровыхъ цилиндровъ, колосники паровыхъ котловъ, тормазныя колодки вагонныхъ колесъ, сигнальные колокола, небольшіе поворотные круги, жернова шиповыхъ мельницъ, для перемальванія разнообразнѣйшихъ продуктовъ, и множество мелкихъ издѣлій во всѣхъ отрасляхъ машиностроенія до сихъ поръ съ большою экономическою выгодною и безъ ущерба продолжительности ихъ службы изготовляются изъ жесткаго Ч., не смотря на конкуренцію съ нимъ фасонной стали. Но чтобы отливки изъ жесткаго Ч. дѣйствительно оправдывали свое названіе, необходимо изготовлять ихъ изъ дѣйствительно первосортныхъ чугуновъ, опредѣленнаго химическаго состава. Подробности относительно условій, коимъ должны удовлетворять подобные чугуны, приведены ниже, въ статьѣ Ч. закаленный. В. Кнабе. 3.

**Чугунъ закаленный.**—Подъ именемъ издѣлій изъ закаленнаго Ч. известны чугуны отливки, отличающіяся весьма твердымъ поверхностнымъ слоемъ (не уступающимъ въ твердости закаленной стали) и въ то же время мягкимъ, вязкимъ ядромъ. Сочетаніемъ этихъ двухъ противоположныхъ свойствъ (при условіи, что жесткій слой сливается съ вязкимъ слоемъ не непосредственно, а переходитъ въ послѣдній постепенно) достигается возможность получать издѣлія, замѣняющія закаленную сталь и въ то же время чуждыя важнаго недостатка послѣдней—хрупкости. Сушность процесса полученія отливокъ изъ закаленнаго чугуна состоитъ въ слѣдующемъ: подбираютъ сортъ (или нѣсколько сортовъ) Ч., отличающагося свойствомъ закаливаться (отбѣливаться) при быстромъ охлажденіи, отливаютъ его въ металлическія формы (изложницы), которыя, благодаря ихъ большой теплопроводности, быстро отнимаютъ теллоту у прилегающихъ къ ихъ стѣнкамъ слоевъ расплавленнаго металла, но оказывая въ то же время вліянія

на слои болѣе удаленны отъ стѣнокъ. Въ результатъ получается отливка, весьма жесткая съ поверхности, но мягкая, а потому не хрупкая и хорошо противостоящая дѣйствию вышнихъ механическихъ силъ въ остальной ея массѣ. Старѣйшая изъ отраслей примѣненія закаленныхъ чугунныхъ отливокъ есть отливка *валковъ*, ограничивавшаяся сначала весьма узкимъ спеціальнымъ ихъ назначеніемъ; но затѣмъ постепенно захватывая самая разнородная отрасля промышленности. Первое упоминаніе о чугунныхъ отливкахъ съ закаломъ на поверхности встрѣчается въ пудовомъ отчетѣ французскаго инженера *Габриеля Дра*, и относится къ послѣднимъ годамъ XVIII в. Къ тому же времени относятся свидѣтельство шведскаго металлурга *Свена Ринмана* о томъ, что чугуныя пушки отливались нѣкоторыми шведскими заводами не массивными (какъ это обыкновенно дѣлалось), а съ внутренними каналами, получавшими закаленные стѣнки, для чего примѣнялись металлическіе сердечники, иравнѣе роль охлаждающихъ изложницъ. Объ отливкѣ закаленныхъ чугунныхъ валковъ упоминается документально впервые въ 1794 г. (патентъ американца *Сеймура*, примѣненный на федеральномъ доменномъ заводѣ въ графствѣ Бристоль, въ Америкѣ). Въ 1812 г., въ Англіи, отливка прокатныхъ валковъ изъ закаленного Ч. составляла уже самостоятельную отрасль промышленности (патенты: *Джона Бѣрна*, отливавшаго рабочую часть вала въ чугуную изложницу, а шейку въ поснчанія формы, и *Вильяма Чѣрна*, предложившаго отливку закаленныхъ издѣлій подъ усиленнымъ давленіемъ). Въ 1822 г. отливка закаленныхъ валковъ введена была (на основаніи англійскихъ патентовъ и способовъ) въ королевской литейной въ Берлинѣ. Въ тридцатыхъ годахъ того же столѣтія отливкою закаленныхъ валковъ славилась королевская литейная въ Малапанѣ (Прусская Силезія). Въ періодъ времени съ 1830 по 1850 годъ безъ закаленныхъ чугунныхъ валковъ не обходился уже ни одинъ прокатный заводъ въ Западной Европѣ. Они примѣнялись при прокаткѣ листового и широкаго полосового желѣза. Кромѣ прокатныхъ валковъ, закаленный Ч. получилъ за этотъ періодъ времени примѣненіе въ желѣзнодорожномъ дѣлѣ, въ видѣ вагонныхъ колесъ, стѣбловъ и крестовинъ. Въ 1860 г. опубликованъ былъ первый научный трудъ о доменныхъ чугунахъ, наиболѣе пригодныхъ для закаленныхъ отливокъ (инженера Малапанскаго завода *Ринке*). Къ этому же времени относится открытіе въ г. Магд-бургѣ завода *Грусона*, изобрѣвшаго отливку закаленныхъ чугунныхъ издѣлій исключительно своею спеціальностью и въскорѣ получившаго въ этой спеціальности всеобщую извѣстность. Не мало помогло распространенію закаленныхъ отливокъ изобрѣтеніе способа обрабатывать ихъ съ поверхности, что до тѣхъ поръ,—вслѣдствіе большой жесткости ихъ наружной коры,—представлялось дѣломъ невозможнымъ, такъ что отливки или въ дѣло прямо въ черномъ видѣ. Не меньшую извѣстность въ дѣлѣ отливки закаленныхъ

издѣлій приобрѣлъ позднѣе (въ восьмидесятыхъ годахъ прошлаго столѣтія) заводъ *Ганца и К<sup>о</sup>* въ Будапештѣ. Кромѣ указанныхъ уже выше отраслей примѣненія закаленныхъ чугунныхъ отливокъ, онѣ получили въслѣдствіе примѣненіе въ артиллерійскомъ дѣлѣ (панцирные плиты и гранаты), мельничномъ дѣлѣ, при постройкѣ земледѣльческихъ орудій, въ горномъ дѣлѣ и т. п. Древнѣйшую отрасль примѣненія закаленного Ч. нашелъ себѣ, какъ уже было упомянуто выше, при выдѣлкѣ дробильныхъ валковъ, шедшихъ въ дѣло прямо въ черномъ видѣ. Валки эти отливались съ гладкою или же рифленою наружною поверхностью и съ усѣхкомъ причѣнны для размолва руды, глины, кварца, наждака, лампотнои массы и т. п. Когда же успѣхи металлургической техники дозволили найти средства изготовлять сталь найвысшей твердости, которая въ состояніи была рѣзать даже закаленный Ч., то явилась возможность подвергать валки наружной обработкѣ и сдѣлать ихъ пригодными для болѣе деликатныхъ работъ, какъ напримѣръ для прокатки листового и сортового металловъ, стоило лишь запастись для обточки вала сильнымъ токарнымъ станкомъ. Однако же, и до сихъ поръ дѣйствіе стальной рѣзки ограничивается при этомъ лишь грубымъ снятіемъ съ вала поверхностной корки; дальнѣйшая же ея обработка производится уже на наждачныхъ станинахъ. Отдѣливаемый валокъ приводится въ медленное вращательное движеніе, а наждачный дискъ въ весьма быстрое (3000 оборотовъ въ минуту) и кромѣ вращательнаго движенія получаетъ еще поступательное вдоль оси вала. Отдѣливая на наждачномъ станкѣ грубая поверхность вала получаетъ уже правильную цилиндричность, гладкость и порядочный глянecъ; прежде, однако же, чѣмъ пустить валокъ въ дѣло, онъ подвергается еще шлифовкѣ и полировкѣ кожаными кружками, послѣ чего получаетъ красивый, чисто зеркальный блескъ. Эта способность чисто полироваться составляетъ одну изъ особенностей твердыхъ бѣлыхъ чугуновъ. Но жесткость и чисто полированная поверхность не суть еще единственные требованія, которыя ставятъ валкамъ прокатные заводы. Большая усилія, которыя приходится переносить валкамъ при прокаткѣ между ними металловъ, перемежающихся нагреваніемъ и охлажденіемъ, случайныя удары и т. п. заставляютъ требовать отъ валковъ еще и большой крѣпости. Одновременно же удовлетвореніе условіямъ твердости съ одной стороны и крѣпости (вязкости) съ другой требуютъ примѣненія лишь превосходящихъ Ч., умѣнья составляя изъ нихъ шихту, наиболѣе подходящую для каждаго даннаго случая, и вообще массу знанія и практическаго опыта. Этимъ объясняется, почему столь простое, на первый взглядъ, производство удается лишь немногимъ заводамъ и почему за хороше закаленные чугуныя валки приходится платить большія деньги. Если изготовленіе надежныхъ валковъ для прокатки металловъ требуетъ большого умѣнья и опытности главнымъ образомъ со стороны литейщика, то при изготовленіи валковъ для



писчебумажныхъ, картонныхъ и резиновыхъ фабрикъ, секретъ успѣха лежитъ главнымъ образомъ въ хорошей шлифовкѣ и полировкѣ наружной поверхности валковъ и требуетъ большого искусства со стороны полировщика. Отъ подобныхъ валковъ требуется совершенно гладкая и чистая поверхность, свободная отъ малѣйшихъ раковинъ и поръ, и кромѣ того строго однообразная высота проשבѣта, образуемая двумя вставленными въ машину валками. А такъ какъ, подъ дѣйствиемъ собственного вѣса и испытываемого давленія, валки неизбежно прогибаются по срединѣ, то ихъ умышленно обдѣлываютъ такъ, чтобы они не представляли строго цилиндрическихъ поверхностей, а отступали отъ нихъ по срединѣ ихъ длины такъ, чтобы нижній валокъ представлялъ въ этомъ мѣстѣ нѣкоторую выпуклость, а верхній нѣкоторую вогнутость. Такая форма сообщается валкамъ соответствующею шлифовкою, требуетъ частой обмѣрки и приладыванія валковъ одинъ къ другому, такъ что изготовить пару валковъ, которые сообщали бы строго однообразную толщину прокатываемому между ними резиновому подолу или бумагѣ—составляетъ задачу огромной трудности. Еще большую трудность представляетъ шлифовка пустотѣлыхъ валковъ, приспособленныхъ для нагреванія ихъ паромъ, во время работы. Чтобы приготовить правильно подобный валокъ, приходится и во время обточки и шлифовки нагревать его до той самой температуры, при которой ему предстоитъ впоследствии работать. Задача усложняется при этомъ еще болѣе тѣмъ, что нагрѣтый Ч. теряетъ способность хорошо подбираться. Поэтому пустотѣлые валки обходятся почти вдвое дороже по сравнению съ массивными.

Въ числѣ принадлежностей рельсовыхъ путей имѣются, какъ извѣстно, такія части, которыя подвергаются усиленному изнашиванію, притомъ имѣютъ своеобразную, довольно сложную форму, затрудняющую ихъ изготовление и значительно удорожающую ихъ стоимость. Таковы напримѣръ: крестовины, сердечники, переѣзды, направляющие рельсы, и т. п. Будучи изготовлены изъ желѣза и требующи значительной обработки, части эти не выдерживаютъ сильнаго тренія жесткихъ колесныхъ бандажей и быстро приходятъ въ негодность. Закаленный Ч., обладающій весьма большою жесткостью и въ то же время способностью отливаться въ формы, а потому воспринимать самыя сложныя очертанія, явился въ данномъ случаѣ превосходнымъ матеріаломъ, а потому быстро нашелъ себѣ примѣненіе, вытѣснивъ дорого стоющія и малодолѣйныя желѣзныя части. Даже въ новѣйшее время, не смотря на значительное удешевленіе стальныхъ фасонныхъ отливокъ и примѣненіе ихъ въ видѣ перечисленныхъ выше частей рельсовыхъ путей, многие инженеры отдадутъ предпочтеніе частямъ изъ закаленного Ч., за ихъ большіе жесткость и стойкость. На узкоколейныхъ и подъѣздныхъ путяхъ, имѣющихъ дѣло съ болѣе легкими подвижными составомъ и меныими скоростями движенія, имъ слѣдовало бы обязатель-

но отдавать преимущество, тѣмъ болѣе, что надежныя качества закаленныхъ отливокъ, изготовляемыхъ специализовавшимися въ этой отрасли заводами, нынѣ не составляютъ уже дѣла случая, какъ это было прежде. Успѣхъ закаленного Ч. въ дѣлѣ изготовленія пассивныхъ частей желѣзнодорожнаго матеріала заставилъ попытаться примѣнить его и къ движущимся частямъ, именно для отливки вагонныхъ колесъ съ жесткими ободьями (обыкновенно колеса эти изготовляются изъ желѣза и снабжаются стальными бандажами, а потому обходятся весьма дорого). Попытка эта оказалась настолько успѣшною, что въ нѣкоторыхъ государствахъ (главнымъ образомъ, въ Соединенныхъ Штатахъ Сѣв. Америки и Австріи) подъ товарнымъ вагонами не имѣющими тормозовъ, работаютъ еще и теперь вполне благополучно милліоны литыхъ чугунныхъ колесъ. Длительный опытъ показалъ при этомъ, что случая поломки такихъ литыхъ колесъ значительно рѣже, нежели стальныхъ бандажей. Въ остальныхъ европейскихъ государствахъ, воздерживавшихся до сихъ поръ отъ введенія чугунныхъ колесъ, онъ начинаетъ находить себѣ примѣненіе на узкоколейныхъ и подъѣздныхъ путяхъ, гдѣ служба не такъ тяжела, а удешевленіе подвижного состава составляетъ вопросъ весьма существенный. На поворотныхъ кругахъ, переѣздныхъ тѣлѣжкахъ и ручныхъ вагончикахъ паровыхъ желѣзныхъ дорогъ литыя чугунныя колеса съ закаленными ободьями примѣняются повсемѣстно. Весьма большое примѣненіе нашелъ себѣ закаленный Ч. на городскихъ желѣзныхъ путяхъ, съ конной и электрической тягой, какъ въ видѣ колесъ, такъ и въ видѣ частей рельсового пути. Для этихъ путей, въ продолженіе цѣлаго дня подвергающихся изнашиванію не только отъ своихъ вагоновъ, но и отъ городскихъ экипажей и поезовъ, жесткость играетъ первенствующую роль, а въ этомъ отношеніи закаленный Ч. значительно превосходитъ незакаленную сталь. Отливка длинныхъ и тонкихъ рельсовъ въ изложницю, безъ того, чтобы они не покоробились, составляетъ, правда, весьма нелегкую задачу, но заводы, специализовавшіяся на отливкѣ закаленного Ч., превосходно преодолѣли эту трудность и доставляютъ безукоризненныя издѣлія. Почетное мѣсто завоевалъ себѣ и занимаетъ до сихъ поръ закаленный Ч. въ дѣлѣ постройки дробильныхъ и мелющихъ механизмовъ. Высокая степень жесткости измельчаемыхъ матеріаловъ (напр. руды, камней) ставитъ по отношенію къ дробящему органу крайне строгія требованія. Последний долженъ совмѣщать въ себѣ высшую твердость съ крѣпостью, а въ этомъ отношеніи съ закаленнымъ Ч. не можетъ конкурировать даже сталь, такъ какъ въ закаленномъ состояніи она весьма хрупка, а въ незакаленномъ слиткомъ мягка и быстро изнашивается. Измельчители, о которыхъ идетъ рѣчь, строятся весьма различныхъ типовъ. Для первоначальнаго грубого раздробленія имъ сообщаютъ видъ рычажныхъ прессовъ, съ нижнею неподвижною и верхнею качающеюся около неподвижной оси челюстями

Чюлости эти снабжаются накладками изъ закаленного Ч. съ широкими насѣчками на ихъ рабочей поверхности. Между ними закладываются камни, куски руды и т. п. материалы, которые требуется измельчать. Болѣе медленное раздробленіе производится между вращающимися навстрѣчу одинъ другому вальками, устанавливаемыми по одной, по двѣ и по три пары въ общемъ станкѣ. Въ эти вальки материалъ поступаетъ съ рычажныхъ машинъ, въ видѣ кусковъ, величиною отъ большаго яблока до грешака орѣха, а выходить изъ нихъ въ видѣ крупной дроби, которая затѣмъ окончательно перемалывается въ тонкую муку на вальковыхъ же мельницахъ. Вальки во всѣхъ этихъ машинахъ отливаются изъ Ч. съ поверхностнымъ закаломъ и идутъ въ дѣло прямо въ необработанномъ видѣ, такъ какъ наружная ихъ корка, соприкасавшаяся съ изложницею, получается весьма жесткою и снятіе ея (обработкою) уменьшило бы жесткость валька. Поверхности вальковъ отливаются или гладкія, или снабженныя бороздками (рифлями), для чего применяются рифленныя же изложницы. Малые вальки отливаются обыкновенно цѣльными, крупные же — въ видѣ пустотѣлыхъ цилиндровъ, прикрѣпляемыхъ въсплѣтствіемъ винтами къ чугунному сердечку. Весьма важное поле примѣненія нашель себѣ закаленный Ч. въ мукомольномъ дѣлѣ, въ видѣ размазывающихъ вальковъ, гладкихъ и рифленыхъ. Вальцевые мукомольные поставы, какъ извѣстно, почти вытѣснили въ настоящее время жерновые камни, при чемъ, хотя значительная часть ихъ изготовляется изъ фарфора, не менѣе значительная доля снабжается и чугунными вальцами. Основныя требованія, предъявляемыя къ рифля мукомольныхъ вальцевъ, весьма серьезны: рифлы эти должны быть настолько жестки и тверды, чтобы возможно долгие не истирались и не теряли своей остроты, и въ тоже время настолько вязки, чтобы не выкрашивались дѣйствиельно съдѣ, возникающихъ при дробленіи продукта. Тѣмъ не менѣе, и эти трудно совмѣстимыя требованія (твердости и вязкости тонкихъ реберъ) удалось современнымъ специальнымъ заводомъ закаленного Ч. выполнить настолько успѣшно, что о замѣнѣ чугунныхъ вальковъ вальками изъ иного какого либо металла не поднимается большея рѣчи. Не менѣе серьезныя требованія, предъявляемыя и къ самому тѣлу валька. Такъ какъ самыя стойкіе вальки спустя нѣкоторое время эмалываются и требуютъ периодическаго возобновленія ихъ рифлей (рифлы эти въ отливается прямо въ изложницахъ, какъ при грубыхъ вальцахъ для дробленія камней, а нартаются рѣзцами на гладкой отлитой поверхности валька), то вальки должны быть оглены съ такимъ расчетомъ, чтобы закалка проникла въ ихъ массу возможно глубже и чтобы ихъ можно было нарѣзать возможно большее число разъ, прежде нежели будетъ сточенъ весь ихъ закалъ. Весьма важное условіе успѣшной работы валька составляетъ также равномерность сообщенной ему закалки твердости. При несоблюденіи этого условія, валецъ изнашивается неравномерно,

помолъ выходитъ неправильный и пероточка должна производиться чаще. Наконецъ ко всему этому присоединяется условіе, чтобы валецъ, наимасовый по его концамъ и испаривающій соотривленіе въ средней части, не ломался, т. е. чтобы ядро его обладало большою вязкостью, не смотря на глубокой закалъ. Весьма пригоднымъ материаломъ представляется закаленный Ч. для выдѣлки бѣгунъ (катковъ) и тарелокъ бѣгунныхъ мельницъ, примѣняемыхъ для измельченія и растиранія различныхъ минеральныхъ веществъ, пороховыхъ смѣсей и т. п. Смотря по величинѣ, бѣгунъ и тарелки или отливаются цѣликомъ изъ закаленного Ч., или же снабжаются лишь вставками изъ этого металла на рабочихъ поверхностяхъ. Въ винтовыхъ мельницахъ, примѣняемыхъ для размола соды, цемента, известняка и т. п., винтообразные жернова ихъ изготовляются также изъ закаленного Ч. Изъ этого же материала отливаются цестовые башмаки п ступы толчеиныхъ становъ, а также падающія бабы въ копрахъ для забивки свай и разбивки стараго Ч. Въ послѣднихъ двухъ родахъ механизмовъ рабочіе ихъ органы испытываютъ сильныя удары и, не смотря на это, закаленный Ч. ихъ, благодаря вязкому ядру, служитъ вионоѣ исравно. Для мельницъ съ коническими, входящими одинъ въ другой жерновали, закаленный Ч. является также наилучшимъ материаломъ. — Жернова этого тина отливается въ рифленны изложницы, благодаря чему сами получаютъ рифлы на рабочихъ поверхностяхъ и идутъ въ дѣло безъ всякой дополнительной отдѣлки (подобныя мельницы примѣняются для размола костей, угля, соли, дерева и т. п.). Шары въ шаровыхъ мельницахъ также отливается изъ закаленного Ч. Мельницы эти примѣняются преимущественно для перемалыванія кокса, цемента, томасовскихъ шлаковъ и т. п. Закаленный же Ч. примѣняется для выдѣлки ножей глинорѣзныхъ машинъ. Кроме перечисленной выше серіи дробильныхъ и размалывающихъ механизмовъ, закаленный Ч. нашель себѣ обширное примѣненіе и въ другихъ отрасляхъ машиностроенія, благодаря главнымъ образомъ своей способности выдѣлать закалъ лишь въ опредѣленныхъ, заранѣе назначенныхъ мѣстахъ, оставаясь мягкимъ и вязкимъ въ остальныхъ частяхъ. Благодаря этому важному свойству, явилась возможность замѣнить отливками изъ закаленного Ч. такія машинныя части, которые прежде изготовлялись, съ большою затратою труда и расходовъ, изъ желѣза съ и варенною на рабочихъ поверхностяхъ сталью. Таковы напримѣръ: параллели, кресткофы, эксцентрики, цѣпные барабаны, кулаки и т. п. машинныя части, подлежащія выноситъ сильное треніе. При выдѣлкѣ земледѣльческихъ машинъ, закаленный Ч. замѣняетъ многія стальныя части, съ выгодою по отношенію къ стоимости и стойкости таковыхъ. Изъ другихъ издѣлій изъ закаленного Ч. можно упомянуть: матрицы и патроны штамповальныхъ прессовъ, волоочныя доски для труби, молота, штампы, наковальны, калибровые (сержины и кольца и проч. Наконецъ, нема-

лое примѣненіе нашелъ себѣ закаленный Ч. и въ военномъ дѣлѣ, служба для отливки гранатъ и панцирныхъ плитъ. Хотя во многихъ случаяхъ преимущество въ этомъ отношеніи отдается закаленной стали, но немало и такихъ случаевъ, когда огромная жесткость закаленного Ч. и во много разъ меньшая его стоимость, по сравнению со сталью, даютъ ему возможность успешно конкурировать съ этимъ послѣднимъ металломъ. Чугуннымъ панцирнымъ плитамъ можно сообщать столь большую толщину, что онѣ въ состояніи будутъ поглощать живую силу самыхъ сильныхъ ударовъ. Если бы изготовлять подобныя толстыя панцири изъ стали, то они обходились бы въ колоссальныя суммы и при всемъ томъ уступали бы въ твердости панцирмъ изъ закаленного Ч. Въ случаяхъ, когда толщина панцирей не произвольна и не можетъ быть сдѣлана значительной, закаленный Ч., конечно, уступаетъ мѣсто стали. Точно также и при выдѣлкѣ гранатъ встрѣчаются случаи, когда должно быть отдано преимущество гранатамъ изъ закаленного Ч. (разстрѣливаніе желѣзныхъ бляндажей подъ угломъ, близкимъ къ прямому), но въ большинствѣ случаевъ первенство принадлежитъ стальнымъ, закаленнымъ гранатамъ. Изъ сказаннаго видно, что хотя быстрые успѣхи въ новѣйшее время производства фасонныхъ стальныхъ отливокъ и заставили сгнать рамки примѣненія закаленного Ч., но во всякомъ случаѣ осталось немало еще такихъ отраслей техники и промышленности, въ которыхъ материалъ этотъ, благодаря исключительнымъ его физическимъ свойствамъ и значительной дешевизнѣ по сравнению съ сталью, до сихъ поръ представляется незаменимымъ. Шерендикъ къ описанію процесса, коимъ Ч. закаленный воспроизводится, и свойствъ сырыхъ материаловъ, а также литейныхъ формъ, которыя въ этомъ процессѣ примѣняются. Въ началѣ настоящей статьи указано было, что идея воспользоваться свойствомъ нѣкоторыхъ сортовъ Ч. отблѣиваться при быстромъ искусственномъ охлажденіи возникла уже очень давно, но примѣненіе ея ограничивалось сначала лабораторными опытами, а затѣмъ, хотя и перешла въ область фабричной техники, долгое еще время оставалась неизслѣдованною научно и не поставленною на степень опредѣленнаго технического приѣма. Особыхъ успѣховъ въ этой отрасли техники трудно было и ожидать, пока самый доменный процессъ велся еще безъ достаточно выясненныхъ научныхъ приѣмовъ и давалъ продуктъ перемѣняемыхъ, чисто случайныхъ качествъ, машиностроеніе же и другія отрасли, примѣнявшія металлическія издѣлія, имѣли лишь узкое развитіе и не предъявляли строгихъ и разнообразныхъ требованій къ ихъ сырымъ материаламъ и полуфабрикатамъ. Лишь съ половины истекшаго столѣтія, благодаря значительнымъ успѣхамъ металлургіи и быстрому росту машиностроенія, вопросъ о закаленномъ Ч., какъ строительномъ материалѣ, началъ служить предметомъ серьезныхъ и непрерывныхъ изслѣдованій. Первая и весьма существенная задача, которую при этомъ приходилось разрѣшить,

состояла въ томъ, чтобы при большой поверхностной жесткости научиться сообщать закаленнымъ чугуннымъ отливкамъ значительную внутреннюю вязкость, такъ какъ безъ наличия этого послѣдняго качества закаленный Ч. представлялъ материалъ, совершенно непригодный. И такъ какъ доменные заводы, даже уже послѣ того, какъ доменный процессъ былъ всесторонне изученъ, лишь рѣдко и случайно доставляли Ч., обладающій соединенными свойствами отблѣиваться на поверхности и сохранять мягкость въ частяхъ, защищенныхъ отъ быстрого охлажденія, то пришлось изыскать способы приготовить металлъ подобнаго сложнаго свойства искусственно, путемъ смѣшиванія и совѣстной переработки нѣсколькихъ сортовъ Ч., обладающихъ лишь тѣмъ или другимъ изъ этихъ качествъ. Съ увеличеніемъ спроса на закаленный Ч., разумѣется, возрасли и требованія къ нему предъявляемыя. Подъ именемъ закаленного Ч. нельзя уже стало (какъ это дѣлалось прежде) выдавать всякую чугунную отливку, отлитую въ изложницу. Всякому уже стало извѣстно, что превосходнѣйшей поверхностной закалѣ отнюдь еще не гарантируетъ покупатель пригодности отливки для дѣла. Съ другой стороны, установленъ былъ фактъ, что отливки, даже не получившія поверхностнаго закала, т. е. отлитыя не въ металлическія изложницы, а въ песчаныя формы, могутъ обладать выдающимися качествами въ смыслѣ ихъ твердости и крѣпости, если только онѣ отлиты изъ тщательно подобранной смѣси чугуновъ. Параллельно съ фабрикаціей отливокъ изъ закаленного Ч. возникла и получила немалое развитіе фабрикація отливокъ изъ *жесткаго* Ч. (см. выше). Обѣ эти разновидности спеціальныхъ чугунныхъ отливокъ весьма тѣсно связаны одна съ другою, а такъ какъ сверхъ того ихъ производятъ обыкновенно одни и тѣ же заводы, то все, что сказано будетъ ниже относительно подбора чугуновъ въ шихту, можетъ быть распространено и на фабрикацію чугува жесткаго. Извѣстно, что нѣкоторыя сорта чугуновъ, не содержащіе въ себѣ избытка кремнія, будучи расплавлены, обладаютъ свойствомъ, при медленномъ охлажденіи, образовывать изломъ сѣрый, при быстромъ же охлажденіи—изломъ бѣлый, лучистый, при чемъ въ первомъ случаѣ масса получается мягкая и до нѣкоторой степени вязкая, во второмъ же случаѣ—твердая и хрупкая. Если, расплавивъ подобный сортъ чугуна, принять мѣры къ тому, чтобы отливка остывала быстро лишь съ поверхности, сердцевинѣ же ея было обезпечено охлажденіе медленное, то можно вѣзвать *одновременное* проявленіе застывающимъ чугуномъ обоихъ вышеуказанныхъ свойствъ, а потому въ сопровождающихъ остываніе результатовъ, т. е. получить отливку съ бѣлымъ и жесткимъ поверхностнымъ слоемъ, на сѣромъ, мягкомъ ядрѣ. Лучи блага излома направляются при этомъ отъ поверхности отливки въ глубь ея, перпендикулярно къ этой поверхности, и если отливка произведена удачно,—они по мѣрѣ удавленія отъ поверхности, постепенно утрачиваютъ свою рѣзкость.

и незамѣтно сливаются съ сѣрымъ ядромъ отливки. Изломъ одной изъ подобныхъ удачныхъ закаленныхъ отливокъ изображенъ на прилагаемой фиг. 1. Если же условия отливки были неудачны, блѣдй зеркальный наружный слой отливки рѣзко отдѣляется отъ сѣраго ядра ея и связь между тѣмъ и другимъ непрочна и закалившийся наружный слой легко отслаивается отъ остальной массы отливки. Такая отливка въ дѣло идти не можетъ, такъ какъ вязкость отдѣливагося внутреннего ея ядра не можетъ уже помочь хрупкой оболочкѣ

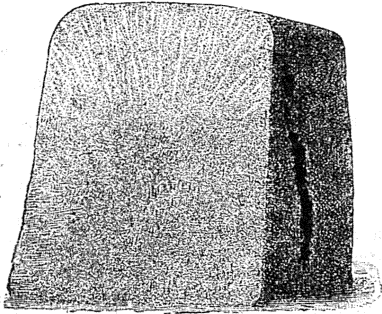

Фиг. 1.

противостоять дѣйствию на нее вѣдшимъ механическимъ силамъ. На степень удачи закаленной отливки оказываютъ вліяніе, съ одной стороны, свойства литейной формы, въ которую она отливается, съ другой, и еще болѣе, свойства самаго металла, примѣняемаго на ся отливку. Быстрое охлажденіе отливки съ поверхности вызываетъ помѣщеніемъ въ литейную форму, въ тѣхъ мѣстахъ, которыя желаютъ получить закаленными, металлическихъ закладокъ, соответствено оформленныхъ и называемыхъ *изложницами*. Чѣмъ толще стѣнки изложницы и чѣмъ больше разница между ея температурою и температурою выливаемого въ форму Ч., тѣмъ закаль выходитъ рѣзче, т. е. тѣмъ наружная корка отливки получается блѣдѣе, жестче и хрупче. Но, производя требуемое отъ нея закаливашее дѣйствіе, т. е. отнимая теплоту отъ соприкасающагося съ ея стѣнками жидкаго металла, изложница сама нагревается за счетъ этой теплоты, а потому, спустя нѣкоторое время, она уже утрачиваетъ свое охлаждающее дѣйствіе. Поэтому, если Ч. во внутренней массѣ отливки еще не успѣлъ охладиться достаточно, онъ начинаетъ вновь разогревать охлажденную и затвердѣвшую уже корку отливки и можетъ литье ея приобрѣтеннаго закала. Чтобы этого не произошло, необходимо сообщать стѣнкамъ изложницы достаточную толщину, Ч. же выливать въ форму не слишкомъ горячій. Тогда охлаждающее дѣйствіе изложницы будетъ само по себѣ значительнѣе и долѣе не прекратится и самъ Ч., обладая меньшимъ запасомъ теплоты, быстрѣе охладится и потеряетъ наклонность разогревать и размягчать

затвердѣвшую оболочку отливки. Поэтому убѣжденіе, что чѣмъ горячѣе залить Ч. въ форму, тѣмъ сильнѣе получится закаль — совершенно ложно. Нормальный закаль получается въ отливкахъ въ тѣхъ случаяхъ, когда вѣсъ изложницы превосходитъ въ два съ половиною или въ три раза вѣсъ самой отливки или точнѣе тѣхъ ея частей, которыя заключены въ изложницу. Свойства самаго Ч., примѣняемаго для отливки закаленныхъ издѣлій, играютъ роль еще болѣе важную. Отличіе благаго Ч. отъ сѣраго состоитъ въ томъ, что въ первомъ почти весь углеродъ находится въ связанномъ состояніи, между тѣмъ какъ во второмъ значительнѣйшая доля углерода (до 80%) примѣшана къ металлу чисто механически, въ видѣ листочковъ графита. Въ связанномъ состояніи, углеродъ сообщаетъ жѣлѣзу твердость и хрупкость, въ свободномъ же (въ видѣ графита) дѣлаетъ его мягкимъ. На образование того или другаго вида углерода оказываетъ значительное вліяніе большая или меньшая быстрота охлаждения расплавленнаго Ч.; еще же болѣе вліяніе оказываютъ нѣкоторыя, свойственныя чугунамъ, примѣси, именно марганецъ и кремній. Изъ нихъ кремній препятствуетъ связыванію углерода и способствуетъ выдѣленію графита, напротивъ того марганецъ парализуетъ дѣйствіе кремнія, т. е. препятствуетъ отложенію графита и задерживаетъ углеродъ въ связанномъ состояніи. Если оба эти тѣла (кремній и марганецъ) находятся въ Ч. одновременно, то результатъ ихъ взаимодѣйствія, т. е. превращеніе углерода въ графитъ или въ связанный углеродъ, обуславливается взаимнымъ соотношеніемъ количества этихъ примѣсей. Затрудняя выдѣленіе графита, марганецъ въ то же время повышаетъ способность Ч. насыщаться углеродомъ. Такъ, напримѣръ, Ч., въ который введено 60% марганца, можетъ заключать въ себѣ 5% углерода и 2,5% кремнія и тѣмъ не менѣе оставаться блѣдымъ, т. е. не быть въ состояніи выдѣлать графитъ, между тѣмъ какъ, если бы, при столь богатомъ содержаніи углерода и кремнія, Ч. не заключалъ въ себѣ избытка марганца, онъ принялъ бы видъ темнаго сѣраго, графитистаго Ч. Выдѣленіе застывающимъ Ч. графита происходитъ лишь въ продолженіе незначительнаго промежутка времени, предшествующаго затвердѣнію Ч. Поэтому, если сократить этотъ, и безъ того уже короткій, промежутокъ времени усиленнымъ искусственнымъ охлажденіемъ, то графитъ вовсе не въ состояніи будетъ выдѣляться, т. е. Ч. *отбѣлится*. Это вліяніе ускореннаго охлаждения проявляется тѣмъ сильнѣе, чѣмъ богаче Ч. марганцемъ и чѣмъ бѣднѣе кремніемъ. Такимъ образомъ, не трудно установить такое взаимное соотношеніе марганца и кремнія въ Ч., при которомъ выдѣленіе углерода въ видѣ графита, или же переходъ углерода въ связанное состояніе будутъ обусловлены, всецѣло и исключительно, болѣею или меньше быстротою охлаждения. Ч., съ подобнымъ *предѣльнымъ* соотношеніемъ количества заключенныхъ въ немъ марганца и кремнія, — при усиленномъ охлажденіи бу-

дети получаться бѣлымъ, а при нормальномъ охлажденіи сѣрымъ. Подборъ въ шихту Ч. съ такимъ предѣльнымъ соотношеніемъ марганца и кремнія и есть основа процесса изготовленія закаленныхъ чугуновыхъ отливокъ. Регулируя въ Ч. содержаніе марганца и кремнія, т. е. увеличивая количество одной изъ этихъ примѣсей за счетъ количества другой, можно усилить или ослабить охлаждающее дѣйствіе изложницы и получить закалъ болѣе или менѣе глубокой. Практически это достигается такимъ образомъ, что употребляютъ для переплавки не одинъ сортъ Ч., а нѣсколько его сортовъ, однѣ изъ которыхъ отличаются преобладаніемъ кремнія, а другіе преобладаніемъ марганца и увеличиваютъ, смотря по назначенію отливки, количества тѣхъ или другихъ чугуновъ въ общей ихъ смѣси. Такимъ путемъ достигается возможность обезпечить литейщикъ соответствующимъ матеріаломъ, независимо отъ тѣхъ колебаній, коимъ неизбежно подвергаются качества чугуновъ, даже выплавляемыхъ одною и тою же домною. Правильное распоряженіе литейщика имѣющимся у него сортаментомъ чугуновъ возможно лишь при условіи полнаго его знакомства съ качествами каждаго отдѣльнаго ихъ сорта. Средства для такого ознакомленія суть: химическій анализъ, механическое испытаніе и отчасти изслѣдованіе излома. Только съ введеніемъ на заводы, производящихъ отливки изъ закаленного Ч., методическаго химическаго изслѣдованія поступающихъ въ переплавку чугуновъ, — производство это вышло изъ области эмпирики въ случайностей и стало на твердую почву. Результаты химическаго анализа ориентируютъ литейщика при составленіи имъ смѣси чугуновъ для переплавки, если же составъ ихъ слишкомъ сильно отклоняется отъ средней установленной для него нормы, то литейщикъ является своевременно о томъ освѣдомленнымъ и можетъ вовсе уклониться отъ пользования такимъ ненормальнымъ матеріаломъ. Наиболее подходящимъ для закаленныхъ отливокъ сортомъ Ч. является Ч. съ умѣренными содержаніемъ марганца и лишь такою примѣсью кремнія, которая бы обезпечивала образование графита при медленномъ охлажденіи, при быстромъ же охлажденіи не препятствовала бы марганцу вызывать отбѣлываніе. Для выполненія этого условія содержаніе кремнія можетъ быть тѣмъ меньше, чѣмъ больше въ Ч. содержаніе углерода. Значительное содержаніе углерода, при пониженномъ содержаніи кремнія, представляется полезнымъ еще и въ томъ отношеніи, что избытокъ углерода не такъ сильно понижаетъ крѣпость и вязкость Ч. какъ избытокъ кремнія. Установлены нижеслѣдующія нормы относительныхъ содержаній углерода, марганца и кремнія для Ч., идущаго на отливку закаленныхъ издѣлій; они могутъ содержать въ себѣ: углерода отъ 3,5 до 3,8%, марганца отъ 0,2 до 0,5% и кремнія отъ 0,7 до 0,8%. Въ издѣліяхъ съ несложными вышними очертаніями и крупными размерами, не столь сильно склонныхъ развивать вредныя внутреннія напряженія и для которыхъ по-

слѣдствія усадки не столь опасны (напримѣръ панцирные плиты) содержаніе марганца въ Ч. можетъ быть повышаемо даже до 1%, такъ какъ этимъ значительно усиливается твердость и глубина закала. Но при отливкѣ издѣлій сложныхъ очертаній и съ разнообразными размерами поперечныхъ сѣченій въ отдѣльныхъ частяхъ, необходимо держаться выше даннаго максимальнаго предѣла содержанія марганца. Содержаніе фосфора въ чугунахъ, назначенныхъ на отливку закаленныхъ издѣлій, должно быть возможно малое, отнюдь не выше 0,45%. Примѣсь фосфора вообще сообщаетъ отливкамъ хрупкость, въ данномъ же спеціальному случаю присутствіе его сугубо опасно, такъ какъ закаленные отливки, въ силу особыхъ обстоятельствъ, сопровождающихъ ихъ остываніе, гораздо сильнѣе, нежели обыкновенныя отливки, склонны образовывать вредныя внутреннія напряженія, при наличности которыхъ хрупкость металла всего менѣе желательна. Примѣсь къ Ч. сѣры, мышьяка, хрома, антимонія и проч. также понижаютъ его достоинство, какъ матеріала для закаленныхъ отливокъ. Если по проверкѣ шихты окажется, что химическій составъ не удовлетворяетъ требованіямъ даннаго частнаго случая, то литейщикъ исправляетъ его, вводя недостающие реагенты и парализируя влияніе имѣющихся въ избыткѣ. Въ рукахъ литейщика имѣется еще весьма важное средство регулировать силу и характеръ закала — именно употребленіе болѣе или менѣе массивныхъ изложницъ; пользуясь этимъ средствомъ, онъ можетъ въ извѣстныхъ случаяхъ достигать различныхъ результатовъ, даже при одномъ и томъ же химическомъ составѣ шихты, и прибѣгать къ измѣненію послѣдняго лишь въ тѣхъ случаяхъ, когда регулировка одною изложницею оказалась бы недостаточною. Весьма важнымъ подспорьемъ химическому анализу является ихъ *механическое испытаніе* (изломомъ и разрывомъ). Относительно *крѣпости* будущихъ отливокъ, т. е. степени сопротивляемости ихъ дѣйствию механическихъ силъ, химическій анализъ можетъ дать лишь приблизительное понятіе. Единственнымъ средствомъ составить себѣ въ этомъ отношеніи точное заключеніе является отливка изъ подобранной шихты пробныхъ образцовъ и подверганіе ихъ механическому испытанію. Наиболее разносторонніе опыты въ этомъ отношеніи произведены были магдебургскою фирмою *Лурцонъ*. Испытанію подвергнуты были 44 различныхъ шихты, часть которыхъ составлена была изъ однихъ коксовыхъ Ч., часть изъ однихъ древесноугольныхъ и, наконецъ, часть изъ смѣси тѣхъ и другихъ Ч. Пробныя бруски, испытывавшіеся изгибомъ, имѣли квадратное сѣченіе въ  $(26,15 \times 26,15)$  кв. мм. и 942 мм. длины, что соответствовало площади поперечнаго сѣченія въ 1 кв. дюймъ и длинъ въ 3 фт. Они отливались въ горизонтальныя формы изъ тощаго песку и испытывались прямо въ черномъ видѣ, т. е. безъ предварительной механической обработки. Для испытанія разрывомъ, отлива п. в. (въ подобныя же формы) бруски въ 114 м. м. длиною и въ 16 мм. діаметромъ.

Средняя ихъ часть, на длину въ 50 мм.,— обтачивалась на токарномъ станкѣ до диаметра въ 11,3 мм. (что соответствуетъ площади въ 100 кв. мм.). Изъ каждаго сорта шихты отливалась пѣлая серия пробныхъ брусковъ, изъ которыхъ выбиралась наудачу по 4 бруска для каждаго рода испытанія, такъ что въ общемъ произведено было 352 различныхъ испытанія. Десять типичнѣйшихъ результатовъ этихъ испытаній приведены на прилагаемой таблицѣ. Изъ нихъ испытанія №№ 4 и 8 относятся къ шихтамъ исключительно

изъ древесно-угольныхъ чугуновъ; испытанія №№ 3, 9 и 10—къ шихтамъ изъ смѣси древесноугольныхъ и коксовыхъ чугуновъ и, наконецъ, испытанія №№ 1, 2, 5, 6, 7—къ шихтамъ изъ однихъ лишь коксовыхъ чугуновъ. Лучшие результаты получились, какъ видно изъ таблицъ, для смѣси древесноугольныхъ и коксовыхъ чугуновъ, что опровергло долго господствовавшее убѣжденіе, что на отливку закаленныхъ издѣлій пригодней лишь древесноугольный Ч., какъ наиболѣе чистый отъ разныхъ примѣсей.

Примѣчаніе.

Всѣ приведенныя въ настоящей таблицѣ смѣси чугуновъ, будучи отлиты въ чугунныя изложницы, дали безукоризненный закалъ.

№№ испытаній	Испытаніе изгибомъ Бруска квадратнаго сѣченія (8,15 × 26,15) мм. × 942 мм.		Испытаніе разрывомъ Цилиндрические бруска (11,8×30) мм.
	Средній ломающій грузъ въ кг. на кв. мм.	Средняя стрѣлка прогиба въ мм.	Средній разрывающій грузъ въ кг. на кв. мм.
1	46,3	23,9	21,5
2	47,6	19,7	21,95
3	45,4	20,7	22,23
4	41,2	20,5	22,53
5	43,9	23,0	23,20
6	45,6	24,5	23,43
7	42,9	25,0	23,46
8	42,6	19,0	24,00
9	48,1	24,7	26,56
10	46,2	19,7	28,23

Безукоризненный по виду закалъ поверхности отливокъ во всѣхъ десяти случаяхъ сопровождался весьма разнообразными физическими качествами пробныхъ брусковъ. Это показывать, что Ч., способный хорошо закаливаться, можетъ давать отливки весьма различной крѣпости и что поэтому судить о пригодности Ч. для закаленныхъ отливокъ по одной лишь способности его образоватъ закалъ—было бы неосмотрительно. Такимъ образомъ, химическій анализъ и механическое испытаніе должны идти рука объ руку, взаимно одинъ другой пополняя. Что касается изслѣдованія вида *излома* чугунныхъ свинокъ, то это признакъ можетъ дать лишь приблизительное общее понятіе о качествахъ Ч. Переплавка чугуновъ, назначенныхъ на отливку закаленныхъ издѣлій, производится преимущественно въ вагранкахъ. Къ плавкѣ въ пламенныхъ печахъ прибегаютъ лишь по необходимости, въ тѣхъ случаяхъ, когда приходится переплавлять массивныя чугунныя глыбы, не поддающіяся разбивкѣ подъ копромъ, напримѣръ старые прокатные валки. При переливкѣ необходимо озаботиться, чтобы Ч. не утратилъ слишкомъ много своего углерода. Въ предупрежденіе этого плавку стараются вести возможно быстрѣе, не жалѣя горючаго, а при плавкѣ въ пламенныхъ печахъ, длѣйшей значительно долѣе, чѣмъ въ вагранкахъ, прибавляютъ къ шихтѣ нѣсколько большую пропорцію марганцовистыхъ чугуновъ. Марганецъ, выгорая за счетъ кислорода продуктовъ горѣнія, предохраняетъ отъ выжиганія углеродъ.

Всякая закаленная отливка должна обладать жесткостью лишь въ нѣкоторыхъ ея ча-

стяхъ, сохраняя мягкость и вязкость остальной ея массы. Такъ, панцирные плиты должны имѣть жесткую корку лишь съ поверхности, обращенной къ выстрѣламъ; колеса должны имѣть жесткій ободъ, но мягкія спицы и ступицу; прокатные валки—жесткую рабочую поверхность при вязкомъ ядрѣ, а также мягкія, способныя обрабатываться рѣзкими инструментами шейки и т. д. Въ виду этого, приспособленія, вызывающія искусственное отблѣваніе Ч., т. е. металлическія изложницы, устанавливаются лишь въ тѣхъ частяхъ литейной формы, которыя соответствуютъ жесткимъ частямъ отливки, остальные же части формы готовятся изъ матеріаловъ мало-теплопроводныхъ и не могущихъ вызвать слишкомъ быстро охлажденія—изъ глины, жирнаго песка и т. д. Примѣрами могутъ служить случаи формовки, изображенные на прилагаемыхъ фигурахъ. Изъ нихъ фиг. 2

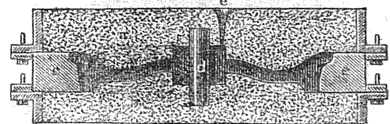

Фиг. 2

изображаетъ формовку вагоннаго колеса. Литейная форма состоитъ изъ трехъ отдѣльныхъ частей: верхней опоки *a*, нижней опоки *b* и полъщепной между ними чугунон. изложницы *c*. Опоки набиты жирнымъ пескомъ и въ нихъ оттиснуты ступица спицы и внутренняя части обода. Изложница же снабже-

на гладко выточенномъ въ ней рельефомъ, соответствующимъ наружной (рабочей) поверхности колесаго обода; *d* — шпика для образования въ ступицѣ канала; *e* — литникъ,

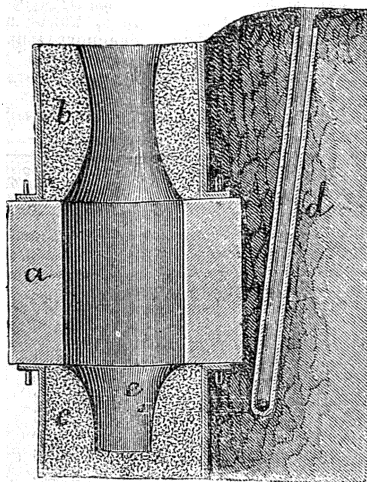

Фиг. 3.

черезъ который жидкій Ч. заливается въ форму. Изложница правильно сопряжена съ ободомъ колесаго, при помощи ушей и штифтовъ. На фиг. (3) изображена форма, пригото-

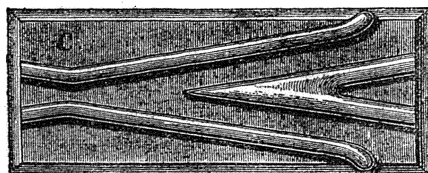

Фиг. 4.

вленная для отливки въ нее прокатнаго вала. Среднюю ея часть, какъ и въ предыдущемъ примѣрѣ, занимаетъ чугунная изложница *a*, въ которую отливается средняя (рабочая) часть вала; шейки сго отливаются въ

песчаная формы, оттиснутая въ опокахъ *b* и *c*; *d* — литникъ, сообщаемый съ внутренностью формы горизонтальнымъ каналомъ *e*. На фиг. 4 изображены: вверху — чугунная желѣзнодорожная крестовина *C*, а внизу форма, служащая для отливки этой крестовины. Въ данномъ случаѣ закалъ долженъ быть сообщенъ лишь верхнимъ поверхностямъ рельсовъ, чтобы предупредить быстрое ихъ изнашивание жесткими колесами подвижнаго состава; промежутки же между рельсами, равно какъ вся остальная часть опорной плиты крестовины, должны остаться мягкими. Съ этою цѣлью вся модель отформована въ песокъ и лишь въ нижнюю часть формы заложена чугунная изложница *a*; по вѣкоторой ея части перекрыты слоемъ формовочнаго песка. Брусъ *v*, проушины *w*, прилиты къ изложницѣ снизу, и клинья сквозь нихъ пропущенные служатъ для того, чтобы не мѣшать изложницѣ коробиться. Изложницы, передъ закладкою ихъ въ литейныя формы, ополаскиваются обыкновенно жидкимъ, горячимъ чугуномъ, чтобы удалить съ нихъ ржавчину, которая можетъ служить источникомъ образования газовъ, а потому и газовыхъ раковинъ. Кроме того, разорваніемъ изложницы испаряется осѣвшая на ней влага, которая могла бы послужить причиною образования паровъ, которые, въ свою очередь, могли бы вызвать взрывъ и выплескивание Ч. изъ формы. Полезно смазывать стѣнки изложницъ графитомъ или масломъ, чтобы предупредить ихъ приплаву къ отливкѣ. О степени распространенности отливокъ изъ закаленнаго Ч. можно судить по тому, что напр. одною только германскою фирмою Грузона выпускается ежегодно свыше полумилліона пудовъ подобныхъ отливокъ и съ каждымъ годомъ количество это возрастаетъ. Американскіе заводы, занимающіеся отливкою чугунныхъ колесъ съ закаленными ободками, отличаются также огромными размѣрами производительности. В. Кнаббе. А.

**Чугуръ** (Чугоръ, Чугра) — болотистая рч. Бессарабской губ., лѣв. прит. Прута. Вытекаетъ изъ овраговъ у с. Окницы, составляетъ границу Хотинскаго и Сорокаго уу., далѣе входитъ въ Ясскій у. и впадаетъ въ р. Прутъ противъ м. Стефанешты. Берега рѣки очень густо заселены; между прочимъ, на Ч. находится историческое село Линики и старинная крѣпость Городище. Въ 1518 г. при молдавскомъ господарѣ Стефанѣ У-мъ переконскій султанъ Абулъ былъ разбитъ и значительная часть его войскъ потоплена въ Ч. По берегамъ Ч. добываютъ фосфориты.

**Чудакарана** (санскр. Śūḍākaraṇa = обрѣзаніе волосъ, тонзура) — одна изъ церемоній семейнаго или домашнаго ритуала въ Индіи ведійской эпохи: первое подрѣзываніе волосъ, сопряженное съ рядомъ обрядовъ. Церемонія Ч. совершалась въ большинствѣ случаевъ на 3-мъ году отъ рожденія. Для нея выбиралась свѣтлая часть луннаго мѣсяца и въ рожденіе луны въ одномъ изъ счастливыхъ созвѣздій. Ребенка, одѣтаго въ богатыя одежды, брали къ себѣ на колѣни мать, сидя сзади огня. Смѣсью изъ горячей и холодной воды

(нердко со свѣжизн. или топленымъ масломъ или съ кислымъ молокомъ) смачивались волосы мальчѣ. въ которые вкладывался стебель священной травы *куша*. Затѣмъ, при употребленіи духъ пожеи, деревяннаго и желѣзнаго, съ разными болѣе мелкими обрядами, отбрасывались въ известномъ порядкѣ локоны волосъ, которые бросались на коровій навозъ или отбрасывались для этого же матеріи. Въ заключеніе ихъ зарывали въ коровьемъ стойлѣ или близъ воды, въ дѣсу, около дерева удумбара. Всѣ дѣйствія совершались съ известными изреченіями, если ихъ объектомъ былъ мальчѣ; для дѣвочки изреченій не требовалось. По окончаніи церемоній брахманъ, участвовавшій въ ней, получалъ известный подарокъ (напр. корову). а дюрлоиникъ — сосуды съ разными зернами. Родители передавали ребенка другъ другу три раза. Ср. Gerini, «Chulakantamangala or the tonsure Ceremony as performed in Siam» (Банкокс, 1893); Hillebrandt, «Ritual Litteratur, Vedische Opfer u. Zauber» (въ Булеровскомъ «Grundriss der Indo-arischen Philologie», т. III, вып. 2, стр. 49—50). С. В.—ч.

**Чудецкій** (Павелъ Ивановичъ, † 1886 г.) — воспитаникъ кіевской духовной академіи, протоіерей-ректоръ тифлисской духовной семинаріи. Его труды: «Опытъ историческаго изслѣдованія о числѣ монастырей русскихъ, закрытыхъ въ XVIII и XIX вв.» (Кіевъ, 1877) и «Родной языкъ: Обученіе механическому чтенію и писанью» (вып. I, Кіишневъ, 1880). — Ср. «Черковный Вѣстникъ» (1886, № 23). В. Р.—ч.

**Чуди** (Іоганн-Іакобъ von Tschudi), братъ Фридриха Ч. — швейцарскій естествоиспытатель и путешественникъ (1818—1889); изучалъ естественныя науки въ Цюрихѣ, Невшателѣ, Лейденѣ, Парижѣ, Вюрцбургѣ и Берлинѣ, затѣмъ предпринялъ путешествие въ Перу и Южную Америку; въ 1860 г. назначенъ швейцарскимъ посланникомъ въ Бразилію, гдѣ пробылъ два года и много путешествовалъ въ центральныхъ и южныхъ провинціяхъ. Съ 1866 по 1883 г. состоялъ швейцарскимъ дипломатическимъ агентомъ, а затѣмъ посланникомъ при австрійскомъ дворѣ. Ученые труды Ч. касаются естествознанія, лингвистики, этнографіи и географіи. Онъ напечаталъ, между прочимъ: «Monographie des schweizerischen Eschen» («Neue Denkschr. d. allgem. Schweiz. Ges. für Naturwiss.», 1837); «Classification der Batrachier mit Berücksichtigung der foss. Thiere» (Невшателъ, 1838); «Peru, Reiseskizzen a. d. J. 1838—42» (С.-Галленъ, 1846); «Untersuchungen über die Fauna Peruana auf einer Reise in Peru während d. J. 1838—42» (тамъ же, 1844—46, съ 72 табл.); «Avium conspectus quae in republica Peruana etc.» («Arch. f. Naturg.», 1844—45); «Die Familie der Eleceopoda» («Archiv f. Naturgesch.», 1847); «Antiguiedades Peruanas» (Вѣна, 1851, вмѣстѣ съ Мариано де Риверо); «Die Kechuasprache» (тамъ же, 1853); «Reisen durch Südamerika» (Лпц., 1866—69, 5 т.); «Ollanta, ein alperuan. Drama u. s. w.» («Denkschr. Ak. Wiss. Wien», 1875). Н. Н. А.

**Чуди** (Фридрихъ Tschudi, 1820—86) — братъ путешественника и натуралиста Іоганна Ч. швейцарскій политическій дѣятель и ученый. Одно время былъ пасторомъ. Въ 1848 г. выпустилъ (подъ псевдон. С. Weber) книгу: «Der Sonderbund und seine Auflösung von dem Standpunkte einer nationalen Politik» (С. Гамленъ), въ которой, нападая на Зондербундъ и въ особенности на одного изъ его главныхъ дѣятелей, Зигварда, въ то же время доказывалъ, что «Зондербундъ есть дѣтя ошибокъ радикальной партіи, плодъ ея незрѣлыхъ и несправедливыхъ политическихъ экспериментовъ». Главный трудъ Ч.: «Das Tierleben der Alpenwelt» (Лпц., 1853, 11-е изд. 1890), переведенный на многие языки, есть результатъ очень тщательныхъ наблюдений и изысканій. Пользуются известностью также его агрономическія работы: «Landwirtschaftliches Lesebuch» (Фрауенф., 1888, 3 изд.) и «Der Obstbaum und seine Pflege» (въ сотрудничествѣ съ Шультеессомъ. 4-е изд., 1-87). Съ 1864 г. Ч. былъ членомъ большого совѣта кантона С.-Галленъ, гдѣ принадлежалъ къ умѣренно-либеральной партіи, съ 1874 по 1877 г. — членомъ правительственнаго совѣта, съ 1877 г. до смерти — членомъ швейцарскаго совѣта сословій. Особенное вниманіе посвящалъ онъ вопросамъ народнаго образованія, ведя въ этой области борьбу съ притязаніями ультрамонтановъ. В. В.—ч.

**Чуди** (Эгидій Tschudi, 1505—72) — швейцарскій историкъ и географъ, одинъ изъ выдающихся политическихъ дѣятелей Швейцаріи временъ Цвингли. Ч. сталъ на сторону католиковъ, но настаивалъ на примиреніи враждующихъ партій во имя ихъ общихъ интересовъ; лишь къ концу жизни, въ качествѣ ландаммана Гларуса, онъ сталъ обнаруживать нетерпимость, подъ вліяніемъ повсемѣстной католической реакціи. Главное его произведеніе — «Швейцарская хроника», доведенная до послѣдней четверти XV в. и заключающая въ высокой степени интересные рассказы и преданія относительно древнѣйшей и средневѣковой исторіи страны, занятой швейцарцами. Далеко не все тутъ проверено и можетъ быть принято, какъ достовѣрный фактъ; историческая критика иногда очень сурово порицала Ч. за излишній полетъ фантазіи, но, во всякомъ случаѣ, и то, что принято какъ вполне достовѣрное и вопло въ научный оборотъ — часто взято *только* изъ книги Ч.: масса матеріаловъ, которыми онъ пользовался, нигдѣ не встрѣчается и должна считаться утерянною. Несравненно меньшее значеніе имѣетъ другая работа Ч. («Gallia comata»), посвященная описанію древней Галліи, преимущественно альпійской, и ея исторіи. Теперь эта книга почти не цитируется.

**Чудиновъ** (Александръ Николаевичъ) — писатель и педагогъ, род. въ 1843 г. въ дворянской семьѣ Полтавской губ. Окончилъ курсъ въ кіевскомъ унив. по филологическому факультету. Былъ учителемъ въ разныхъ гимназіяхъ, затѣмъ инспекторомъ спб. Марининской женской гимназіи; нынѣ — директоръ черновской (въ Лифляндіи) классической гимназіи. Съ 1862 по 1887 гг. Ч. состоялъ



ближайшимъ сотрудникомъ воронежскаго журнала: «Филологическія Записки», въ которомъ помѣстилъ рядъ оригинальныхъ и переведенныхъ статей, рецензій и пр. Въ 1875 г. редактировалъ издаваемый этимъ журналомъ 1 т. «Сборника избранныхъ произведеній скандинавской поэзіи». Въ 1877 г. основалъ въ Орлѣ еженедельную литературно-политическую газету: «Орловскій Вѣстникъ», которую редактировалъ 10 лѣтъ. Въ 1888 г. основалъ въ Петербургѣ историко-литературный журналъ: «Пантеонъ Литературы» и общедоступную «Семейную Библіотеку», которые издавалъ въ течение 3 лѣтъ. Съ 1891 г. редактируетъ двѣ серии «Русской классной Библіотеки», изъ которыхъ первая (вышло 28 выв.) заключается въ себѣ, съ комментаріями, образцы произведенія русской литературы, а вторая (вышло 26 выв.)—классическія произведенія иностранныхъ литераторъ въ переводахъ русскихъ писателей. Огдѣнью напечатаны: «Учебникъ русской грамматики» (СПб., 1890, 3-е изд.); «О преподаваніи отечественнаго языка» (Воронежъ, 1872); «Очерки исторіи языкознанія» (ib., 1869); «Учебникъ русской словесности» (ib., 1874); «Исторія русской женщины въ послѣдовательномъ развитіи ея литературныхъ типовъ» (публичныя лекціи, СПб., 1889, 4 изд.); «Тургеневъ и значеніе его литературной дѣятельности» (публ. лекція, Воронежъ, 1875); «Сравнительный словарь русскаго литературнаго языка, этимологическій, орографическій и толковый» (СПб., 1901); «Словарь иностранныхъ словъ, вошедшихъ въ составъ русскаго языка» (СПб., 1902, 2-е изд.); «Сравнительный энциклопед. словарь» (СПб., 1901).

**Чудная съть** (rete mirabile).—Подъ этимъ названіемъ извѣстна такая съть кровеносныхъ сосудовъ, которая внезапно прерываетъ ходъ какого-либо артеріальнаго или венознаго сосуда, т. е. когда артерія или вена въ томъ или другомъ мѣстѣ распадается на множество мелкихъ, нерѣдко петлеобразно изогнутыхъ и перепутанныхъ другъ съ другомъ артерій или венъ, которая потомъ опять собирается въ одинъ артеріальный или венозный стволликъ. Какъ на примѣръ такой съти можно указать на такъ назыв. «сосудистыя (Мальпигіевы) клубочки» въ корковомъ слое почкы. Здѣсь малая артерія (vas afferens) распадается на значительное количество петлеобразно изогнутыхъ вѣточекъ, которыя вскорѣ снова собираются въ одну тонкую артеріальную вѣточку (vas efferens).

А. Д.

**Чудиновская** (Любовь Давыдовна, урожденная Чернова)—писательница. Род. въ 1852 г., воспитывалась въ Смольномъ институтѣ. Долго жила за границей, участвовала въ засѣданіяхъ женскаго конгресса въ Парижѣ и Лондонѣ. Въ «Женскомъ Образованіи» помѣстила рядъ статей: «Очерки изъ исторіи женскаго воспитанія». Составила учебныя пособія: «Звуковой натуральной методъ преподаванія иностранныхъ языковъ»; «Англійская грамматика, письма, прозаическія статьи и стихотворенія для русскихъ учебныхъ заведеній» (1899); «English Stories

and Poetry for Russian Children» (1898) и друг.

Л. В. В.

**Чудиновскій** (Юрій Трофимовичъ, 1848—1896)—терапевтъ и діагностъ, сынъ священника; окончилъ курсъ въ суб. медико-хирургической академіи въ 1866 г. и оставленъ при ней для усовершенствованія; въ 1869 г. за диссертацию: «Матеріалы для клиническаго изученія дѣйствія кровопусканія» («Вогкинск. Архивъ» и отд. СПб.), удостоенъ степени доктора медицины, а въ 1870 г. командированъ за границу и по возвращеніи оттуда назначенъ ассистентомъ терапевтической клиники Вилье. Въ 1876 г. Ч. былъ назначенъ адъюнктомъ-профессоромъ по кафедрѣ внутреннихъ болѣзней медико-хирургической академіи, а въ 1885 г.—ординарнымъ профессоромъ. Кромѣ диссертации Ч. принадлежатъ рядъ цѣнныхъ изслѣдованій и работъ: «Предохранительная дѣйственная мѣра отъ чумы» (3 изд., СПб., 187—79 и на польскомъ яз., Варшава, 1879); «Вопросъ о трихинахъ и трихинозной болѣзни въ примѣненіи къ Россіи» (СПб., 1886); «Теорія ложныхъ сердечныхъ шумовъ» («Медицинскій Вѣстникъ», 1878); «Смѣшанныя формы водянокъ» (ib., 1879—80); «Вліяніе вѣса тѣла, количества движеній и пр. на колебаніе температуры у собакъ, поставленныхъ въ нѣкоторые ненормальныя условія» («Архивъ Боткина», II); «Мѣсто и условія аморфическаго шума» (ib., II); «Измѣненія въ строеніи печени при холерѣ» (ib., IV); «Одна изъ формъ отрицательнаго толчка сердца» («Протоколы Русскихъ Врачей», 1878—79 и «Медицинскій Вѣстникъ», 1878); «Способы изслѣдованія общихъ и внутреннихъ болѣзней» (лекціи на женскихъ курсахъ 1882—83, СПб., 1883, 2-е изд., 1887).

**Чудиновъ-Волинскій**—мст. Волинской губ., Житомирскаго у., въ 57 в. отъ гор. Житомира, на обонхъ скалистыхъ берегахъ р. Тетерева. Выдѣстъ съ предмѣстьями 10472 жит. (5220 мѣщ. и 5252 жнщ.); почти половина—евреи. 4 православныхъ и 2 католич. црк., синагога, народное училище, 2 мельницы, до 300 лавокъ, 535 ремесленниковъ, 12 армарокъ. Одинъ изъ важнѣйшихъ въ юго-зап. части Волинской губ. рынковъ по торговлѣ хлѣбомъ, скотомъ и лѣсомъ. Вблизи станціи Юго-зап. жел. дорогъ, желѣзнодорожный мостъ чрезъ р. Теревъ и около него памятникъ императору Александру III. Въ мѣстечкѣ и близъ него 3 большихъ городища и 4 кургана (неизслѣд.); найдены 4 клада (польскихъ, русскихъ и германскихъ монетъ). Въ XVIII ст. здѣсь былъ замокъ и существовалъ монастырь ордена бернардинцевъ.

**Чудо**.—Объективное значеніе понятія Ч. опредѣляется общимъ философскимъ міросозерцаніемъ, по отсутствію теоріи причинности. Всякаго рода необычайныя и необъяснимыя явленія сами по себѣ не представляютъ чудесъ, и получаютъ характеръ чудеснаго лишь при опредѣленномъ способѣ ихъ истолкованія, при чемъ для невѣрующихъ всегда остается возможность отрицанія наличности Ч. ссылокъ на неизвѣстныя ея законы природы, галлюцинаціи и т. п. На-

оборот, при соответствующем міросозерцании самое обыкновенное явление жизни может приобрести значение Ч. Такое значение, напр., может получить выздоровление больного ребенка в сознании религиозной матери, если это выздоровление произошло послѣ ея молитвы. Обыкновенно подъ Ч. мыслятся события, не вытекающие изъ законовъ природы или естественныхъ человѣческихъ силъ, а обусловленные сверхъестественными силами людей или болѣе могущественныхъ существъ. Такимъ образомъ признание Ч. предполагаетъ прежде всего особый видъ причиннаго воздействия, не совпадающаго съ законами природы. Однако, одного этого допущения недостаточно для обоснованія Ч. Можно быть индетерминистомъ, т. е. видѣть въ чело-вѣческой волѣ болѣе или менѣе независимую отъ законовъ природы самостоятельную силу, но отрицать существованіе сверхъестественныхъ дѣйствій. Вторая попытка, необходимая для дедушки Ч., дается воззрѣніями *суранатурализма*, утверждающаго вмѣстѣ съ существованіемъ въ ходѣ мировыхъ событий *сверхъестественныхъ* силъ людей или другихъ существъ. Въ древней греческой философіи понятіе Ч., основанное главнымъ образомъ на религиозныхъ вѣрованіяхъ, находило себѣ благопріятную почву по преимуществу въ мировоззрѣніяхъ *Гераклита*, а еще болѣе *пифагорейцевъ*, признававшихъ непосредственное вліяніе боговъ и демоновъ на чело-вѣческую жизнь и установившихъ мистическіе культы героев и пророцествъ. Впрочемъ, религиозно-мистическіе элементы, открывавшіе широкій доступъ всему чудесному, присущи были въ той или иной мѣрѣ воззрѣніямъ большинства философовъ древности, начиная съ Олеса, утверждавшаго, что «все полно боготвъ», и кончая неоплатониками, приходившимъ въ лицѣ *Ямвлиха* и *Прокла*, къ практической теургіи. Даже трезвая мудрость *Сократа* не мѣшала ему придавать серьезное значеніе мантикъ и прислушиваться къ голосу своего таинственнаго *δαίμονος*. У средне-вѣковыхъ мистиковъ признание чудеснаго вытекало непосредственно изъ религиознаго понятія о Богѣ, какъ творцѣ и промыслителѣ міра. Вся природа сотворена Богомъ и есть продуктъ Его воли; чудесное есть лишь необычное проявленіе Божественной воли. Такова точка зрѣнія на Ч. бл. *Августина*. По *Рейлину* («De verbo magister») чудотворною силою обладають слова Св. Писанія въ устахъ того, кто всѣмъ своимъ существомъ приблизился къ Богу. Затѣмъ къ религиознымъ обоснованіямъ чудеснаго присоединяются натурфилософскія представленія, открывающія чудесную взаимозависимость между движеніями планетъ и чело-вѣческой судьбой, а также универсальное чудотворное вещество или философскій камень и т. п. Эта *мистика природы* получила свое наиболѣе яркое выраженіе у *Ариотта Нептессейма*. въ его сочиненіи: «De oscula philosophia». Здѣсь собрано все, что касается тайныхъ наукъ и искусствъ средне-вѣковья. Въ основаніи этой философіи магіи лежатъ различіе во всемъ мірозданіи трехъ областей: міра духовнаго, небеснаго и элементарнаго.

Міръ духовный состоитъ изъ чистыхъ духовъ, т. е. Бога и ангеловъ, небесный—изъ сферъ неподвижныхъ звѣздъ и семи планетъ (признаваемыхъ одухотворенными); наконецъ, элементарный міръ образуется земля со всѣми своими обитателями. Высшіе міры вліяютъ на низшіе. Ангелы повинуются волѣ Бога и сами вліяютъ на небесная тѣла, а земля непосредственно подчинена вліянію небесныхъ свѣтилъ. Носителемъ этого вліянія являются духовныхъ силъ на элементарный міръ земли является жизненный духъ или quinta essentia. Всякаго рода таинственные связи въ событіяхъ земной жизни основаны на общемировой гармоніи и свматіи элементовъ. Все великое имѣетъ свои отзвуки въ маломъ и ничтожномъ, которое поэтому можетъ служить показателемъ мировыхъ событий. Доступны чело-вѣку магическія вліянія обусловлены главнымъ образомъ тѣмъ признаніемъ, что «подобное производитъ подобное». Употребленіе въ пищу животныхъ порождаетъ въ людяхъ свойства этихъ животныхъ. Благодаря этому, думаетъ Агриппа, можно увеличивать свою смѣлость, питаясь сердцами пѣтуховъ. Кто носитъ на своемъ тѣлѣ летучую мышь, тотъ не можетъ спать. Слова и заклинанія имѣютъ силу, поскольку они выражаютъ природу вещей. Такъ какъ всѣ вліянія, въ концѣ концовъ, духовнаго порядка, то при посредствѣ воображенія и воли можно достигнуть высокой степени могущества. Но истинную власть надъ природой можетъ получить только тотъ, кто возвышается къ ея первоисточнику, иоднятъ освобождается отъ чувственности и достигаетъ единенія съ Богомъ. При посредствѣ этого единенія можно творить всякія чудеса, испытать болѣзней и воскрешать мертвыхъ. Поэтому-то лишь благочестивые новелѣвають всѣми элементами и могутъ быть названы властелинами міра. Являясь проповѣдникомъ чудеснаго, Агриппа былъ, однако, яркимъ противникомъ средне-вѣковыхъ процессовъ надъ вѣдьями и однажды самъ побѣдоносно защищалъ на судѣ заключенную въ тюрьму женщину, все преступленіе которой состояло въ томъ, что она была признана дочерью вѣдьмы. Эту же борьбу успѣшно продолжалъ его послѣдователь, Юганнъ Виръ. Аналогично воззрѣніе на природу имѣлъ философъ врачъ *Теофрастъ Парациелс*, основывавшій свое врачеваніе на познаніи внутренней сущности всей природы и чело-вѣка. Вообще средне-вѣковыя суранатуралистич. имѣютъ свою опору главнымъ образомъ въ мировоззрѣніи *неоплатонизма*, понимавшаго всю дѣйствительность какъ эманацию Бога. Эмпирическій міръ не представляетъ собою, съ этой точки зрѣнія, чего-нибудь самостоятельнаго, но одну изъ ступеней Божественной природы. Между этимъ міромъ и Богомъ существуютъ промежуточные ступени или міры высшихъ существъ. Вліяніе этихъ высшихъ существъ на земную жизнь обнаруживается въ чело-вѣческомъ опытѣ, какъ чудесное. Какъ въ древней, такъ и въ средне-вѣковой философіи понятіе Ч. съ большою легкостью вводилось въ кругъ религиозно-философскихъ воззрѣній, не встрѣчая никакихъ противорѣчій

яни со стороны гносеологических, ни со стороны метафизических теорий того времени. Только в новой философии, на почве всеобщего и более выясняющейся общей закономерности явлений природы, понятие Ч. встречаясь рьянейшей протесте не только со стороны материалистических мировоззрений, но и таких философов, которые являются далеко не чуждыми религиозной точке зрения. *Спиноза* в своем теолого-политическом трактате подвергает понятие Ч. рьянейшей критике. Бог и природа не представляют двух нумерически различных существей, но одно и то же бытие (*Deus sive natura*). Сущность и провидение Бога гораздо лучше познаются в закономерном ходе природы, чем в предполагаемых чудесах. Мыслять Бога нарушающим законы природы — значит находить в нем противоречие. Все совершается по неизменным законам природы, и если что-либо представляется людям нарушением этих законов, то это зависит лишь от человеческого недвидения истинной связи действующих причин. В переписке с Олденбургом Спиноза с еще большей рьятельностью настаивает на необходимости объяснять все явления естественными причинами и прямо отождествляет понятие Ч. и *монстрия Лейбница*, связанной своей гипотезой предустановленной гармонии, мог допускать Ч. лишь на словах; признаваемые им чудеса оказываются неизбежно вытекающими из предшествующих событий, т. е. заранее предопределенными в развитии мира. Чудеса, утверждает Лейбниц, точно также входят в порядок вещей, как и естественные действия, и отличаются от последних только своею необычностью. Единственным Ч. в строгом смысле слова является у Лейбница самый факт предустановленной гармонии — факт, имевший свое основание исключительно в свободной воле Бога. Еще более рьятельными возражениями против Ч. представлены со стороны *эмпиризма*. Эмпиризм признает законы природы всеобщими и необходимыми нормами в последовательности явлений, в виду их постоянного подтверждения опыту как общечеловеческим, так и специально научным. Вся совокупность опыта ведет к заключению, что всякая причинная связь имеет закономерный характер, т. е. может быть подведена под какое-нибудь правило, имющее самостоятельное значение или выводимое из другого, более общего правила. Таким образом всякое следование явлений в порядке времени подчинено тем или иным общим правилам или, что то же, закону причинности. Это убеждение признается в эмпиризме обладающим высшею степенью вѣроятности и подающим значение познавательного закона лишь при помощи психологического фактора привычки. Поэтому Ч., как нарушение закономерного хода природы, не является с точки зрения эмпиризма чем-то абсолютно немисляемым и невозможным; но так как закономерность причинной связи имеет за себя весь объем научно проверенного опыта,

чудесная же события еще никогда не были констатированы с тою несомнѣнностью, которая исключала бы всякую возможность естественного объяснения, то их вѣроятность сводится почти к нулю. Классическим выразителем эмпирической критики понятия Ч. является Юм, посвятивший вопросу о Ч. целую главу своего «исследованія о человеческом разумѣ». Къ рьятейшимъ противникамъ чудеснаго слѣдуетъ отнести также Канта, осмѣяваго, в своихъ «Грезахъ духовидца», видѣнія *Сведенборга*. Кун-Финшеръ не безъ основанія отвергаетъ довольно распространенное мнѣнiе, будто бы Кантъ, в письмѣ къ Шарлоттѣ фонъ Кнохблехъ, призналъ фактически достовѣрность нѣкоторыхъ ясновидѣній Сведенборга, напр. засвидѣтельствованный весьма многими очевидцами случай созерцанія Сведенборгомъ, находившимся в Готебургѣ, пожара, разыгравшагося въ Стокгольмѣ. Дѣйствительно Кантъ, излагаая въ упомянутомъ письмѣ сообщенные ему однимъ англичаниномъ разсказы про Сведенборга, называя ихъ заслуживающими довѣрiя; но, воплѣтъ довѣрiя своему корреспонденту и очевидному передаваемымъ событiямъ, Кантъ былъ далекъ отъ того, чтобы истолковывать эти событiя какъ чудеса. Вообще онъ воздерживался отъ обсужденiя сообщенныхъ ему фактовъ, находя, что наблюденiе и исследование такого рода явленiй требуетъ не только правдивыхъ, но и научно подготовленныхъ людей. Свое воплѣтъ отрицательное отношенiе къ Сведенборгу онъ проявилъ лишь прочтя его «Arcana coelesta», послужившия поводомъ къ изданiю «Грезъ духовидца». Въ этомъ сочиненiи, относящемся къ переходному періоду философскаго развитiя Канта, критика духовидѣній отличается больше остроумiемъ, чѣмъ логическою силой. Кантъ готовъ признать бытiе духовныхъ существъ, но видѣть непримиримое противорѣчiе въ предложенiи ихъ пространственнаго обнаруженiя въ чувственно воспринимаемыхъ формахъ. Если духъ обнаруживается въ материальныхъ явленiяхъ, то онъ уже не духъ, а также нѣчто материальное. Этого метафизическаго аргумента Канта опирается на предположенiе абсолютнаго различiя между духомъ и матерiей. Однако, это предположенiе далеко не составляетъ необходимой предпосылки теорiи духовидѣнiй и прямо опровергается примѣромъ человеческого существа, обнаруживающагося и духовно, и материально. Разница лишь въ способѣ материализацiи духовнаго, а не въ самомъ принципѣ ихъ возможнаго взаимодействiя. Впрочемъ, Кантъ отвергаетъ духовидѣнiе и по чисто гносеологическимъ соображенiямъ. Мы можемъ, думаетъ онъ, довѣрять только тому опыту, который общъ всѣмъ людямъ; поэтому духовидѣнiе, представляя изъ себя явленiе исключительно индивидуальное, есть не что иное, какъ сонъ наяву, т. е. греза на фонѣ объективнаго дѣйствительности. Выставляя критерiемъ дѣйствительности повтѣрность и всеобщность опыта, Кантъ въ сущности повторяетъ здѣсь эмпирическiй аргументъ, придавая ему, однако, не соответствующую духу эмпиризма ка-

тегоричность. Иное обоснование неизмѣнности естественнаго хода природы дается Кантомъ въ его критической философіи. Причинность, т. е. неизмѣнное правило слѣдованія послѣдующаго за предыдущимъ, является здѣсь *априорнымъ* принципомъ разсудка, предварающимъ всякій опытъ и его обуславливающимъ. Миръ не можетъ мыслиться иначе, какъ подчиненнымъ неизмѣннымъ правиламъ послѣдовательности, выражающимся въ законахъ природы. И законы эти оказываются у Канта уже не психологическимъ возведеніемъ чрезвычайной вѣроятности до степени необходимости, какъ это было въ эмпиризмѣ, но логически безусловными нормами человѣческаго опыта и познанія. Поэтому нарушение ихъ не только весьма мало вѣроятно, какъ въ эмпиризмѣ, но даже логически немислимо. Такъ какъ Ч. предполагаетъ нарушение естественной законности явленій, что было бы, съ точки зрѣнія Канта, нарушеніемъ и закона причинности, то оно и должно быть отрицаемо, какъ вѣчто абсолютно немислимое и невозможное, по крайней мѣрѣ въ мирѣ феноменовъ. Что же касается вещей въ себѣ или ноуменовъ, то хотя нѣкоторые прымыкавшіе къ критицизму представители старо-тюрингенской школы (Шторръ, Флаггъ, Зоскиндъ, Тифтрункъ) и находили возможнымъ относить понятіе Ч., подобно понятію свободы, къ міру ноуменовъ, однако такое отнесеніе едва-ли можетъ быть допущено безъ противорѣчія основоположеніямъ критицизма. Ч. можетъ мыслиться лишь какъ определенное явленіе въ порядкѣ времени, понятіе же вещи въ себѣ исключаетъ все конкретное и подлежащее формѣ времени. Отнесеніе чуда въ сферу умопостигаемаго міра вещей въ себѣ заставляло бы мыслить феноменалистически самые ноумены, т. е. впадать въ ту ошибку, противъ которой главнымъ образомъ и боролся Кантъ. Если же, соблюдая строгость понятія ноумена, мыслить Ч. строго абстрактно, какъ чистое отрицаніе законности, то оно въ сущности должно превратиться въ совершенно безсодержательное понятіе, не имѣющее никакого значенія ни для религіи, ни для человѣческаго сознанія. Вообще чудесное, какъ вещь въ себѣ, есть, по Канту, нѣчто абсолютно непредставимое и отрицающее всякое конкретное историческое явленіе. Весьма естественно, поэтому, что самъ Кантъ въ своей философіи религіи отсылается къ чудесамъ вполне отрицательно. Главное сочиненіе Канта, посвященное этому предмету: «Религія, разсматриваемая исключительно въ границахъ разума», конструируетъ религіозныя идеи на почвѣ одной только морали, исходя изъ требованій практическаго разума. Религія Канта есть нравственное богословіе (этико-теологія), устраняющее историческое содержаніе религіи или придающее ему исключительно символическое значеніе. Весьма трудно согласиться съ Дю-Прелемъ, истолковывающимъ мнѣнія Канта въ пользу признанія окултистическихъ явленій. Если во многихъ случаяхъ осторожныя выраженія Канта какъ будто оставляютъ возможность для какихъ-то допущеній, то эти допущенія

категорически устраняются основными принципами его критической философіи, исключаящей какіе-бы то ни было перерывы въ законотѣрности причинной связи и устанавливающей сверхчувственный ноуменъ какъ абсолютно абстрактное и лишь пограничное понятіе. Въ духѣ Канта разрѣшаетъ проблему чудеснаго и Шлейермахеръ. Если для Канта религіозныя идеи возникаютъ на почвѣ сознанія долга, то у Шлейермахера базисомъ этихъ же идей является чувство; и только безусловно требуемое чувствомъ получаемъ въ его глазахъ объективное значеніе. Но изъ религіознаго интереса, утверждаетъ Шлейермахеръ, никогда не можетъ возникнуть необходимость понимать явленія такъ, чтобы ихъ зависимость отъ Бога освобождала ихъ отъ вліянія общей законотѣрности природы. Обѣ эти зависимости, по мнѣнію Шлейермахера, совершенно совпадаютъ. Поэтому Ч. является для него лишь религіознымъ терминомъ для обозначенія событія, почему-либо возбуждающаго религіозный интересъ и вниманіе. Съ точки зрѣнія *Фихте* и *Гегеля* вѣра въ чудеса не только не требуется религіознымъ благочестіемъ, но даже вредитъ ему и вообще не соответствуетъ возвышенному характеру духовной религіи. Только въ духѣ, его разумности и свободѣ слѣдуетъ видѣть сверхъестественное, а не въ явленіяхъ чувственнаго міра. Вполнѣ отрицательное отношеніе къ Ч. обнаруживаютъ также *материалистическія* и *позитивистическія* системы новейшей философіи. Всеми этими ученіями вся познаваемая дѣйствительность сводится къ связи материальныхъ или психическихъ феноменовъ. При этомъ дѣйствующими силами въ мировомъ процессѣ признаются лишь элементы той или иной категоріи, смѣняющіе другъ друга не свободно, но съ необходимою законотѣрностью. На почвѣ такой механики элементарныхъ силъ нѣтъ мѣста не только понятію чуда, но даже менѣе притязательной идее свободной воли. Весьма сильнымъ и остроумнымъ защитникомъ нѣкоторыхъ видовъ чудеснаго выступилъ *Шопенгауеръ*, объясняющій явленія ясновидѣнія и духовидѣнія въ связи со своей теоріей сна. Сущность этого объясненія сводится къ признанію всего того, что представляется человѣческому сознанію какъ объективно дѣйствительное, *непосредственнымъ* продуктомъ его внутренней организаціи, а именно мозга \*). Органы чувствъ представляютъ лишь промежуточную и далеко не необходимую инстанцію для воспроектированія правдивыхъ и соответствующихъ событіямъ вѣншнаго міра чувственныхъ образовъ. Кромѣ этихъ вѣншнихъ стимуловъ чувственнаго міра, Шопенгауеръ предполагаетъ существованіе особаго внутренняго «органа сновидѣнія», обуславливающаго постросненіе сновъ. При исключительно благоприятныхъ условіяхъ событія вѣншнаго міра, путемъ весьма тонкихъ и неуловимыхъ вліяній, могутъ непосред-

\* Необходимо имѣть въ виду, что подъ мозгомъ и вообще подъ челоуѣческой организаціей Шопенгауеръ понимаетъ не комплекс материальныхъ элементовъ, а извѣстную форму проявленія воли.

ственно дѣйствовать на этотъ внутренний аппаратъ человѣческаго сознанія и создавать въ немъ вѣщны образы. То, что эти образы во многихъ случаяхъ относятся къ будущему, объясняется Шопенгауеромъ феноменальностью времени. Для вѣщи въ себѣ, т. е. для воли, лежащей въ основѣ всего индивидуальнаго, нѣтъ ни прошедшаго, ни будущаго, а потому для нея всякое событие можетъ быть одинаково познано какъ до, такъ и послѣ совершенія его въ области феноменовъ. Вліяніе внѣшняго міра на реальную основу человѣческаго сознанія совершается безвременно; лишь вступая въ область чувствъ и бодрствующаго интеллекта, это вліяніе выражается въ формахъ времени и пространства. Животный магнетизмъ, симпатическое дѣйствие, второе зрѣніе, духовидѣніе и видѣнія всякаго рода—все это, по Шопенгауеру, родственныя явленія, вѣтви одного ствола, дающія вѣрное и неопровержимое свидѣтельство о связи существъ, основанной на порядкѣ вѣщей совершенно другого рода, чѣмъ порядокъ природы. Этотъ послѣдній зиждется на законахъ времени, пространства и причинности, тогда какъ первый есть порядокъ глубже лежащій, болѣе первоначальный и непосредственный, а потому отъ него и независимый. Изъ новѣйшихъ теорій чудеснаго интересна «Философія мистики» *Дю-Преля*, примыкающая во многихъ пунктахъ къ точкѣ зрѣнія Шопенгауера. *Дю-Прель* различаетъ въ человѣческой природѣ чувственнаго и трансцендентальнаго субъекта. Первый подчиненъ законамъ чувственной природы, второй обладаетъ способностью интуитивнаго созерцанія вѣщей. Оба эти субъекта или сознанія находятся, по *Дю-Прелю*, въ извѣстнаго рода антагонизмѣ. Трансцендентальное сознаніе при обыкновенныхъ условіяхъ совершенно заглушается чувственнымъ, подобно тому, какъ свѣтъ звѣзды погашается свѣтомъ солнца. Но какъ не смотря на присутствіе солнца свѣтъ звѣзды все-таки реально существуетъ, такъ точно существуетъ въ насъ и трансцендентальное сознаніе и непримѣтно вліяетъ на всю нашу жизнь. Его дѣятельность, при ослабленіи чувственнаго сознанія, можетъ становиться отчетливѣе и интенсивнѣе. Вся практическая мистика зиждется именно на этой дѣятельности трансцендентальнаго субъекта.

Нельзя не признать, что вопросъ о возможности чудеснаго сравнительно съ другими философскими проблемами находится до настоящаго времени въ совершенно неразработанномъ состояніи. «Системные» философы касались его болѣе мимоходомъ и лишь въ рѣдкихъ случаяхъ дѣлали предметомъ болѣе или менѣе обстоятельнаго обсужденія. И если такіе мыслители, какъ Шопенгауеръ или Гартманъ, довольно подробно обсуждали этотъ вопросъ съ точки зрѣнія своихъ системъ, то они во всякомъ случаѣ ставили проблему Ч. далеко не во всемъ ея объемѣ, а ограничивались лишь нѣкоторыми видами чудеснаго, касающимися духовидѣнія и явленій спиритизма. Съ другой стороны теорія, развиваемая представителями оккультизма, спиритизма и другихъ ученій суиранатуралистическаго ха-

рактера, никогда не имѣла подъ собою достаточно твердой гносеологической и метафизической почвы и представляли въ общемъ, весьма неустойчивыя построенія, основанныя на сбычливыхъ и до конца не продуманныхъ понятіяхъ. Между тѣмъ проблема Ч. не можетъ получить философскаго разрѣшенія независимо отъ изслѣдованія основоположеній гносеологій и метафизикъ и необходимо предполагаетъ то или иное систематически обоснованное міросозерцаніе. Безъ такого міросозерцанія какъ признаніе чудесъ, такъ и ихъ отрицаніе является выраженіемъ чистой вѣры или только привычныхъ и излюбленныхъ мнѣній, а не разумнаго убѣжденія. При философскомъ обоснованіи понятія Ч. приходится считаться съ тремя основными трудностями, обусловливающими всѣ главные аргументы про и contra. *Первымъ* и главнымъ камнемъ преткновенія является понятіе причинности, въ наибольѣе установившемся и особенно характерномъ для позитивной философіи смыслѣ, т. е. въ смыслѣ необходимаго слѣдованія явленій во времени. При такомъ взглядѣ на причинность понятія законовъ природы и причинной связи оказываются вполнѣ совпадающими въ своемъ объемѣ или, иначе говоря, причинность является лишь общей формулой всѣхъ конкретных законосообразностей въ явленіяхъ природы. Съ этой точки зрѣнія положеніе: «нѣтъ явленія безъ причины» равносильно утвержденію, что возникновеніе всякаго явленія подчинено извѣстному правилу или, что то-же, закону природы. При этомъ подъ законами природы разумѣются всѣ самостоятельныя, т. е. не сведимыя другъ на друга, закономерія, наиримѣръ законъ тяготѣнія или законъ соединенія кислорода и водорода въ воду. Очевидно, что такое понятіе причинности вполнѣ исключаетъ возможность чудесъ; вѣдь никто не станетъ считать чудомъ то, что совершается на основаніи однихъ только законовъ природы; въ такомъ случаѣ можно было бы видѣть чудеса въ сообщеніяхъ по телефону. Вообще по отношенію къ приведенному понятію причинности вопросъ о Ч. находится въ такомъ же точно положеніи, какъ вопросъ о свободѣ воли; и досколько ирраціоналізмъ свободы воли не находится въ этомъ пунктѣ дѣйствительно непреодолимаго препятствія, постольку исчезаетъ затрудненіе и для обоснованія чудеснаго. Въ действительности затрудненіе можетъ оказаться совершенно фиктивнымъ, если показать несостоятельность понятія причинности, какъ закономернаго слѣдованія. А несостоятельность этого понятія скорѣе всего можетъ быть обнаружена на явленіяхъ внутренняго опыта. Въ самомъ дѣлѣ, никто никогда не доказалъ полной закономерности человѣческаго сознанія. О сведеніи всѣхъ процессовъ сознанія къ законамъ природы говорилось и говорится очень много, но фактически это сведеніе оставалось всегда не болѣе, какъ *prim desiderium* механическаго міросозерцанія. Вообще разложеніе высшихъ формъ и процессовъ бытія на низшія и элементарныя явленія жизни—на законы химіи и физики, а этихъ

последних—на законы механики, столь категорически утверждаемое многими исследователями. никогда, в сущности, не доводилось до конца. Представители этого воззрения обыкновенно ограничивались указанием обусловленности высших форм низшими, сведениям некоторых свойств высшего порядка на соотношения элементарных сил и такую зависимость считали доказательством всеобщего господства элементарных сил—и относящихся к ним законов. Между тем, изъ того, что произвольное поднятие руки зависит отъ определенного молекулярнаго строения и состоянія нервныхъ центровъ и мышечныхъ волоконъ, никакъ не слѣдуетъ, что дѣло ограничивается только этою обусловленностью и что акты человеческой воли, какъ таковой, не претерпѣ здѣсь никакой роли, но лишь иллюзорно признаются за дѣйствующую причину. Убѣжденіе въ абсолютномъ господствѣ элементарныхъ законностей основано на томъ предположеніи, что реальными единицами міра можно признавать только абсолютно элементарныя сущности, обозначаемыя понятіями атомовъ, центровъ силъ и т. п. (независимо отъ того, понимать ли ихъ материалистически, динамически, спиритуалистически или даже агностически). Но это вознесеніе элементарнаго и простѣйшаго бытія на степенъ абсолютной первоосновы міра есть въ сущности чистая вѣра, нигдѣ не находящая дѣйствительнаго подтвержденія, и, напротивъ, обнаруживающая свою полную несостоятельность въ актахъ высшаго обнаруженія воли. Думать, что Сократъ спокойно вынулъ чашу яда, а Дж. Бруно безтрепетно взомель на костеръ подъ влияніемъ элементарныхъ силъ своего организма—значить не представлять себѣ сущности того самоопредѣленія человеческой личности, которое выразилось въ этихъ актахъ. Нельзя приписывать высшія проявленія разумности и моральнаго величія стихійнымъ и полусознательнымъ силамъ какихъ-бы то ни было элементовъ. Такія проявленія постулируютъ признаніе единства высшаго порядка, способныхъ соединять въ себѣ огромное разнообразіе элементарнаго, дѣлать отбѣрку и выборъ между различными стимулами и давать перевѣсъ идейному передъ стихійнымъ. Мировоззрѣнію, признающему дѣйствующими причинами только элементы міра и ионшаюемаго высшія формы лишь какъ совокупность такихъ элементовъ, можетъ быть противопоставлена теорія причинности, въ которой подъ причинной разумѣется всякое творческое начало, необходимое для появленія слѣдствія. Сущность этой творческой связи причины и слѣдствія заключается не въ какомъ-нибудь правилѣ или законѣ слѣдованія, а въ самой природѣ сдѣланныхъ другъ друга явленій: *причина есть то, что творитъ слѣдствіе изъ своего собственнаго бытія*. Слѣдствіе всегда заключается въ себѣ свою причину дѣлкомъ или отчасти. При такомъ способѣ пониманія причинной связи является совершенно безразличнымъ, относится ли такая причинная связь ко многимъ случаямъ и въ силу этого имѣетъ характеръ правила, или

отличается полною индивидуальностью и имѣетъ единственное исключительное осуществленіе въ мировомъ процессѣ. Съ такой точки зрѣнія законы природы оказываются лишь частными видами причинной связи, далеко ее не исчерпывающими и относящимися только къ простѣйшимъ сущностямъ мировой дѣйствительности, отличающимся крайнею косностью и однообразіемъ своихъ проявленій. И наряду съ ними необходимо признать высшіе виды причинной связи, относящіяся къ активнымъ единствамъ сознательныхъ и разумныхъ существъ. Этотъ послѣдній видъ причинности уже не можетъ имѣть характера законовъ или правилъ, такъ какъ относится къ сущностямъ чрезвычайно индивидуализированнымъ и жизневодвижимымъ. Вторымъ существеннымъ признакомъ понятія Ч. служить *сверхестественное*. Сверхестественное можно усматривать какъ въ проявленіяхъ человѣка, такъ и въ дѣйствіяхъ высшихъ или болѣе могущественныхъ существъ. Сверхестественны, напримѣръ, предвѣдѣніе будущаго, непосредственное вліаніе (безъ посредства мускуловъ) человеческой воли на внѣшніе предметы и вообще всѣ виды такъ назыв. асіо in distans. Однако, и между этими явленіями въ послѣднее время обнаруживается множество такихъ фактовъ, отношеніе которыхъ къ сферѣ естественнаго или сверхестественнаго должно быть признано спорнымъ. Таковы, напр., явленія гипнотизма. охотно относимыя спиритами къ области сверхестественнаго, но позитивнымъ исследователями признаваемыя всецѣло основанными на тѣхъ или иныхъ законностяхъ психологич. и физиологич. Трудность опредѣленія сверхестественнаго по отношенію къ человеческой природѣ повидимому проще всего устранить, условившись называть сверхестественными тѣ предполагаемыя способности и дѣйствія человѣка, которыя или въ какой степени не присущи человеческой организаціи вообще, а составляютъ исключительную особенность отдѣльныхъ индивидуумовъ. При такомъ опредѣленіи высшая степенъ художественнаго или научнаго творчества не подейдетъ подъ понятіе сверхестественнаго, такъ какъ та или иная, малая степенъ этого творчества присуща всѣмъ людямъ и подлежитъ нѣкоторому развитію. Что же касается такихъ дѣйствій, какъ передвѣніе или измѣненіе матеріальныхъ предметовъ одними лишь актами воли, то отношеніе ихъ къ области сверхестественнаго, въ случаѣ признанія ихъ возможными, опредѣляется тѣмъ обстоятельствомъ, что обыкновенные люди абсолютно не обладаютъ способностью къ такимъ дѣйствіямъ.—Наибольшую рѣзкость и отчетливость приобрѣтаетъ понятіе чудеснаго, когда оно мыслится какъ дѣйствіе болѣе могущественныхъ или высшихъ сравнительно съ человѣкомъ существъ. Въ метафизическомъ основаніи бытія этихъ существъ и заключается 2-й наиболее спорный пунктъ въ выведеніи понятія Ч. Однако, если философія до сихъ поръ не открыла какого-либо бесспорнаго рациональнаго метода для доказательства бытія Бога и вообще существъ высшаго порядка

то предположение о бытии таких существ может съ полным правом претендовать на значение вполне правдоподобной философской гипотезы. И если принять во внимание, что въ построенной этой гипотезы участвовали такие осторожные и испытанные въ эмпирическомъ методѣ мыслители новѣйшей философіи, какъ Лотце и Вундтъ, то во всякомъ случаѣ придется признать въ ней не простую фантазію ума, но наведеніе эмпирическаго характера. Наконецъ, *третій* пунктъ разногласія касается возможности мыслить чудеса даже и при предположеніи бытія высшихъ существъ и ихъ творческаго проявленія въ мірѣ. Новѣйшая философія религіи обнаруживаетъ несомнѣнную наклонность построить религіозное міросозерцаніе безъ помощи какихъ-либо супранатуралистическихъ воззрѣній и даже устранивъ ихъ, какъ совершенно побочный міеологическій элементъ. Тенденція эта имѣетъ свое обоснованіе главнымъ образомъ въ той мысли, что идея божественнаго міропорядка гораздо болѣе соответствуетъ абсолютной законѣмѣрности событий, чѣмъ предполагаемая понятіемъ Ч. произвольная вторженія въ естественный ходъ міра, нарушающія законы природы. Религіи имѣетъ дѣло главнымъ образомъ съ нравственными идеалами, осуществленіе которыхъ совершенно не зависитъ отъ того или иного нарушенія въ законѣмѣрномъ ходѣ природы. Флейндереръ утверждаетъ, что признание дѣятельности Бога не совпадающаю съ законами природы заставляло бы насъ мыслить Бога ограниченнымъ въ своей волѣ внѣшнему ему природой и дѣйствующимъ въ мірѣ наравнѣ съ другими конечными причинами, что отнюдь не соответствуетъ понятію Бога, какъ абсолютнаго и ничѣмъ не ограниченнаго существа. Однако, и съ этой точки зрѣнія обоснованіе чудеснаго является далеко не безнадѣжнымъ. Прежде всего необходимо установить, что понятіе о Ч., какъ о чѣмъ-то нарушающемъ законы природы и вносящемъ хаосъ въ міровой порядокъ, глубоко ошибочно. О нарушеніи законовъ природы можно было бы говорить, если бы фактъ Ч. совершенно уничтожалъ существованіе того или иного закона, — если бы, напр., при посредствѣ Ч. законъ соединенія кислорода и водорода въ воду потерялъ свою силу при всѣхъ химическихъ процессахъ, или отъ чудеснаго поднятія человѣческаго тѣла на воздухъ совершенно уничтожился бы законъ тяготѣнія. Но ничего подобнаго изъ признанія чудесныхъ явленій не вытекаетъ: въ Ч. мыслится лишь *преодоленіе* естественныхъ силъ и законовъ въ конкретныхъ, единичныхъ случаяхъ, а вовсе не упраздненіе ихъ въ цѣломъ мірѣ. Такимъ образомъ, предполагая Ч. совершающимся по волѣ Бога, мы вовсе не должны видѣть въ Богѣ нарушителя законовъ мірозданія вообще, но лишь источникъ совершенно своеобразнаго причиннаго воздѣйствія, преодолевающаго силу и природу конечныхъ и элементарныхъ причинъ. Значеніе законовъ природы для этихъ элементарныхъ причинъ, въ сущности, ни на минуту не прекращается, подобно тому,

какъ законъ тяготѣнія не терять своей силы по отношенію къ желѣзной гирѣ въ тотъ моментъ, когда мы поднимаемъ ее надъ поверхностью земли. Что касается того мнѣнія, будто бы абсолютность Бога не совмѣстима съ пониманіемъ природы какъ чего-то внѣшняго для его воли, на что онъ могъ бы воздѣйствовать подобно всякой конечной причинѣ, то оно представляется весьма спорнымъ: абсолютность вовсе не безусловно исключаетъ всякое внѣположеніе, и абсолютность Бога нисколько не обязательно мыслитъ какъ принадлежность всѣхъ безъ исключенія элементовъ міра къ Его природѣ и личности. Абсолютность Бога можетъ пониматься лишь въ томъ смыслѣ, что въ Немъ заключаются абсолютная мощь для преодоленія всѣхъ элементарныхъ силъ міра и абсолютный идейный смыслъ, сообразно которому направляется мировой процессъ. Напротивъ, признание внѣшнихъ и даже враждебныхъ Богу силъ въ мірѣ гораздо болѣе соответствуетъ возвышенному характеру идеи Бога, чѣмъ предположеніе о томъ, что все сущее входитъ въ природу Бога. *Зло*, несомнѣнно существующее въ мірѣ, только тогда не противорѣчитъ идее Бога, когда оно мыслится какъ нѣчто внѣшнее по отношенію къ Богу. Проблема зла получаетъ единственно возможное разрѣшеніе лишь съ точки зрѣнія *теистическаго* міропониманія, остающающаго различіе Бога и природы. Наконецъ, устраненіе чудеснаго, основанное на исключительно нравственной истолкованіи религіозныхъ идей, предполагаетъ ложное пониманіе религіи. Религія есть цѣлое міровоззрѣніе, далеко не исчерываемое моральною системою. Исходнымъ пунктомъ этого міровоззрѣнія является не мораль, а чисто онтологическія идеи о сущности міра и объ отношеніи его къ Богу. Мораль представляетъ не начало, а заключительную часть или конечный выводъ религіознаго міропониманія. Но и помимо этого, при болѣе широкомъ пониманіи моральнаго и имморальнаго, добра и зла, идеи супранатурализма получаютъ значеніе необходимо възнвѣе религіознаго міросозерцанія. Въ самомъ дѣлѣ, извѣстна намъ эмпирическая дѣйствительность волюй характеризующаясь съ точки зрѣнія всѣхъ высшихъ религій евангельскимъ изреченіемъ: «весь міръ во злѣ лежитъ». И это зло міра выражается не въ одной только нравственной слабости человечества, но также въ ничтожности и ограниченности всей человѣческой природы, въ ея бесилии передъ бѣзвѣжью и слерзью. Но если философія тѣмъ или иными путями приходитъ къ религіозному міросозерцанію, то ея Богъ, какъ и Богъ религіи, можетъ быти только Богомъ живыхъ существъ, а не мертвецовъ. Однако, вѣчная жизнь есть по существу своему идея супранатуралистическая. Все «натуральное» содержитъ въ себѣ зачатки гнѣнія и разложенія. Въ силахъ человѣка усовершенствоваться сами нравственно, но освободиться отъ своего смертнаго тѣла и создать какія-либо новыя вѣчныя формы жизненныхъ проявленій человѣчъ не въ состояніи. Для этого нужно коренное измѣн-

нiе того міропорядка, въ которомъ смерти принадлежить последнее слово. Объявляя закономѣрное торжество смерти Божественныхъ міропорядкомъ, представителя религіозныхъ пантеизма и натурализма едва ли особенно возвышаютъ нравственное величіе идеи Бога. Нравственный паеосъ составляетъ бесспорно неотъемлемый и весьма цѣнный элементъ всякаго истиннаго религіознаго настроенія, но онъ вовсе не требуетъ примиренія съ чисто физическимъ зломъ окружающей насъ стихійной природы. Завершеніемъ теоріи чудеснаго должно быть доказательство того, что этотъ паеосъ обуславливаетъ коренное обновленіе всей человѣческой природы, — обновленіе, знаменующее собою основное Ч. христіанства, а именно воскресеніе Христа и будущее соединеніе съ Нимъ всѣхъ тѣхъ, кто жилъ въ духѣ Его ученія. См. Otto Pfeleiderer, «Religionsphilosophie»; Bernhard Pünjer, «Geschichte der Christlichen Religionsphilosophie»; Teichmüller, «Religionsphilosophie»; Hellenbach, «Magie der Zahlen» (1882); Paul Gloatz, «Wunder und Naturgesetz» («Theologische Studien und Kritiken», 1886, № 3); Schopenhauer, «Ueber Geistersehen»; Карлъ-Фредъ, «Философія мистики» (здѣсь же многочисленныя указанія литературы).

#### С. Алексѣевъ.

**Чудово** (Ямъ-Чудово) — с. и ст. жел. дор. Николаевской и Новгородской (конечный пунктъ послѣдней), Новгородской губ. и у., при р. Керести. До проведенія Николаевской жел. дор. Ч. было большимъ ямциднымъ селомъ при поссе. Жителей собственно въ с. Ч. немного болѣе 1000, а вмѣстѣ со ст. жел. дор., поселкомъ при ней и прилегающими фабриками и заводами — свыше 4000. Церквей 2, начальныхъ школъ 2; Некрасовская низшая сел.-хоз. школа, содержимая уезднымъ земствомъ; сел.-хоз. общество. Бойкая торговля. Цементный заводъ, известный для котораго добывается на мѣстѣ, по берегу р. Керести; фабрики спичечная, спичечной соломы и хрустальной посуды. Грузовое движеніе по жел. дор. въ 1900 г.:

	По Николаевской жел. дор.	По Новгородской жел. дор.
Отправлено . . .	4305 тыс. пд.	1159 тыс. пд.
Прибыло . . .	2084 тыс. »	3406 тыс. »

Въ числѣ грузовъ транзитомъ прошло съ одной дороги на другую 4239 тыс. пд. Главнѣйшіе грузы, идущіе съ Новгородской линіи — дрова и сѣно, по направленію къ Повгроду — хлѣбъ, керосинъ, соль; крозмъ того, изъ Ч. отправляется въ Петербургъ много цѣмента. Близъ Ч. жилали писатели: Н. А. Некрасовъ (въ его усадьбѣ — сел.-хоз. школа, въ которой мѣстѣ прекрасный портретъ поэта, работы худ. Ге) и Гл. Ив. Успенскій (при дер. Сабринцахъ, въ 1 вер. отъ Ч.).

**Чудовъ — Алексѣевскій — Архангело-Михайловскій** каедральный монастырь — въ московскомъ Кремлѣ, подлѣ Малаго Дворца. Основанъ въ 1365 г. на мѣстѣ ханскаго конюшеннаго двора, подареннаго митрополиту Алексѣю ханомъ Джанибекомъ, въ память чудеснаго исцѣленія святителемъ отъ слѣ-

поты и бѣснованія жены хана Тайдулы, съ церковью въ имя «Чуда св. Архангелата Михаила въ Колосаехъ». Вскорѣ послѣ обрѣтенія мощей св. Алексія, погребеннаго въ любимомъ его Ч. монастырѣ, былъ построенъ и другой храмъ, во имя святителя Алексія. Впослѣдствіи въ монастырѣ строились новыя церкви, въ заурядненіемъ четырехъ изъ нихъ въ настоящее время имѣются: 1) церк. *Чуда Архангелата Михаила*, возобновленная въ послѣдній разъ въ 1893—94 гг., древнѣйшая святыня Ч. монастыря; 2) церк. *святителя Алексія*, гдѣ хранятся знамена, бунчуки и ключи отъ крѣпостей, взятыхъ русскими войсками въ Персидскую войну (1826—28); 3) церк. *Благовѣщенія Пресвятыя Богородицы* (въ ней имѣется чтимая московскими жителями чудотворная икона св. Николая, перенесенная сюда въ 1816 г. изъ частнаго дома), п 4) церк. *св. апостола Андрея Первозваннаго*. Ч. монастырь, какъ старополіціальный, издревле назывался митрополитичьимъ и состоялъ всегда въ вѣдѣніи митрополитовъ, а затѣмъ патріарховъ всероссійскихъ. Въ XVI и XVII вв. онъ былъ извѣстенъ подъ названіемъ великой лавры. Въ 1744 г., по указу имп. Елизаветы Петровны, въ немъ была учреждена каедра московскаго архіерея; съ тѣхъ поръ и донынѣ онъ называется каедральнымъ. Съ 1775 г. къ Ч. монастырю приписанъ подмосковный Никола — Перервинскій общежительный монастырь. До 1764 г. монастырю принадлежало около 18600 душъ крестьянъ по разнымъ губерніямъ, да нѣсколько подворій въ Москвѣ. До 1818 г. ему принадлежалъ и малый дворецъ (мѣстопребываніе его настоятелей — московскихъ митрополитовъ), причисленный къ дворцовому вѣдомству послѣ рожденія въ немъ вел. кн. Александра Николаевича (будущаго имп. Александра II). Съ XVI в. Ч. м-рь былъ расадничьимъ духовно-научнаго просвѣщенія въ Россіи. Здѣсь жили Максимъ Грекъ, архим. Павелъ, управлявшій потомъ патріаршимъ всероссійскимъ престоломъ, ученые іеромонахи Евфимій и др. При патріархѣ Филаретѣ Никитичѣ въ монастырѣ было учреждено греко-латинское училище, называвшееся и патріаршей школой. Многие инокіи Ч. монастыря занимались переводомъ книгъ Священнаго Писанія на славянскій языкъ; здѣсь производилось и исправленіе церковныхъ богослужбныхъ книгъ по греческимъ подлинникамъ, преимущественно Арсеніемъ Грекомъ и Епифаніемъ Славинецкимъ. Ч. монастырь служилъ въ прежнее время и мѣстомъ заключенія русскихъ іерарховъ и другихъ историческихъ дѣятелей (зверскаго епископа Евфимія, митрополита Исидора, участника флорентинскаго собора, архіепископа новгородскаго Геннадія, князя Василія Ивановича Патрикѣева, патріарха Гермогена и др.). Чернецомъ его въ 1600—1605 г. былъ Григорій Стрельевъ. Въ 1812 г. монастырь служилъ мѣстопребываніемъ Наполеонова шага и нѣкоторыхъ изъ его гвардейскихъ полковъ. Къ числу достопримѣчательностей монастырской ризницы принадлежатъ: «Новый Заветъ», переведенный съ греческаго языка и писанный



собственноручно св. Алексіемъ; золотые сосуды, вкладъ боярину Анны Ильичны Морозовой 1664 г., вѣсомъ около 13 фунт.; воздужъ и два покрыва, шитые сплошь крупнымъ жемчужомъ и драгоценными камнями — отъ ея же; митра, извѣстная подъ именемъ «Потемкинской»; умывальница и блюдо, употребленная при архіерейскихъ служенияхъ, филиграновой, греческой, очень тонкой художественной работы, сплошь украшенная разноцвѣтною эмалью. Въ библіотекѣ много драгоценныхъ рукописей (напр., «Слово объ антихристѣ» святого Иполита, папы римскаго, относ. къ XII вѣку, «Толкованіе на Псалтирь» св. Феодорита, епископа кипрскаго и др.), которымъ имѣется печатный каталогъ. См. «Московский каедральный Ч. монастырь» (Сергіева Лавра, 1896). В. Р.—св.

**Чудская гора** — Пермской губ., Оханскаго у., въ 7 вер. отъ Очерскаго зав., при рч. Осерной. Остатки укрѣпленнаго города татарскихъ временъ. По преданію, подъ горой Ч. закопался нѣкогда жившій здѣсь народъ Чудь.

**Чудскія древности.** — Подъ именемъ Ч. древностей извѣстенъ разнообразный археологическій матеріалъ, имѣющій далеко еще не выясненные отношенія къ Чудю, какъ древнему собирательному имени для обозначенія финскихъ племенъ. Въ какой степени этотъ матеріалъ имѣетъ мало этнографической определенности — показываетъ тотъ фактъ, что предметы, называемые въ южной Сибири чудскими, по формамъ соответствуютъ южнорусскимъ скифскимъ древностямъ, и добывались и добываются въ Сибири изъ кургановъ и могилъ, изъ которыхъ одні *могилы-кальмики* признавали могилами своихъ предковъ, другія же устраивались такъ, какъ устраиваются могилы у *тырковъ-акуттовъ* и какъ онѣ устраивались когда-то въ нынѣшней южной Россіи у такъ называемыхъ скифовъ. Не пріурочиваясь къ определенной этнографической группѣ, Ч. древности обозначаютъ собою культуру, которая съ различной степенью интенсивности распространялась на протяжении ряда вѣковъ на огромномъ пространствѣ Сибири, восточной и южной Россіи. Раннюю и высшую эпоху этой культуры составляютъ древности Сибири и южной Россіи, позднюю (эпоху сравнительнаго огрубѣнія) — древности Приуральскаго края, Шокамыя и Поволжья отъ верховьевъ до Базани (древности въ тѣсномъ смыслѣ чудскія, булгаро-блгарскія и мерянскія). Огромный и пестрый археологическій матеріалъ, входящій въ содержаніе этой культуры, можно разсматривать съ самыхъ разнообразныхъ точекъ зрѣнія. Особенно важны вопросы: 1) объ основныхъ, характерныхъ особенностяхъ данной культуры и ихъ происхожденіи и 2) о назначеніи отдѣльныхъ характерныхъ предметовъ. Первый вопросъ рѣшается путемъ сравнительнаго изученія формъ, изъ которыхъ складывается данная культура, и формъ современныхъ и сопредѣльныхъ ей культуръ; для рѣшенія втораго вопроса единственно правильнымъ, обезпечивающимъ отъ безпочвенныхъ фантазій путемъ является переходъ отъ известнаго къ неизвѣстному,

отъ того, что еще живетъ въ бытѣ современныхъ народовъ Россіи и сопредѣльныхъ странъ, къ вышедшему уже, отъ этнологическаго — къ палео-этинологическому или археологическому. Сравнительное изученіе формъ такъ называемой чудской культуры приходится ограничить одной областью — украшеній. Огромныя археологическія богатства Сибири были расхищены еще въ XVI—XVII в.; цѣнное въ торговомъ смыслѣ — золотыя въ серебряныя украшенія — перешло въ руки скупщиковъ и было перелавлено; сосуды, жезлыныя орудія были поломаны и брошены при хищнической работѣ. Понятно о томъ, что погребло для науки при этомъ разгромѣ памятниковъ старины, дасть коллекція сибирскихъ древностей въ Импер. Эрмитажѣ. Коллекція состоитъ исключительно изъ золотыхъ украшеній. Ея составомъ опредѣляются категоріи предметовъ, которыя сравнуетъ при вѣчъ для сравненія изъ древностей скифскихъ, приуральскихъ, булгаро-блгарскихъ и мерянскихъ: это — разнообразныя бляхи и подвески, служившія главнымъ образомъ въ качествѣ украшеній. Откуда бы ни шли украшения — съ Воаги, съ Камы, изъ Сибири или южной Россіи, — въ нихъ ощущается запрос на украшенія съ фигурами живыхъ существъ: человека, домашнихъ животныхъ, звѣрей, птицъ, рыбъ, пресмыкающихся. Удовлетвореніемъ этого запроса является такъ назыв. «звѣриный стиль» художественной промышленности (Кондаковъ и Толстой, «Русск. древности», выш. II—III). Изъ Зап. Сибири идутъ изображенія верблюда, кабана, дикаго козла, тигра, льва, удава — представителей южной, отчасти степной, фауны. Ясно, что Сибирь была только этапомъ на пути звѣринаго стиля; родился онъ гдѣ-то южнѣе. Для болѣе точнаго



Лошадь. Длинная изогнутая шея



Группа изъ двухъ собакъ, преслѣдующихъ одинъ дугую.

опредѣленія его исходнаго пункта существенное значеніе имѣетъ характеръ выполненія, техника. Проф. Н. П. Кондаковъ устриваетъ въ технику золотыхъ сибирскихъ украшеній Эрмитажа ясные слѣды ассирійскаго стиля изображенія животныхъ — энергической реализмъ въ воспроизведеніи движенія и свирѣпой борьбы, ослабленную схематизмомъ близость къ природѣ въ воспроизведеніи мускулатуры. Границы распространія ассирійскаго стиля должны, такимъ образомъ, опредѣлить районъ, гдѣ родился прототипъ «чудскихъ древностей». Ближайшимъ этапомъ распространія политическаго и культурнаго вліянія Ассиріи на Востокъ была Персія. Отсюда оно шло на сѣверъ, востокъ (Индія) и западъ, по слѣдамъ персидскихъ завоевателей; на сѣверѣ оно является

сначала в степях и горных областях средней Азии, потом проникает в Сибирь и на север Европейской России. По мере передвижения техника становится более и более грубой: если на юге Сибири мастер, подчиняясь напряжам стили, жертвовал вполне доступным ему реализмом и комбинировал фантастические фигуры в группы, то на севере и в Приуралье мастер дает по большей части неподходящие определенные фигуры, до такой степени они технически несостоятельны; южный мотив приходится угадывать путем сопоставления грубых копий с оригиналами. Образчиком вырождения южной техники могут служить древности недавнего открытого Гляденовского кочища (близ Пермь), одного из немногих пунктов, где



Кабань. Голова с клыками вытатуа

материал был добыт in situ и может быть хотя бы приблизительно датирован: стоит сравнить хотя бы фигурки гляденовских всадников с аналогичными фигурками из сибирской коллекции Эрмитажа или сцены борьбы и преследования одним животным другого. Параллельно с падением техники по мере распространения «звѣриного стили» на сѣв.-запад замѣчается и новое направление, новые задачи: рядом с сюжетами, идущими с юга, встречаются в изобилии фигурки взятых одиночно людей, животных, птиц, с ушками для подвешивания—вытатуа или вырѣзанные из толстаго листа мѣди и въ особенности характерны фигурки птиц (совъ) с человѣческими лицами на груди и двумя или тремя головами. Количество новых мотивов увеличивается съ дальнѣйшимъ ходомъ исторіи приуральской культуры. Въ Гляденовскомъ кочищѣ нѣтъ еще подучившихъ такое широкое распространѣніе во всемъ урало-алтайскомъ районѣ Европейской Россіи украшеній съ обращенными въ противоположную сторону головами животныхъ (чаще лошадей); этотъ орнаментальный мо-

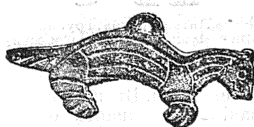

Россомаха.

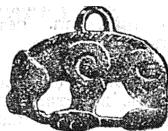

Графоновъ (подвѣска).

тивъ явился, очевидно, поздно (по Спицыну— въ IX—X вв.), и опять таки съ юго-востока, изъ Персіи, гдѣ мы встречаемъ его въ архитектурѣ. «Звѣриный» стиль, составляющій характерную особенность «чудской» художественной промышленности, представляетъ, такимъ образомъ, явленіе, пришедшее извнѣ, изъ культуры древняго Востока. Его широкое распространѣніе и устойчивость свидѣтельствуютъ о томъ, что онъ отвѣчалъ запросамъ потребителей: замѣстовавшая лишь чужая техника, а потребности коренились въ народной душѣ. Мы поймемъ тайну обаянія, которымъ пользовался ассиро-персидскій звѣриный стиль у «Чуды», если изъ области палео-этно-

логіи перейдемъ въ область этнологіи. Сибирскія древности Эрмитажа—древнѣйшіи памятники вліянія ассиро-персидской культуры на южно-сибирскую «чудь»—относятся, на основаніи техники, къ началу нашей эры (Кондаковъ). «Чудь» это древніе источники называютъ массагетами, которые господствовали отъ границъ Китая по всей Средней Азии и Индіи. Какъ и всѣ этнографическіе термины древности, терминъ «массагеты» ничего не говоритъ о мѣстѣ, которое занималъ обозначаемый имъ народъ или совокупность народовъ въ человѣческой семьѣ. Гораздо определеннѣе отвѣчаютъ на этотъ вопросъ памятники искусства. Проф. Н. И. Веселовскій извлекъ въ 1887 г. изъ прилегающаго къ Самарканду Афросиабова городища богатую коллекцію терракотовыхъ статуэтокъ, часть которыхъ, судя по стилю, должна быть приурочена къ началу нашей эры. Статуэтки этой категоріи характеризуются, по словамъ Н. П. Кондакова, «разнообразными чертами мѣстныхъ варваровъ». Мы находимъ возможнымъ высказаться на этотъ счетъ болѣе определенно. Такія статуэтки, какъ изо-

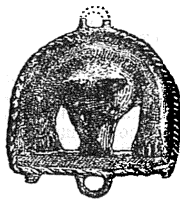

Чеканная бляха съ изображеніемъ медвѣжьей головы и лапъ.



Змея.

браженные подъ №№ 25—28 третьяго вып. «Русск. древностей», имѣютъ для антрополога и этнографа почти тоже значеніе, что фототипы: статуэтка № 28 даетъ типичнаго монгола съ плоскимъ носомъ и косо поставленными глазами; статуэтки №№ 25 и 27 воспроизводятъ умѣренно-монголоидный тюркскій типъ, который можно встрѣтить до сихъ поръ на огромномъ пространствѣ отъ Волги до Алтая. Массагеты древнихъ, владыки средней Азии и южной Сибири, обладатели украшеній эрмитажнаго типа, становятся, благодаря статуэткамъ Афросиаба, въ генетическую связь съ современными монголоидными населеніями этихъ странъ, и тайну успѣха «звѣриного стили» у древнихъ чуди-массагетовъ слѣдуетъ искать въ душѣ ихъ потомковъ, монголоидовъ Сибири. Одна народность въ этомъ отношеніи можетъ оказать археологу особенно цѣнную услугу—*якуты*. Эта тюркская народность, продвигавшаяся на северъ отсюда-то съ юга, изслѣдована лучше, чѣмъ какая-либо другая изъ народностей Сибири: въ трудахъ Приклонскаго, Маака, Сѣрошевскаго, Трошанскаго предъ нами встаетъ въ ея историческомъ развитіи вся ихъ ду-

ховная и материальная культура. Обратиться къ ней для разрѣшенія вопросовъ урало-алтайской палео-этнологии даютъ намъ право факты изъ области этнографіи и археологій Поволжья. Здѣсь, можетъ быть, яснѣе, чѣмъ гдѣ-либо въ Европейской Россіи, ощущается значеніе этнологіи для палео-этнологіи вообще: въ шейныхъ, грудныхъ, головныхъ, поясныхъ украшенияхъ и въ орнаментѣ мордочекъ и черемисокъ мы находимъ до сихъ поръ предметы, которые задалѣе встречаются только въ могилкахъ: фибулы съ гренажами подвѣсками, ожерелья съ бубенчиками, гребенки съ образами и въ противоположной стороны конскими головками, серьги въ видѣ вопросительнаго знака и т. п. Способъ

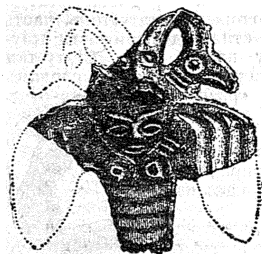

Фибула съ изображеніемъ лица человѣка на груди.

требуются якутками до сунки у Маака). Къ гривнамъ этимъ прикрѣпляется грудное украшеніе состоящее изъ рѣзной металлической пластинки съ длинными цѣпочками, на которыхъ висятъ лировидныя пластинки. На рубахъ спереди на правой сторонѣ у женщинъ, особенно у молодыхъ дѣвцъ и дѣтей, находится мѣдное кольцо, къ которому привѣшиваются разныя мѣдныя украшения, иногда просто мѣдныя бляшки или конекъ, птица. На дѣтскихъ шубахъ такія украшения привѣшаются и сзади (Маакъ). «Къ задней части обруча прирѣпляется привязываемая къ косѣ косоплетка, которая состоитъ изъ связанныхъ между собою пластинокъ, то трехугольныхъ, то четырехугольных... Женскій поясъ выкладывается четырёхугольными металлическими пластинками, обыкновенно разукрашенными узорчатой, нерѣдко очень красивой рѣзбой (изображеніе барса, напр., Маакъ). Любопытный рендантъ съ характернымъ приуральскимъ пряхкамъ съ *мѣдотелыми головками*, уложенными среди вытянутыхъ переднихъ лапъ, представляетъ приготовленная такимъ же образомъ изъ шкуры оленихъ головъ попона (Маакъ, т. VIII, 7). Уже въ повседневномъ костюмѣ якутки сказывается спросъ на «звѣринный стиль» — на подвѣски въ видѣ птицъ и коньковъ; но самымъ рѣшительнымъ выраженіемъ его является костюмъ шамана, точнѣе — шаманки. Современный шаманскій костюмъ слѣдуетъ считать частью древняго женскаго костюма: въ пользу такого взгляда говоритъ вся эволюція шаманизма. Шаманство въ его зачаточномъ состояніи представляетъ функцію

женщины-родоначальницы, домохозяйки (Трошанскій). Женщины шаманятъ у якутовъ и до сихъ поръ и считаются болѣе могущественными, чѣмъ шаманы-мужчины. Въ настоящее время шаманы вытѣсляютъ, правда, шаманокъ, но молчаливымъ признаніемъ того, что мужчина присвоилъ себѣ функцію женщины, является стремленіе шамана возможно болѣе уподобиться женщинѣ: якутскіе шаманы расчесываютъ волосы на двѣ стороны и заплетаютъ ихъ въ косы, какъ женщины, а при камланьи распускаютъ, не дожидаясь, подобно женщинамъ, на правую сторону конской шкуры, имѣютъ право быть наравнѣ съ женщинами въ юртѣ родильницы въ первые 3 дня послѣ родовъ, надѣваютъ, въ случаѣ отсутствія специально-шаманскаго плаща, дѣвичью одежду, нашиваютъ на передней части своего плаща два желѣзныхъ или мѣдныхъ круга, изображающихъ женскія груди (Трошанскій, Сѣрошевскій). Съ переходомъ шаманской дѣятельности въ руки мужчинъ получили специальное значеніе и женскій шаманскій костюмъ; въ позднѣйшемъ повседневномъ костюмѣ женщины сохранились только бѣдные пережитки былого костюма въ видѣ привѣсокъ — коньковъ и птицъ. Смыслъ этихъ привѣсокъ приходится угадывать по тому значенію, которое приписывается фигуральн., украшающимъ костюмъ шамана-мужчины. Фигурки эти — изображенія духовъ, содѣйствующихъ и покровительствующихъ шаману, когда онъ надѣваетъ украшенный ими плащъ. Первое мѣсто между изображеніями духовъ-покровителей занимаетъ имѣющая — прирѣпленная на груди человѣческая фигурка, иногда съ бубономъ; это — изображение умершаго шамана, покровительствующаго носителю плаща. Затѣмъ идетъ «мать-звѣрь» (ја кылъ) — переживание эпохи, когда шаманство было достояніемъ женщинъ: изображение животнаго (самки), въ которое въ былое время обращался шаманка, которое было ея двойникомъ, вмѣстѣлицемъ ея души. Въ настоящее время только названіе напоминаетъ о быломъ значеніи женскаго элемента. Је-кыл'омъ шамана можетъ быть собака, быкъ, жеребецъ, орелъ, лось, черный медвѣдь, воронъ. «Звѣря-матери» — это изображенія животныхъ, которые считались родоначальниками и покровительщиками отдѣльных материнскихъ родовъ (іје — уса), не употреблялись въ пищу и почитались, какъ родовыя богини (тангара). За «звѣремъ-матерью» слѣдуютъ жгуты, изображающіе собою змѣй, кисти, изображающія ашерихъ, лягушекъ, желѣзные фигурки рыбы, птицъ (тангара, лебедь, гусь). Всѣ эти фигурки помогаютъ шаману при камланьи: птицы служатъ послышными къ духамъ или помогаютъ ему проникнуть въ ихъ подводную обитель (Трошанскій). Работаютъ на шамана, конечно, не куски металла, а тѣ силы, ко-

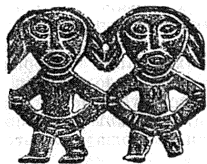

Литая фигура, группа изъ мужчинъ (слева) и женщины (справа).

торы в них, по якутским вѣрованіям, заключены. «Желѣзки и побрякушки шаманскаго костюма имѣютъ душу—иччитэ» (Стрѣшевскій). Душу усопшаго или духа вселяетъ въ изображенія шаманъ, а, можетъ быть, и изготовляющій ихъ мастеръ-кузнецъ, равный шаману по сверхъестественному могуществу (Трошанскій): факты позволяютъ то и другое предположеніе; определенное рѣшеніе вопроса представляется затруднительнымъ, такъ какъ новыхъ шаманскихъ костюмовъ въ настоящее время уже не готовятъ и разъяснить секретъ изготовленія изображеній некому. Если мы отъ фигурокъ-подвѣсокъ шаманскаго якутскаго костюма обратимся къ древностямъ приуральской Чуды, къ предметамъ Гляденовскаго городища и коллекціи Теплоухова, то для насъ отчасти ясно выяснится смыслъ всѣхъ этихъ уродливыхъ человѣчковыхъ, змѣй, лищерицъ, птицъ, рыбы, звѣрей, снабженныхъ ушками для подвѣшанія: это древніе родичи современныхъ принадлежностей шаманскаго костюма. Какимъ образомъ принадлежности якутскаго, тюркскаго шаманскаго костюма могли очутиться въ инвентарѣ древнихъ финновъ Приуралья? На этотъ вопросъ возможны два отвѣта: или формы финно-угорскаго шаманства Приуралья были близки къ формамъ шаманства тюркскаго и монгольскаго; или «Ч.» женщины Приуралья заимствовали у своихъ тюркскихъ соседокъ (напр. башкирокъ) имѣвшія религиозное значеніе принадлежности ихъ костюма и обратили ихъ въ простыя украшенія, которыя исподволь вышли изъ употребленія подъ влияніемъ новыхъ «модъ». Основаніе для рѣшенія вопроса во второмъ смыслѣ даютъ факты изъ современной жизни инородцевъ Поволжья: чувашскія и черемисскія женщины носятъ во время свадебъ украшенную раковинами и монетами широкую плечевую перевязь (теветъ), съ подобіемъ подушечки или кармана на концѣ; для нихъ эта перевязь—простое украшеніе, но она заимствована у татаръ, которые придаютъ ей значеніе «обереги»: въ подушечку зашивается бумажка съ текстомъ молитвы или стихомъ изъ корана, имѣющимъ силу отвращать дѣйствіе злыхъ духовъ. Въ какомъ бы направленіи ни рѣшился этотъ вопросъ въ будущемъ, несомненнымъ останется основной результатъ сопоставленія: къ уясненію смысла «Ч.» древностей археологи придутъ черезъ всестороннее изученіе матеріальной и духовной культуры современныхъ населеній Восточной Россіи и Сибири. Ср. Asprelin. «Les antiquités du Nord»; гр. Уваровъ, «Меридіанскія древности»; Спицынъ, «Древности Камской Чуды по коллекціи Теплоуховыхъ»; Спицынъ, «Гляденовское городище»; Теплоуховъ, «Древности Пермской Чуды въ видѣ баснословныхъ людей и животныхъ»; Кондаковъ и Толстой, «Русскія древности» (вып. III); Маакъ, «Вызюйскій округъ Якутской области» (ч. III, превосходная таблица); Стрѣшевскій, «Якуты»; Трошанскій, «Эволюція черной вѣры у якутовъ» (Казань, 1903).

*И. Смирновъ.*

**Чудское озеро**, называемое имѣнами *Пейтусъ*—представляетъ сѣверный и наиболь-

шій изъ водоемовъ всего озернаго бассейна, разграничивающаго Эстляндію и Финляндію отъ С.-Петербургской и Псковской губерній; въ древнихъ русскихъ лѣтописяхъ Ч. озеромъ назывался весь упомянутый бассейнъ. Южная часть бассейна называется теперь Псковскими озеромъ, средняя же часть представляетъ родъ пролива, соединяющаго Ч. и Псковское озеро и названнаго мѣстными русскими обитателями Теплымъ озеромъ; границею послѣдняго можно считать на сѣверѣ о-въ Пирисааръ, а на югѣ о-въ Салло. Затѣмъ мѣстные жители дѣлятъ еще Псковское озеро, называемое ими также Талабскимъ, на двѣ части: Сѣверикъ, занимающій сѣверную часть озера отъ устья р. Воо до Талабска, и Тепликъ—отъ Талабска до устья рѣки Великой. Ч. озеро по величинѣ своей принадлежитъ къ числу наибольшихъ озеръ Европейской Россіи, послѣ Ладожскаго и Онежскаго; весь озерной бассейнъ занимаетъ, по вычисленіямъ Кеппена, 3217 кв. верстъ, изъ которыхъ 694 приходится на Псковское оз. и 2343 кв. в. на Ч. оз. съ Теплымъ, по имѣямъ же вычисленіямъ поверхности Ч. оз. безъ Теплаго занимаетъ 2438 кв. в. Наибольшая длина Ч. оз. отъ Каукса на сѣв. берегу до Мегикорна (Теплое оз.)—90 верстъ, наибольшая ширина 47 в. отъ деревни Лагтовича на восточномъ до Черной деревни на западномъ берегу. Длина Теплага и Псковскаго оз. отъ Пинево до устья р. Великой 50 в., наибольшая ширина Теплага оз. 9 в., а Псковскаго отъ д. Боглицы до о-ва Кюлиина 20 верстъ. Воды Ч. оз. находятся, по Струве, на высотѣ 100 футъ надъ уровнемъ моря. Весь озерный бассейнъ питается множествомъ рѣчекъ ручьевъ (Омледонскій, Авнормскій, Туддоловскій, Ранвалунгерскій и др.), и болѣе значительными рѣками: Великой, Пижма, Воо, Эмбахъ и съ восточной стороны Желча; въ то же время воды озеръ имѣютъ истокъ на сѣверѣ въ р. Наровѣ. Устье рѣки Великой и истокъ Наровы находятся почти на одномъ, и томъ же меридіанѣ, такъ что весь озерный бассейнъ представляетъ собою какъ-бы расширенную долину этихъ рѣкъ, вышуклою стороною обращенную къ западу. Двѣ большія системы горныхъ породъ составляютъ почву этой долины: девонская, подстилающая р. Великую и Ч. оз. со всѣмъ западнымъ и восточнымъ притоками, и силурійская—область р. Наровы. Ч. оз. заключается собственно въ области нижняго яруса девонской системы, пласты котораго особенно выступаютъ на западномъ берегу около дер. Красная Гора, на восточномъ, недалеко отъ Гдова, и при устьѣ р. Великой; на нижнедевонскихъ пластахъ, по мнѣнію акад. Гельмерсена, покоятся уже диалювиальныя и аллювиальныя породы дна озера. Сѣверный берегъ Ч. оз. состоитъ болѣе частью изъ непрерывнаго ряда дюнъ, распространяющихся далеко внутрь здѣшнихъ окрестностей; высота дюнъ мѣстами до 28 футъ, а у деревни Сиренецъ, расположенной на лѣвомъ берегу р. Наровы ниже ея истока изъ озера на  $\frac{1}{2}$  версты, дюны достигаютъ высоты 35 футъ. По чѣрѣ перехода отъ сѣвернаго берега къ западному дюны постепен-

но уменьшаются и низменный плоский берег мѣстами покрытъ наносными валунами, изъ которыхъ нѣкоторые достигаютъ 8 футъ въ длину. На самомъ западномъ углубленіи берега у д. Черной опять появляются незначительныя дюны, а южнѣе, поближе къ дер. Кодаферъ, берегъ состоитъ почти сплошь изъ валуновъ финляндскаго гранита; вмѣстѣ съ тѣмъ берегъ становится крутымъ, обнажая въ обрывахъ красновато-сѣрыя глины, а къ югу отъ Кодафера, въ такъ называемой Красной горѣ, темно-красный девонскій песчаникъ. Красная Гора представляетъ самый возвышенный пунктъ западнаго берега (до 40 фт. высоты). Южнѣе этой горы сначала берегъ доннаго характера, а затѣмъ на небольшомъ разстояніи принимаетъ видъ крутыхъ откосовъ до 20 фт. вышины съ огромнымъ скопленіемъ наносныхъ валуновъ. Въ дальнѣйшемъ почти до Теплаго озера берегъ низменный, дуговой, заливаемый большою частью водою при высокомъ уровнѣ озерныхъ водъ. Восточный берегъ отъ Сиренца до Гдова представляетъ невысокую дюну, за которой мѣстность постепенно возвышается; южнѣе Гдова берегъ, состоя изъ диллювиальныхъ глинъ съ наносными валунами, мѣстами возвышается до 30—40 футъ высоты, прерываясь дюнными образованиями въ ущельяхъ, по которымъ протекають рѣчки и ручьи. Въ юго-западномъ углу озера находится бухта Раскаель, длиною въ 20 верстъ, ограниченная съ сѣвера косами и островкомъ Борокъ; берега бухты мѣстами представляютъ отвѣсныя стѣны изъ диллювиальныхъ глинъ до 18 футъ высоты, а мѣстами берегъ низкій съ холмами нанесеннаго вѣтромъ песку. Наконецъ, у Подбороваго берегъ Ч. оз. оканчивается крутымъ мысомъ до 30 фт. вышины. Въ южной части Ч. оз. расположенъ значительный островокъ, называемый эстами Пирисааръ, также Порка, а русскими обитателями—Желачекъ или Межа; последнее названіе объясняется тѣмъ, что черезъ восточную половину этого острова проходитъ граница С.-Петербургской и Лифляндской губерній. Восточная часть этого острова возвышается до 14 фут. и на ней расположены деревни Пирисааръ и Желачекъ, а остальная часть низменная, болотистая и расположена на сѣверо-западномъ берегу деревня Порка подвергается иногда наводнениямъ. Что касается прибрежья Теплаго и Псковскаго озеръ, то, идя изъ Ч. оз., въ восточной части берегъ сначала низменный, поросшій травой, мхомъ и мелкими кустарникомъ, затѣмъ онъ сдѣлается мѣстами крутымъ возвышеннымъ или прерывается дюнными песчаными холмами, которые въ видѣ острововъ возвышаются посреди окружающей ихъ болотистой низменности и служатъ здѣсь большою частью мѣстоми для поселеній. Западная часть озеръ характеризуется весьма оригинальнымъ очертаніемъ береговъ; здѣсь часто встрѣчаемъ перемежаемость живописныхъ высокихъ крутыхъ мысовъ съ отлогими и плоскими берегами многочисленныхъ небольшихъ бухтъ, при чемъ высоты крутыхъ береговъ доходятъ до 30 фт. и мѣстами сопровождаются у подножія скопленіями на-

носныхъ валуновъ; по мѣрѣ приближенія къ Ч. оз. берегъ становится болѣе однообразнымъ, невысокимъ и дуговымъ, мѣстами залпваемымъ въ половодье, а по самой окраинѣ берега тянутся низкія разрушенныя дюны. О-въ Салло, служащій границею Теплаго и Псковскаго озеръ, возвышается до 30 фт. надъ уровнемъ озеръ и состоитъ изъ диллювиальнаго песку, заключающаго въ себѣ значительное количество наносныхъ валуновъ; западный и сѣверный берега его весьма круты, а юго-восточный покрывается въ половодье водою. Изъ острововъ Псковскаго озера примѣчательны Талаасіе о-ва, состоящие изъ красныхъ диллювиальныхъ глинъ съ наносными валунами, съ крутыми берегами, окаймленными узкимъ прибрежьемъ, усѣяннымъ тѣми же валунами; вершина ихъ, представляющаяся въ видѣ плоской возвышенности, достигаетъ отъ 70 до 80 фт. высоты Эти острова (Талавенецъ, Талаабскъ и Верхній) составляли, по мнѣнію Гельмерсена, въ прежнее время одинъ непрерывный островъ, раздѣлившійся на части подъ вліяніемъ разрушительнаго дѣйствія волнъ. *Рельефъ* дна Ч. оз. представляется довольно однообразнымъ; почти по серединѣ его небольшая котловина съ глубинами 40—44 фута. Дно быстрое всего опускается у сѣвернаго берега и весьма медленно у сѣверо-западнаго. Въ южной встрѣчаются между отгелами отдѣльныя ямы или рытвины. Между Пирисаари и Лифляндскимъ берегомъ дно углубляется до 30 фт. и затѣмъ подымается до 10 фт. Отъ Пирисаари къ Ю глубина увеличивается снова до 24 фт. и у Мегикорна, между обоими берегами Теплаго оз., глубокий каналъ въ 45—56 фт., на протяженіи 430 саж., затѣмъ до о-ва Салло глубины отъ 16 до 23 фт., между Салло и Псковскимъ берегомъ увеличиваются до 33 фт., а съ переходомъ въ Псковское оз. къ Талааскимъ о-вамъ и до устья р. Великой дно почти ровное на глубинѣ 20—22 фт. Средняя глубина Ч. оз. 24,6 фт. (7,5 м.). *Грунтъ* дна, по анализамъ Зенгбуша, состоитъ исключительно изъ диллювія вост. и зап. береговъ, если исключить полосы прибрежнаго песка и устья р. Великой. Вообще осадки дна всего озернаго бассейна можно раздѣлить на глинистый илъ, песчаный илъ и песокъ; по краямъ озерной области и въ Тепломъ оз. песчаный илъ, у острововъ песокъ, песчаный и образванія, относившіяся къ нижедевонской эпохѣ. Глинистый илъ покрываетъ ложе Псковскаго оз. и Ч. къ С отъ Пирисаари; на сѣв. берегу Ч. оз. глинистыя осадки примыкають непосредственно къ песчанымъ береговымъ образованиямъ. Озерная вода содержитъ въ среднемъ около 0,017% твердыхъ частицъ и эта большая илестность воды служитъ причиною малой ихъ прозрачности; послѣдняя почти въ три раза меньше, чѣмъ въ Альпійскихъ озеркахъ. Илѣтомъ вода обнаруживаетъ замѣтное прѣтеніе, обусловливаемое, повидимому, присутствіемъ прѣсноводной водоросли (*Gloioiricha eschulmana*, *Bivalaria eschulmana*). Температура озерныхъ водъ изслѣдована была только однажды въ іюлѣ (нов. ст.) 1895 г.; тогда на поверхности въ среднемъ

было почти 20° Ц. при темпер. воздуха 19° Ц., каковал, судя по атласу Никол. гл. физической обсерватории, выше июльской нормальной на 1—2° Ц. Температуры воды съ глубиной понижается сначала довольно постепенно, а затѣм обнаруживается подобный же скачекъ, какой наблюдается во многихъ озерахъ средней полосы Россіи. Глубина термического скачка при изслѣдованіи Ч. озера въ началѣ юля 1895 г. была 33 фт., а наковой глубинѣ температура была 18,2° Ц., тогда какъ уже на глубинѣ 40 фт. у дна всего 12,3° Ц. Кромѣ этого главнаго скачка, зависящаго, повидимому, отъ перемѣшиванія верхнихъ слоевъ волнами, въ тихую солнечную погоду днемъ тогда же встрѣчались небольшой термической скачекъ въблизи самой поверхности, на глубинѣ около 4 фт., и причина этого скачка можетъ заключаться въ обилии взвѣшенныхъ песчинокъ въ поверхностномъ слоеѣ, затрудняющихъ непосредственное прониканіе солнечныхъ лучей въглубь, почему прогреваніе ограничивается лишь тонкимъ слоемъ на поверхности. Температуры въ Псковскомъ озерѣ вслѣдствіе его малой глубины почти равномерная отъ поверхности до дна. Зимой весь озерный бассейнъ покрывается льдомъ, слѣдовательно, температура поверхности достигаетъ, очевидно, 0° Ц., но какова температура тогда на глубинахъ, неизвѣстно; надо полагать, что она, какъ во всѣхъ прѣсноводныхъ бассейнахъ нашихъ странъ, близка къ температурѣ наибольшей плотности прѣсной воды, т. е. къ 4° Ц. Также ничего неизвѣстно относительно времени замерзанія и вскрытія озера, но если принять, что они вскрываются и замерзаютъ немного позже мѣстныхъ рѣкъ, то, согласно выводамъ Рыкачева, вскрытіе должно происходить въ среднемъ между 27 марта и 6 апр., а замерзаніе позже 12 ноября, такъ что продолжительность ледяного покрова около 4½ мѣсяцевъ. *Колебанія уровня* воды наблюдаются 1) мѣстныя и кратковременныя и 2) въ теченіе года и изъ года въ годъ, распространяющіяся на весь озерный бассейнъ. Мѣстныя, кратковременныя колебанія зависятъ отъ вѣтровъ. При юго-зап. вѣтрахъ, каковые здѣсь такъ же, какъ во всей сѣв.-зап. Россіи, являются господствующими, уровень подымается на сѣв. берегу Ч. озера и понижается въ южной части; подъемъ воды на С усиливаетъ истокъ р. Наровы, но при продолжительномъ и сильномъ юго-зап. вѣтрѣ не весь излишекъ воды успѣваетъ пройти въ Нарову, а часть его идетъ, несомнѣнно, на затопленіе прилегающихъ береговъ. При сѣв. вѣтрахъ уровень подымается въ южныхъ частяхъ Ч. озера и весь излишекъ воды распределяется на низменной прибрежьи, частью непосредственно, а частью посредствомъ подпора рѣкъ, вдающихся въ южную половину озернаго бассейна. Какъ велики такія временныя, мѣстныя колебанія, точныхъ наблюденій не имѣется. Судя же по показаніямъ мѣстныхъ, прибрежныхъ обитателей и по 5-мѣсячнымъ наблюденіямъ по футштоку во 2-й половинѣ 1895 г. въ дер. Сиренецъ, у истока р. Наровы, надо полагать, что означенныя колеба-

нія не превышаютъ 1½—2 фт. Въ гораздо большихъ предѣлахъ колеблется уровень въ теченіе года; годовыя колебанія происходятъ отъ общей прибыли воды во всемъ бассейнѣ подъ вліяніемъ главнымъ образомъ половодья рѣки и убыли воды отъ испаренія, но такъ какъ эти факторы обнаруживаются въ среднемъ выводѣ по мѣсяцамъ нѣкоторую правильную замѣнимость, то подобная правильность должна быть присуща и годовому ходу уровня озера. Такимъ образомъ уровень воды долженъ подыматься болѣе всего въ періодъ весеннихъ половодій и ниже всего стоять въ зимнее время года. По наблюденіямъ 1895 г., выдающимся по большому весеннему половодью, разность между высшимъ и низшимъ уровнемъ Ч. озера въ теченіе года надо принять не болѣе 4½ фт. Весьма важнымъ для практики является вопросъ о колебаніяхъ уровня изъ года въ годъ подъ вліяніемъ особенно дождливыхъ и засушливыхъ лѣтъ. Гельмерсенъ, пользуясь разспросными свѣдѣніями и осмотромъ береговъ на мѣстѣ въ 1861 и 1862 гг., выводитъ разность до 8 фт. между высшимъ и низшимъ горизонтомъ воды въ Ч. озерѣ въ лѣтніе мѣсяцы. Изъ годовъ, замѣчательныхъ высокимъ лѣтнимъ уровнемъ, особенно извѣстенъ 1844 г., названный мѣсячными жителями потопнымъ годомъ. Въ этомъ году вода доходила вплотную къ крутымъ берегамъ, отдѣленнымъ въ обыкновенное время отъ озера прибрежною полососою 30—40 фт. ширины. Такъ какъ берега озера состоятъ изъ рыхлыхъ песчаниковъ, глинъ и песку, то, подвергаясь при высокому уровнѣ воды непосредственному удару волнъ, они быстро разрушаются и въ 1844 г. разрушенія достигли небывалыхъ размѣровъ, такъ что слѣды ихъ и теперь еще видны. Эти же разрушенія послужили поводомъ того, что въ 1848 г. послѣдовало Высочайшее повелѣніе объ изысканіяхъ по вопросу о пониженіи горизонта воды Ч. и Псковскаго озеръ. Изысканія были произведены инженеромъ Тимофѣевымъ, которымъ и составленъ въ 1858 г. проектъ пониженія уровня воды посредствомъ устройства обходнаго канала около верховьевъ р. Наровы. Но дороговизна сооруженія и сравнительно малыя выгоды отъ пониженія горизонта озерныхъ водъ заставляли правительство оставить проектъ Тимофѣева безъ слѣдствій. Въ связи съ колебаніями уровня озеръ находятся и теченія. Въ Псковскомъ озерѣ, принимающемъ болѣе значительныя рѣки, чѣмъ Ч. озеро, и не имѣющемъ вовсе выходящихъ изъ него рѣкъ, несомнѣнно, уровеньъ повышенъ относительно уровня Ч. озера и потому теченіе постоянно идетъ изъ Псковскаго въ Ч. озеро; это теченіе особенно замѣтно въ Мегингорскомъ проливѣ. Но когда южнымъ вѣтромъ нагоняется въ Ч. озеро больше воды, чѣмъ можетъ уйти въ Нарову, то уровеньъ Ч. озера становится выше уровня Псковскаго и, какъ только стихаетъ южный вѣтеръ, теченіе принимаетъ направленіе изъ Ч. озера въ Псковское. Весь озерный бассейнъ извѣстенъ своими рыбными промыслами, составляющими главный предметъ занятій прибрежныхъ жителей. Состояніе

рыболовства было исследовано еще в пятидесятых годах прошлого столетия академиком Бэром и эти исследования привели к составлению особых правил для правильной эксплуатации рыбных богатств бассейна. Бэр собрал 22 вида рыб, живущих в озерах. Особенно славится исковской ситкою, желтоватого цвета, составляющей самый важный предмет озерного рыболовства и местного вывоза. Его вывозят преимущественно в сушеном виде, ежегодно от 150 до 300 тыс. пд. Кроме ситковой, известны еще более всего судаки, лососи, налим и т. под. Рыболовством занимаются жители плоских, песчаных и болотистых берегов с песчаными бурами, на которых и ютятся рыбаки хижинки. Главным центром рыболовства являются Тазабские острова. Зимой рыбаки перекочевывают на самое озеро, перевоза на неподвижную ледяную его поверхность легкия, построенныя из береговой коры хижинки, которыя, постепенно группируясь, составляют собою ичю в родъ деревень. Немногие жители озернаго бассейна занимаются хлѣбопашеством, луговодством и торговлею. Хлѣбопашество ограничивается почти исключительно возвышенными берегами озера, на которыхъ видныя села, погосты и большія деревни; луговодство развито на берегахъ прилегающихъ къ рѣкамъ и называемыхъ здѣсь духтъ (по-русски—плавни). Важнымъ предметомъ торговли, кромѣ рыбы и сѣна, служатъ также здѣсь, оплавляемый по рѣкамъ; по одной р. Великой ежегодно сплавляется до 90 тыс. бревенъ, значительная часть которыхъ отправляется воднымъ путемъ въ Нарву; туда же доставляется здѣсь съ сѣвернаго и восточнаго побережій Ч. озера. Для перевозки грузовъ и разныхъ надобностей имѣется цѣлая флотилія, составъ которой въ 1900 г. былъ слѣдующій: 1) паровой—3 баржи, 3 барки, 16 лодокъ, 401 ладья, 18 лаузокъ, 5 полулодокъ, 5 пятерней и 1 финка, съ общемо грузоподъемностью въ 1417690 пд.; наибольшія ладья и барки вмѣщаютъ 14000 пд.; 2) паровой—5 пассажирскихъ пароходовъ, 2 товарно-пассажирскихъ, 1 керосиновый, 2 буксирно-пассажирскихъ, 4 буксирныхъ и 1 служебный, съ общемо подъемною способностью въ 19960 пд. и стоимостью 282 тыс. руб. Между Псковомъ и Юрьевымъ поддерживается ежедневное сообщение пароходами, на которыхъ, кромѣ пассажировъ, можетъ перевозиться до двухъ тыс. пд. груза. Однако, торговое движеніе водою между этими двумя главнѣйшими центрами приозерной области все болѣе и болѣе падаетъ, по мѣрѣ развитія желѣзныхъ дорогъ. На самомъ побережьи Ч. озера вовсе нѣтъ городовъ, за исключеніемъ небольшого уѣзднаго города Гдова, расположеннаго недалеко отъ устья впадающей въ озеро рч. Гдовки. Плаваніе по озерамъ не представляетъ особаго опасности; тамъ, гдѣ фарватеръ служивается отмелями, устанавливаются каждую весну предостерегательные знаки (вѣхи). Установа, равно какъ и постоянный надзоръ за правильностью знаковъ въ теченіе

всего навигаціоннаго времени, лежитъ на обязанности псковской дистанціи водныхъ путей сообщенія. У входа въ устье р. Великой имѣется такъ назыв. маякъ, состоящій изъ ящика съ маячкомъ и фонаремъ на послѣдней. Специальной съемки озера не производилось; существующія карты нхъ береговъ составлены по съемкамъ генеральнаго штаба прилегающихъ къ озерамъ мѣстностей (в. трехверстномъ масштабѣ). Ср. Акад. Г. П. Гельмерсонъ, «Ч. озеро и верхове р. Нарвы» (прилож. къ VII т. «Записокъ Имп. Акад. Наукъ», СПб., 1865; тамъ указаны и многія другія статьи и исследования, относящіяся къ Ч. озеру); И. И. Васильевъ, «Краткія очерки Псковскаго оз.» (Псковъ, 1879); акад. Бэръ, «Исследованія о состояніи рыболовства въ Россіи» (изд. мин. госуд. имущ. СПб., 1860); «Ч. озеро, исследование, произведенныя въ 1895 г. I. Шиндлеромъ и А. Зенгбушомъ.» («Извѣстія Имп. Рус. Геогр. Общ.» т. XXXII, 1896); «Рѣчной флотъ паровой и непаровой Европ. Россіи по переписи 1900 г.» (изд. стат. и карт. отд. мин-ва путей сообщ., 1902, СПб.). I. III.

**Чудъ**—см. Чудскія древности и Финскія варѣчія.

**Чуево Веране** и **Нижнее**—два села Табобской губ., Борисоглебскаго у., въ 8—10 в. отъ полуст. жел. дор. Моисѣва; расположены почти рядомъ, по р. Воронѣ. Существуютъ съ XVII в. Въ 1734 г. здѣсь одновременно появились два самозванца, называвше себя: Тимофѣй Труженникъ—царевичемъ Алексѣемъ Петровичемъ, а Стародубцевъ—царевичемъ Петромъ Петровичемъ. Самозванцы скоро схватили и казнили въ Ч. въ Верхнемъ Ч.—1500 жат., въ Нижнемъ—около 500.

**Чужбинскій** (Александръ Степановичъ)—см. Афанасьевъ (II, 487).

**Чужденныя растенія**—см. Паразиты.

**Чузи** (Victor Ritter von Tschusi zu Schmidhoffen)—австр. орнитологъ, род. въ 1847 г. въблизи Праги, по окончаніи гимназіи занялся изученіемъ преимущественно птицъ палеарктической фауны. Въ 1882 г. приглашенъ кронпринцемъ Рудольфомъ учредить и заведывать комитетомъ для орнитологическихъ наблюдательныхъ станцій въ Австро-Венгріи, и издалъ вмѣстѣ съ Далла-Торре шесть томовъ отчета этой комиссіи («Jahresberichte des Comité's für ornithologische Beobachtungsstationen in Oesterreich-Ungarn», V., 6 т., 1882—1890). Коллекція палеарктическихъ чучель птицъ Ч. одна изъ полнѣйшихъ въ Западной Европѣ. Съ 1890 г. издаетъ журналъ «Ornithologisches Jahrbuch, Organ für das palaearctische Faunengebiet» (Галлейна). Съ 1871 г. живетъ въ своемъ имѣніи близъ Галлейна. Изъ многочисленныхъ орнитологическихъ работъ Ч. заслуживаютъ наибольшаго вниманія: «Die Vögel Salzburgs» (Зальцбургъ, 1877; «Nachtrag», 1886); «Bibliographia ornithologica. Verzeichnis der gesammten ornith. Literatur der oesterr.-ung. Monarchie» («Verh. K. K. zool.-bot. Ges.», Wien, 1878); «Die Verbreitung und der Zug des Tannenhehers (Nucifraga caryocatactes L.) etc.» (тамъ же, 1888);

«Das Steppenhuhn (Syrrhaptus paradoxus Pall.) in Oesterreich-Ungarn» («Mith. naturw. Ver. Steierm», 1889); «Das Kaukasische Birkhuhn» (Tetrao mlokosiewiczii Tacz.), eine monogr. Studie («Ornith. Jahrb.», 1895, вмѣстѣ съ Ноской); «Das Kaukasische Königshuhn (Tetrao caucasicus Pall.), eine monogr. Studie» (вмѣстѣ съ Ноской, Галлейнъ, 1896). *Н. Н. А.*

**Чуи́ль** — р. Томской губ. и у. въ Нарынскомъ краѣ, беретъ начало изъ Васюганскаго водораздѣла; течетъ на СВ, впадаетъ слѣва въ р. Парабель, прит. Оби. Длина до 150 в. Течение крайне извилистое; рѣка широка и неглубока, рыба и доступна для мелкихъ лодокъ, протекаетъ по таежнолѣсной мѣстности. По ней есть заимки старообрядцевъ, арендующихъ земли отъ плородцевъ и занимающихся земледѣлемъ, скотоводствомъ и рыболовствомъ. Изъ многочисленныхъ притоковъ болѣе значительная р. Комборса.

**Чуи́** (Felis serval) — см. Сервалъ (XXIX, 622).

**Чуйковичи** — древній дворянскій родъ, ведущій начало отъ бунчуковаго товарища, потомъ генеральнаго писаря (съ 1707 г.) Федора Александровича Ч. и записанный въ I ч. род. книги Черниговской губ. Есть еще дворянскій родъ Ч., болѣе поздняго происхожденія.

**Чуйковичи** (Петръ Андреевичъ) — писатель и переводчикъ; напечаталъ: «Познаніе человека» (съ франц., СПб., 1806); «Подвиги казаковъ въ Пруссіи» (СПб., 1810); «Стратегическія разсужденія о первыхъ дѣйствіяхъ Россіи за Дунаемъ въ 1810 г.» (СПб.); «Разсужденія о войнѣ 1812 г.» (СПб., 1813); «Покوشеніе Наполеона на Индію 1812 года» (СПб., 1813; изданіе 2-е, подъ заглавіемъ: «Затѣи Наполеона въ продолженіи похода 1812 г. и проч.», СПб., 1814).

**Чуйко** — старинный русскій дворянскій родъ, ведущій начало отъ жалованнаго за «многую военную службу» помѣстнымъ окладомъ въ 1622 г. *Стенана Василевича Ч.*, внука котораго Филотъ Ивановичъ былъ осаднымъ головою въ Курскѣ. Родъ записанъ въ VI ч. род. кн. Воронежской и Курской губ. Есть еще нѣсколько дворянскихъ родовъ Ч., болѣе позднаго происхожденія.

**Чуйко** (Владиміръ Викторовичъ, 1839—1899) — литературный и художественный критикъ. Учился въ омскомъ кадет. корпусѣ, потомъ поступилъ на физико-математическій факультетъ спб. унив., но курса не окончилъ. Слушалъ лекціи въ Парижѣ, въ Сорбоннѣ, преимущественно по философск. исторіи литературы и сравнительному языкознанию; изучалъ въ Германіи и Италіи исторію искусствъ, особенно живописи и скульптуру эпохи Возрожденія. На литературное поприще Ч. выступилъ въ 1862 г., помѣстивъ въ «Иллюстраціи» обширную статью «Природа и знаніе»; съ 1866 г. сотрудничалъ въ «Женскомъ Вѣстникѣ» и «Невскомъ Сборникѣ», гдѣ напечаталъ нѣсколько статей о новѣйшихъ англійскихъ писателяхъ; въ 1867 г. ухѣлъ въ Парижъ въ качествѣ корреспондента «СПб. Вѣдомостей» (В. О. Корша); во время франко-

прусской войны печаталъ въ «Голосѣ» и «Биржевыхъ Вѣдомостяхъ» письма изъ Гаральдскаго лагеря, Женева и Рима. Съ 1872 г. Ч. вѣзъ критическій фельетонъ въ «Голосѣ», съ 1878 г. — въ «Новостяхъ», а также принималъ участіе въ «Будильникѣ» (подъ псевдон. Маска). Рядъ статей его по исторіи литературы и искусствъ напечатанъ въ «Отечеств. Запискахъ», «Вѣстн. Европы», «Наблюдателѣ», «Сѣв. Вѣстн.», «Трудѣ», «Нови», «Вопросахъ философіи и психологіи» и др. Въ 1880-хъ г. Ч. предпринялъ изданіе серии «Европейскихъ писателей и мыслителей» въ переводахъ и извлеченіяхъ (Свифтъ, Боккаччо, Ренанъ, Кондорсе, Петроній, Дидро, Фихте, Шопенгауэръ и др., всего 21 книжка). Переводилъ и редактировалъ переводы Гейне, Вальзатта, Тэна, Стэндала, Шайнохи, Льюиса, Бретъ-Гарта и др. Изъ оригинальныхъ работъ Ч. вышли отд. изд. «Современная русская поэзія въ ея представителяхъ» (СПб., 1885) и объемистая монографія: «Шекспиръ, его жизнь и произведенія» (СПб., 1889). Это — самая обширная на русск. языкѣ книга о Шекспирѣ, написанная живо и литературно.

**Чуйковъ-Ферригъ** (Митрофанъ Ивановичъ, 1845 — 1885) — писатель-самоучка. Кромѣ статей и корреспонденцій въ провинціальныхъ и столичныхъ изданіяхъ, написалъ нѣсколько драмъ и комедій: «Дѣтубойца», «Жизнь и смерть», «Кандидатка на каторгу», «Ослушница», «Преступница» и друг. Былъ сотрудникомъ разныхъ театралъ. изданій.

**Чуйская степь** — Томской губ., Бійскаго у., расположена на высокомъ плоскогорьѣ, на абсол. высотѣ отъ 575 до 6000 фт. Степь находится въ верхнемъ теченіи р. Чуи и простирается съ СВ на ЮЗ на протяженіи 50 в., имѣя въ ширину между орошающимися ею съ С Курайскими и съ Ю Чуйскими бѣлками отъ 24 до 30 в. Отъ устья р. Чегана, притока Чуи, степь возвышается террасами, затѣмъ дѣлается совершенно ровною. Она почти безлѣсна, покрыта кустарниками ивы и рябины. Почва глинистопесчаная, солонцеватая; встрѣчаются мѣста настоящая покрытая солью, что ее возможно отдѣлить тонкими слоями. Гладкія, покрытая травою изъ породы солончаковыхъ и арменгіи пространства смѣняются каменистыми, какими представляются и берега р. Чуи, протекающей въ сѣв. части степи. Встрѣчаются озера, вода которыхъ хотя и прѣсная, но къ употребленію негодная. По степи дѣтмо кочуютъ азиатскіе калмыки. Кромѣ Чуи, по степи протекаютъ притоки послѣдней, изъ коихъ болѣе значительные р. Юстыдъ и Тагагомъ. Въ юго-зап. концѣ Ч. степи примыкаютъ къ степи Курайской, расположенной тоже по р. Чуѣ, но ниже Ч. *Н. Л.*

**Чуйскіе бѣлки** — горный хребтъ Томской губ., Бійскаго у., отходятъ отъ пограничнаго съ Монголіей хр. Сайногемъ и простираются между рр. Чуей и Ясатеромъ въ сѣв.-вост. направленіи; далѣе Ч. бѣлки отдѣляютъ долины рр. Аргута и Шаванъ отъ долины р. Чуи, затѣмъ упираются въ прав. берегъ р. Катуня, между устьями рр. Аргута и Чуи; за Катунью продолженіемъ Ч. бѣлковъ служатъ



Теректинские бѣлки. Юго-вост. часть хребта на С отъ р. Ясатера составляетъ главную часть Ч. бѣлковъ. Въ этой своей части хребетъ служитъ водораздѣломъ съ одной стороны р. Ясатера, съ другой Чеганъ, Узува, притока р. Чуи и р. Тополевки, притока р. Аргута. На З отъ истоковъ р. Талдури (прит. Чуи) хребетъ даетъ отъвѣтвление на С къ горному узлу Вишъ-Усерду, откуда къ СЗ отходятъ 2 другихъ хрѣста, средней на высотѣ между рр. Тополевкой и Шавлой и самый низкій между Шавлой и Чуелъ. Вост. отроги горного узла Вишъ-Усерду круто падаютъ къ Чуйской степи. Сѣв.-зап. гряды хребта имѣютъ средн. абс. выс. до 8000 фт. и состоятъ изъ ряда округлыхъ вершинъ и широкихъ болотистыхъ плоскогорій, съ которыхъ текутъ на ССВ. лѣвые притоки р. Чуи, а на ЮЮЗ прав. р. Шавлы. Ближъ истоковъ р. Маамей (лѣв. прит. Чуи) эти плоскогорія примыкаютъ къ снѣжнымъ горамъ, при чемъ одна вершина достигаетъ 12000 фт. Юго-вост. часть Ч. бѣлковъ имѣетъ въ среднемъ высоту до 10000 фт., хотя отдѣльныя его вершины гораздо выше; такъ гора Инкъ-ту—14500 фт., Анколь—13000 фт., Джонъ-инкъ-ту 13500 фт., Ирбисъ-ту—140.0 фт. Сѣверные склоны Ч. бѣлковъ покрыты вѣчными снѣгамъ и даютъ цѣлую систему ледниковъ, южная ихъ сторона почти обнажена и здѣсь имѣется только одна небольшая ледникъ въ истокѣ рѣ. Мѣнь. Нижние концы ледниковъ заканчиваются на высотѣ 8000—8400 фт. Всѣхъ ледниковъ 15; болѣе обширные изъ нихъ: Ирбисъ (длина до 4 в.) и Ан-коль (дл. 7 в.). Изъ ледниковъ 10 находятся на сѣв. склонахъ Ч. бѣлковъ, а 5 расположены въ сѣв. узлѣ у истоковъ рр. Тополевки, Дждо и Ак-тру. Всѣ ледники находятся въ периодѣ отступанія и представляютъ собою небольшие остатки оледенѣнія предшествовавшей эпохи. Прядѣлѣ лѣсной растительности на Ч. бѣлкахъ въ среднемъ на высотѣ 7500 фт. Въ 1897 и 1898 гг. Ч. бѣлки были изслѣдованы проф. томскаго университета Сапожниковымъ. Длина Ч. бѣлковъ до 160 в.

**Чукаръ**—см. Куропатки.

**Чукавица** или *Сукре*, также *Ciudad de la Paata* (Cuchicasa, въ настоящее время Susce)—одинъ изъ трехъ главныхъ городовъ южноамериканской республикы Боливій, на р. Качимайо, на высотѣ 2740 м. н. ур. моря. Житѣлей около 20000, болѣею частью индѣйцевъ, говорящихъ на языкѣ кечуа. Дворецъ президента, университетъ, семинарія, горная акад., театр. Ч. построены въ 1536 г. Педро Ансуресомъ, капитаномъ войскъ Пизарро, на мѣстѣ древняго города. Сперва назывался Ла Платой; потомъ, въ честь побѣды генерала Сукре при Акаючо, названъ именемъ Сукре.

**Чукасовъ** (Иванъ Акимовичъ, 1831—64)—медальеръ, служивъ въ званіи кондуктора при сиб. монетномъ дворѣ, учился въ имп. академіи худ. подъ руководствомъ А. П. Лялина и получилъ въ ней одну за другою медали: мал. серебряную въ 1853 г. за выгнанный изъ воску барельефъ «Прометей», больш. серебряную въ 1854 г. за другой та-

кой же барельефъ «Милонъ Кротонскій» и малую золотую въ 1855 г., за подобную же работу на тему «Персей освобождаетъ Андромеду». Окончивъ курсъ академіи въ 1857 г. съ званіемъ художника XIV кл., присужденнымъ ему за исполненіе медальерной программы «Жертвоприношеніе Авраама». Затѣмъ продолжалъ служить на монетномъ дворѣ въ качествѣ сперва младшаго, а потомъ старшаго медальера, и въ 1857 г., за лѣвку и штемпель медалей, изобразившихъ «Превращеніе Дафны въ лавровый кустъ», былъ признанъ академикомъ. Изъ медалей, выгнанныхъ по его штемпелямъ, извѣстны: раздававшаяся отъ имени вел. кн. Елены Павловны въ видѣ премій на сельско-хозяйственной выставкѣ имп. воляго экономическаго общества, на кончину К. Брюллова, на постановку памятника имп. Николаю I въ зданіи сиб. биржи, на кончину имп. Александры Теодоровны, на кончину цесаревны Николая Александровича, на столѣтіе московск. воспитательнаго дома, въ честь академика К. М. Бэра по случаю 50-тилѣтія его ученой дѣятельности, въ память столѣтія со смерти М. В. Ломоносова, въ память 25-лѣтія съ кончины А. С. Пушкина и выдаваемая академію наукъ рецензентамъ сочиненій, представляемыхъ на соисканіе награды гр. Уварова.

**Чукотская земля** или *Чукотскій полу-остр.*—сѣв.-вост. оконечность Азіатскаго материка, населенная чукчамъ (см.).

**Чукотскій Носъ**—два мыса на сѣв. вост. оконечности Азіатскаго материка, изъ нихъ *Северный Ч. Носъ* составляетъ самую восточную точку Азіи и находится въ Беринговомъ проливѣ подъ 66° 5' 30" с. ш. и 190° 16' 38" в. д. *Южный Ч. Носъ* подъ 64° 16' с. ш. и 187° 0' 53" в. д.

**Чукута** (*Brachyurus melanoccephalus*)—см. Чакари.

**Чукчи**—немногочисленное (около 6 тыс.), первобытное племя крайняго сѣверо-востока Азіи, разбросанное на огромной территоріи отъ Берингова моря до р. Индигарки и отъ Ледовитаго океана до рр. Анадыря и Анаю. Название Ч., которымъ ихъ называютъ русскіе, якуты и ламуты—искаженное чукотское слово «*чавчу*» (богатый оленями), каковымъ именемъ Ч.-оленоводы называютъ себя въ противоположеніи Ч. приморскимъ—собаководамъ. Сами Ч. себя называютъ «ораведлатъ» (люди). Сосѣди Ч.—юкатари, ламуты, якуты и эскимосы (на берегу Берингова пролива). Изъ нихъ по общину Ч. болѣе всего напоминаютъ якутовъ. «Типъ Ч. *смѣсанный*, въ общемъ монголоидный, по съ нѣкоторыми отличіями. Глаза съ косымъ разрывомъ встрѣчаются рѣже, чѣмъ съ разрывомъ горизонтальнымъ; ширина скулы меньше, чѣмъ у тунгусовъ и якутовъ, и чаще, чѣмъ у послѣднихъ; встрѣчаются индивиды съ густой растительностью на лицѣ и съ волнистыми, почти курчавыми волосами на головѣ; цвѣтъ лица съ бронзовымъ оттѣнкомъ; цвѣтъ тѣла лашенъ желтоватаго оттѣнка (Богоразъ). Красивой мужской типъ Ч. приближается, по словамъ того же изслѣдователя, къ типу нѣкоторыхъ американскихъ племенъ. Онъ высокъ, плас-

чьсть, со статной, нѣсколько тяжелой фигурой; крупная, правильныя черты лица, лобъ высокій и прямой; носъ крупный, прямой, рѣзко очерченный; глаза большіе, широко разставленные; выраженіе лица мрачное. Среди женщинъ чаще встрѣчается типъ монгольскій, съ широкими скулами, распылвшимся носомъ и вывороченными ноздрями. Сѣмьствовавшая типа (азиатско-американскаго) подтверждается нѣкоторыми преданіями, мѣстами и различіями въ особенностяхъ быта оленныхъ и приморскихъ Ч. (см. ниже); у послѣднихъ, напр., собачья запряжка американскаго образца. Окончательное рѣшеніе вопроса объ этнографическомъ происхожденіи Ч. зависитъ отъ сравнительнаго изученія языка Ч. и языковъ ближайшихъ американскихъ народностей. Лучшій знатокъ языка Ч., В. Богоразъ, находитъ его близко родственнымъ не только съ языкомъ коряковъ и камчадаловъ, но и съ языкомъ эскимосовъ. До самаго послѣдняго времени по языку Ч. причисляли, слѣдуя Пронку, къ палеазиатамъ, т. е. къ группѣ окраинныхъ народовъ Азіи, языки которыхъ стоятъ совершенно особю отъ всѣхъ остальныхъ лингвистическихъ группъ Азиатскаго материка, вытѣсненныхъ, въ очень отдаленныя времена, изъ середины материка на сѣверо-восточныя окраины. Съ русскими Ч. столкнулись впервые еще въ XVII ст. Въ 1644 г. казакъ Стадухинъ, первый доставившій извѣстіе о нихъ въ Якутскъ, основалъ Нижне-колымскій острогъ. Ч., кочевавшіе въ то время какъ на востокъ, такъ и на западъ отъ р. Колымы, послѣ упорной, кровопролитной борьбы окончательно покинули лѣвый берегъ Колымы, оттѣснивъ при своемъ отступленіи эскимосское племя мамаловъ съ побережья Ледовитаго океана къ Берингову морю. Съ тѣхъ поръ въ теченіе болѣе ста лѣтъ не прекращался кровавый столкновеніе между русскими и Ч., территория которыхъ граничила съ нашею по р. Колымѣ на западъ и Анадыру на югъ, со стороны Приамурскаго края. Въ этой борьбѣ Ч. выказали необыкновенную энергию. Въ плѣну они добровольно убивали себя, и если бы русскіе на время не отступили, они бы поголовно выселились въ Америку. Въ 1770 г., послѣ неудачной кампаніи Шестакова, Анадырскій острогъ, служившій центромъ борьбы русскихъ съ Ч., былъ уничтоженъ и команда его перенесена въ Нижне-Колымскъ, послѣ чего Ч. стали менѣе враждебно относиться къ русскимъ и постепенно стали вступать съ ними въ торговыя сношенія. Въ 1775 г. на рч. Анагаръ, притока Гол. Аноя, была построена Анагарская крѣпость, гдѣ, подъ охраной казаковъ, происходила ежегодная ярмарка для мѣстной торговли съ Ч. Съ 1848 г. ярмарка перенесена въ Анойскую крѣпость (въ 50 вер. отъ Нижне-Колымска, на берегу Мал. Аноя). До первой половины XIX ст., когда европейскіе товары доставлялись въ территорию Ч. единственно сухопутнымъ путемъ черезъ Якутскъ, Анойская ярмарка имѣла обороты на сотни тысячъ рублей. Сюда привозились чучками не только обиденные продукты ихъ собственнаго добыванія (одежда

изъ оленьихъ мѣховъ, оленья шкуры, живые олени, тюлений шкуры, китовый усъ, шкуры бѣлыхъ медвѣдей), но и самые дорогие мѣха (бобровы, куницъ, черныхъ лисицъ, голубыхъ песцовъ), которые такъ назыв. носовые Ч. вымѣнивали на табакъ у обитателей береговъ Берингова моря и сѣв.-зап. побережья Америки. Съ появленіемъ американскихъ китоволововъ въ водахъ Берингова пролива и Ледовитаго океана, равно какъ съ доставленіемъ товаровъ на Гижигу судами добровольнаго флота (въ 80-хъ годахъ XIX в.), наиболѣе крупныя обороты Анойской ярмарки прекратились, и нынѣ она обслуживаетъ лишь потребности мѣстнаго колымскаго торговаго оборотовъ не свыше 25 тыс. руб. Въ настоящее время часть Ч. числится формально въ русское подданствѣ и даже обложена ласкомъ; нѣкоторые крещены. Фактически большинство Ч. пользуется полною независимостью. Въ послѣднее время особенной заботой администратіи пользовались Ч. Анадырской округы. По образу жизни Ч. дѣлятся на *оленьихъ*, бродящихъ по Берингову полу-ову, въ бассейнахъ рр. Анадыра, Чауна и Колымы (въ ширинѣ теченія) и на сѣверѣ такъ наз. Большой тундры, между Колымой и Индигиркой: *приморскіе* или *сидячіе*, живущіе селеніями по всему побережью Ледовитаго океана отъ Шелагскаго мыса до Чукотскаго носа, и *посовые* или торговые, кочующіе почти Чукотскаго носа. Оленьные Ч. живутъ почти исключительно оленеводствомъ, которое, не смотря на массу случайныхъ неблагоприятныхъ условій—какъ эпизоотіи, разбѣганіе оленей въ лѣтніе мѣсяцы подъ вліяніемъ укусовъ комаровъ, оводовъ и мухъ, слабой прирученности и пр.,—продвѣтаетъ, и дастъ Ч. вполне обезпеченное существованіе. Средній размѣръ стада одного хозяина—отъ 300 до 400 гол.; но есть хозяева, имѣющіе по 2--3 стада, каждое въ нѣсколько тысячъ головъ. Чукотскій олень—совсѣмъ другой породы, чѣмъ ламутскій; онъ болѣе дикъ, слабосильнѣе, голова его толще и короче, шерсть темнѣе; качества его скорѣе убойнаго, чѣмъ ѣздовое оленя. Поэтому между Ч. и ламугами происходитъ постоянный обмѣнъ ѣздовыхъ оленей на убойныхъ. Охота для оленьихъ Ч.—весьма второстепенный промыселъ. На первомъ планѣ стоитъ дикій олень, затѣмъ песецъ, росомаха, бѣлка, медвѣдь, волкъ; изъ морскихъ животныхъ охотятъ тюленей. Подобныя промыслы служатъ также рыболовствомъ (удой, весьма первобытныхъ формъ, и сѣтями). *Приморскіе* Ч. живутъ охотдо по берегамъ моря и ведутъ *собачье* хозяйство. Главнѣйшій источникъ ихъ пропитаніе—охота на морскихъ животныхъ (тюлени, моржи, бѣлыя медвѣди, песцы, китовый усъ); матеріалы для жилищъ и одежды (оленья шкуры) они добываютъ отъ оленьихъ Ч., въ обмѣнъ на продукты своей добычи. *Носовые* Ч. болѣе всего извѣстны своими торговыми операціями—скупкой дорогихъ мѣховъ у эскимосскихъ племенъ и торговыми сношеніями съ русскими на Анадырѣ и на Анойской ярмаркѣ. Наиболѣе многочисленны (.000 душъ въ одномъ Колымскомъ округѣ) и наиболѣе типич-

ны Ч. оленные, кочевые. Живут они стойбищами в 2—3 дома, которые снимаются по мѣрѣ истощения оленяго корма. На лѣто нѣкоторые спускаются къ морю. Не смотря на необходимость шеркочекъ, жилище ихъ довольно громоздко и удобоперевозимо только благодаря обилію оленей (обозъ стойбища доходитъ до 100 саней). Жилище Ч. представляетъ большой шатеръ неправильнаго многоугольной формы, крытый полотнищами изъ оленьихъ шкуръ, мѣхомъ наружу. Устойчивость противъ напора вѣтра придаетъ камнями, привязываемыми къ столбамъ и покрову шалаша. Огнище — посреди шалаша и окружено саями съ хозяйственными принадлежностями. Собственно жилое помѣщеніе, гдѣ Ч. ѣсть, пьютъ и спитъ, состоитъ изъ небольшой четырехугольной мѣховой палатки-полога, укрѣпленной у задней стѣнки шатра и нагнуто съ пола задымляемой. Температуру въ этомъ тѣсномъ помѣщеніи, нагреваемомъ животной теплотой ея обитателей и отчасти жировой лампой, такая высокая, что Ч. раздѣваются въ немъ до нага. Зимняя одежда Ч.—обычнаго полярнаго типа. Она шьется изъ мѣха пыхиковъ (подроснаго осеняго теленка) и состоитъ у мужчинъ изъ двойной мѣховой рубахи (нижней мѣхомъ къ телу и верхней мѣхомъ наружу), тапихъ же двойныхъ штановъ, короткихъ мѣховыхъ чулокъ съ такими же сапогами и шапки въ видѣ женскаго капора. Совершенно своеобразна женская одежда, тоже двойная, состоящая изъ цѣльно сшитыхъ штановъ вмѣстѣ съ низко вырѣзаннымъ корсажемъ, стягивающимся вталии, съ развѣсомъ на груди и крайне широкими рукавами, благодаря которымъ чулчакъ во время работы легко высовоуждаютъ руки. Лѣтней верхней одеждой служатъ балахоны изъ оленьей зампи или изъ пестрыхъ покупныхъ матерій, а также камлейки изъ тонкошерстной шкуры оленя съ разными обрядовыми нашивками. Костюмъ грудного ребенка состоитъ изъ оленьяго мѣшка съ глумихи развѣтвленіями для рукъ и ногъ. Вѣсто пеленку подкладывается слой моху съ оленьей шерстью, впитывающій въ себя испражнения, которыя ежедневно выбираются черезъ особый клапанъ, пристегивающійся къ отверстию мѣшка. Большая часть украшеній Ч.—подвѣски, повязки, ожерелья (въ видѣ ремешковъ съ бусами и фигурками и т. п.)—имѣютъ религиозное значеніе; но есть и настоящаго украшенія въ видѣ металлическихъ браслетовъ, сережекъ и т. п. Выпивши у оленыхъ Ч. очень грубы. Обрядовое значеніе имѣетъ и раскрашивание лица кровью убитой жертвы, съ изображеніемъ наследственно-родового знака, тотема. Самый любимый рисунокъ, по словамъ г. Богораза, рядъ небольшихъ дырочекъ, обметанныхъ по краямъ (англійское питье). Часто узоръ состоитъ изъ черныхъ и бѣлыхъ квадратиковъ гладкой оленьей шкуры, вырѣзанныхъ и спитыхъ вмѣстѣ. Оригинальный узоръ на колчанахъ и одеждахъ Ч. *уриморскихъ*—эскимосскаго происхожденія; отъ Ч. овъ перешелъ ко многимъ полярнымъ народамъ Азии. Уборъ волосъ различенъ у мужчинъ и у женщинъ. Последніи

заплетаютъ двѣ косы по обѣимъ сторонамъ головы, украшая ихъ бусами и пуговицами, выпуская иногда переднія пряди на лобъ (зачужнія женщины). Мужчины выстригаютъ волосы очень гладко, оставляя спереди широкую бахрому и на темени два пучка волосъ въ видѣ звѣриныхъ ушей. Утварь, орудія и оружіе въ настоящее время употребляются главнымъ образомъ европейскія (металлическіе котлы, чайники, желѣзные ножи, ружья и т. д.), но и до сихъ поръ въ быту Ч. много остатковъ недавней первобытной культуры: костяныя лопаты, мотыги, сверла, костяныя и каменные стрѣлы, наконечники копій и т. д., сложный дукъ американскаго типа, пращи изъ костянокъ, панцыри изъ кожи и желѣзныхъ пластинокъ, каменные молотки, скребла, ножи, первобытный снарядъ для добыванія огня посредствомъ тренія, примитивная лампа въ видѣ круглаго плоскаго сосуда изъ мягкаго камня, наполняемаго толченымъ жиромъ и т. д. Первобытныи сохранились ихъ легкія санки, съ дугообразными поидпорками вмѣсто копыльцевъ, приспособленыя только для сидѣнія на нихъ верхомъ. Въ санки запрягаются или пара оленей (у оленыхъ Ч.), или собаки, по американскому образцу (у приморскихъ Ч.). Пища Ч.—преимущественно мясная, въ вареномъ и сыромъ видѣ (мозгъ, почка, печень, глаза, сухожилья). Охотно употребляютъ и дикія кореня, стебли, листья, которые варятъ вмѣстѣ съ кровью и жиромъ. Своеобразное блюдо представляетъ такъ называемое *молла*—полузварившіисъ мохъ, извлеченный изъ большаго оленьяго желудка; изъ моляла готовятъ различныя консервы и свѣжія блюда. Полузиданіа похлбка изъ моляла, крови, жира и мелко покровеннаго мяса еще очень недавно была самымъ распространеннымъ видомъ горячей пищи. Очень пристрастны Ч. къ табаку, водкѣ и мухоморамъ. Родъ Ч.—агнатный, объединяемый общностью огня, единокрровностью по мужской линіи, общимъ тотемнымъ знакомъ, родовой мѣстью и религиозными обрядами. Вракъ преимущественно эндогамическій, индивидуальный, часто полигамическій (2—3 жены); среди опредѣленнаго круга родственниковъ и обратныхъ допускается, по согласію, взаимное пользование женами; обыченъ также левиратъ (см.). Калыма не существуетъ. Цѣломудріе для двѣхъ не втраетъ разн. По своимъ вѣрованіямъ Ч.—анимисты; они персонафицируютъ и обоготворяютъ отдѣльныя области и явленія природы (хозяева дѣса, воды, огня, солнца, оленей и т. п.), многихъ животныхъ (медвѣдя, ворону), звѣзды, солнце и луну, вѣрятъ въ сонмы злыхъ духовъ, причиняющихъ всѣ земныя бѣдствія, включая болѣзни и смерть, имѣютъ цѣлый рядъ регулярныхъ праздниковъ (осенній праздникъ убоя оленей, весенній—роговъ, зимнее жертвоприношеніе звѣздъ Алтаиръ, родоначальнику Ч. и т. д.) и множество нерегулярныхъ (кормленіе огня, жертвоприношеніе послѣ каждой охоты, поминки покойниковъ, обтѣныя служенія и т. д.). Каждая семья, кромѣ того, имѣетъ свои семейныя святыни: наследственные снаряды для добыванія священнаго огня по-

средством трения для известных празднеств, по одному на каждого члена семьи (нижняя дощечка снаряда представлять фигуру съ головой хозяина огня), даде связки деревянных сучков (отграниченной несчастьей, деревяшек-изображений предков и, наконец, семейный бубен, так как мамлана съ бубном у Ч. не есть достояние одних специалистов-шаманов. Последние, почувствовав свое призвание, переживают предварительный период своего рода незлобного искуса. впадают въ глубокую задумчивость, бродятъ безъ пищи или спятъ по цѣлымъ суткамъ, пока не получатъ настоящаго вдохновения. Нѣкоторые умираютъ отъ этого кризиса; нѣкоторые получаютъ внушение о перемѣнѣ своего пола, т. е. мужчина долженъ превратиться въ женщину и наоборотъ. Превращенные принимаютъ одежду и образъ жизни своего новаго пола, даже выходятъ замужъ, женятся и т. д. Покойниковъ либо сожигаютъ, либо обертываютъ пластами сырого оленьяго мяса и покидаютъ въ полѣ, предварительно прорѣзавъ покойнику горло и грудь и вытащивъ наружу часть сердца и печени. Предварительно покойника ображаютъ, кормятъ и гадаютъ надъ нимъ, заставляя отвѣчать на вопросы. Старика часто заблаговременно убиваютъ себя сами или, по ихъ просьбѣ, убиваютъ близкими родственниками. Фольклоръ и мивология Ч. очень богаты и имѣютъ много общаго съ таковыми американскихъ народовъ и падеагатовъ. Языкъ Ч. очень богатъ какъ словами, такъ и формами; въ немъ довольно строго проведена гармонія звуковъ. Фонетика очень трудна для европейскаго уха. Главныя психическія черты Ч.—чрезвычайно легкая возбудимость, доходящая до иступления, склонность къ убійствамъ и самоубійствамъ при малѣйшемъ поводе, любовь къ независимости, настояичность въ борьбѣ; наряду съ этимъ Ч. гостеприимны, обычно добродушны и охотно приходятъ на помощь своимъ сосѣдямъ, даже русскимъ, во время голодовокъ. Ч., особенно приморскіе, прославились своими скульптурными и рѣзными изображениями изъ мамонтовой кости, поражающими своей вѣрностью природѣ и смѣлостью позъ и штриховъ и напоминающими замѣчательная костяныя изображения палеолитическаго періода.—Ср. В. Г. Богоразъ, «Отчетъ объ изслѣдованіи Ч. Колыскаго края» (оттискъ изъ «Изв. Вост.-Сиб. Отд. Имп. Рус. Геогр. Общ.» за 1899 г., т. XXX, вып. I); его же, Очеркъ матеріальнаго быта оленныхъ Ч.» (СПб., 1901, «Сборникъ Музея Антропологии и Этнографіи», вып. II); его же, «Образцы народной словесности Ч.» (тексты съ переводомъ и пересказами, СПб.); В. Иохельсонъ, «Замѣтки о населеніи Якутской обл.» («Жив. Старина», вып. II, 1896); путешествія Норденшльда, бар. Майделя, Биллингса и др.

### Л. III.

**Чула** — р. Енисейской и Иркутской губ., одна изъ составныхъ вѣтвей р. Подкаменной Тунгузки, вытекаетъ съ зап. стороны лѣвобережнаго хребта Нилзи. Тунгузки, подъ 59°25' с. ш., течетъ на ЮЮЗ и З. но, встрѣтивъ близъ границъ Енисейской губ. горный отрогъ

Ирынгина, поворачиваетъ на С и ССЗ, въ такомъ направленіи протекаетъ до соединенія своего съ р. Тетеро, составляя границу между Енисейской и Иркутской губ. Длина Ч. отъ 250 до 300 в. Ч. — рѣка горяная и быстрая, протекаетъ въ лѣсной, глухой тайгѣ, по ненаселенной мѣстности. Долина ея неширока, обрамлена лѣстными возвышенностями, болотиста и поросла лѣсомъ. Ч. мелководна и порожиста; въ половодье разливается и затопляетъ всю свою долину, но скоро спадаетъ. Ч. несудоходна, но сплавна и довольно рыба.

**Чула-лонгкорнъ** — нынѣ царствующій король сіамскій, сынъ короля Маха-Монгкутъ и королевы Рамней, род. въ 1858 г., вступилъ на престолъ въ 1868 г. Бывалъ нѣсколько разъ въ Европѣ, чаще всего въ Англии. Большой почитатель европейской цивилизаціи, Ч. усердно работаетъ надъ ея насажденіемъ въ своей странѣ. Онъ посылаетъ на свой счетъ молодыхъ людей изъ своихъ подданныхъ для полученія образованія, въ различныхъ странахъ Европы, главнымъ образомъ въ Англию, гдѣ «сіамскіе студенты» насчитываются десятками. Въ Англии же по преимуществу получаютъ образованіе и собственные дѣти Ч., въ томъ числѣ старшій сынъ и наследникъ сіамскаго престола Маха-Ваджиравудъ, въ настоящее время окончившій свое образованіе (сначала въ королевскомъ военномъ колледжѣ близъ Кемберлея, а затѣмъ въ оксфордскомъ унив.), и возвратившійся въ Сіамъ. О слѣдующемъ за нимъ братѣ — см. Чакарбонъ.

### П. Ардашевъ.

**Чули** (на языкѣ хинди—*водворота*) — у индусовъ круглые камни, образующіеся треніемъ другъ о друга въ рѣчныхъ водворотахъ и въ быстринахъ. Такіе водвороты имѣются въ рѣкѣ Чулбулѣ, близъ Беролли, придавая святость названному мѣсту, а также въ рѣкѣ Нербуддѣ, гдѣ они посвящены великому богу Ч. Магешварѣ (т. е. Шивѣ). Когда камни отъ тренія принимаютъ совершенно круглую форму, ихъ достаютъ со дна, освящаютъ, обмазываютъ сурникомъ и называютъ Бхйру (старшій сынъ Шивы, богъ войны, иначе Картикея, Сканда). Шиванцы почитаютъ подобные камни какъ фаллическіе символы («лингамы») своего верховнаго божества и называютъ ихъ еще *рори* (въ Беролли) или *биллангъ*, *банлангъ* (въ Магешварѣ).

**Чули** (тугу, кукль, куль, кога, кузиль, Eudynamis nigra) — одинъ изъ видовъ куклю въ изъ семейства куклюшекъ, живущій въ Индіи. Родъ куклювъ, къ которому относятся 8 видовъ, распространенныхъ въ индійской и австралійской областяхъ, отличается неоперенною плюсною, толстымъ клювомъ съ сильно изогнутымъ ребромъ и съ крючкообразно загнутымъ кончикомъ надклювья, овальными ноздрями и длиннымъ, закрученнымъ хвостомъ. Оперение однообразное; у самокъ обыкновенно черное, у самокъ черное съ бѣлыми пятнышками. Ч. живетъ въ рѣчныхъ лѣсахъ, рошахъ и садахъ. Питается главнымъ образомъ плодами. Яйца кладетъ, какъ настоящія куклюшки, въ чужія гнѣзда, а именно въ гнѣзда индійскихъ видовъ воронъ.

Окраска яиц оливковая съ красными пятнами, напоминающая окраску яиц нашей кукушки.

**Чульова Слобода** — часть гор. Тузы. См. Туза (XXXIV, 38).

**Чульковъ** (Данила) — воевода Ивана Васильевича Грознаго. Принималъ участие въ войнѣ съ астраханскими и крымскими татарами. Въ 1554 г. Ч., вмѣстѣ съ кн. Алекс. Вяземскимъ, астраханскихъ людей искалъ и языковъ добывалъ выше Чернаго острова; походъ окончился скорымъ покореніемъ Астрахани. Въ 1556 г. Ч. съ отрядомъ поплылъ по Дону для наблюденій надъ Крымомъ; возаѣ Азова онъ встрѣтилъ 200 крымскихъ и разбилъ ихъ. Грозному Ч. писалъ, что Девлетъ-Гирей собирался на Москву, но узнавъ, что русскіе ждутъ его, вернулся назадъ.

**Чульковъ** (Михаилъ Дмитріевичъ, 1740—1798) — замѣчательный литераторъ. О жизни его сохранились чрезвычайно скудныя свѣдѣнія. Въ предисловіи ко 2-му изданію его «Записокъ экономическихъ» сказано, что Ч. «въ младенствѣ обучался въ московскомъ унив. и, изучивъ одно только начальное основаніе словесныхъ наукъ, взять былъ изъ онаго съ прочими по имянному указу и опредѣленъ на службу». Къ этимъ даннымъ можно прибавить только то, что въ 1790 г. Ч. былъ надворнымъ совѣтникомъ и секретаремъ сената. Съ ранней молодости онъ отличался необыкновенною любовью къ литературѣ и «писалъ почти безпрестанно сочиненія всякаго рода». Ч. былъ однимъ изъ самыхъ плодотворныхъ и разностороннихъ писателей XVIII в., и не безъсланнымъ. Митроп. Евгенийъ свидѣтельствуетъ, что Ч. «около 20 лѣтъ возраста своего (свѣдѣтельно въ 1760 г.) отличалъ уже себя многими изрядными стихотвореніями и романами». Первые опыты Ч. остаются для насъ неизвестными; знаемъ только, что въ 1767 г. онъ издалъ «Краткій мнѣологическій лексиконъ», да, по Соликову, въ 1766—68 гг. выпустилъ въ 4 частяхъ «Пересѣтнникъ или славянскія сказки» (Евгеній указываетъ только одно второе изданіе, 1783—89 гг.). Въ первомъ періодѣ своей дѣятельности Ч. чувствовалъ склонность къ беддетристикѣ и сатири. Въ эпоху сатирическихъ журналовъ Ч. издалъ два небольшіе сатирические журнала: «И то, и сію» (1769) и «Парнасскій Шепетникъ» (1770), въ которыхъ немало сдѣдовъ полемической борьбы съ литературными противниками; особеннымъ его нападкамъ подверглись романисты Ф. А. Эминъ и В. И. Майковъ. Ихъ осмѣялъ онъ и въ сатирической поэмѣ: «Плачевное наданіе стихотворцевъ» (впоследствии эта поэма вышла отдѣльной книгой, въ СПб., безъ обозначенія года, вмѣстѣ съ стихами на качеля, на семакъ и на масляницу). Въ періодъ увлеченія сатирой Ч. издалъ первую (больше не было) часть необыкновенно популярнаго у нашихъ предковъ романа: «Пригожая повариха или похижденіе развратной женщины» (ч. I, СПб., 1770). По своей вѣшной фабулѣ снѣ является сколомъ съ французскихъ романовъ приключеній; типы, выводимые въ романѣ (ухаживатель Ахаль, Свѣтонъ, секретарь, часто

встрѣчаются въ сатирическихъ журналахъ. Надо предположить, что обстановка жизни Ч. содѣйствовала возникновенію въ немъ склонности изучать пѣсни, сказки, обряды и суевѣрія народныхъ. Въ его журналахъ заслуживаютъ вниманіе и стили, по изобилію пословицъ и поговорокъ приближающіяся къ народному, и нѣрѣдкія этнографическія замѣтки, народныя пѣсни. Послѣ изданія журналовъ Ч. обрабатывается къ большимъ своднымъ трудамъ этнографическаго характера. Первымъ такимъ трудомъ было «Собораніе разныхъ пѣсень». Мы знаемъ, что первыя двѣ части этого собранія были напечатаны по распоряженію имп. Екатерины II и были готовы въ 1776 г. (приводимъ всюду указаніе на то, что собраніе пѣсень Ч. въ 4-хъ частяхъ было напечатано въ 1770—75 гг., нѣвѣрно, ибо 19 июля 1776 г. Ч. ходатайствовалъ о разрѣшеніи императрицы печатать и остальные части сборника; см. «Архивъ друкеніи Имп. театровъ», отд. II, стр. 101, СПб., 1892). Первое изданіе пѣсень, сдѣланное Ч. при сотрудничествѣ Мих. Понзова, въ настоящее время неважно и мы знаемъ о немъ только по послѣдующимъ. Второе изданіе было сдѣлано Н. И. Новиковымъ въ 1780—81 г.; оно было дополнено двумя частями и въ литературѣ извѣстно какъ «Новиковскій пѣсенникъ» («Новое и полное собраніе россійскихъ пѣсень, содержащее въ себѣ пѣсни любовныя, пастушескія, шутивыя, престоноарныя, хоральныя, свадебныя, святочные, съ присовокупленіемъ пѣсень изъ разныхъ россійскихъ оперъ и комедій; въ послѣдствіи изданіе повторялось»). Ч. заносилъ въ свое собраніе не только народныя пѣсни, которые, можно догадываться, онъ не записывалъ со словъ, а списывалъ съ тетрадей грамотеевъ, но и модные романсы современныхъ ему авторовъ и аріи изъ комическихъ оперъ. Значеніе Сборника Ч. велико: до него не появлялось такого богатства народныхъ пѣсень, и онъ первый сталъ печатать пѣсни безъ измѣненій и поправокъ стила. Въ исторіи изученія русской народности Ч. принадлежатъ почетное мѣсто. Собраніе пѣсень современникамъ еггъ казалось по меньшей мѣрѣ дѣломъ совершенно извѣстнымъ, если не вроднымъ: даже митроп. Платонъ отозвался о пѣсняхъ, переизданныхъ Н. И. Новиковымъ, какъ «о сумнительныхъ». Въ 1780 г. Ч. приступилъ къ новому этнографическому собранію, значительно вышнему по своей научной цѣности. Въ 1780—83 гг. въ университетской типографіи у Новикова были отпечатаны въ 10 частяхъ «Русскія сказки, содержащія древнѣшія повѣствованія о славныхъ богатыряхъ, сказки народныя и прочія оставшіяся чрезъ пересказываніе въ памяти приключенія». Ч. отличался большою любовью къ памятникамъ народнаго творчества, но не обладалъ этнографическимъ пониманіемъ, которое, впрочемъ, въ то время еще и не привилось; онъ считалъ вполне возможнымъ обращаться съ былинами и народными разсказами по своему усмотрѣнію. Ни одна изъ тѣхъ повѣстей, «которыя разсказываются въ харчевнѣ», не занесена имъ въ подлинномъ видѣ: онъ измѣнялъ, передѣлывалъ, дополнял ихъ по рыцарскимъ

романамъ, по изданіямъ «Bibliothèque bleue». Въ 1782 г. вышелъ его «Словарь русскихъ суевѣрій», который былъ переизданъ въ 1786 г. подъ загл.: «Абвега русскихъ суевѣрій, идолопоклонничества, жертвоприношеній, сваденонныхъ, простонародныхъ обрядовъ, колдовства, шеманства и проч.». Для своего времени это былъ замѣчательный этнографическій трудъ, которымъ въ наше время находятъ возможнымъ пользоваться А. Н. Афанасьевъ, въ своихъ «Поэтическихъ воззрѣніяхъ славянъ на природу». Отъ занятій этнографіей Ч. перешелъ къ занятіямъ исторіей промышленности и юриспруденціей. Труды Ч. по исторіи торговли до сихъ поръ совершенно не оценены. Имъ написано и до повелѣнію императрицы за счетъ ея кабинета издано огромное «Историческое описаніе российской коммерціи при всѣхъ портахъ и границахъ отъ Древнихъ временъ до настоящаго и всѣхъ преимуществъ, узаконеній и т. д.» (М., 1781—1788, 7 частей, въ 21 томѣ; вслѣдствіе библиографической рѣдкости). Труды Ч. основанъ на изученіи архивныхъ матеріаловъ и для исторіи нашего торговаго законодательства имѣетъ важное значеніе. Въ 1788 г. появились извлеченіе изъ этого труда: «Краткая исторія российской торговли (М.). Изъ «Описанія» же извлечены «Словарь учрежденныхъ въ Россіи ярмарокъ, изданный для обращенія въ торговлю» (М., 1788) и «Наставленіе необходимо нужное для купцовъ, а особливо для молодыхъ людей» (М., 1788). Къ области практической экономіи относятся «Записки экономическія для всеобщаго исполненія въ деревняхъ приказку и рачительному эконому» (М., 1788, 2-е изд., 1790). Ч. одному изъ первыхъ пришла въ голову мысль популяризовать русскіе законы и издать справочную юридическую книжку. Въ 1791—1792 г. вышелъ въ 5 книгахъ его «Словарь юридическій или сводъ российскихъ узаконеній, временныхъ учреждений суда и расправы». Въ первой части законенія были расположены въ азбучномъ порядкѣ, во второй — въ хронологическомъ, съ Уложеніемъ по 1790 г. (первая часть была переиздана въ Новгородѣ въ 1796 г.). Затѣмъ Ч. былъ начатъ «Сельскій лечебникъ или Словарь врачеванія болящихъ, бывающихъ въ родѣ человѣческомъ, въ родѣ скотскомъ и птицъ домашнихъ» (при жизни Ч. вышло въ Москвѣ, въ 1789—90 г., 4 части; послѣ его смерти, въ 1803 г., вышла 5-я). Остальные напечатанные труды Ч.: «Похожденіе Ахиллесово подъ именемъ Пирра до осады Троянской» (СПб., 1709, 2-е изд., М., 1788, по Сопикову); «Оберонъ, поэма Вианда въ 14 пѣсняхъ» (перев. съ нѣм., М., 1787); «Переложеніе въ стихахъ прозаическаго съ франц. перевода писемъ Петрарки къ любовницѣ его Лори» (указаніе самого Ч.; по рисписи Сопкина эта книга неизвестна). Въ рукописяхъ остались многія сочиненія Ч.: какъ проектъ вѣчнаго мира, примѣчанія объ экономическомъ крестьянствѣ, проектъ о введеніи купеческаго банка, словарь русскаго языка, словарь земледѣлія, скотоводства и демографіи, поэма въ девяти пѣсняхъ о Самозванцѣ Гришкѣ Отрельевѣ и др. Доба-

вимъ еще сообщеніе Ч. о томъ, что его комедія, до насъ недомедая, подъ заглавіемъ: «Какъ хочешь, вазовъ» представлялась неоднократно въ придворномъ театрѣ въ С.-Петербургѣ. Общей одніи дѣятельности Ч. не существуетъ. Ч. былъ въ своемъ родѣ Ломоносовымъ, конечно меньшимъ размѣровъ. Его труды энциклопедическаго характера принесли большую пользу русскому обществу; труды по исторіи русской торговли составляютъ солидное ученое изслѣдованіе; этнографическіе его своды сыграли большую роль въ исторіи изученія русской народности. Биографическія свѣдѣнія о Ч.: Новиковъ, «Опытъ историческаго словаря» (перепечатанъ въ книгѣ П. А. Ефремова, «Матеріалы по русской литературѣ»); предисловіе при 2-мъ изд. «Экономическихъ Записокъ» (М., 1791; перепечатано Забѣлиннымъ въ «Лѣтописяхъ русской литературы и древности», т. I, М., 1859, стр. 198—200); замѣтка А. Оомина, «Къ биографіи Ч.» («Книговедѣніе», 1894, № 7—8, стр. 16); «Словарь» митр. Евгенія (1845, ч. 2-я; перепечатано въ «Русской поэзіи» Венгерова, вып. V, стр. 872; здѣсь же перепечатка отзыва А. Н. Пыпина о Ч.; примѣчанія историко-литературныя и библиографическія А. Ляшенко, вып. VI, стр. 408); замѣтка въ «Истор. Вѣстн.» (дек., 1895). Оцѣнка этнограф. трудовъ Ч. у А. Н. Пыпина, въ «Исторіи русской этнографіи» (т. I, стр. 65—69). Данныя о Ч. разбросаны у Аванасьева, «Русск. сатирич. журналы» (стр. 7—10, 258 и др.), у Галахова, въ «Историческомъ хрест.» и «Ист. русск. словесн.»; у Булича, «Сумароковъ и соврем. ему критика» (стр. 269, 372). См. также Лонгиновъ, «Биограф. Записки» («Соврем.», 1856, июль, № 8, стр. 19); его же замѣтку («Русск. Архивъ», 1870, стр. 1348; къ ней дополненіе, тамъ же, стр. 1935); М. А. Дмитріевъ, «Мелочи изъ запаса моей памяти» (стр. 9, 28); Батюшковъ, «Сочиненія», изд. Л. Майкова (т. II, стр. 398); Державинъ, «Сочин.», изд. Грота (т. II, 214; III, 117, 119, IV, 49, 746). Библиогр. указанія о сочин. Ч.; см. у Губерти (т. I, № 166; т. II, № 27, 129), Острогазова (№№ 196, 264, 291), Бурцева. Въ новѣйшее время перепечатаны: «Плачовное паденіе стихотворцевъ», въ «Приголомъ поэзіи», Венгерова (вып. V), и «Приголомъ Повариха», въ «Обст. библиогр. описаніи» Бурцева (т. V, СПб., 1901, стр. 156 и слѣд.). Портретъ — у Ровинскаго, «Словарь» (т. III).

И. Шенюлеа.

**Чулковъ** (Федоръ) — см. Сибирь, завосване Сибиря.

**Чулковы.** — Существуетъ нѣсколько дворянскихъ родовъ этого имени. *Первый* принадлежитъ къ числу родовъ, происшедшихъ отъ германскаго выходца Радши (XII в.), и считаетъ своимъ родоначальникомъ, въ XI колѣнѣ отъ Радши, *Андрей Васильевича Ч.*, одинъ изъ внуковъ котораго, *Дмитрій Ивановичъ*, былъ убитъ при взятіи Казани (1552) *Другой* родъ Ч. выводитъ себя отъ выѣхавшаго изъ Литвы къ великому князю Василію Дмитріевичу и потомъ перешедшаго на службу великаго князя Олега Грязнскаго *Семена Федоровича Ковыль-Кислаго*, праправнукъ котораго, *Григорій Ивановичъ*, получилъ прозви-

ще Чулокъ, а отъ него и сынъ Григорія Ивановича — Дашило, письменный голова сибирскихъ воеводъ, основатель Тобольска и первый его воевода (1590 г.), сталъ именоваться Чулковымъ. Клементій Матвеевичъ Ч. († до 1725 г.) былъ столышникомъ и начальникомъ тульского оружейнаго завода при Петрѣ I. Этотъ родъ записанъ въ VI ч. род. кн. губ. Калужской, Тульской и Тамбовской. Гербъ внесенъ въ VII ч. Общаго Гербовника. Третій родъ Ч. происходитъ отъ московскаго дворянина, жалованнаго помѣстьями за «московское, осадное сидѣнье» въ 1619 г.—Ивана Васильевича Ч.; записанъ въ VI ч. род. кн. губ. Московской, Тамбовской и Тульской; гербъ внесенъ въ XII ч. Общаго Гербовника. Есть еще нѣсколько дворянскихъ родовъ Ч., болѣе поздняго происхожденія.

**Чулочныя и трикотажныя (вязаные) издѣлья.** — Особенностью этихъ издѣлій является зигзагообразное направленье входящихъ въ ихъ составъ нитей. Каждая изъ нихъ образуетъ рядъ петель, продѣваемыхъ въ петли сосѣдней нити, которая въ свою очередь продѣта въ петли слѣдующей и т. д. Это взаимное переплетенье петель даетъ нитямъ связь другъ съ другомъ, но оставляетъ петлямъ значительную свободу растягиваться и сокращаться, отчего такіа издѣлья и получаютъ эластичность, являющуюся отличительнымъ ихъ свойствомъ. Всѣ нити, образуя шія Ч. издѣліе, идутъ въ одномъ и томъ же направленіи. Если это направленіе совпадаетъ съ направленіемъ утка въ ткани (см. Теканное производство, XXX, 354), а въ цилиндрическихъ издѣльяхъ — съ направленіемъ окружности цилиндра, то такіа издѣлья называются Ч. или *уточное-трикотажнымъ*. Такія издѣлья, плоскія, образуются одной нитью, идущею отъ кромки до кромки и обратно, а цилиндрическая — одною или несколькими числомъ нитей, идущими одна за другою непрерывно по окружности. Видъ простѣйшаго переплетенія такого рода изображенъ на фиг. 1а съ лица и на фиг. 1б съ изнанки. Лицомъ считается та сторона, на которую при вязаніи вытаскиваются петли. На ней выступаютъ всего болѣе боковыя части петли *ab* (фиг. 1а), обра-

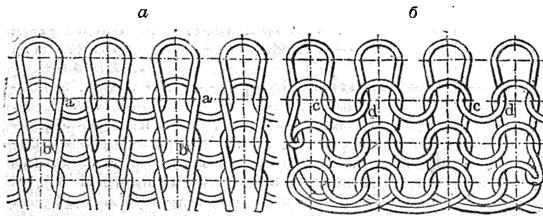

Фиг. 1.

зующія продольные рубчики. На изнанкѣ выступаютъ головки петель *cd* (фиг. 1б), образуя поперечные рубчики. Если издѣліе образовано большимъ числомъ нитей, идущихъ вдоль ткани, хотя бы нѣсколько наискось, соответствующи отчасти *основъ* ткани,

то такое издѣліе называется *основно трикотажнымъ*, или иногда просто *трикотажнымъ*. Переплетенія простѣйшихъ видовъ трикотажнаго издѣлья приведены на фиг. 2-й и 3-й. Изъ этихъ фигуръ видно, что нити а никогда не идутъ вполне продольно, но всегда наклон-

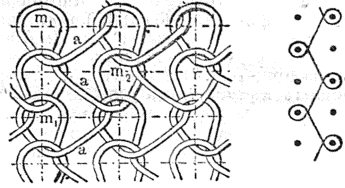

Фиг. 2

но въ ту или другую сторону. Это необходимо, чтобы имѣть возможность продѣть петлю пзвѣстной нити въ петлю сосѣдней, а не той же самой нити. Ч. издѣлья бываютъ *гладкими*, когда всѣ нити повсюду переплетаются одинаковымъ образомъ съ каждой петлей

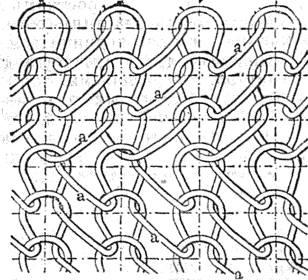

Фиг. 3

сосѣднихъ рядовъ, и *узурчатая, фасонная* или *ажурная*, когда однообразие переплетенія нарушается тѣмъ, что нѣкоторыя петли продѣваются не въ смежныя, а въ болѣе отдаленныя отъ нихъ петли, или же нѣсколько петель одного ряда продѣваются въ одну и ту же петлю другого ряда, или же на нѣкоторомъ проиженіи нити вовсе не образуется петель, такъ что она лежитъ свободно на другихъ петляхъ и т. п., отчего на поверхности издѣлья оказываются распределенными въ известномъ порядкѣ отверстія или утолщенія, или же мѣста иначе сплетенныя, образующія узоръ. По способу изготовленія Ч. издѣлья раздѣляются на ручныя и машинныя. Ручныя издѣлья изготовляются вязаніемъ на спицахъ или тамбурнымъ крючкомъ. Объ этомъ подробнѣе см. Вязаніе (VII, 714). При вязаніи на спицахъ петля образуется за петлей въ горизонтальномъ (поперечномъ) направленіи, такъ что получается всегда *чулочное* (уточное) издѣліе. Станки для

изготовления машинных вязальных пэдыи, в свою очередь, разделяются на ручные, т. е. приводимые в движение руками и ногами рабочего, и механические, приводимые в движение от привода. Главные органы станка для машинного изготовления Ч. пэдыи одинаковы как в ручном, так и в механическом станках. Они суть: а) крючкообразная игла *N* (фиг. 4), снабженная загибом *abc*

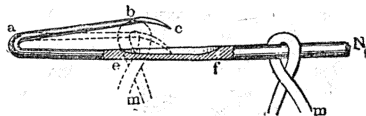

Фиг. 4.

и продольным углублением *ef*, в которое может входить конец с крючка иглы, как это показано пунктиром. Такие иглы располагаются неподвижно пэдыем рядом по прямой линии соответственно ширине пэдыя, и на каждую из них надвигается петля нити *m*. б) Между каждыми двумя иглами помещаются пластинки *A* (фиг. 5, I), снабженные глубокой впадиной *e*, острием *d* и носиком *c*. Часть этих пластинок (обыкновенно через одну) может подниматься и опускаться независимо друг от друга действием рычагов *ab*, с которыми каждая из них скреплена. Остальные пластинки соединены в *o'* с общей планкой, с которой они все вместе могут подниматься и опускаться. Кроме того все пластинки одновременно могут продвигаться вдоль иглы.

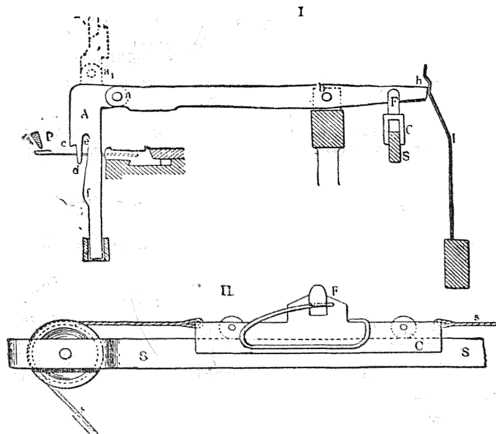

Фиг. 5.

в) Третьим главным органом является нож или нажим *P* (фиг. 5, I), который может опускаться на крючки иглы и нагибать их концы, заставляя последние входить в вышеупомянутое углубление *ef* (фиг. 4). Последовательность работы изображена на фиг. 6 (I—V), где на левой стороне изображены боковые виды на иглы с пластинка-

ми, а на правой концевые виды на ряд иглы *N*. Раньше образованные петли *m* висят на каждой из иглы. Если вязание только что начинается, то первый ряд петель образуется обыкновенно прозь от руки. При начале образования нового ряда петель,

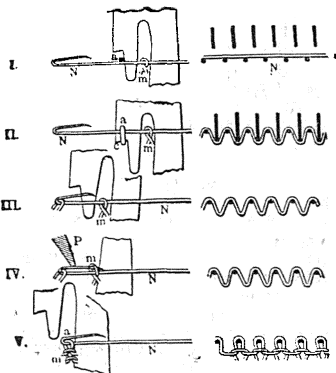

Фиг. 6.

при поднятых пластинках и нажимах, сверху иглы прокладывается нить *a* (фиг. 6, I). Для этого прокладывания служит обыкновенно особый челночек (водок), продвигаемый вдоль ряда иглы. Затем, нажиманием пластинок нити придается зигзагообразное положение, как это видно на фиг. 6, II. Это изгибание нити, с целью уменьшить ее напряжение, производится постепенно. Сначала нажимаются так назыв. подвижные (независимые) пластинки, действием кулачка *F* на концы рычагов *abh* (фиг. 5, I). Кулачек этот, изображенный на фиг. 5, II, движется одновременно с движением водка для нити. Опускание этих пластинок происходит на глубину, двойную против длины предполагаемых петель, но когда затем опустятся и остальные пластинки, связанные между собою, то первые несколько поднимаются, и все петли уравниваются, как это видно на фиг. 6, II. Иногда все пластинки деляются независимыми друг от друга, и тогда прокладка нити идет как изображено на фиг. 7. Вышеописанная последовательная прокладка нити называется *кулированием*, отчего и самые станки иногда называются *кулированными* (Kulitstuhl). Когда петли нити образованы по всей ширине пэдыя, пластинки нэдыя сколько приподнимаются и выдвигаются вперед, так что вновь образованные петли сдвигаются в глубину крючков иглы, между тем как прежние петли оказываются перед остриями крючков (фиг. 6, III). Тогда опускается нажим *P* и пригибает концы крючков, так что прежние петли попадают на верхнюю часть игольных крючков (фиг. 6, IV).



Дальнейшим движением вперед пластинок прежние петли образуются съ иглой и по-висают на петлях нового ряда (фиг. 6, V), послѣ чего пластины, опускаясь и отходя назад, отводят вновь образованный петля въ положеніе, изображенное на фпг. 6, I, и

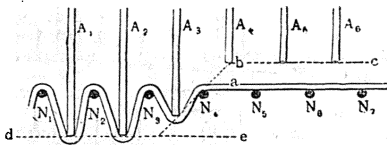

Фиг. 7.

работу начинается снзнова. Станки, работающіе по описанному способу, чаще всего являются *ручными*, т. е. въ нихъ движеніе водкамъ, пластинкамъ и т. д. передается помощью соответственныхъ подножекъ или рукоятокъ, двигаемыхъ рабочимъ. Есть впрочемъ и механическіе станки подобнаго типа, движимые отъ привода, но примѣненіе механической передачи движеніи не доставляетъ въ этихъ станкахъ значительной выгоды.

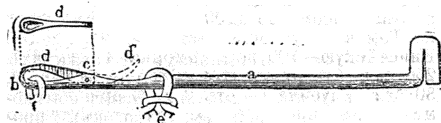

Фиг. 8.

Причинами этого является, во-первыхъ, периодичность движенія, а, главное, примѣненіе кулированія (прокладки нити), занимающаго много времени и не позволяющаго увеличить скорость станка. Поэтому для механическаго дѣйствія гораздо болѣе выгодными являются такъ называемые круглые вязальные станки. Въ нихъ иглы располагаются или радиально къ оси вращенія станка, всѣ въ одной плоскости (или слегка конично) — по французской системѣ, или же, по англійской системѣ — въ видѣ круглаго цилиндра съ вертикальной или наклонной осью. Иглы обладаютъ каждая независимо другъ отъ друга подвижностью въ продольномъ направленіи, пластинки точно также независимо другъ отъ друга подвижны въ поперечномъ къ игламъ направленіи. Работа машины идетъ такъ, что нитка прокладывается въ одномъ и томъ же направленіи, при чемъ одновременно съ прокладкой производится и вязаніе, такъ что петли образуются на одной иглѣ за другой, въ непрерывной послѣдовательности. Это устройство обладаетъ слѣдующими выгодами: оно позволяетъ увеличить скорость образованія петель, даетъ возможность одновременно въ разныхъ точкахъ круга прокладывать нѣсколько (2—4 и болѣе) нитей, черезъ что въ соответственное число разъ увеличивается и производительность станка, и, наконецъ, даетъ возможность получать цилиндрическія, трубообразныя издѣ-

лія, могущія прямо идти въ дѣло, какъ чулки, станы и рукава фуфакъ и т. п., между тѣмъ какъ плоскія издѣлія требовали снзвѣтки. Что касается до устройства круглыхъ станковъ, то оно отличается болѣе разнообразіемъ по отношенію къ формѣ, передачѣ движенія частямъ станка и др. подробностямъ, при чемъ какъ самая идея протеска вязанія, такъ и видъ издѣлія существенно не мѣняются. Изъ новѣйшихъ и болѣе распространенныхъ ручныхъ вязальныхъ машинъ надо упомянуть про машину Ламба, обладающую двумя рядами наклонно поставленныхъ иглъ, сходящихся своими крючками такъ, что образуется родъ двускатной крыши. Иглы этой машины имѣютъ форму, показанную на фпг. 8. Крючекъ иглы гораздо короче и закрывается особымъ клапанчикомъ *d*, вращающимся на шарнирѣ *c*. Новые петли прокладываются въ *b* при открытомъ клапанчикѣ (какъ показано пунктиромъ), затѣмъ игла, для назадъ (вправо по чертежу), протаскиваетъ новую петлю сквозь старыя, при чемъ послѣднія закрываютъ клапанчикъ и по немъ соскальзываютъ съ иглы. Затѣмъ игла идетъ опять впередъ черезъ новые петли, которые теперь, открывавъ клапанчикъ, отходятъ въ глубину иглодъ для образованія новыхъ петель въ крючкахъ *b*. При этихъ иглахъ ставятся линишки какъ нажимы, такъ и пластинки. Работа на машинѣ Ламба можетъ идти различными способами, въ зависимости отъ установки направляющихъ для иглодъ. Если работаетъ при одномъ ходѣ одинъ рядъ, а при обратномъ другой рядъ иглодъ, то получается рукавообразное издѣліе. Если же установить машину такъ, чтобы работалъ при прямомъ и затѣмъ обратномъ ходахъ одинъ рядъ, а при слѣдующихъ прямомъ и обратномъ ходахъ — другой рядъ иглодъ, то получится плоское издѣліе шириной вдвое ширины машины. Наконецъ, заставляя оба ряда иглодъ работать одновременно, можно получить двучленное издѣліе, одинаковаго вида какъ съ липа, такъ и

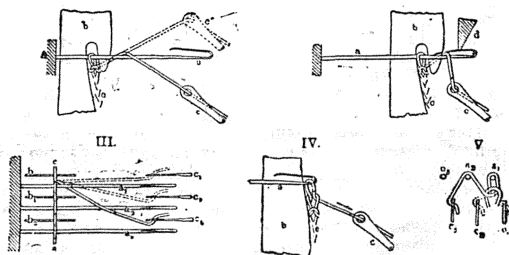

Фиг. 9.

съ пзнанки. Изготовленіе основно-трикотажныхъ издѣлій требуетъ числа нитей, равнаго числу иглодъ. Ходъ работы показанъ на фпг. 9 (I—V). Кромѣ знакомыхъ уже частей: иглы *a*, пластинки *b* и нажима *d*, здѣсь для каждой нити имѣется водокъ *c*. Водки эти соединены или всѣ въ одну систему, въ

видъ гребня, или образуютъ нѣсколько отдѣльных системъ, для образованія узорчатыхъ издѣлій. Работа идетъ такъ, что послѣ образованія ряда петель, система водковъ передвигается въ сторону, при чемъ нити проводятся снизу одной или нѣсколькихъ иглъ и образуютъ петли на слѣдующей. Тогда происходитъ вязаніе по известному уже способу, а затѣмъ системы опять производятъ боковое перемѣщеніе водковъ на одну или болѣе иглъ въ прежнемъ или обратномъ направленіи. На фиг. 2-й справа показанъ путь, описываемый каждымъ водкомъ при образованіи изображеннаго на этой фигурѣ переплетенія. При образованіи изображеннаго на фиг. 3 переплетенія системы двигаются нѣсколько разъ на одну иглу въ одномъ направленіи, а затѣмъ столько же разъ въ обратномъ. Выборомъ передвиженій можно получить огромное количество разнообразныхъ видовъ издѣлій, которое можно увеличить еще болѣе употребленіемъ нѣсколькихъ системъ водковъ, различно движущихся. Особого вида вязаная ткань получается на станкахъ системы Миллера. Ткань эта состоитъ изъ 3-хъ системъ нитей: основы, паушей продольно, утка, идущаго поперечно, но съ основой не переплетающагося, и вязальной нитки, которая образуетъ петли въ поперечномъ направленіи, захватывая или какъ нити основы, такъ и утка, и связывая ихъ другъ съ другомъ. Получаемая такимъ образомъ ткань мало эластична, но очень прочна, и по качествамъ своимъ приближается къ тканямъ, изготовленнымъ на ткацкомъ станкѣ. Наиболее подробное описаніе различныхъ типовъ Ч. машинъ и издѣлій можно найти въ сочиненіи G. Wilkoin, «Die Technologie der Wirkerei» (Лиц., 1887—93).

#### С. Галещинъ. 1.

**Чулымъ** — рѣка Енисейской и Томской губ., составляется изъ двухъ рр., Чернаго и Бѣлаго Юсювъ. Бѣлый Юсю, правая и болѣе значительная вершина Ч., беретъ начало въ отрогѣ Кузнецкаго Алатау, въ высокому хребтѣ Кардыханъ (до 6000 фт.), извѣлнсто течетъ въ сѣв. направленіи, уклоняясь мѣстами въ зап. и вост. направленія; около Солноозерской стан. сдѣлавъ колено къ Ю, вновь течетъ до соединенія своего съ Черн. Юсюмъ къ ССЗ. Длина Большаго Юся до 200 вер.; до р. Тарчи течетъ быстро, но не глубоко; и лѣтомъ имѣются всюду броды, затѣмъ выходитъ изъ горъ, долина ея расширяется и рѣка, отдѣливъ рукавъ, образуетъ длинный и довольно обширный островъ. Здѣсь, по правому берегу рѣки, находится одно изъ болѣе значительныхъ озеръ—Орлово, затѣмъ долина рѣки суживается и рѣка течетъ по холмистой, возвышенной степной равнинѣ. Горныя породы, сопровождающія р. Бол. Юсю отъ вершинъ до устья р. Тарчи, составляютъ преимущественно гранито-сіениты и известняки, ниже устья этой рѣки выступаютъ брекчія, конгломераты, порфириты, затѣмъ песчанники. Глинесто-известковистый порфиръ также является на р. Бол. Юсю. По Бол. Юсю и впадающимъ въ него рч. разрабатываются ежегодно отъ 10 до 12 золотыхъ прис-

ковъ. По соединеніи обѣихъ вершинъ р. Ч. течетъ на С, не доходя до р. Марьясовой, направляется къ ЮВ и затѣмъ къ ВСВ до дер. Туиниковой и въ этомъ пунктѣ сближается съ р. Енисеемъ, до котораго всего 10 вер., при чемъ высота Ч. надъ Енисеемъ достигаетъ 400 фут. Далѣе Ч. поворачиваетъ къ СВ до устья р. Журы, откуда дѣлаетъ длинную дугу къ С, СВ и ССЗ до устья р. Балахтона, затѣмъ въ крутыхъ извилинахъ и петляхъ сбѣжитъ къ З и ЮЗ до впаденія въ него р. Уруча и отсюда къ С до устья р. Итатской. При устьѣ р. Кубеть Ч. входитъ въ Томскую губ., но, не доходя с. Бѣлоярскаго, вновь вступаетъ въ Енисейскую, въ Ачинскій уѣздъ. Отъ р. Итата Ч. дѣлаетъ поворотъ къ В и къ СВ и достигаетъ г. Ачинска, расположеннаго на правомъ, нагорномъ его берегу. Отъ Ачинска Ч. течетъ къ С и ССЗ до впаденія въ него р. Бол. Кемчуги, затѣмъ къ СЗ, З и ЮЗ до устья р. Кін, отсюда въ сѣв.-зап. направленіи до урч. Ламовыхъ, отъ послѣднихъ — къ З и ЮЗ и въ такомъ направленіи вливается съ правой стороны въ р. Обь. Изъ Енисейской губ. въ Томскую Ч. вступаетъ ниже Тамачаковыхъ юртъ. Длина Ч. до 1000 вер., а вмѣстѣ съ р. Бѣл. Юсюмъ до 1200 вер.; въ томъ числѣ на Томскую губ. приходится до 500 вер., на Енисейскую—700 вер. Ширина Ч. отъ 50 до 250 саж. (въ низовьяхъ), у гор. Ачинска—до 80 саж. Глубина — отъ 2 до 3 арш., мѣстами до 5 арш. Весною рѣка выступаетъ изъ береговъ и сильно заливаетъ свою долину, но разливъ не продолжается долго; лѣтомъ Ч. мѣлѣетъ, на немъ образуется много мелей и перекатовъ. Въ верховьяхъ до города Ачинска рѣка мелководна, но доступна для небольшихъ лодокъ и можетъ быть сплавной: отъ Ачинска весною рѣка становится вполнѣ судоходной, такъ что въ г. Ачинскѣ въ это время приходятъ мелководные пароходы съ баржами. Отъ с. Берилюса и въ особенности отъ Мелецкаго улуса Ч. судоходенъ. Въ последнее время, во время постройки Сибирской жел. дор., русло Ч. отъ устья до г. Ачинска значительно урегулировано. Въ Енисейской губ. до г. Ачинска Ч. протекаетъ по возвышенной равнинѣ, правый его берегъ сопровождается Чулымскія горныя возвышенности, состоящая изъ глинесто-известковаго порфира и песчанниковъ, первый изъ нихъ рудоносенъ и во многихъ мѣстахъ обнаружены руды съ порядочнымъ содержаніемъ мѣди. Ниже Ачинска правый берегъ также возвышенный, лѣвый же—отлогій и низменный. Рѣчная долина Ч. отъ 2 до 5 вер. въ ширину; ниже Ачинска она болотиста и лѣсна, по обильна хорошимъ заливными лугами и островами. Населеніе на берегахъ Ч. значительно; въ Енисейской губ. до с. Берилюса живутъ большею частью русскіе, ниже по рѣкѣ—мелецкіе или чулымскіе татары, нынѣ значительно обрусѣвшіе. Въ Томской губерніи русскіе живутъ близъ впаденія въ Ч. р. Кін; по остальному теченію Ч. живутъ чулымскіе татары. Ч. — довольно рыбная рѣка, въ особенности въ средней и низовой ея частяхъ, гдѣ производится

значительное рыболовство. Въ Ч. впадает много рѣкъ и рѣчекъ, изъ нихъ болѣе значительныя съ правой стороны: Улуй, Вол. Кемчукъ, Арба, Чичкюль и Улуу-юль; съ лѣвой: Серожъ, Урюпъ, Штатская, Больш. Косуль, Эдетъ, Кія и Яя. Ч. замерзаетъ въ концѣ октября и вскрывается во второй половинѣ апрѣля. Вблизи стан. Сибирской жел. дороги Ачинскъ Ч. пересѣкается жел.-дорожн. мостомъ, отверстиемъ въ 180 саж. Пароходы въ весеннее время приходятъ въ г. Ачинскъ съ баржами изъ Тюмени, Барнаула и Томска; рейсы изъ Томска въ Ачинскъ продолжается 10 сутокъ, обратно 3 сутокъ. Лѣтомъ судоходство по Ч. вичтожно.

Н. Л.

**Чудымь**—рѣка Томской губ., Канскаго у., вытекаетъ изъ Васюганскаго водораздѣла и отъ истока до впаденія въ нее слѣва р. Сумы течетъ на ЮЗ; выйдя изъ оз. Урюма, течетъ на ССЗ и вливается въ юго-восточную часть оз. Чаны. Длина рѣки до 275 вер., ширина—до 10 саж., глубина—1—3 арш.; течение тихое, дно иловатое или песчано-глинистое. Въ началѣ берега рѣки низменные, лѣсистые и болотистые, далѣе обрывистые и отчасти возвышенные, поросшие тальникомъ и камышомъ, изобилуютъ лугами; почва ихъ песчано-глинистаго свойства. Ч. не судоходна; въ ней водится некрупная рыба. По рѣкѣ имѣются селенія. Рѣка проходитъ черезъ оз. Иткуль, Сарыкулъ и Урюмъ. Вблизи Чудымской ст. Сибирской жел. дор. рѣка пересѣкается жел.-дорожн. мостомъ. Главныя притоки—р. Сума (дл. до 80 вер.).

Н. Л.

**Чулышманскій-Благовѣщенскій** мужской, миссіонерскій **м-рь**—Томской губ., Бійскаго окр., при р. Чулышманѣ; учрежденъ въ 1879 г. съ миссіонерскою цѣлью.

**Чулышманское плоскогорье**—Томской губ., Бійскаго уѣзда, представляетъ собою возвышенное плато до 8000 фт. абс. высоты, суровое и непривѣтливое по своимъ климатическимъ условіямъ. Уже въ началѣ августа ночные морозы доходятъ здѣсь до  $-9^{\circ}$  и болота затягиваются льдомъ. Сильные сѣв. вѣтры дуютъ почти ежедневно, дождь среди лѣта частъ, зимою же господствуютъ сильныя вьюги. Лѣсной растительности нѣтъ, она начинается значительно ниже, только сланца полярной березы, низкорослые кусты, мхи и лишай покрываютъ поверхность. Почва плоскогорья камениста, болотиста и мѣстами непроходима отъ трясинъ и огромныхъ валуновъ. Повсюду разбросано множество озеръ различной величины. Не смотря на такія суровыя условія, животная жизнь довольно разнообразна: лѣтомъ водятся много водяныхъ и др. птицъ, въ особенности бѣлыхъ куропадокъ; изъ четвероногихъ—волки, медвѣди, лисцы, горные бараны, козы, маралы, козы и сѣверные олени. Все Ч. плоскогорье пустынно и ненаселено, заходить сюда лишь охотники аврамовы. Ч. плоскогорье въ 1901 г. было посѣщено экспедиціей Игнатова.

Н. Л.

**Чулышманъ**—р. Томской губ., Бійскаго у., вытекаетъ изъ зап. конца горнаго оз. Чулокъ, расположеннаго на Чулышманскомъ плоскогорьѣ, протекаетъ вначалѣ по

этому плоскогорью въ сѣв.-зп. направленіи, затѣмъ поворачиваетъ къ ЮЗ до устья р. Тарь-дагай, отсюда до впаденія въ нее р. Башкаусъ на ССЗ, далѣе до впаденія своего въ южный конецъ Телекаго оз. на С. Протекши по плоскогорью ок. 20 вер., Ч. входитъ въ глубокое ущелье, образуя мѣстами пороги и стремнины. Шарина р. въ верховьяхъ до 10—15 саж., въ среднемъ течении до 20—25 саж. Ширина ея долины отъ  $\frac{1}{2}$  до 1 вер. Дно долины поросло въ верховьяхъ лѣсомъ и кустарниками ивы и полярной березки, на луговинахъ же травой изъ породы чіа. Горы спускаются къ долинѣ крутыми скалами и поросло хвойнымъ лѣсомъ. Ниже устья р. Чѣльчи течение р. становится спокойнѣе; долина ея расширяется; ниже устья Башкауса р. расширяется до 45 саж. и становится судоходной. Здѣсь встрѣчаются пашни, орошаемыя арыками изъ впадающихъ въ р. ключей. Почва низовой долины состоитъ изъ крупныхъ и мелкихъ камней, пересыпанныхъ наноснымъ пескомъ, прикрытымъ тонкимъ слоемъ чернозема. При впаденіи въ Телекае оз. р. образуетъ своими рукавами небольшую дельту, передъ которой въ оз. расположено нѣсколько песчаныхъ островковъ и стмелей, поросшихъ тальникомъ. Въ низовьяхъ своихъ р. норѣдко раздѣляется на протоки. Данну Ч. считаютъ ок. 210 в., глубина р. въ верховьяхъ до 1 арш., въ низовьяхъ до 5 арш. Верховья Ч. пустыны и не населены, въ среднемъ и нижнемъ теченіи, гдѣ долина ея расширяется, встрѣчаются поселенія телегитовъ, занимающихся скотоводствомъ, звѣрловствомъ и отчасти земледѣліемъ. Самое значительное изъ здѣшнихъ поселеній находится при устьѣ Башкауса, с. Кумуртукъ, съ небольшою дерев. церквою и домомъ миссіонера. Въ 10 вер. выше устья Ч. на его прав. берегу небольшою муж. Благовѣщенскій м-рь. Въ Ч. впадаютъ много рр. и рѣчекъ съ правой стороны Шаула и Чѣльча, слѣва—Тамъ-абаланъ, вытекающая изъ сѣвернаго оз., лежащаго на высокомъ, до 8000 фт. надъ ур. моря, болотистомъ плоскогорьѣ, затѣмъ рр. Тарь-дагай, Карасу и значительная горная р. Балкаусъ. Въ послѣднее время Ч. былъ исследованъ экспедиціями гг. Игнатова и Сапожникова, ранѣе—Хичачевымъ и Адриановымъ.

Н. Л.

**Чульи**—у малайцевъ это имя носятъ переселенцы съ Коромандельскаго берега изъ Индіи, которыхъ они называютъ также *клинъ* (безразлично магометанъ и индусовъ). Имена эти употребляютъ у малайцевъ съ древнѣйшихъ временъ, съ самаго начала торговыхъ сношеній между ними и индусами.

С. В.—чл.

**Чума. Исторія.**—Въ прежнее время Ч. назывались многія эпидемическія болѣзни, поражающія современниковъ колоссальной смертностью. Поэтому очень трудно бываетъ по описаніямъ древнихъ авторовъ съ увѣренностью сказать, имѣютъ ли они въ виду именно ту болѣзнь, которую мы въ настоящее время называемъ Ч. Повидимому, первый достоверныя свѣдѣнія о такъ назыв. бубонной Ч. относятся къ концу второго и началу третьяго вѣка нашей эры, когда, по словамъ

Орибазія, «въ Ливнѣ, Египтѣ и Сирии наблюдались чумные бубоны весьма смертельные и острые». Особенно известна такъ назыв. «Юстиніанова Ч.», вспыхнувшая въ 542 г. въ Пелузіумѣ (въ Нижнемъ Египтѣ) и быстро распространившаяся по Египту, Сирию и Малой Азии. Весною слѣдующаго года она была уже въ Константинополѣ, гдѣ свирѣствовала въ течение четырехъ мѣсяцевъ. Въ серединѣ эпидеміи ежедневно умирало 5 тыс. человекъ, а въ самомъ разгарѣ ея даже до 10 тыс. въ день. При такой громадной смертности не хватало ни рукъ, ни мѣстъ для погребенія умершихъ: ихъ забирали на корабли и вывозили въ открытое море. Разбѣжавшіеся жители Константинополя разнесли съ собою заразу и вскорѣ по всей Европѣ пошли вспышки Ч., которая не переставала появляться то тамъ, то сямъ до самаго конца столѣтія. Въ VII и VIII вв. Ч. появлялась въ Византіи и въ Римѣ въ видѣ изолированныхъ вспышекъ, не имѣвшихъ большого пространства; въ IX и въ X вв. Ч. уже произвела большія опустошенія почти во всей Европѣ; въ XI столѣтіи она впервые появилась въ Польшѣ и въ Россіи: въ 1090 г. въ Кіевѣ въ 2 недѣли отъ Ч. погубило 7000 чел.; въ XII в. отъ нея нерѣдко страдали арміи крестоносцевъ; въ XIV в. въ Европѣ разразилась самая страшная эпидемія Ч., какая известна въ исторіи. Эта эпидемія, получившая названіе *черной смерти*, проникла въ Европу и въ сѣверную Африку изъ Азии. Родиною ея, повидимому, слѣдуетъ считать Восточный Китай, гдѣ въ 1334 г. погубило отъ нея, по словамъ китайскихъ историковъ, до 5 милл. чел. Отсюда съ караванами Ч. двинулась на 3. разными путями: сѣвернымъ берегомъ Каспійскаго моря, черезъ Индію въ Малую Азію и въ Константинополь и, наконецъ, черезъ Багдадъ и Аравію въ Нижній Египетъ и сѣверную Африку. Въ 1346 г. Ч. уже была въ Крыму, а въ 1348 г. на о-вѣ Кіпрѣ, населеніе котораго почти поголовно вымерло. Сначала жители острова, опасаясь возстанія своихъ магометанскихъ рабовъ, перебили ихъ, но затѣмъ погибли сами. По Средиземному морю плавали корабли съ вымершими отъ Ч. экипажемъ и, приближаясь къ берегу, привозили съ собою заразу. Въ теченіе слѣдующихъ 2—3 лѣтъ черная смерть охватила всю Европу вплоть до таклукъ отдаленныхъ уголковъ, какъ Норвегія, Фарерскіе о-ва и даже Гренландія. Въ 1351 г. она проникла черезъ Польшу въ Россію. Впрочемъ, по словамъ новгородской и псковской лѣтописи она явилась не только черезъ Польшу, но также и черезъ Астрахань. Свѣдѣнія о числѣ погибшихъ отъ черной смерти не могутъ претендовать на точность, однако, не подлежитъ сомнѣнію, что смертность отъ этой эпидеміи превзошла всѣ эпидеміи, когда либо бывшія до и послѣ того. Множество населенныхъ мѣстъ вымерло поголовно; Италия потеряла половину своего населенія; въ Германіи умерло болѣе 1200000 чел.; въ Лондонѣ не менѣе 100 тыс.; въ Любекѣ въ теченіе одного лѣта 1350 г. умерло отъ 80—90 тыс.; въ Вѣнѣ въ разгарѣ эпидеміи умирало еже-

дневно до 1200 чел. Въ Авиньонѣ за невозможностью погребать умершихъ папа Климентъ VI освятилъ рѣку Рону и разрѣшилъ бросать туда умершихъ отъ Ч. Въ общемъ, какъ полагаютъ, въ Европѣ въ это время погибла 1/4 часть всего населенія. Отличительной чертой этой эпидеміи Ч. было преобладаніе легочныхъ формъ (чумной пневмоніи, см. ниже) съ кровохарканіемъ. Послѣ черной смерти вспыхну Ч. въ разныхъ мѣстахъ Европы не прекращались до самаго XVIII в. включ., при чемъ отдѣльныя эпидеміи, хотя и не распространялись на большое пространство, но нерѣдко отличались большою злокачественностью. Последняя значительная эпидемія Ч. въ Западной Европѣ наблюдалась въ 1720 г. въ Марселіи, куда она была занесена кораблемъ, пришедшимъ изъ Сирии съ хлопчатой бумагой. Эпидемія тянулась почти девять мѣсяцевъ и похитила, по официальнымъ свѣдѣніямъ, 39000 чел. Съ этого времени Ч. наблюдалась только въ восточной Европѣ, на Балканскомъ полуостровѣ, въ Польшѣ и въ Россіи. Въ Россіи Ч. повторялась неоднократно въ XI и въ XIII вв., а въ XIV в. «черная смерть» особенно свирѣствовала во Псковѣ, въ Новгородѣ, Смоленскѣ, Язани, Коломнѣ, Переславлѣ, Москвѣ и множествѣ другихъ городовъ; въ Глуховѣ и Бѣлозерьѣ вымерли всѣ жители поголовно. Въ 1386 г., по словамъ Никоновской лѣтописи, въ Смоленскѣ свирѣствовала Ч., послѣ которой въ городѣ осталось въ живыхъ только 10 чел. Съ тѣхъ поръ чумная эпидемія въ Россіи можно сказать, не переводилась въ теченіе всѣхъ слѣдующихъ четырехъ столѣтій. Достигая иногда громадной напряженности. Такъ, напр., въ 1603 г. была вспышка Ч. въ Москвѣ, при чемъ на государственный счетъ было похоронено 127000 чел. Не менѣе опустошительна была эпидемія 1634 г. (въ царствованіе Алексѣя Михайловича), распространившаяся отъ Казани до Чернигова и отъ Астрахани до Новгорода. Въ XVII в. Ч. свирѣствовала въ арміи Петра I подъ Рогой, въ 1738—40 гг. въ Малороссіи, и въ 1769 г. въ арміи, дѣйствовавшей въ Молдавіи и Валахіи. Отсюда зараза проникла въ Кіевъ и, наконецъ, въ 1770 г. въ Москву, гдѣ она свирѣствовала 2 года. Несмотря на весьма энергическія и, въ общемъ, довольно рациональныя мѣры, принимавшіяся для прекращенія эпидеміи, она распространялась весьма упорно, главнымъ образомъ, благодаря невѣжественности населенія, скрывавшаго больныхъ и враждебно встрѣчавшаго предписываемыя предохранительныя мѣры. Дѣло доходило даже до серьезныхъ народныхъ волненій, во время которыхъ было убито архіепископъ Авморскій. Въ XIX в. Ч. въ Россіи обнаруживалась неоднократно въ войскахъ, дѣйствовавшихъ въ Малой Азии, а также на Балканскомъ полуостровѣ. Изъ Турціи и изъ Персіи она неоднократно была занесена въ Одессу, въ 1812 г., 1829 и 1837 гг., и въ Севастополь въ 1830 г., а также въ Закавказье и въ нижнее Поволжье. Затѣмъ, послѣ продолжительнаго перерыва, Ч. вновь появилась въ предѣлахъ Россіи въ 1878 г.

опять таки в нижнем Поволжье, именно в Астраханской губ. Первые случаи наблюдались в с. Ветлянкъ, гдѣ въ течение трехъ мѣсяцевъ погибло 359 чел.; въ меньшей мѣрѣ болѣзнь свирѣпствовала въ другихъ близлежащихъ Ветлянкъ селлахъ: Пришвѣнскомъ, Селитрянскомъ, Михайловскомъ, Старицкомъ и др. Способъ заноса Ч. в Ветлянку не могъ быть съ точностью выясненъ. Предполагаютъ, однако, что она занесена была казаками, участвовавшими въ осады Карса, гдѣ дѣйствовали турецкія войска, прошедшія предварительно черезъ нѣкоторыя, зачумленные въ то время, мѣстности въ Месопотаміи. Возможно, впрочемъ, что Ч. была занесена въ Ветлянку черезъ Астрахань, куда могла попасть изъ персидскаго города Решта. Последняя эпидемія Ч. началась въ 1894 г. въ южномъ Китаѣ и захватила цѣлый рядъ портовыхъ городовъ (Гонгъ-Конгъ, Макао, Кантовъ, Амой, Свату), откуда путемъ морскихъ сношеній перенеслась въ 1896 г. въ Бомбей. Здѣсь эпидемія не прекращается до сихъ поръ, периодически ожесточаясь зимой и затихая въ жаркое время года. Изъ Бомбея Ч. не только распространилась по западной части Индостана, но и постоянно заносится время отъ времени въ различныя порты Азии, Африки (Александрія, Мозамбикъ, Мадагаскаръ), Америки (Ассунсьонъ въ Парагваѣ, Сантосъ въ Бразиліи), Австраліи (Сидней) и Европы (Марсель, Триестъ, Лондонъ, Опорто, Одесса, Гамбургъ). Въ предѣлахъ Россіи въ течение этого времени вспыхивали Ч. наблюдались неоднократно, а именно, кромѣ Одессы, въ селеніяхъ (кишлакахъ) Анзобъ и Маргифъ на русско-бухарской границѣ, въ с. Колобовкѣ Царевскаго у. Астраханскаго губ., въ киргизскихъ становищахъ Кешконе и Кене-Аралахъ, въ посадѣ Владиміровка и въ нѣкоторыхъ селеніяхъ киргизской орды (Текебай-Тубекъ, Мерекъ, Кара-Кургъ и др.).

**Бактеріологія Ч.** Ч. вызывается особой бактеріей, которая была открыта въ Гонгъ-Конгѣ въ 1893—94 г. одновременно двумя бактеріологами, французскимъ—Герсеномъ, и японскимъ, Китасато, совершенно независимо другъ отъ друга. Специфичность этой палочки для Ч. не подлежитъ сомнѣнію, ибо 1) со времени ея открытія она была неизменно находима при всѣхъ вспышкахъ Ч., имѣвшихъ мѣсто въ послѣдніе годы во всѣхъ концахъ земного шара; 2) ее находятъ только у чумныхъ больныхъ и никогда у здоровыхъ людей или у больныхъ, страдающихъ какими-либо другими болѣзнями; 3) чистыя культуры этой палочки, будучи привиты животнымъ, воспроизводятъ изъ Ч., вызываютъ у нихъ болѣзнь, совершенно тождественную съ самопроизвольной Ч.; 4) наблюдались случаи нечаяннаго самозараженія людей отъ животныхъ, зараженныхъ чистыми культурами чумной палочки, при чемъ у заразившихся людей развивалась совершенно типическая Ч.; наконецъ, 5) въ крови животныхъ, зараженныхъ живыми или убитыми культурами чумной палочки, появляются специфическія вещества, предохраняющія людей и животныхъ отъ самопроизвольной и прививной Ч. Чумныя

бактеріи представляются при увеличеніи въ тысячу разъ въ видѣ весьма коротенькихъ, слегка овальныхъ палочекъ, иногда настолько короткихъ, что ихъ можно принять за шарикъ. Онѣ легко окрашиваются въ желтые щелочными анилиновыми красками, обычно употребляемыми для окраски бактерій, какъ напр. фуксинномъ, метиленовой синькой, генцианъ-виолетомъ и др. Особенно типично для чумныхъ палочекъ то, что онѣ часто, хотя и далеко не всегда, окрашиваются преимущественно по концамъ (полюсамъ), тогда какъ середина остается безцвѣтной (биполярная окраска, см. рис.). Болѣе молодыя палочки окрашиваются обыкновенно сплошь. Въ культурахъ старыхъ или выращенныхъ при неблагоприятныхъ условияхъ легко появляются уродливыя (такъ наз. инволюціонныя) формы палочекъ въ видѣ раздутыхъ шаровъ, колецъ и т. п., которыя настолько характерны, что по нимъ можно даже отличать чумныя бактеріи отъ другихъ сходныхъ съ ними видовъ. Чумныя палочки не обладаютъ органами движенія (жгутиками) и потому неподвижны. Размножаются онѣ исключительно прямымъ дѣленіемъ и не образуютъ споръ. Неприятная температура для ихъ роста—около 25° Ц., хотя онѣ достаточно хорошо растутъ и при комнатной температурѣ. Чумныя палочки суть аэробы, т. е. онѣ не растутъ безъ доступа кислорода. Онѣ могутъ расти на большинствѣ употребляемыхъ въ бактеріологіи питательныхъ средъ, какъ напр. на бульонѣ, желатинѣ, агарѣ (см.), картофелѣ, кровяной сывороткѣ и т. д., лишь бы питательная среда была достаточно влажна и обладала нейтральной или слабо-щелочной реакціей; на кислыхъ питательныхъ средахъ чумныя бактеріи не растутъ; на недостаточно влажныхъ средахъ (старый подсохшій агаръ) или, напримеръ, на агарѣ, содержащемъ 3% поваренной соли, чумныя бактеріи легко образуютъ инволюціонныя формы. Чумныя палочки не выдерживаютъ ферментовъ, пентонизирующихъ желатину и потому не разжижаютъ послѣднюю. Равнымъ образомъ, онѣ не вызываютъ броженія сахара. Если пробирку съ обезжелезленнымъ бульономъ засѣять чумными палочками и не встряхивать, то размножающіяся палочки собираются на днѣ въ видѣ сѣраго облачка, бульонъ же надъ ними остается совершенно прозрачнымъ. Если на поверхности бульона плаваютъ какія-нибудь индифферентныя частицы, напримеръ, кафельныя засѣвшяго жира, то они служатъ исходной точкой для размноженія чумныхъ бактерій, которыя свѣшиваются при этомъ съ нижней поверхности такихъ частицъ вглубь бульона въ видѣ сѣроватыхъ пушистыхъ нитей (такъ наз. стахтиотей). Всѣ эти особенности роста на различныхъ питательныхъ средахъ весьма



Бациллы чумы.

важны въ томъ отношеніи, что помогаютъ отличать чумныя бактерии отъ другихъ, сходныхъ съ ними видовъ. Изъ чистыхъ культурахъ, сохраняемыхъ отъ высыхания и дѣйствія свѣта, чумныя бактерии сохраняютъ свою жизнеспособность въ течение многихъ мѣсяцевъ и даже лѣтъ. Высушивание убиваетъ чумныя палочки довольно скоро, особенно, если оно происходитъ въ теплѣ. Во всякомъ случаѣ, для этого нужно не мѣше 8—9 дней. Прямые солнечные лучи убиваютъ чумныя палочки въ 1 день. Важный жаръ убиваетъ ихъ при 100° немедленно, при 80° въ 5 мин., при 55°—70° въ 10 мин. Растворъ сулемы 1 на 1000 убиваетъ ихъ немедленно, 1% карболовая кислота въ 10 мин., 1% растворъ хлорной извести въ 15 мин. и пары формалина въ 24 часа. Въ похороненныхъ трупахъ чумныя палочки сохраняютъ свою жизнеспособность не долѣе мѣсяца.

*Патогенныя (большиторныя) свойства чумныхъ палочекъ.* Наибольшей чувствительностью отличаются морскія свинки. Онѣ погибаютъ отъ зараженія въ брюшину или подъ кожу, а также при введеніи чумныхъ бактерий въ желудокъ. При впрыскиваніи подъ кожу клѣтчатка вокругъ мѣста прививки наполняется желатинообразной отечной жидкостью и пронизывается кровозаливными. Ближайшія къ мѣсту прививки лимфатическія железы опухаютъ и размягчаются (превращаются въ бубоны); во внутреннихъ органахъ находятъ многочисленныя кровозаливныя на брыжжѣ и плеврѣ, значительное охлажденіе селезенки и нерѣдко множество просвѣданныхъ желтовато-бѣлыхъ узелковъ въ печени и въ селезенкѣ. Въ крови и во всѣхъ органахъ множество чумныхъ палочекъ. При зараженіи малыми количествами весьма ослабленныхъ чумныхъ бактерий животныя иногда остаются въ живыхъ нѣсколько недѣль и даже мѣсяцевъ, но въ концѣ концовъ все-таки погибаютъ отъ прогрессивнаго истощенія и исхуданія съ выпаденіемъ волосъ и атрофіей внутреннихъ органовъ, въ которыхъ уже чумныхъ палочекъ не оказывается. Такое прогрессивное отравленіе чумнымъ ядомъ вполне соответствуетъ той формѣ, которая наблюдается у людей подъ именемъ «чумнаго мааразма». Зараженіе возможно также черезъ кожу даже при легкомъ втираніи въ выбритую или даже не выбритую кожу живота, при чемъ мѣстныхъ явленій можетъ не быть никакихъ и наступившее зараженіе сказывается появленіемъ бубоновъ, лаховыхъ и подмышечныхъ. Нанесеніе чумныхъ бактерий на слизистую оболочку носа и на соединительную оболочку глаза также можетъ обусловить зараженіе, при чемъ первичный бубонъ развивается въ лимфатическихъ железахъ шеи. Кромѣ морскихъ свинокъ восприимчивы и другіе грызуны: кролики, крысы, мыши, тушканчики, бѣлки и т. д. Собаки очень мало восприимчивы къ подкожному зараженію и совершенно не восприимчивы къ зараженію съ пищей. Кошки также мало восприимчивы и хотя могутъ заболѣвать, попадая зачумленныхъ крысъ, но заболѣваніе часто ограничивается лишь мѣстными явленіями во рту. Свиныи могутъ быть заражены

впрыскиваніемъ въ брюшину, но совершенно не восприимчивы къ зараженію подъ кожу и черезъ ротъ. Рогатый скотъ\*, лошади, овны и козы мало восприимчивы къ Ч.; подкожная прививка вызываетъ у нихъ лихорадку съ образованіемъ нарыва на мѣстѣ впрыскиванія. Самопроизвольное зараженіе у этихъ животныхъ мало вѣроятно. Птицы, за исключеніемъ, можетъ быть, воробьевъ, совершенно не восприимчивы къ Ч. Змѣи, ящерицы и лягушки также невосприимчивы къ Ч. при обыкновенныхъ условіяхъ, хотя ихъ можно сдѣлать восприимчивыми, нагрѣвая ихъ. Изъ насѣкомыхъ мухи, блохи, клопы и муравьи, питавшіеся зачумленными матеріалами, могутъ содержать, а, стало быть, и выдѣлять жизнеспособныя чумныя палочки, и зараженіе отъ укуса этихъ насѣкомыхъ,—хотя точно и недоказано, но, во всякомъ случаѣ, вполне возможно.

*Этиологія Ч.* Зараженіе людей происходитъ несомнѣнно чаще всего черезъ кожу, хотя, въ громадномъ большинствѣ случаевъ, на кожу не удается найти царапину или ранку, послужившую мѣстомъ зараженія. Это и не удивительно, ибо, какъ мы видѣли выше, зараженіе возможно и черезъ простое втираніе чумныхъ бактерий въ неповрежденную кожу.—Равнымъ образомъ и черезъ слизистыя оболочки чумныя бактерии могутъ проникать, не вызывая никакихъ мѣстныхъ явленій. По всей вѣроятности, въ известномъ % случаевъ Ч. съ первичнымъ бубономъ на шеѣ зараженіе происходитъ черезъ слизистую оболочку полости рта. Зараженіе черезъ кишечникъ происходитъ у людей, по всей вѣроятности, столь же рѣдко, какъ и у животныхъ. Такъ наз. легочная форма Ч., по всей вѣроятности, происходитъ черезъ вдыханіе мелко распавшихся чумныхъ бактерий. Между зараженіемъ Ч. и появленіемъ первыхъ симптомовъ болѣзни проходитъ известное время, такъ наз. инкубационный періодъ, который продолжается отъ 3—10 дней. Несомнѣнно, что въ громадномъ большинствѣ случаевъ продолжительность инкубационнаго періода не превышаетъ 5 дней. Переносъ болѣзни совершается черезъ соприкосновеніе съ чумными больными, съ ихъ выдѣленіями и съ ихъ трупами. Чумный ядъ не летучъ, и потому простое пребываніе вблизи больного не опасно. Впрочемъ, при чумномъ восплавленіи легкихъ воздухъ въ непосредственной близости сильно кашляющаго больного можетъ иногда содержать мельчайшія капѣлки мокроты, заключающія въ себѣ чумныя палочки. Всѣ выдѣленія больного могутъ иногда содержать чумныя палочки, равно какъ бѣлье и постель загрязненныя этими выдѣленіями. Гной вскрывшихся бубоновъ часто содержитъ большія количества чумныхъ бактерий. Такимъ образомъ, передача заразы черезъ нѣкоторые предметы (не вполне просохшее бѣлье, одежда и т. п.) вполне возможна. Заявленія же старинныхъ авторовъ, будто бы платье чумныхъ больныхъ можетъ передавать заразу

\* Существуетъ болѣзнь «чума рогатаго скота» (см.), ничего общаго съ человѣческой чумой не имѣющая.

еще спустя несколько лет, очень мало вброшены. Заражение через воду и через почву, повидному, не имѣют мѣста, ибо ни въ той, ни въ другой чумныя бактѣрии съ достовѣрностью находимы не были. Скуденность, грязь и общія антигигиеническія условія несомнѣнно предрасполагаютъ къ зараженію Ч. Въ виду сказаннаго выше о чрезвычайной восприимчивости нѣкоторыхъ животныхъ, особенно грызуновъ, къ Ч., понятная связь чумныхъ эпидемій съ чумными эпизоотіями. Въ очень многихъ мѣстностяхъ вспышкамъ Ч. предшествовала громадная смертность среди крысъ и мышей, но только въ послѣдніе годы было доказано, что эта смертность дѣйствительно зависитъ отъ Ч. При появленіи Ч. среди крысъ послѣднія массами выселяются и появляются въ мѣстахъ, гдѣ ихъ прежде вовсе не было, неся съ собою заразу. Вѣроятность непосредственнаго зараженія людей отъ крысъ и мышей, впрочемъ, весьма невелика; гораздо важнѣе то, что крысы, погибшія отъ Ч., заражаютъ поверхность почвы, зерновой хлѣбъ и другіе товары (хлопокъ); кромѣ того, чумныя крысы заражаютъ кошекъ, которыя уже находятся въ гораздо болѣе тѣсномъ соприкосновеніи съ людьми, чѣмъ крысы и мыши. Кромѣ того, блохи и др. паразиты зачумленныхъ животныхъ могутъ содержать чумныя палочки и, переходя на человѣка, сообщать ему заразу. Ч. не находится въ зависимости ни отъ климата, ни отъ устройства поверхности страны, ни отъ времени года. Чумныя эпидеміи наблюдались, какъ подъ экваторомъ (Уганда), такъ и за сѣвернымъ полярнымъ кругомъ (Гренландія), какъ въ низменныхъ мѣстностяхъ (Ломбардія), такъ и въ гористыхъ (Альпы, Гималаи), какъ въ жаркое, такъ и въ холодное время года (Ветлянская эпидемія въ декабрѣ 1878 г. при  $-10^{\circ}$  Р.). Въ общемъ, однако, во время сильныхъ жаровъ эпидемія ослабѣваетъ. Заболѣваемость и смертность отъ Ч. въ разные эпидеміи бываетъ различна. Въ 1721 г. въ Тулонѣ изъ 26 тыс. жителей заболѣло 20 тыс. и умерло 16 тыс., т. е. около 60%. Такая смертность не наблюдается ни при какой другой инфекціонной болѣзни. Напротивъ, въ Бомбей во время вспышки 1896—97 г. изъ 846 тыс. жит. умерло 19849, т. е. всего 2,3%. Наблюденія послѣдняго времени, особенно въ Индіи, не оставляютъ сомнѣнія, что на заболѣваемость несомнѣнно вліяетъ большая или меньшая строгость мѣръ, принимаемыхъ для оздоровленія населенія. Наибольшая заболѣваемость падаетъ на возрастъ между 20 и 30 годами. Дѣти всякаго возраста заболѣваютъ очень часто, хотя, повидному, въ первые  $\frac{1}{2}$  года жизни ребенокъ менѣе предрасположенъ къ заболѣванію, чѣмъ въ послѣдующіе періоды. Послѣ 50-лѣтняго возраста Ч. встрѣчается рѣже. Мужчины и женщины, повидному, одинаково предрасположены къ Ч. и если иногда кажется, что мужчины заболѣваютъ чаще женщинъ, то это просто объясняется тѣмъ, что мужчинамъ приходится болѣе подвергаться вреднымъ вліяніямъ температуры, влажности и т. п. Вліяніе расы на восприим-

чивость къ Ч., повидному, существуетъ. Легче всего заболѣваютъ негры, затѣмъ арабы и индусы, тогда какъ европейцы заражаются гораздо труднѣе, при чемъ опять-таки жители сѣверной Европы менѣе восприимчивы, чѣмъ южане (турки, греки, армяне). Въ Бомбей, напримѣръ, во время эпидеміи 1896—87 г. изъ 846000 индусовъ заболѣло около 20000, тогда какъ изъ 10000 европейцевъ заболѣло всего 40 чел. Нѣкоторые наблюдатели полагаютъ, впрочемъ, что такая различная восприимчивость зависитъ не отъ антропологическихъ особенностей расы, а отъ социальныхъ различій въ образѣ жизни. Равнымъ образомъ, различная степень заболѣваемости между представителями различныхъ ремеселъ и профессій зависитъ, повидному, не столько отъ различныхъ ремеселъ, сколько отъ сопровождающаго ихъ образа жизни. Большинство эпидемиологовъ признаетъ существованіе въ разныхъ мѣстахъ земного шара *эндемическихъ* очаговъ Ч., гдѣ болѣзнь эта держится, повидному, съ незапамятныхъ временъ, периодически ожесточаясь. Къ такимъ эндемическимъ очагамъ принадлежатъ, во 1-хъ, нѣкоторые мѣстности на южномъ склонѣ Гималайскихъ горъ, именно: Гарвалъ и Кумаонъ, гдѣ съ 1836 г. по 1897 г. насчитывалось болѣе 30 вспышекъ Ч., извѣстной тамъ подъ названіемъ «великой смерти» (M'chamari). 2) По мнѣнію Толозана, персидскія и турецкія Курдиставъ и особенно мѣстность около Тавриза также представляютъ одинъ изъ эндемическихъ очаговъ Ч., откуда она периодически спускается въ Мессопотамію или въ такъ наз. Иракъ-Араби, особенно въ мѣстности около Вагдада. 3) Въ Аравіи на плоскогоріи Ассиръ Ч. въ теченіе 30 лѣтъ повторалась 8 разъ. 4) Въ послѣднее время Р. Коху удалось открыть еще одинъ, повидному, эндемическій очагъ Ч. въ Угандѣ подъ самымъ экваторомъ. 5) Въ китайской провинціи Юнь-Нанъ Ч. держится, насколько известно, уже болѣе 50 лѣтъ. 6) Есть основаніе думать, что въ Тибетѣ и въ сѣверной Монголіи также скрываются эндемическіе очаги Ч. Одинъ изъ нихъ былъ указанъ въ послѣдніе годы Матильономъ. Кромѣ того, въ Монголіи эндемична Ч. тарбагановъ (стенные грызуны въ родѣ сурковъ), изъ которыхъ нерѣдко заражаются и охотящіеся за ними люди. Въ общемъ, можно сказать, что Ч. легче всего становится эндемичной среди населенія горныхъ мѣстностей, ибо, какъ уже было сказано, сильныя жары преграждаютъ чумныя эпидеміи. Въ горахъ же Ч. имѣетъ возможность въ разгаръ жаркаго времени года подниматься въ выше лежашія области, гдѣ не такъ жарко; зимой же вновь спускается по склонамъ горъ.

*Симптомы и патологическая анатомія.* Болѣзнь въ громадномъ большинствѣ случаевъ начинается внезапно, повидному, среди полнаго здоровья безъ всякихъ подготовительныхъ или такъ наз. продромальныхъ симптомовъ. Обыкновенно дѣло начинается съ озноба, продолжающагося недолго, но иногда повторяется раза два. Въместѣ съ тѣмъ появляется сильнѣйшая головная боль и головокруженіе,

ниогда и рвота. Температура тела уже в первый день резко повышается, достигая иногда 40—41°. В течение первых трех дней болезни лихорадка обыкновенно бывает больше или меньше постоянного типа (febris continua); начиная с третьего дня появляются больше или меньше значительные ремиссии и температура начинает постепенно (литически) спасть. Высокое (критическое) падение температуры наблюдается редко. Вместе с лихорадкой появляются и некоторые другие довольно характерные явления: прежде всего, крайняя слабость и разбитость, доводящая больного до такой глубокой пространицы, какая редко наблюдается в начале других лихорадочных заболеваний. Больные жалуются на сильнейшую головную боль, преимущественно в области лба, но во общем чрезвычайно апатичны, чему соответствует вялое, полусонное и, во общем, довольно характерное выражение лица. Во многих случаях, уже в конце первых суток или в начале вторых появляются два довольно характерных симптома, а именно, своеобразное быстрое обложение языка и разстройство речи. Русские врачи, описывавшие московскую Ч. 1772 г., отмечают, что у чумных больных «выговор невнятен и не разумителен, язык как бы прикушен или при морожен, или как у пьяного». В некоторых, особенно тяжелых случаях дело уравнивается этими общими явлениями, и больные умирают в первые же сутки, прежде чем успевают развиться как-либо местные локализации чумного процесса. Такие случаи («молниеносной Ч.» (pestis sidens) наблюдаются только в разгаре эпидемии. Во большинстве же случаев с начала вторых суток обрисовывается развитие либо бубонной (бубонная форма Ч.), либо воспаленная легкая (туберкулезная форма Ч.), либо (реже) кожных пустул, карбункулов и омертвевшей кожи (кожная форма Ч.). Чумным бубоном называется специфическое воспаление лимфатической железы под влиянием проникших в нее чумных палочек. Бубоны бывают паховые, подмышечные и шейные. Та или другая локализация бубона находится в зависимости от места проникновения микробов в тело; ближайшая к месту заражения крупная лимфатическая железа ввязь по току лимфы и превращается в «первичный» бубон. Вторичными бубонами называют воспаление лимфатических желез, являющееся выражением общего заражения всего организма чумными бактериями, проникшими в кровь. В типических случаях чуть не все лимфатическая железа тела могут перейти в воспаление. Лимфатическая железа, образующая первичный бубон, резко набухает вследствие размножения входящих в состав их лейкоцитов, а также вследствие развития в них огромного количества чумных бактерий, вследствие отека тканей лимфатической железы и прилива крови к ней (гиперемия), доходящего во многих местах до кровоизлияний (геморрагий). Обыкновенно этот воспалительный процесс захватывает

сразу целый пакет близлежащих лимфатических желез, сливающихся в одну общую массу. Клычатка, окружающая воспаленная лимфатическая железа, также бывает пронизана кровоизлияниями и переполнена отечной жидкостью, содержащей нередко множество чумных бактерий. На 4—5 день болезни в воспаленной ткани лимфатических желез, образующих бубон, появляются отдельные очаги омертвения (некрозы) в виде сформировавшихся крошащихся масс, подвергавшихся иногда размягчению. Еще дня 2—3 спустя железа подвергается сплошному нагноению и превращается в нарыв, отграниченный от окружающих тканей бывшей капсулой железы. Отечное состояние подкожной клычатки к этому времени уже уменьшается. Образовавшийся нарыв (абсцесс) спустя несколько дней может вскрыться, но иногда капсула лимфатической железы, подвергшейся нагноению, прорывается гноем раньше не с той стороны, которая обращена к коже, а с противоположной, и гной изливается в межмышечную клычатку, омывая сосудисто-нервные пучки. Если спустя некоторое время такой бубон вскрывается и через кожу, сам собой или при помощи разреза, то вместо вполне отграниченной небольшой полости оказывается большая неправильной формы полость с явными во все стороны гнойными затеками; на дне этой полости (при паховых бубонах) лежит иногда сосудистый чумек, как бы отпрепарованный. На местах вскрывшихся бубонов, если они были предоставлены самим себе, нередко образуются безобразные рубцы, стягивающие кожу в складки и иногда даже разстраивающие функции конечностей, напр. разгибание в тазобедренном суставе. Вторичные бубоны отличаются от первичных, прежде всего, тем, что отечные и геморрагические явления бывают гораздо менее выражены или вовсе отсутствуют. Переход бубонов в нагноение часто (но не всегда) зависит от вторичного заражения гноеродными микробами. Клинические бубоны складываются сначала появлением болезненной точки на месте будущего бубона, а затем появлением опухоли, не резко отграниченной. Чаще всего наблюдаются паховые бубоны, затем подмышечные и, наконец, шейные. По статистике Русселя (Russel), обнимающей 2700 случаев бубонной формы Ч., паховые бубоны наблюдались в 69%, подмышечные в 21% и шейные в 8%. На ту или другую локализацию бубонных затек, между прочим, влияние возраст и пол. Так у взрослых мужчин чаще всего наблюдаются паховые бубоны; у детей резко чаще бывают шейные бубоны. Эти последние представляют нередко особую опасность, ибо описанный выше воспалительный отек клычатки вокруг железы распространяется иногда на глубинные слои клычатки, окружающие дыхательное горло и гортань, а отсюда прокладывает себе дорогу в подслизистую соединительную ткань гортани и у больного развивается мало-по-малу картина острого отека голосовой щели, сильнейшая



одышка, синюха и иногда смерть от асфиксии. Иногда чумные бактерии в своем распространении по лимфатической системѣ какъ бы перескакиваютъ черезъ ближайшія къ мѣсту зараженія лимфатическія железы и сосредоточиваются въ слѣдующихъ за ними, такъ что иногда, напримѣръ, паховыя железы могутъ оставаться свободными или незначительно припухшими, тогда какъ железы, лежація въ брюшной полости по ходу соответствующей ар. iliac, превращаются въ огромный бубонъ, прощупывающійся сквозь брюшные покровы. Бубоны не всегда нагнаиваются; иногда они рассылаются и безъ перехода въ нагноение.

*Легочная форма Ч.* встречается въ различныхъ эпидеміяхъ не одинаково часто. Эпидемія «черной смерти» въ XIV вѣкѣ отличалась необыкновенной частотой этой формы Ч., тогда какъ напр. во время Ч. въ Египтѣ 1833—38 г. такіе наблюдатели, какъ Клотъ-Бед и Бюларъ, наблюдавшій болѣе 2000 чумныхъ больныхъ и произведшій 300 вскрытій, не видѣли вовсе легочной Ч. Эпидемія Ч. въ Индіи особенно часто принимала легочную форму, такъ что послѣдняя даже носила въ эпидемиологич. названіе индійской Ч., но подробная разработка патологической анатоміи, бактериологич. и клинич. легочной Ч. была произведена лишь во время эпидеміи 1896—97 гг. въ Бомбей, главнымъ образомъ проф. Чайльдомъ (Child). Чумное воспаление легкихъ имѣетъ обыкновенно катаральный характеръ. На плеврѣ находятъ при этомъ болѣе или менѣе значительныя кровоизліянія, скопляющіяся преимущественно вблизи воспаленныхъ участковъ легкаго. Нерѣдко на плеврѣ бываетъ, кромѣ того, фибринозный налетъ, а въ полости ея скопляется небольшое количество кровянистой жидкости. Въ легкихъ воспалительный процессъ захватываетъ отдѣльныя дольки, которыя затѣмъ сливаются въ болѣе или менѣе значительныя безвоздушныя участки, которые на разрѣзѣ желтовато-краснаго цвѣта, не зернисты и пронизаны кровоизліяніями. Подъ микроскопомъ въ воспаленныхъ участкахъ оказывается при незначительномъ экссудатѣ несмѣтное количество бактерий. Бронхиальныя лимфатическія железы значительно припухаютъ, бываютъ также пронизаны кровоизліяніями и иногда содержатъ островки омертвѣнія (некрозы). Въ клиническомъ отношеніи чумное воспаление легкаго въ высшей степени напоминаетъ гриппъ. Внезапное начало, быстрый подъемъ температуры, сильный кашель, бѣловатая или стекловидная мокрота, ноющія боли въ грудной клеткѣ и во ходу прикрѣпленія диафрагмы вполнѣ сходны съ тѣми, что наблюдаются при гриппѣ. При простукиваніи легкихъ рѣдко удается найти гдѣ нибудь притупленіе звука. По большей части звукъ при постукиваніи остается ясный съ болѣшимъ или меньшимъ тимпаническимъ оттѣнкомъ. При выслушиваніи получаютъ явленія разлитого бронхита и обыкновенно удается найти гдѣ нибудь гнѣздо мелкопузырчатыхъ хриповъ. Выздоровленіе при этой формѣ чумы наблюдается значительно рѣже, чѣмъ при бубонной формѣ. Весьма важно то

обстоятельство, что мокрота такихъ больныхъ, часто содержащая примѣсь крови, содержитъ въ то же время громадные количества чумныхъ бактерий, такъ что нерѣдко по одному микроскопическому изслѣдованію мазка изъ мокроты можно бываетъ поставить діагнозъ болѣзни. Рядомъ съ типичными чумными бактеріями въ мокротѣ встрѣчаются также и вышеописанныя инволюціонныя формы и, кромѣ того, примѣсь другихъ бактерий, особенно стрептококковъ и пневмококковъ, охотно поселяющихся въ воспаленномъ легкомъ. Отъ этихъ первичныхъ чумныхъ воспаленій легкаго (пневмоній) слѣдуетъ отличать вторичныя пневмоніи, развивающіяся не особенно рѣдко въ качествѣ осложненія бубонной Ч. Вторичныя пневмоніи въ свою очередь могутъ быть специфическими или не специфическими. Въ первомъ случаѣ они завязятъ отъ локалізаціи въ легкомъ чумныхъ бактерий, попавшихъ въ кровь изъ первичнаго чумнаго гнѣзда, т. е. изъ бубона. Во второмъ случаѣ, онѣ являются результатомъ такъ назыв. смѣшанной инфекціи, т. е. видѣренія въ ткань легкаго обычныхъ возбудителей катаральной пневмоніи (стафилококка, стрептококка, пневмококка), проникшихъ въ легкое со вдыхаемымъ воздухомъ. Эти неспецифическія вторичныя пневмоніи развиваются обыкновенно тогда, когда первичная инфекція уже находится въ полномъ разгарѣ и при тяжеломъ общемъ состояніи больного легкое остается незамѣченнымъ, да и не имѣетъ большого вліянія на ходъ болѣзни. Специфическія же вторичныя пневмоніи значительно ухудшаютъ предсказанія и почти всѣ случаи бубонной Ч. съ этимъ осложненіемъ оканчиваются смертью. Въ отличіе отъ первичныхъ пневмоній мокрота при этомъ не бываетъ кровяниста. При вторичныхъ неспецифическихъ пневмоніяхъ она къ тому же, конечно, не содержитъ Ч. бактерий. Для *кожной формы Ч.* характерны, во-первыхъ, кожныя кровоизліянія (петехіи) и, во-вторыхъ, карбункулы. Петехіи наблюдались при различныхъ эпидеміяхъ Ч. нисколько часто, а во время послѣднихъ вспышекъ въ Гонтъ-Конгѣ и Бомбей она по частотѣ по размѣрамъ играла весьма второстепенную роль, тогда какъ въ другихъ эпидеміяхъ сплошь и рядомъ наблюдались случаи, гдѣ подъ кончикъ болѣзни значительная часть поверхности тѣла больного покрывалась большими сгивающимися другъ съ другомъ темносиними пятнами кожныхъ кровоизліяній, заслужившимъ Ч. названіе «черной смерти». Петехіи составляютъ поздній симптомъ Ч. и появляются обыкновенно не раниѣ третью для болѣзни. Они обусловливаются разрывомъ кожныхъ сосудовъ вслѣдствіе закупорки ихъ чумными бактеріями и потому служатъ выраженіемъ наступившаго общаго зараженія крови этими бактеріями. Тѣмъ не менѣе болѣе съ петехіями далеко не всегда умираютъ, что и служитъ однимъ изъ доказательствъ, что произношеніе чумныхъ бактерий въ кровь само по себѣ еще не абсолютно смертельно. Необходимо имѣть въ виду, что при Ч., какъ и при другихъ видахъ геморрагической септикеміи, всѣ сосуды, въ томъ

числѣ и кожные, становятся ненормально хрупкими и легко кровоточатъ по самому незначительному поводу, такъ что, напримеръ, укусы блохъ у чумныхъ больныхъ легко вызываютъ довольно большія проколышія, которыя легко сгнѣшатъ съ петехіями. Чумные карбункулы начинаются обыкновенно въ видѣ синеваговарѣя инфилтратъ (ограниченнаго уплотненія кожи). Спустя полъ-дня въ центрѣ этого инфилтратъ появляется пузырекъ, наполненный мутной кровянистой жидкостью, содержащей множество чумныхъ бациллъ, иногда съ примѣсью другихъ микробовъ, въ томъ числѣ стрептококковъ. Пузырь вскорѣ лопается и покрывается струпою. Лимфатическія железы, лежащая выше карбункула, сильно припухаютъ. Кромѣ того, подкожная кѣльчатка вокругъ карбункула подвѣргается сильнѣйшему отеку. Въ дальнѣйшемъ тѣніи струя отпадаетъ и обнажившаяся кратерообразная впадина заживаетъ нагноеніемъ съ образованиемъ довольно глубокаго рубца. Карбункулы рѣдко развиваются на мѣстѣ пропикновѣнія заразы въ тѣло; обыкновенно они служатъ выраженіемъ уже происшедшаго общаго зараженія. Карбункулы болѣе часто развиваются послѣ третьяго дня болѣзни, хотя могутъ появиться и раньше. Они особенно часто располагаются ниже первичнаго бубона, т. е., напр., при подмышечномъ бубонѣ на соответствующей рукѣ, а при паховомъ на ногѣ. Появленіе карбункуловъ, во всякомъ случаѣ, не ухудшаетъ предсказаній. Иногда на кожѣ чумныхъ больныхъ наблюдаются «первичные чумные гнойнички (чустулы)», которые могутъ протекать безъ бубоновъ. Нѣкоторые авторы считаютъ ихъ за особую кожную форму Ч. Явленія со стороны *первой системы* при Ч. бываютъ отчасти тѣ же, что и при другихъ тяжелыхъ лихорадочныхъ болѣзняхъ, какъ то: сильная головная боль, глубокая прострация въ началѣ болѣзни, частью же свойственны собственно Ч. Къ послѣднимъ принадлежитъ, прежде всего, бредъ, который отчается отъ бреда при другихъ инфекционныхъ болѣзняхъ, напр., при тифѣ, чрезвычайной стойкостью бредовыхъ идей. Чумные больные иногда два подрядъ стремятся осуществить какую нибудь бредовую идею, засѣвную имъ въ голову, напр., встать и открыть какую нибудь дверь и т. п. Если прибавить къ тому же, что координація движеній у чумныхъ больныхъ сохранена гораздо лучше, чѣмъ, напр., у тифозныхъ, то неудивительно, что въ этомъ стадіи болѣзни (второй—третьей день) чумные больные иногда убѣгаютъ изъ больницы и т. п., какъ это нерѣдко описывалось въ прежнія эпидеміи. О разстройствѣ рѣчи у чумныхъ больныхъ уже упомянуто было выше. По окончаніи чумнаго процесса иногда наблюдается развитіе психозовъ (душевныхъ болѣзней), преимущественно меланхолическаго типа; по всей вѣроятности, психозы эти принадлежатъ, повидному, къ группѣ психозовъ отъ истощенія (Inanitionspsychosen). Изъ анатомическихъ пораженій нервной системы при Ч. иногда наблюдаются: воспаленіе мозговыхъ оболочекъ (менингитъ), воспаленіе периферическихъ нервовъ (невритъ). Кромѣ того, наблюдается иногда явленія острой атаксіи, шарпагеліи (паралича нижнихъ конечностей) и т. п. Со стороны органовъ кровообращенія наблюдаются тяжелыя разстройства, не представляющія, однако, чего-либо специфически характернаго для Ч. Дѣятельность *сердца* бываетъ обыкновенно рѣзко учащена. Пульсъ малый и смерть часто наступаетъ отъ паралича сердца. Со стороны *органовъ пищеваренія*, прежде всего заслуживаетъ упомянанія языкъ, который часто бываетъ покрытъ толстымъ налетомъ и имѣетъ характерный бѣлый цвѣтъ. Больные жалуются на неутолимую жажду. Вначалѣ болѣзни нерѣдко бываетъ рвота, которую нѣкоторые наблюдатели ставятъ въ связь съ головокруженіемъ. Со стороны кишечника наблюдаются преимущественно запоры. Какъ въ рвотныхъ массахъ, такъ и въ кишечномъ содержимомъ наблюдается иногда примѣсь крови. Мышечныя, лимфатическія железы глотки часто припухаютъ вслѣдствіе пропикновѣнія въ нихъ чумныхъ бациллъ. Въ нѣкоторыхъ рѣдкихъ случаяхъ зараженія черезъ ротъ эти железы могутъ быть мѣстомъ первичнаго вхожденія чумныхъ бациллъ въ организмъ и превратиться въ нервичный бубонъ. На слизистой оболочкѣ желудка, толстыхъ и тонкихъ кишокъ имѣются обыкновенно многочисленные крововлізанія (экхимозы) мѣстами съ изъязвленіями поверхностныхъ слоевъ слизистой оболочки (геморрагическія эрозіи). На поверхности брюшины также наблюдаются разросшія крововлізанія, аналогичныя кожнымъ петехіямъ. Въ кашечномъ содержимомъ могутъ быть чумныя бактеріи, но доказать ихъ присутствіе при помощи культуръ обыкновенно не удается, такъ какъ ростъ ихъ въ культурахъ легко заглушается несравненно болѣе энергично растущими гнилостными бактеріями. Если, однако, втирать кашечное содержимое чумныхъ больныхъ въ обриту кожу морскихъ свинокъ, то они заболѣваютъ Ч. *Печень и селезенка*, особенно послѣдняя, при Ч. нерѣдко бываютъ увеличены и болѣзненны. На поверхности ихъ бываютъ разросшыя мѣлки крововлізанія; въ желчи нерѣдко встрѣчаются чумныя бациллы, а селезенка содержитъ ихъ въ несметномъ количествѣ. Въ *крови* наблюдается увеличеніе числа бѣлыхъ кровяныхъ шариковъ, какъ и при многихъ другихъ инфекционныхъ болѣзняхъ. Кромѣ того, въ тяжелыхъ случаяхъ чумныя бациллы проникаютъ изъ лимфатической системы въ кровь. Обыкновенно это происходитъ лишь въ послѣднія сутки передъ смертью (такъ наз. септицемическія стадіи Ч.). Далеко не всегда количество бациллъ въ крови бываетъ настолько значительно, чтобы ихъ можно было найти при простомъ микроскопическомъ изслѣдованіи капля крови; обыкновенно для этого необходимо вымыть сѣдлать посѣвы изъ крови на разныя питательныя среды. Нерѣдко въ крови, кромѣ чумныхъ бациллъ, оказываются еще и другіе микробы, особенно стрептококки. Въ почкахъ наблюдаются явленія мутнаго набуханія и жирового перерожденія, иногда съ омертвѣ-

нифериическихъ нервовъ (невритъ). Кромѣ того, наблюдается иногда явленія острой атаксіи, шарпагеліи (паралича нижнихъ конечностей) и т. п. Со стороны органовъ кровообращенія наблюдаются тяжелыя разстройства, не представляющія, однако, чего-либо специфически характернаго для Ч. Дѣятельность *сердца* бываетъ обыкновенно рѣзко учащена. Пульсъ малый и смерть часто наступаетъ отъ паралича сердца. Со стороны *органовъ пищеваренія*, прежде всего заслуживаетъ упомянанія языкъ, который часто бываетъ покрытъ толстымъ налетомъ и имѣетъ характерный бѣлый цвѣтъ. Больные жалуются на неутолимую жажду. Вначалѣ болѣзни нерѣдко бываетъ рвота, которую нѣкоторые наблюдатели ставятъ въ связь съ головокруженіемъ. Со стороны кишечника наблюдаются преимущественно запоры. Какъ въ рвотныхъ массахъ, такъ и въ кишечномъ содержимомъ наблюдается иногда примѣсь крови. Мышечныя, лимфатическія железы глотки часто припухаютъ вслѣдствіе пропикновѣнія въ нихъ чумныхъ бациллъ. Въ нѣкоторыхъ рѣдкихъ случаяхъ зараженія черезъ ротъ эти железы могутъ быть мѣстомъ первичнаго вхожденія чумныхъ бациллъ въ организмъ и превратиться въ нервичный бубонъ. На слизистой оболочкѣ желудка, толстыхъ и тонкихъ кишокъ имѣются обыкновенно многочисленные крововлізанія (экхимозы) мѣстами съ изъязвленіями поверхностныхъ слоевъ слизистой оболочки (геморрагическія эрозіи). На поверхности брюшины также наблюдаются разросшія крововлізанія, аналогичныя кожнымъ петехіямъ. Въ кашечномъ содержимомъ могутъ быть чумныя бактеріи, но доказать ихъ присутствіе при помощи культуръ обыкновенно не удается, такъ какъ ростъ ихъ въ культурахъ легко заглушается несравненно болѣе энергично растущими гнилостными бактеріями. Если, однако, втирать кашечное содержимое чумныхъ больныхъ въ обриту кожу морскихъ свинокъ, то они заболѣваютъ Ч. *Печень и селезенка*, особенно послѣдняя, при Ч. нерѣдко бываютъ увеличены и болѣзненны. На поверхности ихъ бываютъ разросшыя мѣлки крововлізанія; въ желчи нерѣдко встрѣчаются чумныя бациллы, а селезенка содержитъ ихъ въ несметномъ количествѣ. Въ *крови* наблюдается увеличеніе числа бѣлыхъ кровяныхъ шариковъ, какъ и при многихъ другихъ инфекционныхъ болѣзняхъ. Кромѣ того, въ тяжелыхъ случаяхъ чумныя бациллы проникаютъ изъ лимфатической системы въ кровь. Обыкновенно это происходитъ лишь въ послѣднія сутки передъ смертью (такъ наз. септицемическія стадіи Ч.). Далеко не всегда количество бациллъ въ крови бываетъ настолько значительно, чтобы ихъ можно было найти при простомъ микроскопическомъ изслѣдованіи капля крови; обыкновенно для этого необходимо вымыть сѣдлать посѣвы изъ крови на разныя питательныя среды. Нерѣдко въ крови, кромѣ чумныхъ бациллъ, оказываются еще и другіе микробы, особенно стрептококки. Въ почкахъ наблюдаются явленія мутнаго набуханія и жирового перерожденія, иногда съ омертвѣ-

нием въ некоторыхъ клѣткахъ извитыхъ канальцевъ. Стѣнки волосныхъ сосудовъ почечныхъ клубочковъ нерѣдко оказываются въ состояніи омертвѣнія (коагуляціоннаго некроза). Иногда въ корковомъ слое почки находятъ небольшіе (до горошины) некротически-воспалительные очаги, содержащіе множество чумныхъ бациллъ. Въ почечной лоханкѣ и притомъ, какъ въ слизистой оболочкѣ ея, такъ и въ соединительнотканной клѣтчаткѣ, ее окружающей, часто наблюдаются кровососуды, иногда весьма значительныя. Въ мочѣ встрѣчаются чумныя бациллы и, кромѣ того, почти постоянно бѣлокъ, а также иногда кровь. Удельный вѣсъ мочи часто бываетъ низокъ, что объясняется отчасти усиленной жаждой больныхъ и обильнымъ питьемъ. Признаки истиннаго воспаленія почекъ встрѣчаются рѣдко. У беременныхъ женщинъ часто бываютъ выкидыши. Послѣ перенесенной Ч. иногда надолго остаются большая слабость и истощеніе, а также въ видѣ послѣдствъ нѣкоторыхъ болѣзней параличи нижнихъ конечностей (паралегія), половинные параличи (гемиплегія), разстройства рѣчи, параличи отдѣльныхъ нервовъ, разстройства зрѣнія и слуха. Иногда послѣдственное истощеніе (маразмъ) бываетъ настолько значительно и упорно, что больной въ концѣ концовъ всецѣло погибаетъ отъ одного лишь маразма, иногда спустя нѣсколько мѣсяцевъ послѣ исчезновенія всѣхъ явленій Ч. Это истощеніе есть специфическое послѣдствіе Ч., своего рода хроническое отравленіе токсинами чумныхъ бациллъ, ибо эти послѣдніе очень долго сохраняются въ тѣлѣ въ жизнеспособномъ состояніи. Альбрехтъ и Гонъ (Ghon) получая чистыя культуры чумныхъ бациллъ изъ селезенки жепцины, погибшей отъ чумнаго маразма, спустя 252 дня отъ начала заболѣванія. Такая долгая живучесть чумныхъ бациллъ дѣлаетъ понятной возможность рецидивовъ, которые большею частью бываютъ смертельны. Рецидивы наступаютъ иногда очень поздно, иногда спустя нѣсколько недѣль послѣ перваго заболѣванія и притомъ совершенно независимо отъ того было ли оно легкое или тяжелое. Однократное перенесеніе Ч. даетъ лишь относительный иммунитетъ и повторныя заболѣванія вполне возможны.

**Смертность** отъ Ч. чрезвычайно велика. Во время бомбейской эпидеміи 1896—97 г. смертность колебалась по мѣсяцамъ между 60% и 97% (1); средняя смертность была немного ниже 90%. Смертность женщинъ немногимъ ниже смертности мужчинъ. По возрастамъ наибольшую смертность даетъ періодъ отъ 10 до 30 лѣтъ. Статистическія данныя относительно смертности различныхъ расъ пока еще недостаточно точны для какихъ либо выводовъ. Сравнительно малая смертность европейцевъ, обнаруживавшаяся при послѣднихъ вспышкахъ въ Гонгъ-Конгъ, въ Бомбей и въ другихъ мѣстахъ, въ достаточной степени объясняется тѣмъ, что европейцы въ этихъ мѣстахъ представляютъ собою матеріально обезпеченный и культурный классъ общества, а не расовыми различіями. Достаточная смертельность Ч. для европейскихъ расъ ясно

видна изъ исторіи эпидемій, свирѣствовавшихъ въ Европѣ. Смерть отъ Ч. чаще всего наступаетъ между третьимъ и пятымъ днемъ болѣзни. Каждый день, прожитый больнымъ сверхъ пяти, значительно увеличиваетъ его шансы на выздоровленіе. Старинный взглядъ, что переходъ бубоновъ въ нагноеніе есть благоприятный признакъ, общающій спасеніе, дѣйствительно вѣрно, но не потому, чтобы нагноеніе бубоновъ имѣло какое нибудь благотворное вліяніе на теченіе болѣзни, а потому, что это есть явленіе поздне, наступающее обыкновенно не ранѣе шестого дня, и больной, дожившій до перехода бубоновъ въ нагноеніе, дѣйствительно имѣетъ много шансовъ остаться въ живыхъ. Средняя продолжительность болѣзни въ случаяхъ, оканчивающихся выздоровленіемъ, 7—8 дней. Хотя именно въ періодъ выздоровленія нерѣдко различныя осложненія, зависящія уже не отъ Ч., какъ таковой, а отъ побочныхъ инфекцій, главнымъ образомъ, отъ стрептококковъ, и стафилококковъ, и затягивающія иногда выздоровленіе на долго, до мѣсяца и болѣе. Иногда эти побочныя инфекціи развиваются до степени септикеміи, которая и уноситъ больного послѣ того, какъ онъ благополучно пережилъ самую Ч.

**Лѣченіе** Ч. о лѣкарственномъ лѣченіи Ч. не много приходится сказать. Оно можетъ быть только симптоматическое, т. е. должно быть направлено противъ главнѣйшихъ симптомовъ, наиболѣе угрожающихъ жизни больного. Въ виду того, что теченіе Ч., какъ и многихъ другихъ острихорадочныхъ инфекціонныхъ болѣзней, въ значительной степени зависитъ отъ энергіи сердечной дѣятельности больного, необходимо тщательно слѣдить за сердцемъ и своевременно прибѣгать къ такъ назыв. сердечнымъ средствамъ, какъ наперстянка, строфантъ, кофеинъ. При угрожающей острой слабости сердца умственныя подкормки впрыскиванія эвора, камфоры, кофеина. Иногда въ подобные моменты могутъ оказываться полезными большія дозы алкоголя, но, въ общемъ, алкоголь при Ч. пожалуй еще болѣе вреденъ, чѣмъ при другихъ остро-лихорадочныхъ заболѣваніяхъ. Употребленіе жаропонижающихъ средствъ, вродѣ хирина, антипирина и т. п., при Ч. совершенно бездѣльно, такъ какъ чумная лихорадка рѣдко достигаетъ такой степени, при которой высокая температура тѣла становится сама по себѣ опасной и требуетъ пониженія. Прохладныя ванны въ 18—20 градусовъ могутъ быть чрезвычайно полезны такъ же какъ и, напр., при брюшномъ тифѣ, не столько по своему жаропонижающему дѣйствию, сколько по своему благотворному вліянію на сердце и сосудодвигательные нервы, на центральную нервную систему, на кровообращеніе въ легкихъ и т. д. Въ виду того, что многія осложненія Ч. зависятъ отъ побочныхъ инфекцій посторонними микробами, проникающими особенно легко изъ полости рта, преимущественно черезъ миндалевидныя железы, весьма важно стараться предупреждать эти побочныя инфекціи, слѣдя за чистотой полости рта, насколько это возможно при тяжеломъ состояніи

больных, заставляя их почаще полоскаться разными дезинфицирующими растворами и т. д. Мѣстное лѣчение бубономъ согревающими компрессами или какими бы то ни было вприскиваниями совершенно бесполезно. Если бубонъ переходить въ нагноение, то онъ долженъ быть вскрытъ разрезомъ во избѣжаніе самопроизвольнаго вскрытія его въ глубоку межмышечную клѣтчатку съ образованіемъ гнойныхъ затековъ, тогда какъ вскрытіе ненагноившихся бубоновъ скорѣе вредно, чѣмъ полезно. Карбункулы также лучше всего своевременно вскрывать разрезомъ во избѣжаніе обширныхъ омертвѣній кожи и образованія безобразныхъ рубцовъ. Ни потогонные, ни слабительные методы лѣченія пользы не приносятъ, ибо ожидаемаго выведения токсиновъ и уменьшенія самоотравленія этимъ путемъ достигнуть не удается. Такимъ образомъ симптоматическое лѣчение Ч. довольно безсильно. Тѣмъ болѣе вниманія заслуживаетъ общественная и частная *профилактика* (предупрежденіе болѣзни) и попытки *статистическа* ея лѣченія. Вопросъ объ общихъ мѣрахъ огражденія Европы отъ занесенія въ нее Ч. былъ предметомъ обсужденія цѣлаго ряда конференцій (парижская 1851, константинопольская 1866, вѣнская 1874, римская 1885, венеціанская 1892, дрезденская 1893, нарижская 1894, вторая венеціанская 1897). На основаніи постановленій венеціанской конференціи 1897 г., появленіе каждаго случая Ч. въ одномъ изъ государствъ, подписавшихъ протоколъ конференціи, должно быть немедленно сообщено всѣмъ остальнымъ. По прошествіи 10 дней послѣ выздоровленія или смерти послѣдняго чумнаго больного мѣстность можетъ быть вновь объявлена благополучной по Ч. Конференція высказалась противъ сухопутныхъ карантинныхъ съ замѣной ихъ медицинскимъ осмотромъ и дезинфекціей проѣзжающихъ и ихъ вещей въ извѣстныхъ пунктахъ границъ, при чемъ, однако, каждое государство сохраняетъ за собой право закрыть свою границу какъ для путешественниковъ, такъ и для товаровъ. Мѣры противъ заноса Ч. морскимъ путемъ заключаются главнымъ образомъ въ строгое медицинское осмотръ экипажа и всѣхъ пассажировъ передъ выходомъ изъ неблагополучнаго порта. Особенно строгія мѣры необходимы по отношенію къ судамъ, перевозящимъ паломниковъ, главнымъ образомъ мусульманскихъ. Отъ нихъ требуется санитарный осмотръ передъ выходомъ и по приходѣ, обязательное присутствіе судового врача, проверка запасовъ провизіи и питьевой воды и строгое сообразованіе съ максимальной цифрой пассажировъ, разрѣшенной для судовъ данной величины. Такъ какъ занесеніе Ч. въ Европу морскимъ путемъ можетъ происходить, главнымъ образомъ, черезъ Красное море и затѣмъ черезъ Персидскій заливъ, а отсюда черезъ Месопотамію, то здѣсь и долженъ быть сосредоточенъ санитарный надзоръ. Въ Суэцѣ каждое судно, желающее пройти черезъ Суэцкій каналъ въ Средиземное море, подвергается осмотру. Судна, вышедшія изъ зараженнаго порта болѣе 12 дней назадъ и не имѣвшія за это

время подозрительныхъ заболѣваній, пропускаются черезъ каналъ карантиннымъ порядкомъ, т. е. съ воспріемленіемъ всякаго сообщенія съ берегомъ, но только въ томъ случаѣ, если на суднѣ имѣется врачъ и дезинфекціонный аппаратъ. Въ противномъ случаѣ онъ предварительно дезинфицируется у пристани Айн-Меса («Источникъ Моисея»). Если на суднѣ былъ подозрительный случай менѣе, чѣмъ 12 дней тому назадъ, то оно выдерживается въ карантинѣ въ Айн-Меса все, недостающее до 12, число дней. Кромѣ того, для судовъ, перевозящихъ паломниковъ, на Красномъ морѣ нѣдется вѣсколько карантинныхъ пунктовъ, снабженныхъ приспособленіями для дезинфекціи. Это, главнымъ образомъ, островки Камаранъ и затѣмъ Васта, Абу-Али и Абу-Саадъ. На Персидскомъ заливѣ, къ сожалѣнію, всѣ профилактическія мѣры остаются лишь на бумагѣ. По прибытіи въ европейскія гавани суда, вышедшія изъ неблагополучныхъ портовъ, подвергаются санитарному осмотру и дѣлятся на благополучныя, подозрительныя и зараженныя. Первымъ разрѣшается свободное сообщеніе съ берегомъ, по экипажъ и пассажиры подвергаются врачебному наблюденію (безъ изоляціи) въ теченіе 10 дней, считая со дня выхода судна изъ неблагополучнаго порта. Судна подозрительныя подвергаются предварительно дезинфекціи трюма, зараженныхъ помѣщеній, бѣлья и прочихъ предметовъ, приходившихъ въ соприкосновеніе съ подозрительными больными; экипажъ и пассажиры подвергаются врачебному наблюденію въ теченіе 10 дней со дня прибытія судна. Что касается до судовъ зараженныхъ, т. е. имѣющихъ на борту чумнаго или подозрительнаго по Ч. больного, то какъ больные, такъ и здоровые высаживаются съ нихъ на берегъ и подвергаются строгой изоляціи и наблюденію, послѣдніе, однако, не долѣе 10 дней. Зараженныя помѣщенія на суднѣ, трюмъ, бѣлье и пр. дезинфицируются. Ввозъ нѣкоторыхъ товаровъ, могущихъ легко быть носителями чумной инфекціи (тряпье, старые мѣшки и мног. друг.), можетъ быть вовсе запрещенъ, если правительство данной страны признаетъ это нужнымъ. Въ случаѣ состоявшагося заноса чумной заразы въ высшей степени важно своевременно открыть и бактериологически распознать *первый* (или, что все равно, первые) случаи заболѣванія, чтобы немедленно изолировать больного впродъ до его выздоровленія или смерти, при чемъ одновременно съ нимъ должны быть изолированы и подвергнуты медицинскому наблюденію всѣ здоровые, приходившіе въ соприкосновеніе съ больнымъ до установки діагноза. Выбѣсъ съ тѣмъ, квартира больного и всѣ предметы, которыми онъ пользовался до изоляціи, должны быть, конечно, тщательно дезинфицированы. Этихъ мѣръ, какъ показалъ наблюденія въ Одессѣ, Гамбургѣ, Лондонѣ, Кардиффѣ, Вѣнѣ и др. мѣстахъ, нѣрѣдко бываетъ совершенно достаточно и дѣло ограничивается немногими заболѣваніями. Гораздо труднѣе справиться съ эпидеміей уже развившейся. Здѣсь прежде всего необходимо имѣть точныя свѣдѣнія о

числѣ и мѣстожителствѣ заболѣвающихъ. Полагаться на свѣдѣнія, доставляемые самимъ населеніемъ, никоимъ образомъ нельзя, и потому необходимо организовать периодическіе, по возможности ежедневные, поголовные осмотры населенія. Каждый открытый при такомъ осмотрѣ больной, чумной или подозрительный по Ч., долженъ быть немедленно изолировать отъ здоровыхъ и переведенъ въ специально для того предназначенную, строго изолированную больницу. Всѣ здоровые члены семьи больного должны быть обмыты дезинфицирующими растворами, передѣты въ новое бѣлье и платье и выведены изъ зараженнаго жилища въ особую изолированную помѣщенія, гдѣ они должны оставаться подъ ежедневнымъ наблюденіемъ врачей въ течение не менѣе 10 дней. Квартира же больного и всѣ находящіяся въ ней вещи должны быть подвергнуты тщательной дезинфекціи. Если эпидемія развилась въ сравнительно небольшой, естественно ограниченной группѣ населенія (деревня, село, нѣсколько прилежащихъ другъ къ другу деревень), то весьма важно изолировать всю эту группу населенія посредствомъ оцепленія всей зараженной мѣстности надежными кордономъ. Крайне важнымъ приемомъ борьбы съ начинающейся эпидеміей являются предохранительныя прививки. Онѣ могутъ быть двоякаго рода: 1) прививки противочумной вакцины, по Хавкину, и 2) прививка противочумной сыворотки, по Герсену. Противочумная вакцина Хавкина состоитъ изъ бульонныхъ культуръ чумныхъ бактерий, убитыхъ нагреваніемъ. Для приготовления ея чумныя бациллы заставляются въ большія колбы съ обыкновеннымъ бульономъ, къ которому прибавляется до окончательной стерилизаціи небольшое количество топленнаго масла, которое плаваютъ большими глазами на поверхности. Засынныя колбы выдерживаются въ темнотѣ при температурѣ 18—20° Ц. въ течение не менѣе мѣсяца при свободномъ доступѣ воздуха. Ростъ бацилл происходитъ, главнымъ образомъ, съ нижней поверхности этихъ каплей масла, такъ что образующаяся культура виситъ длинными нитями («сталактитами») внизъ съ поверхности бульона. Когда такихъ «сталактитовъ» развилось достаточно, колбу встряхиваютъ, чтобы заставить образовавшійся «урожай» упасть на дно и освободить нижнюю поверхность масла для развитія новаго урожая. За мѣсяць такихъ урожаевъ образуется съ подложины, такъ что бульонъ въ колбѣ при встряхиваніи представляется въ видѣ сыровато-молочной, непрозрачной эмульсии. Послѣ этого колбу нагреваютъ до 70° въ течение часа. Этимъ убиваются микробы, но иммунизирующія начала, повидимому, не разрушаются. Послѣ такого умерщвленія микробовъ (стерилизаціи) жидкость съ соблюденіемъ обычныхъ бактериологическихъ предосторожностей переливается въ небольшие стеклянные сосуды, которые затѣмъ запаиваются. Въ такомъ видѣ они сохраняются долгое время безъ измѣненій. Такимъ образомъ противочумная вакцина Хавкина, кромѣ химическихъ составныхъ частей бульона, со-

держитъ бѣлковыя и нныя вещества, входящія въ составъ самихъ бациллъ, а также вещества, перешедшія въ бульонъ, какъ продукты обмена и распада чумныхъ бациллъ, жившихъ и умиравшихъ въ этомъ бульонѣ въ продолженіе мѣсяца. Подкожное впрыскиваніе такой вакцины сообщаетъ животнымъ и людямъ известную степень невосприимчивости по отношенію къ Ч. Прежде, чѣмъ набрать жидкость въ шприцъ для подкожнаго впрыскиванія, стеклянку нужно хорошенько встряхнуть, чтобы набрать не только жидкость, но и осадокъ, состоящій изъ убитыхъ микробовъ. Впрыскиваютъ обыкновенно подъ кожу плеча взрослымъ людямъ 3 куб. стм., подросткамъ и людямъ слабого сложения по 2 куб. стм., дѣтямъ, смотря по возрасту, отъ 1—0,1 куб. стм. Спустя нѣсколько часовъ послѣ впрыскиванія, начинается такъ назыв. «реакція», выражающаяся новышеимъ температурой, иногда съ ознобомъ, сильной болью, краснотой и припуханіемъ на мѣстѣ прививки и общей слабостью и разбитостью. Такое состояніе продолжается отъ 1—3 сутокъ и проходитъ само собой, не требуя леченія. Статистическій матеріалъ, собранный Хавкинымъ въ Индіи, достаточно великъ, чтобы не оставлять сомнѣнія въ предохраняющемъ дѣйствіи противочумной вакцины. Примѣромъ могутъ служить слѣдующія данныя относительно вспышки Ч. въ Даманѣ, маленькомъ городкѣ, принадлежащемъ португальцамъ, гдѣ изъ 2197 членовъ привитыхъ («вакцинированныхъ») умерло 36, т. е. 1,6%, тогда какъ изъ 6033 непривитыхъ за то же время умерло 148, т. е. 24,6%. Особенно явственно влияние этихъ прививокъ обнаружилось при этомъ въ 62 семействахъ, въ которыхъ прививка была произведена лишь нѣкоторымъ, но не всѣмъ членамъ семьи, а именно: изъ *непривитыхъ* 124 членовъ этихъ 62 семействъ заболѣло 54 членовъ (43,5%) и умерло 37, т. е. 29,8%, всего числа и 68,5% числа заболѣвшихъ, тогда какъ изъ *привитыхъ* 250 членовъ тѣхъ же семействъ заболѣло 50 чел. (20%) и умерло 20 чел., т. е. 8% всего числа и 40% заболѣвшихъ. При другой вспышкѣ Ч. въ томъ же Даманѣ можно было даже прослѣдить влияние большихъ и малыхъ дозъ вакцины, а именно: изъ 1924 членовъ, привитыхъ большими дозами, заболѣло 3,6%, а умерло 1,1%, тогда какъ изъ 270 привитыхъ другими врачевъ сравнительно малыми дозами вакцины заболѣло 7,8%, а умерло 5,2%, при чемъ смертность среди тѣхъ и другихъ была все-таки гораздо ниже смертности среди непривитыхъ, которая достигала 24,6%. Наблюденія надъ влияніемъ вакцины, собранныя въ Дарварѣ, важны тѣмъ, что относятся къ сравнительно большимъ цифрамъ. Въ этомъ городѣ изъ 5963 привитыхъ заболѣло 106 и умерло 37, тогда какъ изъ 4200 непривитыхъ заболѣло 1057 и умерло 827. Особой убѣдительностью обладаютъ данныя, полученные въ Ундера, гдѣ въ каждой семьѣ было привито ровно половина мужчинъ, женщинъ и дѣтей. Послѣ прививки наблюдались въ 28 семьяхъ 35 случаевъ Ч., при чемъ изъ 64 непривитыхъ членовъ этихъ семействъ забо-

дло 27 и умерло 26, а изъ 71 привитаго члена *тыся* же семействъ заболѣло 8 чл. и умерло 3. Изъ приведенныхъ данныхъ съ очевидностью слѣдуетъ: 1) что противочумная вакцинация по Хавкину несомнѣнно сообщаетъ людямъ довольно высокую степень невосприимчивости и 2) что она уменьшаетъ не только заболѣваемость, но и смертность среди заболѣвшихъ. Т. е. вакцинированные не только имѣютъ гораздо меньше шансовъ заболѣть, но и, заболѣвъ, имѣютъ гораздо больше шансовъ выздоровѣть. Этого, конечно, достаточно, чтобы сдѣлать противочумную вакцинацію мѣрой нравственно обязательной и неотложно необходимой во всякой населенной мѣстности, которой угрожаетъ Ч. Слѣдуетъ, однако, имѣть въ виду, что многія весьма важныя стороны дѣйствія противочумной вакцины еще не вполне выяснены наблюдениями надъ людьми. Опыты же на животныхъ, хотя бы и весьма близкихъ человеку, какъ, наприм., обезьяны, не могутъ имѣть рѣшающаго значенія по отношенію къ человеку. Такъ, напр., не выяснено еще съ точностью, какъ скоро послѣ вакцинаціи наступаетъ невосприимчивость; полагаютъ, что дней черезъ семь; хотя нѣкоторые наблюдатели, повидимому, говорятъ за возможность гораздо болѣе ранняго наступленія невосприимчивости. Не выяснено также, какъ долго держится достигнутая невосприимчивость, хотя несомнѣнно, что продолжительность ея должна измѣняться нѣсколькими мѣсяцами. Не выяснено также, необходима ли вышеописанная реакція, необходимы ли повторныя вакцинаціи и т. д. Наконецъ, и самая дозировка, применявшаяся до сихъ поръ, должна считаться произвольной. Предохранительныя прививки противочумной сыворотки, предложенныя Герсеномъ, основаны на томъ обще-биологическомъ законѣ, что введеніе въ организмъ животнаго какихъ бы то ни было чуждыхъ ему клѣтокъ, въ данномъ случаѣ чумныхъ бактерій, обуславливаетъ накопленіе въ его крови веществъ, разрушающихъ эти клѣтки (цитотоксиновъ, въ данномъ случаѣ бактериолізиновъ). Эти бактериолізины, вырабатываемые клѣтками самого организма, сообщаютъ ему большую или меньшую степень *активной* невосприимчивости (активнаго иммунитета). Если такому животному снова впрыснуть чумныя бактерии, хотя бы даже въ нѣсколько большей дозѣ, то оно легко разрушаетъ ихъ при помощи выработанныхъ имъ бактериолізиновъ и въ то же время получаетъ импульсъ къ еще болѣе усиленной выработкѣ бактериолізиновъ. Такими повторными прививками чумныхъ бактерий можно довести животное до высокой степени активнаго иммунитета, т. е. до того, что оно будетъ безъ вреда переносить дозу чумныхъ бактерий, во много разъ превосходящую дозу, безусловно смертельную для неподготовленнаго животнаго того же вида. Кровяная сыворотка такого животнаго вмѣстѣ съ содержащимися въ ней бактериолізинами, будучи впрыснута другому животному, спустя нѣкоторое время разрушается въ немъ подъ влияніемъ обмѣна веществъ. Но до тѣхъ поръ,

пока это не наступило, циркулирующіе въ крови животнаго чужіе бактериолізины сообщаютъ ему извѣстную степень невосприимчивости, т. е., если въ это время заразить такое животное смертельной дозой чумныхъ бактерий, то оно останется въ живыхъ. Такой видъ невосприимчивости, зависящій отъ присутствія въ крови животнаго *чужихъ* бактериолізиновъ, носитъ названіе *пассивнаго* иммунитета, который, очевидно, имѣетъ лишь временный характеръ и продолжается лишь до тѣхъ поръ, пока впрыснутые бактериолізины не разрушатся. Активная иммунизация удается не только впрыскиваніемъ живыхъ чумныхъ бактерий, но и мертвыхъ, т. е. убитыхъ предварительно нагрѣваніемъ. Противочумная вакцинація, по Хавкину, и есть не что иное, какъ активная иммунизация убитыми культурами. Пассивная иммунизация при помощи сыворотки активно иммунизированныхъ животныхъ (лошадей) была предложена и экспериментально разработана Yersin'омъ, при чемъ оказалось, что надлежащимъ образомъ приготовленная сыворотка обладаетъ не только предохранительнымъ, но и лечебнымъ дѣйствіемъ, хотя для послѣдняго требуются несравненно большія дозы. Такъ, напримѣръ, 0,1 куб. стм. сыворотки Герсена предохраняютъ отъ зараженія мышъ, если эта доза была впрыснута не болѣе, какъ за 12 часовъ до зараженія, тогда какъ, спустя 12 часовъ послѣ зараженія, для спасенія мыши нужно уже 15 куб. стм. Аналогичные результаты были достигнуты и на еще болѣе близкихъ человеку животныхъ — на обезьянахъ. Однако, попытки примѣненія этой сыворотки для предохраненія и леченія людей давало не такіе ожидавшіеся блестящіе результаты. Первые опыты Герсена въ этомъ направленіи были произведены въ Амойѣ и Кантонѣ (Китай). Изъ 26 леченныхъ имъ больныхъ выздоровѣло 24, что составляетъ смертность въ 7,7%. Но въ Бомбей леченіе сывороткой дало, какъ въ рукахъ самого Герсена, такъ и въ рукахъ другихъ врачей (Степов, Левинъ, Nazareth), несравненно худшіе результаты (около 50 % смертности). Возможно, конечно, что причина такого слабого успѣха заключалась въ неудовлетвореніи омы приготовленія сыворотки, хотя слѣдуетъ замѣтить, что примененная сыворотка была приготовлена въ различныхъ мѣстахъ и что ея спасительное дѣйствіе на животныхъ обнаруживалось съ полной ясностью. Болѣе вѣроятно поэтому, что здѣсь главную роль играютъ различіе между животнымъ и человеческимъ организмомъ. Можно, однако, надѣяться, что съ дальнѣйшимъ усовершенствованіемъ способовъ добыванія сыворотки, результаты лечебнаго ея примѣненія станутъ лучше. Сыворотка применялась въ количествѣ 20—60 куб. стм. подъ кожу и иногда въ вену. Бродячие вліянія при этомъ не замѣчались, хотя въ нѣкоторыхъ рѣдкихъ случаяхъ появлялась крапивная лихорадка, принужденіе суставовъ и т. д. Во время всыпши Ч. въ Орото (осень 1899 г.) Кальметтъ также применялъ противочумную сыворотку, но достигнутые имъ результаты, по заявленіямъ

безпристрастныхъ наблюдателей, не были особенно блестящи. Такимъ образомъ въ пользу лечебнаго и предохранительнаго дѣйствія противочумной сыворотки пока имѣются лишь экспериментальныя данныя, полученные на животныхъ; есть, однако, полное основаніе надѣяться, что съ усовершенствованіемъ методовъ приготовления этой сыворотки она приобретаетъ значеніе и для леченія человѣческой Ч. Въ качествѣ предохраняющаго средства она, опять-таки на основаніи экспериментальныхъ данныхъ, представляетъ то преимущество передъ активной иммунизацией по Хавкину, что невосприимчивость отъ нея наступаетъ, повидимому, гораздо быстрее, но зато и продолжительность этой невосприимчивости гораздо меньше, во всей вѣроятности, не болѣе 10—12 дней, что, очевидно, недостаточно сравнительно съ обычной продолжительностью чумныхъ эпидемій.

*Литература.* Старая литература съ большою полнотою собрана у Nirsch'a, «Handbuch der historisch-geographischen Pathologie» (2 изд.). Наибольшее значеніе сохранили до сихъ поръ: Clot-beu, «De la peste observée en Egypte» (1840); Bulard, «Traité de la peste orientale» (1839) и Griesinger, «Virchow's Handbuch der speciell. Pathol.» (II, 2, 1857). Новая литература указана у Dieudonné, «Die Pest» (въ «Handbuch der pathogenen Microorganismen», Kelle и Wassermann'a, 1903); Müller и Pösch, «Die Pest» (въ «Specielle Pathologie», Nothnagel'a); Gaffky, Pfeiffer, Sticker, Dieudonné, «Bericht über die Thätigkeit der zur Erforschung der Pest im Jahre 1897 nach Indien entsandten Kommission»; Albrecht und Ghon, «Beulenpest in Bombay im Jahre 1897»; Высоковичъ и Заболотный, «Recherches sur la peste bubonique» («Annales Pasteur», 1897, стр. 663); А. Левинъ, «Отчетъ о командировкѣ въ Индію въ 1897 г. для изученія чумной эпидеміи»; его же, «Изъ наблюдений надъ чумными болънами» («Врачъ», 1898, № 21); его же, «Ч. въ Анзобѣ» («Врачъ», 1899, № 6); его же, «Чумная эпидемія въ с. Колобовкѣ въ 1899 г.» («Врачъ», 1899, № 49).

А. Левинъ.

**Чума раковъ** (Krebspest) — особая инфекционная болѣзнь, вызывающая массовое вымирание раковъ (*Astacus fluviatilis* — рѣчного рака и *Astacus leptodactylus* — длинопалого рака). Появленіе этой эпидеміи въ Европѣ относится къ 1860—65 гг., когда, повидимому, впервые зарегистрировано было массовое вымирание раковъ въ Ломбардіи. Затѣмъ, въ концѣ шестидесятихъ годовъ, Ч. распространилась въ водахъмахъ Бельгіи и Франціи, а въ 1878—80 гг. —раки почти совсѣмъ вымерли въ водахъ Бадена, Бюртемберга и Баваріи вплоть до Верхней Австріи. Около того же приблизительно времени вымирание раковъ зарегистрировано было въ Средней и Сѣверной Германіи, въ Мекленбургѣ и Саксоніи; въ 1881—83 гг. исчезъ, знаменитый въ гастрономическомъ отношеніи, одерскій ракъ. Въ 1884 г. рачья Ч. перешла черезъ р. Вислу и въ 1892 году распространилась по соседству съ Россіей — въ Мазуріи. Въ своемъ поступательномъ шествіи

съ запада на востокъ эта эпидемія на нѣкоторое время приостановилась у восточной границы Германіи, но въ разныхъ ея частяхъ, какъ, напр., въ Мекленбургѣ, Бранденбургѣ и Зап. Пруссіи наблюдалась спорадически и въ позднѣйшіе годы (1896). Въ Россіи рачья Ч. появилась, повидимому, въ 1892 г., что совпадаетъ съ годомъ, когда эта эпидемія распространилась въ водахъ сосѣдней Мазуріи. По единичнымъ указаніямъ, морь раковъ замѣчался въ предѣлахъ Россіи еще значительно раньше (въ 1878 г.) въ устьяхъ Дуная и въ нѣкоторыхъ его нижнихъ притокахъ, но, повидимому, въ послѣднемъ случаѣ вымирание раковъ было вызвано другими причинами и, между прочимъ —загрязненіемъ воды рудничными стоками изъ сосѣднихъ шахтъ. Подавляющее число запрошенныхъ по этому поводу корреспондентовъ указываютъ на 1892 г. — какъ годъ, когда рачья Ч. появилась въ Россіи впервые и, по случайному стеченію обстоятельствъ, почти всѣ склонны приурочивать эту эпидемію къ холерной эпидеміи 1892 г. Весьма страннымъ является фактъ, что въ Россіи Ч. раковъ какъ-то сразу разбросало въ теченіе одного года (1892—93) по такимъ отдаленнымъ другъ отъ друга районамъ, какъ Привислянскій, Днѣпровскій, Волжскій и Сѣверо-Озерный, тогда какъ въ Запад. Европѣ эта эпидемія распространилась съ значительною постепенностью. Кромѣ того нѣсколько невьясыненнымъ является, почему эта эпидемія нашла для себя такую благопріятную почву въ Россіи, гдѣ, сравнительно съ Западной Европой, загрязненіе воды фабричными отбросами, обуславливающее возникновеніе очаговъ вслѣдствія, въ томъ числѣ и патогенныхъ бактерій, можно считать еще пока ничтожнымъ. По свидѣніямъ, собираемымъ департаментомъ земледѣлія и Императорскимъ российскимъ обществомъ рыбоводства и рыболовства (до 702 корреспонденцій) рачья Ч. зарегистрирована болѣе или менѣе достоверно — въ 1892 г. — для Бессарабской губерніи (устья Дуная) и для Поволжья (Самарская губернія); въ 1893—94 году — для Днѣпровскаго района, гдѣ она, начавъ съ лимановъ и низовьевъ Днѣпра, двинулась постепенно вверхъ по теченію — въ томъ же 1893 г. — для приозерной области (р. Свирь, Онежское, Ладожское и др. озера); въ 1896 г. — для бассейновъ рр. Дона и Западной Двины. Какъ въ бассейнѣ Днѣпра, такъ и во многихъ другихъ мѣстахъ раки гибли иногда сразу въ такомъ большомъ количествѣ, что заражали воздухъ страшнымъ зловоніемъ и ихъ приходилось зарывать въ землю. Иногда злчумленные раки выползали въ громадномъ количествѣ на берегъ и гибли на суглѣ ильми кучами. О бассейнѣ р. Вислы, къ сожалѣнію, не имѣется никакихъ свидѣній, а между тѣмъ этотъ пограничный бассейнъ является особенно интереснымъ въ дѣлѣ выясненія вопроса о томъ, перешла ли рачья Ч. къ намъ съ запада (изъ Германіи), или же проникла впервые черезъ Дунай и Днѣпръ. Вообще прослѣдить пути распространения рачьей эпидеміи крайне затруднительно въ виду нѣкоторой разнорѣчивости сообщаемыхъ

изъ разныхъ мѣстъ Россіи корреспондентій. Въ 1900—1901 гг. рачей Ч., опустошавшая большинство водоёмовъ Европейской Россіи, стала стихать и мѣстами раки начали появляться вновь въ опустошенныхъ ихъ водоёмъ. Судя по многочисленнымъ сообщеніямъ, въ западныхъ и юго-западн. губерніяхъ, гдѣ промыселъ раковъ получивъ за послѣднее десятилетіе весьма широкое развитіе, большую роль въ дѣлѣ распространенія рачей Ч. играли сами торговцы и особенно заграничные экспортеры, которые распространяли черезъ своихъ агентовъ-скупщиковъ повсюду особыя ловушки для раковъ («бучи»), привезенныя ими изъ-за границы послѣ употребленія ихъ тамъ въ завѣдомо зачумленныхъ водоёмъ. Во всякомъ случаѣ, такимъ или подобнымъ путемъ должно было происходить констатированное во многихъ мѣстахъ зараженіе совершенно изолированныхъ водоёмовъ и переносъ заразы черезъ весьма большія разстоянія. Такъ, напр., извѣстенъ случай непосредственнаго занесенія заразы изъ Подольской губерніи въ бассейнъ р. Оки выѣздъ съ транспортомъ больныхъ раковъ. Еще болѣе замѣчательнъ фактъ проникновенія рачей Ч. даже въ водоёмы Западной Сибири (Тобольская губ.), т. е. черезъ Уральскій хребетъ. Съ большою степенью вѣроятія можно допустить, что рачи торговцы много способствовали тому чрезвычайно широкому распространенію рачей Ч., какое наблюдалось въ Россіи, гдѣ только лишь нѣсколько центральныхъ губерній были болѣе или менѣе пощажены эпидеміею, тогда какъ во всѣхъ остальныхъ рачій промыселъ, составляющій все же довольно важный подсобный промыселъ для населенія, благодаря Ч.,—сильно сократился, а мѣстами и вовсе прекратился. Что касается этиологіи рачей Ч., то работами мюнхенскаго проф. Гофера, произведенными въ самое послѣднее время, установлено съ несомнѣнностью, что возбудителемъ рачей Ч. является особый видъ бактерій—*Bacterium pestis Astaci*, представляющій форму весьма подвижной палочки въ 1,0—1,5  $\mu$  дл. и 0,25  $\mu$  шир., закругленной съ концовъ и имѣющей нѣсколько тончайшихъ жгутиковъ. Чистая культура этой бактеріи, привитая совершенно здоровымъ ракамъ, вызываетъ у нихъ смерть, при вальчести всѣхъ характерныхъ симптомовъ Ч., къ которымъ относятся: 1) безпокойное позаніе и бодрствованіе днемъ (тогда какъ здоровые раки вылазая изъ своихъ норъ и убужищъ лишь ночью); 2) общая вялость и слабость (они перестаютъ двигаться); 3) клешни и ноги у нихъ легко отламываются во всѣхъ своихъ суставахъ и подвергаются иногда судорогамъ; 4) при позаніи они держатся на приподнятыхъ ногахъ (какъ бы на ходуляхъ) и 5) ихъ шейка отстаетъ (отвисаетъ) отъ спинки. Слѣдуетъ замѣтить, что ракъ вообще весьма восприимчивъ къ разнаго рода инфекціямъ, ибо провъ его, повидимому, вовсе лишена тѣхъ бактерицидныхъ (бактеріеубивающихъ) овойствъ, какия ей присущи у другихъ, особенно теплокровныхъ животныхъ. Эта безпомощность рака въ борьбѣ съ бактеріями

усугубляется еще и несовершенствомъ строения его кровеносной системы, конечныя развѣтвленія которой являются незамкнутыми, а сообщаются лишь съ полостями (дакнами или синусами) между отдѣльными органами и лишены способности вызывать мѣстные, дифференцированные приливы крови, т. е. иными словами—проникновеніе бактерій въ организмъ рака не вызываетъ такъ наз. воспаления, при помощи котораго другія животныя, имѣющія замкнутую кровеносную систему съ тончайшими капиллярами во всѣхъ частяхъ тѣла, такъ успѣшно борются съ разнаго рода инфекціями (фагоцитозъ). Вотъ почему рачи Ч. и производятъ такія странныя опустошенія среди раковъ. Разъ проникшая въ тотъ или иной водоёмъ зараза распространяется постепенно далѣе, ибо заболѣвшіе и мертвые раки пожираются ихъ здоровыми товарищами, а зараженіе раковъ, какъ показали опыты проф. Гофера, произведенные въ водахъ Лифляндіи и Курляндіи, происходитъ главнымъ образомъ черезъ клешни. Кромѣ того въ распространеніи заразы играютъ роль и рыбы, которыя теребятъ трупы раковъ и могутъ разносить чумныхъ бактерій своими экскрементами или вмѣстѣ со слизью, покрывающей ихъ тѣло. Зараженіе здоровыхъ раковъ черезъ саму воду также можетъ имѣть мѣсто, но оно прекращается на извѣстномъ разстояніи отъ зачумленнаго района; такъ, напр., въ рѣкѣ раки, посаженные въ dyrчатыя ящики (садки) на разстояніи 15—20 км. отъ зачумленнаго участка рѣки внизъ по теченію, остаются невредимыми, тогда какъ тѣ-же раки заболѣваютъ неминуемо, если къ нимъ бросить на слѣдніе погибшаго отъ Ч. или только что еще заболѣваго рака. Изъ сказаннаго ясно, что Ч. раковъ имѣетъ собственно одинаковую возможность распространяться и внизъ, и вверхъ по теченію, но чаще, повидимому, наблюдается ея движеніе вверхъ по теченію. Чтобы прекратить дальнѣйшее распространеніе рачей Ч. въ какой нибудь небольшой рѣкѣ, можно прибѣгнуть къ негашеной извести, которую бросаютъ въ воду въ количествѣ 10—50 центнеровъ (30—150 пл., смотря по величинѣ водоёма), въ разстояніи около  $\frac{1}{2}$  км. выше зачумленнаго района: тогда погибаетъ на извѣстномъ протяженіи все живое, что было въ рѣкѣ, и завѣдомо здоровые раки, находящіеся выше, будутъ изолированы отъ чумнаго района, ибо въ своихъ поискахъ за пищею не сунутся конечно въ опустошенный и безжизненный участокъ рѣки. Хотя примѣненіе этого, до нѣкоторой степени героическаго, средства, бываеетъ сопряжено съ гибелью значительнаго количества рыбы, но иногда предъ этою жертвою останавливаться не приходится, и въ Лифляндіи этотъ способъ неоднократно примѣнялся по совѣту проф. Гофера. Кромѣ того, въ послѣднее время заговорили еще о предварительномъ иммунизированіи раковъ, предназначаемыхъ для заселенія того или иного водоёма, путемъ прививки имъ ослабленныхъ культуръ чумной бактеріи, но сомнѣваемся, чтобы это могло имѣть практическое значеніе. Нѣкоторыя рѣки и сами за-



щиплены бывают от проникновения рачьей Ч. во всё их участии тѣмъ, что имѣютъ или многочисленные плотины или перекаты и быстрые пороги. При заселении опустошенных Ч. водоёмовъ надо поставить себя за правило не заселять водоёма раками раньше 1—2 лѣтъ съ того момента, когда рачья Ч. совершенно въ немъ прекратилась. Въ качестве же профилактической мѣры необходимо слѣдить за тѣмъ, чтобы раковъ для вовсе не ловили старыми ловушками и сѣтями, привезенными изъ другихъ мѣстъ, или допускать эти орудія только лишь послѣ основательной ихъ дезинфекции въ известковой водѣ.

*Литература.* Pr. B. Hofer, «Ueber die Krebspest» («Allg. Fisch. Zeit.», Мюнхенъ, 1898, стр. 293); Pr. B. Hofer, «Weitere Mittheil. über die Krebsp.» («Allg. Fisch. Zeit.», 1899, стр. 335); его же, «Untersuch. über die Krebsp. in Russl.» («Allg. Fisch. Zeit.», 1900, стр. 426); Зодотицкій, «О рачьей Ч. въ Россіи» («Дневникъ Отдѣла Ихиологии», М., 1902, вып. 3); «Рыболовство въ Россіи въ 1900 г.» (изд. дпт. земледѣлія, СПб., 1901); И. Арнольдъ, «Замѣтка о рачьей чумѣ и о современномъ состояніи рачьей пром. на Волгѣ» («Вѣстникъ Рыбпром.», 1900, май); его же, «Повздки въ Лифляндію» («Вѣстн. Рыбпром.», 1900, №№ 9—10); Joh. Arnold, «Kurzger Bericht üb. die Krebsp. in Russl.» («Allg. Fisch. Zeit.», 1900, стр. 449); Joh. Arnold, «Ueber die Verbreitung d. Krebsp. in Russl.» («Продъ междунар. конгр. по рыбол.», СПб., 1903, т. III); Dr. A. Weber, «Zur Aetiologie der Krebspest» («Arb. aus d. K. Gesundheitsamte», т. XV). Статьи д-ра Dröschera и др. въ «Fischerel-Zeitung», Neudamm, за 1898—1902 г.

**Чума рогатаго скота**—болѣзнь заразительная, прививная, характеризуется крайне тяжелыми тифоиднымъ состояніемъ и специфическими измѣненіями слизистыхъ оболочекъ. Поражается ею главнымъ образомъ рогатый скотъ, при чемъ болѣзнь всегда принимаетъ повальный характеръ и истребляетъ почти поголовно весь скотъ пораженной мѣстности. Ч.—это самый ужасный бичъ скотоводства, появленіе котораго совершенно нарушаетъ течение хозяйственно-экономической жизни неблагополучнаго въ отношеніи Ч. района. Кромя рогатаго скота, Ч. заболѣваютъ овцы, козы, буйволы, верблюды, но у этихъ видовъ она протекаетъ въ болѣе легкой формѣ и не носитъ характеръ эпизоотии. Съ первыхъ временъ исторіи Ч. рогатаго скота упоминается какъ одно изъ самыхъ страшныхъ бдствій; орды завоевателей, приходившія съ Востока, постоянно приносили съ собой заразу, распространяя ее по всей Европѣ. Въ теченіе среднихъ вѣковъ и до настоящего времени Ч. рогатаго скота являлась обычнымъ послѣдствіемъ европейскихъ войнъ: если театромъ военныхъ дѣйствій служила восточная Европа, Ч. быстро охватывала долину Дуная, распространяясь отсюда на Германію, Италію и Францію; если же война велась исключительно на Западѣ, славянскія и вѣмскія арміи, попялявшія свои парки хрѣвными и выносивомъ степнымъ скотомъ, неизбежно

запасили чумную заразу. Съ 1709 по 1711 г. болѣзнь переходитъ такимъ путемъ изъ бассейна Волги въ долину Дуная, отсюда распространяется одновременно на Германію, Голландію, Италію, Францію, Англию и результатомъ этого является потеря 100 тыс. головъ въ Силезіи, 300 тыс. въ Нидерландахъ и 62 тыс. въ королевствѣ Неаполитанскомъ. Съ 1804 по 1812 г. Ч. постоянно свирѣпствуетъ въ центральной Европѣ, благодаря передвиженіямъ арміи, уничтожая почти поголовно стада крупнаго рогатаго скота и ставя въ крайне затруднительное положеніе арміи и хозяйство. Въ настоящее время Ч., послѣ своей интенсивной вспышки въ центральной Европѣ въ 1870-хъ гг. и въ Россіи въ 1880-хъ, отодвинута, благодаря энергичной борьбѣ путемъ убаванія замучленныхъ животныхъ, на окраины Россіи—на Кавказъ и въ средне-азиатскіе предѣлы. Что касается другихъ странъ, то Ч. свирѣпствуетъ въ Африкѣ, Китаѣ, Турціи, на о-вѣ Явѣ. Ч., подобно сыпнымъ лихорадкамъ, начинается съ быстрого повышенія температуры—въ теченіе 1—2 дней она сразу поднимается до 40,5°—41° и даже до 42° Ц. Заболѣвшее животное становится печальнымъ, голова опущена, уши отвислы, вѣки полузакрыты; пульсъ 50—60 ударовъ въ минуту; дыханіе ускоренное; появляются зѣвота, скрежетаніе зубами, легкія колики; у молочныхъ коровъ уменьшается и совсемъ прекращается удои; вымя драбко; кожа сухая; шерсть тусклая, взъерошенная; изъ глазъ текутъ слезы, изо рта вытекаетъ слюна, слизистая оболочка рта воспаляется; на деснахъ появляется лиловатый вѣнчикъ; на 2—3-й день въ изверженіяхъ попадаетъ кровь, въ жидкомъ видѣ или въ сгусткахъ. На 3-й день симптомы усиливаются: слизистая оболочка на губахъ, деснахъ и щекахъ покрывается маленькими язвочками, вслѣдствіе слушванія эпителія, а немного спустя, въ тѣхъ же мѣстахъ, появляются желтоватые казеозные фокусы, величюю съ конопляное сѣмя; открывается сильный поносъ, вонючій, буро-желтоватой окраски отъ примѣси крови; животное сильно худѣетъ, постоянно лежитъ на боку и быстро погибаетъ. Поздно развитія болѣзнь достигаетъ въ 4—7 дней и всегда оканчивается смертю; въ нѣкоторыхъ случаяхъ Ч. протекаетъ въ болѣе легкой формѣ и тогда имѣетъ незначительный процентъ выздоровленія. Средняя смертность, судя по статистическимъ даннымъ, доходитъ до 75% заболѣвшихъ животныхъ; но эта цифра значительно варьируетъ, смотря по породѣ скота и характеру эпизоотіи. Такъ, въ вост. Европѣ потеря колеблется между 50% и 98%, во Франціи между 90—95%, въ южной и восточной Россіи степной скотъ легче переноситъ заболѣваніе Ч. и здѣсь процентъ смертности въ среднемъ достигаетъ 30—40%, но зато является опасность громаднаго распространения по всей странѣ. Внутреннія измѣненія сосредоточены главнымъ образомъ на слизистыхъ оболочкахъ пищеварительнаго тракта—всѣ онѣ сильно гиперемированы, въ разныхъ пунктахъ съ болѣе или меншею отчетливостью замѣтно слушваніе эпителія; въ тонкихъ кишкахъ,

подъ слизистою оболочкою, образуются геморрагии, ограниченные отдѣльными пунтами или распространяющіяся на цѣлые участки; въ такихъ мѣстахъ замѣчается омертвѣніе ткани; въ солитарныхъ фолликулахъ замѣтно сильно эксудативное воспаление и отверстія ихъ закупорены казеозными сгустками и окружены выступающими вѣнчиками бурого цвѣта; въ пейеровыхъ бляшкахъ эксудатъ скопляется въ сплошную массу, въ видѣ сросшейся съ слизистой оболочкой ложной перепонки. Всѣ части зараженнаго организма ядовиты и, при поступленіи въ организмъ здороваго животнаго, каковымъ бы то ни было путемъ, неизбѣжно вызываютъ заболѣванія Ч.; однакоже ядовиты кровь, лимфа, слезы, слюна, моча, истеченіе изъ носа, изверженія, пѣна и пр. Особенно восприимчивостью къ Ч. отличается рогатый скотъ; овцы и козы труднѣе заболѣваютъ; лошади, свиньи, хищныя и человѣкъ заболѣванію Ч. не подвержены. Передача Ч. совершается съ поразительною легкостью. Больныя животныя загрязняютъ изверженіями мѣстность, гдѣ они содержатся или черезъ которыя проходятъ, и этого вполне достаточно, чтобы эпизоотія приняла ужасные размѣры; совмѣстное пребываніе здоровыхъ и больныхъ на пастбищѣ, общіе водопой, общій уходъ, кошки, собаки, птицы, коровы, свѣже-снятыя кожи, рога, шерсть, копыта—все это служитъ источниками передачи и распространения болѣзни Ч. Въ большинствѣ случаевъ путь проникаетъ черезъ пищеварительные пути, вмѣстѣ съ зараженнымъ кормомъ; также одинъ изъ вѣрныхъ способовъ зараженія—пораненія кожи и слизистыхъ оболочекъ; въ послѣднемъ случаѣ достаточно животному обнюхать кожу или шерсть отъ чуманаго скота, чтобы наступило зараженіе; нѣкоторые ветеринарные авторитеты допускаютъ возможность зараженія черезъ воздухъ, черезъ посредство зараженной пыли, но только на разстояніи менѣе ста шаговъ. Лѣченіе чумы бесполезно и санитарныя законы всѣхъ странъ предписываютъ убианіе больныхъ и подозрительныхъ животныхъ, а въ послѣдніе годы въ Россіи производятся массовыя опыты съ предохранительной прививкой животныхъ въ неблагополучныхъ районахъ.

Ч. рогатого скота въ Россіи въ теченіе многихъ лѣтъ служила грознымъ бичемъ хозяйства, борьба съ которой долго оставалась безсильной и скотоводческое хозяйство было близко къ полному разоренію. Были годы, когда потери исчислялись для одной Европейской Россіи въ 10—15 милл. рублей. Такія по истинѣ грандіозныя потери побудили русское правительство прибѣгнуть къ болѣе энергической мѣрѣ, практиковавшейся уже въ Западной Европѣ и давшей блестящіе результаты. Мѣра эта—убианіе зачумленныхъ и подозрительныхъ по заболѣванію Ч. животныхъ съ выдачею вознагражденія (законъ 3 іюня 1879 г.). Однако, мѣра убианія, вводимая въ Россію порайонно, не дала сразу тѣхъ результатовъ, которые получились у соседней иностранцевъ. Если остановиться только на данныхъ 15-лѣтняго періода 1881—

1895 гг., то нельзя не усмотрѣть, что въ теченіе первыхъ 5 лѣтъ этого періода чумная эпизоотія, не смотря на примѣненіе закона 3 іюня, въ 20—28 губерніяхъ имѣла слѣдующее распространеніе:

Ч. существовала въ	Гдѣ пало и убито
1881 48 губ.	122000 гол.
1882 38 >	96000 >
1883 42 >	274000 >
1884 39 >	396000 >
1885 36 >	299000 >

Тогда министерство внутреннихъ дѣлъ озабочилось распространеніемъ мѣры убианія на всю Европейскую Россію, распорядилось закрыть грунтовыя тракты передвиженія, замѣнивъ ихъ желѣзнодорожною и водною транспортнорою, конечно, гдѣ это окажется возможнымъ; на основаніи послѣдняго распоряженія, торговый скотъ долженъ былъ обязательно направляться къ ближайшимъ желѣзнодорожнымъ станціямъ или рѣчнымъ пристанямъ съ цѣлью погрузки въ вагоны или баржи подъ строжайшимъ ветеринарнымъ надзоромъ. Результаты такого распоряженія сказались быстро:

Годы.	Чума существовала въ	Убианіе распространено на	Пало и убито.
1886	41 губ.	30 губ.	249000 гол.
1887	30 >	48 >	82000 >
1888	23 >	на всю	57000 >
1889	10 >	Европей-	20000 >
1890	6 >	скую Рос-	1600 >
1891	3 >	сію.	2300 >

Такимъ образомъ, въ теченіе 6 лѣтъ распространеніе Ч. было низведено съ 41 до 3 губ., а потери уменьшились по 100 разъ. Зараза оставалась только на отдаленной восточной окраинѣ Европейской Россіи, а именно въ Самарской, Оренбургской и Уфимской губ.; вмѣстѣ съ тѣмъ, угрожающій характеръ эпизоотія приняла на сѣверномъ Кавказѣ. Введеніе закона объ убианіи въ этомъ районѣ потребовало значительныхъ затратъ и борьба велась долго, уорно, съ организаціей особыхъ охранныхъ полицей, и только въ 1898 г. Ч. окончательно прекращена. Съ большимъ успѣхомъ борьба съ Ч. прошла въ Зауральѣ (Тургайской, Уральской и Акмолинской обл.). Въ настоящее время все пространство Россійской Имперіи отъ западно-европейской границы до Тобольской губ. и Акмолинской обл., а равно отъ Кавказскаго хребта и Чернаго моря до Архангельской губ. включительно представляется вполне благополучнымъ по Ч. рогатого скота. Для охраненія же этой части Имперіи отъ заноса въ нее заразы изъ неблагополучныхъ мѣстностей образованы два охранныхъ пояса: на югѣ изъ Закавказскаго края, на востокъ изъ Томской губ., Семипалатинской и Семирѣченской обл. Первый поясъ имѣетъ цѣлью ограждать благополучныя мѣстности отъ Азіатской Турціи и Персіи, а второй—отъ Туркестана, Китая и Восточной Сибири, гдѣ не организована еще иррациональная противочумная борьба. Охранные пояса со-

стоять изъ цѣли небольшихъ ветеринарныхъ участковъ, на обязанности которыхъ лежить строгій надзоръ за скотомъ даннаго участка и вступающими въ послѣдній животными изъ предѣловъ неблагополучныхъ мѣстностей. По границамъ охранныхъ поясовъ съ благополучными мѣстностями Имперіи установлены ветеринарно-охранныя линіи, ограждающія сѣверный Кавказъ, а также Тобольскую губ. и Алмаинскую область, пропуская въ нихъ скотъ не иначе, какъ только по установленнымъ грузтовымъ трамтамъ, и если оны, по выдержаніи опредѣленнаго карантина, окажутся здоровыми. Для достиженія означенныхъ задачъ въ Закавказскомъ охранномъ пояскѣ имѣется болѣе 200 ветеринаровъ, а въ Азиатскомъ — болѣе 100 ветеринаровъ, при посредствѣ которыхъ эпизоотія подавляется въ предѣлахъ самихъ поясовъ, не будучи допускаема къ распространенію за границы поясовъ. Кромѣ этой радикальной, но вмѣстѣ съ тѣмъ крайне тяжело отражающейся на экономической сторонѣ населенія мѣстности, неблагополучной по Ч., мѣрѣ, въ послѣдніе два года стали примѣнять, въ видѣ массоваго опыта, *триеники* противъ Ч. по способу покойнаго проф. Нецакаго. Сущность этого способа заключается въ воспроизведеніи у животныхъ временнаго или такъ назыв. пассивнаго иммунитета вакцинаціей желчью отъ большого Ч. скота, а равно при помощи кровяной сыворотки, взятой отъ высокоимунныхъ къ Ч. животныхъ. Послѣдній изъ названныхъ способовъ (иммунизация сывороткой) заслуживаетъ полнаго предпочтенія передъ первымъ, такъ какъ примѣненіе его не представляеть ни малѣйшей опасности въ ветеринарно-санитарномъ отношеніи; животныя, подвергнутыя иммунизации по этому способу, не обнаруживаютъ видимой реакціи и становятся невосприимчивыми къ Ч., при условіяхъ естественнаго зараженія контактею этой болѣзни. Для воспроизведенія болѣе продолжительнаго иммунитета и стойкаго, или такъ назыв. активнаго, приводны какъ способъ вакцинаціи желчью или больныхъ Ч. индивидовъ съ послѣдующей инокуляціею чумной крови и сыворотки отъ высокоимунныхъ къ Ч. животныхъ, такъ и способъ вакцинаціи соответствующими же кровью и сывороткой. Послѣдній способъ, безъ предварительной инокуляціи желчи отъ больныхъ Ч. животныхъ, даетъ несравненно лучшіе результаты. Иммунизация животныхъ по всѣмъ вышеописаннымъ способамъ въ одинаковой мѣрѣ примѣнима къ животнымъ различныхъ расъ, пола и возраста. Научно-практическая важность даннаго вопроса побудила къ дальнѣйшимъ, болѣе обширнымъ опытамъ. Съ этою цѣлью военнымъ вѣдомствомъ въ гор. Читѣ была устроена въ 1900 г. лабораторія для выработки противочумной сыворотки и нѣскольکو десятковъ тысячъ головъ скота, принадлежащаго забайкальскому казачеству, были привиты. Результаты получаются блестящіе не только не заболѣвалъ привитый скотъ, но и въ первый періодъ заболѣванія животныя легче перенесли болѣзнь, такъ что процентъ выздоравливающихъ значительно увеличился.

Въ виду такого усѣха, министерство внутреннихъ дѣлъ устроило такую же лабораторію въ Закавказьѣ, вблизи Елисаветполя, и производить въ большихъ размѣрахъ противочумныя прививки. Во всякомъ случаѣ научная сторона прививокъ вполнѣ обеспечена и есть полное основаніе надѣяться, что скоро ширецъ смѣнитъ стигмѣтѣ и, такимъ образомъ, тѣлесць противоочумной борьбы значительно смягчатся. Ср. Нокарь и Леженни, «Микробыя болѣзни животныхъ»; «Россія въ концѣ XIX в.»; «Вѣстникъ Общества Ветер.» за 1899 г.

Я. П.

**Чума свиней** (инфекціонный пневмо-энтеритъ)—болѣзнь заразительная, прививная, вызывается иппевидной бактеріей и характеризуется присутствіемъ патогенныхъ фокусовъ въ легкихъ и кишкахъ. До 1835 г. Ч. свиней смѣшивали съ другими похожими на нее болѣзнями, главнымъ образомъ съ рожей свиней, пока въ указанномъ году Salmon не выдѣлилъ и не культивировалъ специфическаго микроба. Съ тѣхъ поръ изученіе пневмо-энтерита пошло быстрыми шагами и пришлось убѣдиться, что эта болѣзнь имѣеть гораздо болѣе распространеніе, чѣмъ рожа, а причиняемая ею потеря весьма значительна. Во Франціи въ 1892 г. въ одной только сѣверо-западной области страны зарегистрировано 2046 павшихъ изъ 2488 больныхъ свиней, а въ нѣкоторыхъ годы (1887) цифра потерь достигала прямо ужасующихъ размѣровъ—до 25000 свиней въ одномъ департаментѣ. Въ Англіи Ч. свиней въ 1896 г. наблюдалась въ 77 графствахъ, при этомъ больныхъ зарегистрировано около 80000 гол., которая и были убиты. Въ Венгріи въ 1895 г. зарегистрировано 413562 больныхъ свиней, изъ нихъ пало 337018 (81,4%), убито 10376 свиней; въ 1896—1897 гг. Ч. не прекращала своихъ опустошительныхъ навося миллионные убытки. Въ Сѣверо-Американскихъ Штатахъ Ч. свиней наноситъ неисчислимые убытки, простирающіеся въ иной годъ (1885) до 125 милл. франковъ; въ среднемъ это государство потеряло отъ Ч. свиней 1130 милл. фр.; въ нѣкоторыхъ штатахъ смертность доходитъ до невѣроятныхъ цифръ: въ 1884 г. Небраса потеряла 352921 свиней, т. е. болѣе 1/4 общаго количества; въ 1885 г. въ штатѣ Миссури погубло 238487 свиней, въ Небраскѣ 379921, въ Индіанѣ 402162 свиней; Пенсильванія потеряла 3 милл. фр., а Айова 50 милл. франк. Россія также несетъ значительныя потери отъ Ч. свиней—въ среднемъ погубаютъ въ годъ до 10—12 тыс. свиней, но очень много остается не зарегистрированными, въ виду недостаточной ветеринарной организаціи. Интереснѣе всего ходъ эпизоотіи: въ большой странѣ зараза остается долгое время ограниченной очагами, безъ наклонности къ распространенію, потомъ сразу разрастается и вспыхиваетъ эпизоотія. Различаютъ, по симптоматикѣ, три формы: 1) подострую, 2) острую и 3) хроническую. Характерными признаками являются повышение температуры тѣла до 41—42°, красная пятна на кожѣ въ области бедеръ, брюха. Общее состояніе угнетенное, полная потеря аппетита; больная свинья удаляется отъ дру-

гих животных и лежить, зарывшись въ постылку; голова опущена, хвост висит и раскучивается; замѣчается сильная жажда и больныя съ охотой пьютъ холодную воду; глаза полузакрыты, изъ нухъ выдѣляется густая слизь, склеивающая вѣки. Смотря по тому, гдѣ главнымъ образомъ локализируются симптомы болѣзни, различаютъ: а) грудную форму, выражающуюся въ постепенно увеличивающемся затрудненіи дыханія, выдѣленія слизисто-гноивой мокроты, хриплое кашлѣ и б) брюшную форму, при которой наблюдается поносъ пѣнистый, воючий, съ полосками крови, являются параличи и животное умираетъ въ коматозномъ состояніи. При подострой формѣ болѣзни оканчивается смертью въ 2—3 дня, при острой—5—8 дней. хроническая же форма затягивается на 3—4 мѣсяца. Патологическія измѣненія, наблюдаемыя при Ч. свиной, сводятся къ сплошному сильному воспаленію слизистой оболочки внутреннихъ органовъ, при чемъ послѣдніе усѣяны геморрагіями, отеками, съ некрозомъ элементовъ, воспалительными экссудатами. Бактерія Ч. свиной очень стойкая: противостоятъ высушиванію въ течение нѣсколькихъ недѣль (3—4) и во влажной средѣ она сохраняетъ свою вирулентность до 4 мѣсяцевъ; холодъ не имѣетъ никакого вліянія; замораживание не убиваетъ бактерію; нагреваніе уничтожаетъ послѣднюю при 58°, при дѣйствіи этой температуры въ течение 10 дней. Лѣчебныя средства мало приносятъ пользы; животныхъ слѣдуетъ оставить въ хорошо провѣтриваемомъ помѣщеніи съ постоянной температурой, въ кормъ давать легко варимую пищу, лучше всего жидкія или полужидкія кормовыя средства. Внутрь назначаютъ противолѣкарочныя и антисептическія средства (салициловую кислоту, салик. натр., нафталинъ, антипиривъ); при грудной формѣ употребляютъ отвлекающія (горчишники), назначаютъ вдыхать пары дегтя. Вообще лѣченіе съ экономической точки зрѣнія не имѣетъ смысла и лучше всего убивать животныхъ на мясо при первыхъ признакахъ болѣзни. Что касается прививокъ, то этотъ вопросъ еще не разрѣшенъ въ положительномъ смыслѣ, но есть основаніе надѣяться, что опыты увѣнчаются полнымъ успѣхомъ. Такъ, въ Венгріи вакцинировано было около 10 тыс. свиной имунизирующей сывороткой, полученной отъ лошади, при чемъ для этого устроена специальная прививочная станція въ Клаусенбургѣ. Больѣе существенное значеніе имѣетъ профилактика. При первыхъ же признакахъ появленія заразы въ свиноводствѣ, необходимо тотчасъ выдѣлять всѣхъ здоровыхъ по виду, разбить ихъ на возможно мелкія партіи, которыя и изолировать одну отъ другой. На выдоровѣвшихъ свиной надо смотрѣть, какъ на подозрительныхъ и ихъ слѣдуетъ, какъ можно скорѣе, убить на мясо. Водопой необходимо переменить, помѣщенія чаще обеззараживать; въ здоровые свиноводки не допускать постороннихъ лицъ; трупы павшихъ и внутренности убитыхъ на бойнѣ подозрительныхъ по заболѣванію Ч. свиной должны быть сожжены, уничтожены обливаніемъ сѣр-

ной кислотой или глубоко зарыты въ мѣстахъ, удаленныхъ отъ свиноводковъ. Дезинфекція должна производиться тщательно: столбы обмыть горячей водой, полъ подмести и срыть, стѣны заново обомазать, а если этого сдѣлать нельзя, то продезинфицировать ихъ парами сѣры. Всѣхъ вновь купленныхъ свиной слѣдуетъ предварительно подвергать 40-дневную карантину. За ярмарками и базарами долженъ быть строгій ветеринарно-санитарный надзоръ, такъ какъ доказано, что ярмарки и рынки служатъ главнымъ источниками распространения эпизоотій. Мѣра убиванія при данной болѣзни не имѣетъ успѣха, такъ какъ при Ч. свиной трудно предвидѣть и предупредить всѣ случаи заноса эпизоотіи въ свиноводки. Не смотря на это, въ нѣкоторыхъ государствахъ мѣра убиванія при Ч. свиной предписана законодательствомъ; такъ, въ Дании зараженныя Ч. свиной убиваются съ выдачей  $\frac{1}{2}$  стоимости убитаго животного, въ Великобританіи—съ выдачей полной стоимости за подозрительныхъ и половинной за больныхъ; въ Румыніи предоставлено право министру внутреннихъ дѣлъ предписывать убиваніе больныхъ Ч. свиной съ выдачею вознагражденія  $\frac{2}{3}$  стоимости за подозрительныхъ и  $\frac{1}{2}$ —за больныхъ. Въ Россіи до послѣдняго времени борьба съ Ч. свиной ограничивалась обычнымъ ветеринарно-полицейскими мѣрами; съ 1896 г. установленъ за экспортными свиными усиленный надзоръ: закупка дозволяется лишь въ благополучныхъ мѣстностяхъ, изъ которыхъ свины могутъ слѣдовать гономъ или на подводахъ только до ближайшей станціи нагрузки въ вагоны; здѣсь свины подвергаются ветеринарному осмотру, клеймятся и допускаются къ дальнѣйшей отправкѣ; предварительно свины, предназначенныя для заграничи, подвергаются пятидневному карантину подъ строгимъ ветеринарнымъ наблюденіемъ; на приграничныхъ пунктахъ (Сосновицы) стада осматриваются, подозрительныя отправляются на бойню для немедленнаго убоя, а вновь благополучныя партіи направляются за границу. Ср. Нокарь и Лекантъ, «Микробныя болѣзни животныхъ»; «Россія въ концѣ XIX вѣка», изд. мнн. фив.

А. П.

**Чума собакъ**—заразительная, прививная болѣзня, поражающая главнымъ образомъ молодыхъ собакъ, отчего и носитъ также названіе «болѣзни молодого возраста». Ч. собака замѣчена впервые въ половинѣ XVIII стол. но обстоятельное изученіе данной болѣзни появилось только въ половинѣ XIX стол., благодаря трудамъ С. Leblanc'a, Dupuy, Semmer'a, Friedberger'a и др. Въ настоящее время Ч. собака распространена почти повсюду и встрѣчается такъ часто, что многие (охотники) смотрятъ на нее какъ на постоянное и неизбежное явленіе. Различаютъ три формы болѣзни: 1) сыпную, 2) грудную и 3) брюшную. Сыпная форма характеризуется появленіемъ въ различныхъ областяхъ тѣла пузырьчато-пустулезной сыпи; послѣдствіи эти пузырьки вскрываются и на мѣстѣ ихъ образуются язвы, туго подлающіяся лѣченію, но иногда онѣ покрываются

струпами, которые отпадают через 3—4 дня; у животного, заболѣвшаго этой формой Ч., замѣчается упадокъ силъ, температура повышается. При заболѣваніи грудной формой собака теряетъ аппетитъ, становится печальной, температура поднимается до 41°; большое животное часто чихаетъ; носъ сухой и горячій; видимыя слизистыя оболочки сухи и красны; черезъ 2—3 дня появляется истечение изъ носа, сначала гѣзвѣтное или лимонно-желтаго цвѣта, а затѣмъ слизистогнойное, иногда со струйками крови; дыханіе вѣстѣе и ускоренное; при малѣйшемъ раздраженіи наступаетъ кашель, являющийся приступами, при чемъ выдѣляется изо рта и носдрей слизистый гной; въ тяжелыхъ случаяхъ болѣзни эти симптомы усиливаются и животное погибаетъ отъ асфиксіи. При брюшной формѣ общіе симптомы, какъ-то: угнетенное состояніе, потеря аппетита, лихорадочное состояніе осложняются сильнѣмъ поносомъ; изо рта распространяется отвратительный запахъ; на деснахъ слизистая оболочка изъязвляется; собака быстро худѣетъ и погибаетъ отъ истощенія. Въ общемъ всѣ три формы Ч. собакъ даютъ, при соответствующемъ лѣченіи, большой процентъ выздоровленія; но эта болѣзнь весьма часто сопровождается осложнениями въ области центральной нервной системы — въ головномъ и спинномъ мозгу. Признаки осложнения проявляются различно: у однихъ собакъ наблюдаются только болѣе усиленное угнетеніе, шаткость походки, у другихъ — неурегулированное коматозное состояніе съ быстрымъ предсмертнымъ пониженіемъ температуры; въ другихъ случаяхъ, напротивъ, болѣзнь проявляетъ сильное возбужденіе. Частымъ осложненіемъ является пляска св. Витта; затѣмъ наблюдаются параличи, эпилептические припадки. Грудная и брюшная формы довольно тяжелы — процентъ смертности достигаетъ 50% и даже 70%, тѣмъ болѣе что эти формы Ч. почти всегда осложняются парезами и параличами. Патологическія измѣненія локализируются въ дыхательныхъ органахъ на слизистой оболочкѣ, легкихъ и плеврѣ; въ пищеварительномъ аппаратѣ — въ тонкихъ кишкахъ, слизистая оболочка которыхъ бываетъ усѣяна точечными кровоизлияніями и изъязвлена; въ печени также замѣтны сильныя измѣненія — печеночныя клѣтки находятся на пути къ зернисто-жировому перерожденію; въ центральной нервной системѣ замѣчается общее воспаленіе оболочекъ головного и спинного мозга; сосудистыя сплетенія переполнены кровью. Ч. заболѣваютъ собаки всѣхъ породъ и возрастовъ; особенно же сильно подвержены ей небольшія комнатныя собаки (левретки, москы, болоны и др.), а изъ большихъ — собаки ньюфаундлендской и датской породы; взрослые собаки легче переносятъ болѣзнь, чѣмъ молодые; переболѣваніе даетъ иммунитетъ. Заболѣваніе происходитъ только путемъ зараженія; самопроизвольнаго же появленія, въ силу обязательности, не бываетъ, и подобное мнѣніе о самопроизвольности и обязательности — ложное, особенно укоренившееся среди охотниковъ. Вѣрнымъ способомъ зараженія

служитъ совмѣстное содержаніе больныхъ и здоровыхъ собакъ; при этомъ заразное начало отлично сохраняется въ помѣщеніяхъ; констатированы случаи, когда всѣ щенята на псарнѣ переболѣвали Ч., хотя зараженія въ псарни не было — въ этихъ случаяхъ зараза находилась въ самомъ помѣщеніи. Изъ чумныхъ собакъ очень стойкія, отлично выдерживаютъ высушиваніе, а замораживаніе не вызываетъ никакого измѣненія. Лѣченіе должно быть направлено, съ одной стороны, къ поддержанію силъ больной собаки и къ борьбѣ съ болѣзью, а съ другой — къ выполненію различныя симптоматическихъ указаній, измѣняющихся соответственно формѣ болѣзни. Больное животное должно содержаться въ хорошемъ помѣщеніи; съ постоянной температурой, въ пищу давать молоко, сырое рубленое мясо, говядій бульонъ или супы; при сильной лихорадкѣ слѣдуетъ давать жаропонижающія средства (хининъ, антиферинъ, салициловый натръ и др.); можно также давать воду съ горькимъ миндалемъ (1—2 гр. черезъ каждыя 2 часа); при большой слабости назначаютъ дигитализъ, подкожныя впрыскиванія кофеина, камфоры. При грудной формѣ совѣтуютъ втираніе сурьмяной мази или смазываніе іодной натроной стѣнокъ груди; противъ кашля назначаютъ эфирный сиропъ; при обильномъ истеченіи изъ носу — терпентинъ и дыханіе карболоваго или креозолаго растворовъ. При кишечной формѣ прибѣгаютъ вначалѣ къ легкимъ слабительнымъ (касторовое масло) или къ каломелю; при рвотѣ назначаютъ средства, содержащія опиъ; противъ поноса — танинъ, салициловый висмутъ выѣсть съ водой или съ отваромъ льнянаго сѣмена. Самое же лучшее — это оградить собаку отъ зараженія, а если это трудно, то отдалить срокъ появленія болѣзни до 10—12-мѣсячнаго возраста, когда животныя легче переносятъ болѣзнь. Ср. Нокаръ и Делленцъ, «Микробныя болѣзни животныхъ» (2-е изд.).

А. П.

**Чума сытѣй.** — Подъ этимъ страннымъ на первый взглядъ названіемъ разумѣютъ явленіе эпидемической порчи сытѣй, употребляемыхъ при морскомъ рыболовствѣ въ сѣв. части Каспійскаго моря. Явленіе это выражается въ томъ, что выставенныя въ морѣ сытѣи могутъ иногда за одинъ день исплѣсть настолько, что дѣлаются совершенно негодными къ употребленію, рвутся при весьма слабомъ вытлгиваніи. Сытѣ, по наблюденіямъ рыбаковъ, покрывается при этомъ какой-то слизью, остающейся по высыханіи черной налетъ на стѣяхъ. Близжайшій осмотръ подвергшихся Ч. частей сытѣи показываетъ, что въ прѣжъ отдѣльныя волокна какъ бы разбухаютъ и разъединяются, что и обуславливаетъ слабую сопротивляемость разрыву. Ч. «сходитъ», по выраженію рыбаковъ, «полюсамъ»: случается, что у одного хозяина захватить чуть не всѣ сытѣи, у другого не коснется ихъ совсѣмъ. Наибольше обыкновенное время ея появленія конецъ весенней путины (начало мая) и начало жарковской путины (вторая половина іюля). Чума сытѣй настолько губельна для рыбаковъ, что при

первомъ извѣстїи о ней всё сѣти немедленно «выдираются», т. е. вынимаются изъ воды и ловъ прекращается. Причина этого явления и природа его до сихъ поръ не выяснены, да и самое явление не изучено въ достаточной степени. Первоначально предполагали, что эта порча производится чисто механически тою массою рычковъ — *Gammarus* овъ («мокричекъ» — по терминологїи рыбаковъ), которые при выниманїи сѣтей кишатъ на ней; но это предположеніе совершенно не выдерживаетъ съ вышеуказанной эпидемичностью явления, съ появленїемъ слизи бѣлесоватой на сѣтяхъ и т. п.; да и было указываемо на дѣятельность низшихъ растительныхъ организмовъ и грибовъ, развивающихся на волоконнѣхъ сѣтяхъ, какъ на субстратѣ и раздѣляющихъ волоконца своимъ мшечникомъ. Подтвержденїемъ этому предположенію является то обстоятельство, что при осмотрѣ волоконца подъ микроскопомъ дѣйствительно видны какъ бы разветвленія мшечки, виднющагося въ нихъ. Но что это за растительный организмъ, какъ и откуда онъ появляется, почему появленіе и распространеніе его носить характеръ быстрой эпидемїи — все это требуетъ дальнѣйшаго изученія. Были произведены параллельныя испытанія относительной стойкости различнаго рода сѣтей — изъ волоконъ растения кендыря (*Arosum sibiricum*), хлопчатника и конопля, которые дали указанія на большую стойкость противъ Ч. хлопчатобумажныхъ сѣтей, но и въ этомъ отношенїи требуются опыты въ болѣе широкихъ размѣрахъ. Между тѣмъ, являясь бѣдственнѣмъ рыбаковъ, Ч. сѣтей должна бы привлечь къ себѣ большее вниманіе и должны бы быть выработаны мѣры борьбы съ этимъ явленїемъ. Н. В.—*м.*

**Чумаки** — такъ назывались малорусскіе торговцы или возчики, которые отправлялись на водахъ къ Черному и Азовскому морю за солью и рыбой, развозили ихъ по южнымъ ярмаркамъ и занимались доставкой другихъ товаровъ. До проведенія желѣзныхъ дорогъ это былъ обширный промыселъ, занимавшій много людей; чумачество создало особые нравы, обычая и, наконецъ, поэзію. Въ старину путешествія Ч. рѣдко обходились безъ «пригоды»: или гайдамаки набѣгутъ и ограбятъ чумацкую валку, или татары. Особенно опасна была перевозка у днѣпровскихъ пороговъ. — Въ виду сопряженныхъ съ перевозкой товаровъ опасностей, Ч. въ одиночку никогда не пускались въ путь, а не иначе, какъ «ватагами — *оакамъ*». Въ случаѣ набѣга гайдамаковъ или ногайцевъ, Ч. для защиты строили изъ возовъ такъ назыв. «заборъ». Всякая валка имѣла своего выbornаго *атамана*, избравшагося изъ Ч. бывавшихъ въ дорогахъ: онъ указывалъ путь, определялъ дневныхъ и ночныхъ сторожей для снота, распорядился временемъ ѣзды и отдыха, разбиралъ споры между ватагами и т. п. Кромѣ *атамана*, каждый валка имѣла еще *хуцаря*, т. е. кашовара, на возу котораго находились съестные припасы, а также *казанъ* и *тачанъ*. Позднѣе, особенно въ первой половинѣ XIX в., чумачество приобрѣло болѣе мирный

характеръ. Обыкновенно Ч. нагружали на возъ около 50 пд.; соли клали до 60 п 65 пд. Въ дорогу отправлялось нѣсколько хозяевъ, по предварительному взаимному уговору. Общее число паръ воловъ доходило тогда до 40. Съ хозяевами шли наймиты, по одному человѣку на четыре-пять воловъ. Срокъ найма начинался Свѣтлымъ Христовымъ Воскресенїемъ и кончался зимнимъ Николаемъ, и за все это время наймитъ получалъ отъ хозяина рублей 8 или 10 серебр. Въ XIX ст. чумацкая валка не выбрала уже ни *атамана*, ни кашовара; слушались того, кто уже хаживалъ въ дорогу и зналъ чумацкіе тракты и чумацкіе обычаи. Пищу варили и воловъ въ ночное время стерегли поочередно. Время выхода определялось тѣмъ, куда направлялась валка: въ Москву выходила изъ Боромли на Оминой недѣль, на Донъ выступали за недѣлю передъ Вознесенїемъ. Изъ Слободской Украины, напр., Ч. хаживали въ Москву, Нижній-Новгородъ, Перекопъ, Севастополь, Маріуполь, Бердянскъ, Таганрогъ и Ростовъ на Дону. Шли болѣею частью полями да степями, гдѣ попросторѣй и попривольнѣй. Чумацкій трактъ на Одессу шель черезъ Екатеринославъ и Воронежъ; въ Крымъ — черезъ Коломакъ, Карловку, Кочерижки, Карайновку, Михайловку, Тимашовку, Сырогору и Перекопъ; на Донъ — черезъ Коломакъ, Берестянку, Корниевку, Гришино, Родивку и степью до Ростова. На С—Москва, на СВ—Нижній Новгородъ были крайними пунктами, куда заходили Ч. изъ Слободской Украины. Странствованіе по степямъ развивало въ Ч. поэтическое настроеніе. Люди впечатлительные, расположенные къ вѣрѣ въ чудесное, чуяли въ новороссійскихъ степяхъ присутствіе таинственныхъ существъ. Еще недавно старые Ч. рассказывали, какіе чудные звуки слышались имъ въ новороссійскихъ степяхъ и какія странныя виднѣя являлись имъ иногда. Чумацкія пѣсни — говоритъ извѣстный собиратель ихъ И. Я. Рудченко (XXVII, 237), — то исполнены неподдѣльныхъ лирическихимъ водухевленїемъ, то поражающія истиннымъ трагизмомъ, остались памятникомъ чумачества, сдѣлавшаго отчасти прїютомъ для вымиравшаго стараго казачества. Ср. И. Я. Рудченко, «Чумацкія народныя пѣсни» (Кіевъ, 1874); «Кіевская Старина» (1884, № 3); А. Н. Пыцинъ, «Исторія русской этнографїи» (СПб., 1891, т. 3).

**Чумаки** — с. Екатеринославской губ. и у., при р. Сурѣ. Жителей 3170, 2 ярмарки, базары.

**Чумаковъ** (Федоръ Ивановичъ) — профессоръ прикладной математики въ московскомъ университетѣ (1782—1837). Сынъ ротмистра, онъ былъ принятъ въ число казеннокоштныхъ воспитанниковъ академической гимназіи при московскомъ университетѣ. Въ 1804 г. произведенъ въ студенты университета, курсъ котораго окончилъ въ 1807 г., затѣмъ назначенъ въ академическую гимназію учителемъ ариметики, алгебры и геометріи. Въ 1812 г. получилъ отъ московскаго университета степень доктора математическихъ наукъ и въ 1813 г. занялъ въ немъ

сначала кафедрой прикладной математики. В течение первых 13 летъ своего преподавания Ч. читалъ механику, оптику, астрономию, съ ея приложениями въ геодезии, навигации и гномонику. Кроме того, подъ его руководствомъ и наблюдениемъ, продолжавшимся до 1830—31 учебн. года, адъюнктъ Василий Лебедевъ занимался составлениемъ машинъ и ихъ объяснениемъ студентамъ. Какъ одинъ изъ дѣятельныхъ членовъ основанаго въ 1811 г. въ Москвѣ при университетѣ общества математиковъ, Ч., послѣ вырожденія этого общества въ частное учебное заведеніе для колонновожатыхъ, занималъ въ этомъ послѣднемъ должность преподавателя и переводъ на русский языкъ: «Курсъ математики, изданный на французскомъ языкѣ Беллавернею для употребленія въ военныхъ школахъ» (ч. I: «Арифметика и алгебра», Москва, 1817; ч. II: «Геометрія, начертательная геометрія, плоская и сферическая тригонометрія, нивелирование и правила съемки плавовъ», 1819, 9 таблицъ; ч. III: «Аналитическая геометрія и механика», 1821, 3 таблицы). Также для своихъ лекцій Ч. занимался переводомъ на русский языкъ «Traité de mécanique» (П., 1811) Пуассона. Но какъ этотъ его трудъ, такъ и другой, посвященный составленію «Географическаго Словаря», остались ненапечатанными. Учебная дѣятельность Ч. со времени занятія имъ кафедры распространилась также на элементарное и среднее учебное преподаваніе: онъ былъ членомъ состоявшаго при университетѣ училищнаго комитета, ревизоръ казенныя и частныя учебныя заведенія какъ въ Москвѣ, такъ и въ нѣсколькихъ губерніяхъ. Краткую біографію Ч., написанную проф. Брашманомъ, см. во II части «Биографическаго Словаря профессоровъ и преподавателей Имп. московскаго унив.» (М., 1855, стр. 556—557).

**Чумаковъ** (Ефедоръ Петровичъ, 1823—99) — историческій живописецъ и портретистъ, съ 1834 по 1840 г. воспитывался въ спб. театральномъ училищѣ, отсюда перешелъ въ академію худ. пенсионеромъ общества поощренія художествъ. Былъ въ ней ученикомъ проф. П. В. Васина. Получивъ при прохожденіи академическаго курса двѣ серебряныя медали, малую и большую, за портретные этюды, долженъ былъ по болѣзни прекратить свои занятія въ академіи и, удостоившись званія художника съ правомъ на XIV кл., въ 1850 г. уѣхалъ въ Италию. По возвращеніи своемъ отсюда, въ 1852 г., за представленныя на академич. выставку картины: «Дѣвушка изъ Альбано» и «Вакханка», былъ признанъ академикомъ. Въ 1857 г. уѣхалъ снова за границу и поселился въ Парижѣ, гдѣ не разъ выставялъ свои произведенія въ салонѣ; одно изъ нихъ, «Истязаніе Спасителя», въ 1865 г., въ особенности заслужило похвалы журнальной критики и было приобретено французск. правительствомъ. Въ 1866 г. онъ привезъ въ СПб. большую картину: «Спаситель и богачъ», которая была приобретена имп. Александромъ II и пожалована академіи (наход. въ ея музеѣ). Въ послѣднее время Ч.

писалъ почти исключительно портреты и идеальныя головки молодыхъ женщинъ во вкусѣ Грѣза.

**Чумаковъ** (Ефедоръ) — яицкій казакъ, одинъ изъ главныхъ пособниковъ Пугачева, который сдѣлалъ его начальникомъ всей артиллеріи и завѣдующимъ раздачею хлѣба и называлъ графомъ Орловымъ. Ч. участвовалъ почти во всѣхъ злодѣяніяхъ Пугачева, но когда послѣдній, послѣ нѣсколькихъ проигранныхъ битвъ, долженъ былъ спастись бѣгствомъ отъ преслѣдованій Михельсона и Суворова, онъ, вмѣстѣ съ казаками Иваномъ Федулинымъ и Иваномъ Твороговымъ, арестовалъ Пугачева близъ урочища Узсеня и связанному доставилъ въ Яицкій городокъ Суворову. Преданный суду, Ч. былъ освобожденъ императрицею отъ всякаго наказанія.— См. ст. «Главные пособники Пугачева въ «Русской Старинѣ» за 1876 г., № 9.

**Чумаковъ**. — Ч. называютъ деревянное глубокое корыто, обыкновенно липовое, въ которое «прибиваютъ» икру при ея приготовленіи. Въ промысловомъ дѣлѣ наиболѣе распространены Ч. среднихъ размѣровъ, примѣрно 5—6 четв. длины,  $\frac{2\frac{1}{2}}$ —3 четв. ширины и такой же глубины. Но въ случаяхъ необходимости приготовить сразу большое количество икры, Ч. употребляютъ размѣровъ вдвое большихъ и сразу засаливаютъ по 10 и болѣе пудовъ икры. Дно Ч. овальное, какъ у корыта; въ немъ для стока избытка рассола дѣлается отверстие, заткнваемое пробойю. Для отдѣленія рассола отъ икры и достиженія ея разсыпчатости на дно кладется изъ продырявленнаго цинка рѣшетка. Поверхъ Ч. кладется особая изъ толстой пряхи связанная рѣшетка, называемая «грохотомъ» или «грохоткой», на которую кладется вынутая изъ рыбы икра съ еще связанными между собою зернами, и посредствомъ легкаго передвиженія по грохоту этихъ кусковъ икры достигаютъ отдѣленія другъ отъ друга ея зеренъ, которыя падаютъ въ Ч. Когда Ч. наполненъ, въ немъ же производятся посоль икры, перемѣшивается особая узкой лопаточкой. Наконецъ, для сметанія зеренъ икры при ея выборкѣ, при Ч. мѣется небольшая метелка изъ тонкихъ прутьевъ тавогли.

Н. Б.—изъ.

**Чумбуръ** — поводъ къ походному недоудку или удѣ, съ которой могутъ быть сняты мундштуки и удия; приставляется къ колыцу подбороднаго ремня, а свободнымъ концомъ за ремень подъ кобурю. Имѣется при всякой строевой сѣдловкѣ, кромѣ учебной.

**Чумиковъ** (Александръ Александровичъ, 1819—1902) — педагогъ, писатель. Окончилъ курсъ въ спб. университетѣ на восточномъ отдѣленіи философскаго факультета. Преподавалъ въ Николаевскомъ сиротскомъ институтѣ русской и нѣмецкой языки и исторію, а въ классѣ надзирательницъ для малолѣтнихъ дѣтей — педагогическія наставленія, впервые примѣнивъ звуковую методику и наглядное обученіе. Для послѣдняго перевелъ съ нѣмецкаго руководство Вурста. Для преподаванія въ институтѣ составилъ: «Первоначальное чтеніе» (1847), «Этнографиче-

ский очерк историч и культуры древних народов» (1850), «Мнемонику» (1850). Еще в 1840-х гг. задумал издавать педагогический журнал, но не получил разрешения. В 1855—56 г. стоял во главѣ дружины ополченцев. В 1857 г. основал замѣчательный «Журнал для воспитанія» (впоследствии—«Воспитаніе»), къ участию въ которомъ привлекъ лучшія литературныя силы, съ Н. А. Добролюбовымъ и К. Д. Ушинскимъ во главѣ. Направление журнала вполне отвѣчало просвѣдательнымъ идеямъ новой эры. Воспитаніе характера Ч. ставилъ на первомъ планѣ и много отводилъ мѣста статьямъ по психологіи. Изданіе прекратилось въ 1863 г. Последніе годы жизни Ч. провелъ въ Ревелѣ, гдѣ состоялъ гласнымъ думы и почетнымъ мировымъ судьей ревельско-гапсальскаго мирового округа. Отдѣльно издалъ еще: «Сцены на сушѣ и на морѣ» (1853), «Начальное обученіе отечественному языку по наглядной методѣ» (1864 и 1872), «Въ немногомъ много для немногихъ» (1899), «Замѣтки о религіи и нравахъ русскаго народа» и друг.

П. Биковъ.

**Чумичка** или *одиннохвостая синица*—см. Синица.

**Чумный корень** (Petasites)—то же, что бѣлокопытникъ.

**Чумура** (санскр. Cūmiri)—въ индійской древнѣйшей миеологіи (въ Ригведѣ) одинъ изъ враждебныхъ свѣтлому богу Индрѣ демоновъ или титановъ (dāsa или dasu), упоминаемый почти всегда вмѣстѣ съ другимъ такимъ же врагомъ Индры Дхуни. Близость обеихъ этихъ dāsa видна изъ того, что имена ихъ, подобно именамъ другихъ парныхъ божествъ (Индра-Варуна, Индра-Сома и т. д.), образуютъ особое сложное слово, стоящее въ двойств. числѣ. Образы ихъ не имѣютъ въ Ригведѣ какихъ-либо яркихъ индивидуальныхъ чертъ. Индра повергаетъ ихъ въ вѣчный сонъ, сокрушаетъ вмѣстѣ съ другими демонами и разрушаетъ ихъ укрѣпленныя жилища. Имя Ч. производятъ впечатлѣніе туземнаго, неарійскаго собств. имени, быть можетъ—имени какого-нибудь неарійскаго князька, побѣжденнаго первыми арійскими насельниками Индіи.

С. Б.—ч.

**Чумь** (= шалашъ)—коническій шалашъ изъ жердей, покрываемый берестой, войлокомъ или оленьими шкурами; форма жилища, распространенная по всей Сибири отъ Уральскаго хребта до береговъ Великаго океана, у финскихъ, тюркскихъ и монгольскихъ племенъ. Историки жилища признаютъ эту форму первымъ опытомъ искусственно создаваемого жилья, къ которому человѣкъ обратился отъ полыхъ, душистыхъ деревьевъ и пещеръ. Первообразомъ Ч. могли служить прислоненныя наклонно къ дереву вѣтви. Въ Европейской Россіи Ч. утратилъ свое былое значеніе и обратился въ служебную хозяйственную постройку: у черемисъ, вотяковъ, чувашъ, татаръ его жердчатый осто́въ служитъ овниномъ (шишъ); покрытый соломой, онъ прикрываетъ ходъ въ погребъ. У запад-

ныхъ финновъ—въ сѣв. Финляндіи и Карелии—онъ подъ именемъ *коты* служитъ въ лѣтнее время кухней. Посрединѣ Ч., подъ отверстиемъ въ его вершинѣ, помѣщается здѣсь обыкновенно очагъ, сложенный изъ мягкихъ камней. Такого же рода кухни изъ

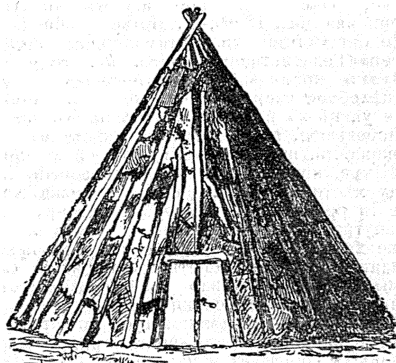

Конячская берестяная юрта алтайскихъ тарковъ.

еловыхъ жердей встрѣчались въ 1840-хъ годахъ у астовъ, на островѣ Даго и около Феллина коты съ такимъ назначеніемъ была въ ходу въ концѣ XIX в., существуетъ, вѣроятно, и теперь, но феллинская коты (кбк)

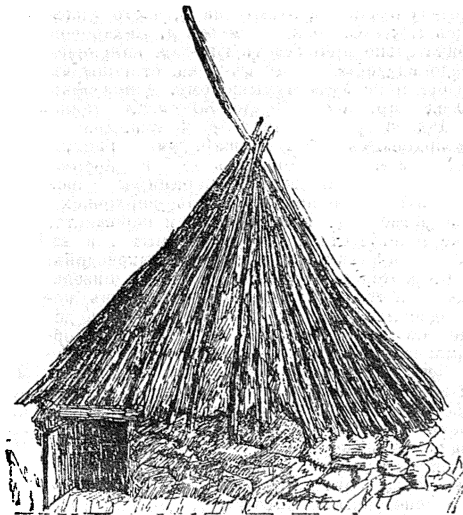

Феллинскій кбк.

представляется уже усложненіемъ древней: конусъ изъ жердей служитъ уже крышей надъ круглой каменной стѣнкой. Такой же шалашъ, покрываемый лѣтвомъ парусной, вмяой—толстымъ войлокомъ, въ первобытной



формъ встрѣчается, подъ именемъ, *ката* у кочующихъ въ Швеции лопарей. У русскихъ лопарей онъ служитъ походнымъ жильемъ (*кувакса*) и прикрывается до половины парусиною. Ср. Н. Харузинъ, «Очеркъ исторіи развитія жилища у финновъ» (М., 1895); его же, «Очеркъ исторіи развитія жилища у тюрокъ» (М., 1896); А. Heikel, «Die Gebäude der Samen, Morgwinen, Esten und Fälder» (Гельсингфорсъ, 1883). *И. Смирновъ.*

**Чумь** (правильнѣе Учумъ)— вновь открытое дѣльное озеро, Енисейскаго губ., Ачинскаго у., въ 25 в. отъ с. Ужуръ на Ю. Озеро это небольшое, вода его имѣетъ вкусъ солонорыбчатый, напминающей воду дѣльного оз. Шира, но совершенно своеобразный. По опыту мѣстнаго врача, вода Ч. полезна при лѣчении ревматизма, золотухи, катарровъ и др. внутреннихъ и наожныхъ болѣзней, а также хорошо дѣйствуетъ и на больныхъ, страдающихъ разстройствомъ нервной системы. Озеро получило свое названіе отъ стоящей близъ него сопки Учумъ.

**Чумышъ**—р. Томскаго губ., въ юго-зап. части Кузнецкаго и сѣв.-вост. Барнаульскаго уѣздовъ. Ч. образуется изъ двухъ рѣкъ Кара-Ч. и Томь-Ч., берущихъ начало въ южн. отрогахъ Салаирскаго кряжа. Въ началѣ обѣ эти рѣки текутъ на Ю, затѣмъ Томь-Ч., пройдя бывшій томскій, нынѣ сгорѣвшій заводъ, поворачиваетъ на СВ и въ этомъ направленіи соединившись съ Кара-Ч., образуетъ Ч., который до дер. Анавнѣной течетъ извилисто на СВ и ЮВ, далѣе на Ю до с. Сары-Чумышскаго, затѣмъ на З, часто уклоняясь къ С, то къ Ю и отъ д. Захаровой окончательно принимая сѣв.-зап. направленіе до впаденія своего съ прав. стороны въ р. Обь, при с. Усть-Чумышскомъ. Длина рѣки 620 в., ширина отъ 10 до 30 саж., глубина отъ 1 до 3 арш., въ ямахъ до 5 арш. Долина въ верховьяхъ до  $\frac{1}{2}$  в. шир. ниже расширяется и мѣстами доходитъ до 7 в. Долина отчасти болотиста, богата озерами и хорошими лугами и покосами. Въ верховьяхъ рѣка имѣетъ быстрое теченіе и порожища, ниже теченіе становится умѣреннымъ, а въ низовьяхъ тихимъ. Лѣтомъ Ч. мелководенъ, открываются всюду броды, даже въ низовьяхъ, почему рѣка и несудоходна, но въ половодье можетъ быть сплавной. Рѣчная долина съ правой стороны, въ низовьяхъ, обрамлена невысокими холмами, которые выше д. Хмѣлевки переходятъ въ высоты, лѣсистые отроги; съ лѣвой стороны находятся мѣста болѣе или менѣе ровныя, съ прекрасными лугами и пашнями, но въ верховьяхъ рѣки и лѣвыя берега гористы. Притоки рѣки незначительны. Въ берегахъ рѣки Ч., какъ и въ некоторыхъ его притокахъ, отыскиваются кости допотопныхъ животныхъ. Долина рѣки довольно густо населена. При устьѣ Ч. въ 1633 г. казачья команда, состоящая изъ 60 человекъ, подъ начальствомъ сотника Пущина, 5 дней отбивалась отъ нападенія многочисленнаго скопища теленгутовъ и ихъ союзниковъ киргизъ, бывшаго подъ предводительствомъ ихъ князя Обата; казаки отбились и благополучно отступили къ Томскому

острогу, потерявъ очень немного людей, противники же ихъ понесли большія потери и не преслѣдовали казаковъ. *Н. Л.*

**Чуна**—тундра Архангельской губ., Александровскаго у., представляющая собою высокую горную страну, расположенную къ З отъ оз. Имандры и его запад. заливъ Мончозера и Вага-губы. Она простирается къ Ю отъ Мончозера и прорѣзывается посредств. быстрою рѣкою Кутозеркой, представляющей лишь небольшихъ озеръ: Кутозера, Войкозера, Краснозера, Тагель-ярви и Ново-ярви и впадающей въ Мончозеро. Эта гористая мѣстность представляетъ высокіе, разорванные оврагами и ущельями, зубчатые горные края или отдаленно стоящія горныя вершины, по мѣстному «варакія», сплошь почти покрытые мхами, лишь по оврагамъ и ущельямъ поросшимъ мелкимъ березнякомъ, ольхою и кое гдѣ соснякомъ, почему тундра эта имѣетъ мрачный характеръ. Она совершенно не изслѣдована, пустыня и лишь посѣщается дикими оленями и иногда лопарями-звѣрловами.

**Чуна** (Чуна) или *Уда*, р. Иркутской и Енисейской губ.—см. Уда (XXXIV, 569).

**Чундоуль**—р. Иркутской губ., Каренскаго у., дѣл. прит. р. Нижней Тунгуски, вытекаетъ съ вост. стороны хребта Чуатыре, недалеко отъ истока р. Чуны, течетъ на ЮВ, отъ устья праваго своего притока, р. Нерунга, поворачиваетъ къ СВ и впадаетъ въ Нижнюю Тунгуску выше дер. Ерешинной. Длина до 200 в. Въ нее впадаютъ нѣсколько рѣчекъ, изъ нихъ болѣе значительныя: слѣва—Атыбь, справа—Нерунга и Чайка. Рѣка течетъ въ мѣстности ненаселенной мѣстности и почти совсѣмъ неизслѣдована.

**Чунки**—саяки для перевозки орудій и другихъ тяжестей по зимней дорогѣ или съ помощью катковъ; употребляются въ крѣпостной и береговой артиллеріи и принадлежатъ къ такъ наз. артиллерійскимъ машинамъ.

**Чунь-цань** или *Чункинь*—гор. въ вост. части китайской провинціи Сы-чуань, подъ 29°33'30" с. ш. и 107°2' в. д. Принадлежитъ къ числу открытыхъ для иностранной торговли портовъ Китая; расположенъ на скалистой стрѣлкѣ, образуемой соединеніемъ р. Янь-цзы-цзяна, известной здѣсь подъ именемъ Минь-цзяна, и р. Цзя-линъ; окруженъ каменной стѣной около 8 вер. въ периметръ; въ настоящее время почти слился съ близъ лежащимъ городкомъ Цзянь-бай-тиномъ, расположеннымъ по другую сторону Цзя-лина. Чунь-цань—наиболѣе внутренней изъ доступныхъ къ морю портовъ Китая. Онъ лежитъ въ 1900 вер. отъ устья Янь-цзы-цзяна и является главнѣйшимъ центромъ экономическаго вліянія иностранцевъ на западную часть Собственно Китая, и въ частности—на богатѣйшую провинцію Сы-чуань. Важное торговое значеніе Чунь-цаня было сознано англичанами еще во время первой торговой экспедиціи, снаряженной въ концѣ 1860-хъ гг., шанхайскою торговою палатою съ цѣлью выясненія условій судоходства по верхнему Янь-цзы и его притокамъ. Въ 1876 г., по Чжи-фуской конвенціи, англичано выговорили себѣ право

значенія въ Ч.-цинь своего торговаго агента. Въ 1891 г. Ч.-цинь былъ окончательно открытъ для иностранной торговли, но до 1897 г. иностранные товары могли быть перевозимы по рѣкѣ только подъ китайскимъ флагомъ; въ 1897 г. это условіе устранено и портъ съ этого времени сильно развивается. Валовая торговля порта въ 1898 г. опредѣлялась въ 17426872 тамож. ланъ, а въ 1901 г.—въ 24268728 ланъ, въ томъ числѣ ввозъ иностранныхъ товаровъ—12598419 ланъ. Жителей въ Ч.-цинь, влѣсть съ прилежащими къ нему деревнями, около 300000; иностранцевъ въ городѣ немного (главнымъ образомъ—купцы, миссіонеры и служащіе китайской морской таможи). Консульства французское, английское, японское, Соед. Штатовъ и германское; управление морской китайской таможи; миссіи протестантская и католическая. Главные предметы ввоза—хлопчатобумажная издѣлья (шертингъ, бумажный ластигъ, кумачъ), бумажная пряжа изъ Индіи, шерстяныя издѣлья (ластинки и русскія сукна), металлы и анилиновые краски; главные предметы вывоза—желтый шелкъ-сырецъ, шелковые очески, коконы, мускусъ и другія дѣкарственные средства, растительный воскъ и, наконецъ, опиумъ, производство котораго сильно возрастаетъ. Ч.-цинь—главный торговый центръ всего зап. Китая, такъ какъ лежитъ въ узлѣ водныхъ и сухопутныхъ дорогъ всей имперіи и связанъ телеграфомъ съ другими городами долины Янъ-цзы-цзяна. Ср. Д. Покоитовъ, «Китайскіе порты, имѣющіе значеніе для русской торговли на дальнемъ Востокѣ» (изд. мин. финансовъ); «European Settlements in the Far East» (1900); Матусовскій, «Географическое обозрѣніе Китайской имперіи» (съ картой, 1888); Паркеръ, «Китай» (СПб., 1903); «Returns of trade and trade reports for the Year 1901» и за предыдущіе годы. *Л. Бородовскій.*

**Чууль**—аргентинское названіе птицъ изъ рода сериамъ (см. Сериамъ).

**Чуша**—губа Архангельской губ. Кемского у., Кондажскаго залива. Губа эта вдается въ материкъ на 32 вер.; при входѣ въ нее берегъ ограниченъ мысомъ Картегъ; здѣсь же расположенъ значительный о-въ Кереть. Шир. губы при входѣ до 2½/2 вер., дальѣ до 4 вер. Въ вершинѣ губы расположено нѣсколько острововъ. Въ губу впадаютъ рр. Плавежная, истокъ оз. Велесь-ярви, и Пуланга, истокъ оз. Верхне-Пулангскаго. Берега губы совершенно пустыни, сама губа можетъ служить убѣжищемъ отъ бури для поморскихъ судовъ.

**Чушкннъ** (Наркнзъ Константиновичъ, ум. въ 1882 г.)—изслѣдователь Пермскаго края. Образование получилъ на философскомъ и камеральномъ факультетахъ казанскаго университета; состоялъ преподавателемъ и за тѣмъ инспекторомъ горнаго уральскаго училища. Главные его труды: «Указатель сочиненій, въ которыхъ заключаются географическія и статистическія свѣдѣнія о Пермской губ.» («Пермскій Сборникъ», Моокава, 1863); «Обозрѣніе книгъ и журнальныхъ статей, заключающихъ въ себѣ географическія и статистическія свѣдѣнія о Казанской губ.» («Казанскія Губ. Вѣдомости», 1851, № 10—27,

36, 51—52), «Отдача казенныхъ заводовъ въ частныя руки въ прошлое столѣтіе» («Горн. Журналъ», 1861), «Исторія города Екатеринбургъ» («Пермскія Губ. Вѣд.», 1864, № 26—23 и 1873, № 32—86), «Ирбитъ и Ирбитская ярмарка въ 1731 г.» («Ирбитскій Ярмарочный Листокъ», 1865, № 23), «Къ исторіи города Ирбита и Ирбитской ярмарки» (ib., 1867, № 3, 9, 12—13 и 20), «Диксионарная книжка о Пермской губ.» («Пермскія Губ. Вѣд.», 1867, № 51 и 52), «В. Н. Татищевъ» (ib., 1867, № 13—61—88), «Жизнь В. Н. Татищева до 1734 г.» (ib., 1869), «Членъ екатеринбургской горной канцелярши, М. И. Башмаковъ» (ib., 1864, № 52—86), «Къ исторіи города Кунгура» (ib., 1870, № 2—3), «О нѣкой исторической будто бы запискѣ» (ib., 1870, № 53, 60—64, 1874, 16—18), «Пугачевщина» («Русская Старина», 1872 и 1875), «Старинныя дѣла» (ib., №№ 16, 17, 27 и 40), «Къ исторіи суевѣрій русскаго народа 1723 г.» (ib., 1873, кн. 3 и 1874, т. IX), «Бурютовъ, Татищевъ и Жлобовъ въ дѣлѣ Егора Столѣтова» (ib., 1873, т. VIII), «Челобитная на заводчика А. Н. Демидова» (ib., 1878, т. XXIII), «Сожженіе на кострѣ въ Екатеринбургѣ» (тамъ же) и «Донесеніе о поджогахъ лѣсовъ башкирами» (тамъ же), «Географическо-статистическій словарь Пермской губ.» (Пермь, 1873—1874, прилож. къ «Сборнику Пермскаго земства») и «Сборникъ статей Н. К. Чуина» (посмертное изданіе пермск. губ. статистическаго комитета, вып. I, Пермь, 1882). Ср. «Историческій Вѣстн.» (1882, кн. 6, стр. 617—629; 1884, кн. 11, стр. 484—485; 1886, кн. 8, стр. 430—431; 1888, кн. 3, стр. 760); «Русскія Вѣдомости» (1882, № 106); «Извѣстія Имп. Русскаго Географ. Общ.» (1882, № 4, стр. 271—280); «Пермскія Губ. Вѣд.» (1882, № 31; 1883, №№ 6 и 7).

**Чупровскій**—старинный русскій дворянскій родъ, восходящій къ началу XVII в. и записанный въ род. кн. Костромской губ. Гербъ внесенъ въ IX ч. Общаго Гербовника.

**Чупровъ** (Александръ Ивановичъ)—извѣстный экономистъ и обществанный дѣятель. Род. въ 1842 г. въ г. Масальскѣ, Калужской губ. По окончаніи курса въ семинаріи поступилъ въ духовную акад., откуда перешелъ на юридическій факультетъ московскаго унив., гдѣ и окончилъ курсъ въ 1866 г. и оставленъ степендіатомъ по кафедрѣ политической экономіи и статистики. Въ 1872 г. былъ командированъ за границу и, между прочимъ, слушалъ въ Лейпцигѣ лекціи Рошера. По возвращеніи изъ-за границы былъ приглашенъ, въ 1874 г., читать лекціи въ московск. унив. по политической экономіи, а въ 1876 г. открылъ чтенія и по статистикѣ и продолжалъ ихъ до выхода изъ университета. Вступленіе Ч. въ составъ университетскихъ представителей совпало съ появленіемъ въ московск. унив. новыхъ силъ и развитіемъ преподаванія политической экономіи и науки о финансахъ. Въ 1875 г. Ч. защитилъ магистерскую диссертацию: «Желѣзнодорожное хозяйство. Его экономическія особенности и его отношенія къ интересамъ страны». Второй крупный трудъ Ч., посвященный также желѣзнодорожному хозяйству, представленъ имъ въ каче-

ствѣ докторской диссертаци: «Уловія, опредѣляющія движеніе и сборы по желѣзнымъ дорогамъ, валовой доходъ и его факторы. Количество товарныхъ грузовъ». Эти сочиненія появились въ тотъ періодъ времени, когда въ нашей экономической литературѣ, кромѣ устарѣлаго труда Цѣхановскаго, по желѣзнодорожному хозяйству ничего почти не было; между тѣмъ, благодаря практической важности желѣзныхъ дорогъ и неупорядоченности желѣзнодорожного хозяйства и его отношеній къ государству, желѣзнодорожные вопросы привлекали всеобщее вниманіе. Истость изложенія, искусный анализъ сложныхъ явленій экономической жизни, умѣнье иллюстрировать выведенныя положенія рядомъ цифровыхъ данныхъ, а также указаніе способа урегулированія отношеній путемъ выкупа въ казну жел. дорогъ по строительной ихъ стоимости, сразу выдвинули автора этихъ изслѣдованій и создали ему въ ряду экономистовъ почетное положеніе. Въ качествѣ специалиста по желѣзнодорожнымъ вопросамъ, Ч. былъ приглашенъ къ участию въ извѣстную комиссію гр. Баранова по изслѣдованію желѣзнодорожного хозяйства въ Россіи. Въ 1888 г. онъ былъ привлеченъ къ участию въ комиссіи В. К. Плева по изслѣдованію причинъ паденія цѣнъ на сельско-хозяйственные продукты и совместно съ М. І. Мусницкимъ издалъ сочиненіе объ «Упорядоченіи тарифовъ по перевозкѣ хлѣбныхъ грузовъ» (1889). Какъ лекторъ, Ч. привлекалъ въ аудиторію массу слушателей. Крупною его заслугою является возбужденіе интереса къ научнымъ занятіямъ среди студентовъ, работавшихъ подъ его руководствомъ; изъ нихъ многие въ настоящее время занимаютъ кафедры въ университетахъ. Достигалось это не только научностью и изяществомъ изложенія, но и доступностью профессора и вниманіемъ его къ студентамъ. Онъ не только давалъ обрашавшимся къ нему совѣты и указанія, но и предоставлялъ въ ихъ пользованіе книги изъ своей бібліотеки. Университетскія чтенія Ч. изданы, подъ названіемъ «Политическая экономія» и «Исторія политической экономіи», слушателями Ч., который только редактировалъ записанное студентами. Нельзя не пожалѣть, что авторъ самъ не издалъ своихъ лекцій; по ясности изложенія, по приемамъ изслѣдованія наиболѣе сложныхъ вопросовъ политической экономіи онъ заняли бы почетное мѣсто въ литературѣ любой страны. Въ области теоріи Ч. раздѣляетъ воззрѣнія исторической и этической школы политической экономіи, а частью также научнаго социализма. Другіе труды Ч.: «О характерѣ и причинахъ современнаго промышленнаго кризиса въ Зап. Европѣ» (рѣчь въ торжественномъ собраніи москвич. ун-в. 12 янв. 1889 г.); «Демографія на лондонскомъ гигиеническомъ конгрессѣ» («Юридич. Вѣстникъ», 1892, № 2); «Характеристика Москвы по переписи 1882 г.»; «Товарные склады и ихъ значеніе въ виду американской конкурренціи» (докладъ торгово-промышлен. съѣзду, 1892); «Объ экономическомъ значеніи образовательныхъ и воспитательныхъ учрежденій для рабочаго класса» (1898). Вмѣстѣ съ А. С.

Посниковымъ Ч. редактировалъ извѣстное изданіе министерства финансовъ: «Вліяніе урожая и хлѣбныхъ цѣнъ на нѣкоторыя стороны русскаго народнаго хозяйства», въ которомъ ему принадлежатъ отдѣлы: «Вліяніе хлѣбныхъ цѣнъ и урожая на движеніе земельной собственности». Ч. долго принималъ большое участіе въ газетѣ «Русскія Вѣдомости», помѣстивъ въ ней немало статей по экономическимъ вопросамъ и въ особенности по желѣзнодорожному хозяйству. Въ настоящемъ Словарѣ ему принадлежатъ часть статьи «Желѣзныя дороги». Въ 1883 г. былъ избранъ председателемъ статистическаго отдѣленія Моск. юридич. общества и, сдѣлавъ его центромъ земскихъ статистиковъ, оказалъ несомнѣнное вліяніе на развитіе земскихъ статистическихъ изслѣдованій въ Россіи. Принималъ дѣятельное участіе въ разработкѣ плана переписи Москвы 1882 г. и въ ея исполненіи. Выйдя въ отставку, Ч. проживаетъ главнымъ образомъ за-границей. *В. Судейкинъ.*

**Чура** — гора въ Главномъ Кавказскомъ хребтѣ на границѣ между Майкопскимъ отдѣломъ Кубанской обл. и Черноморской губ.; высота 7371 фт., находится подъ 43°47'46" сѣв. ш. и 40°0'5" вост. долг. Вершина Ч. скалиста, а склоны ея покрыты альпійскими лугами и лѣсами. Въ котловинахъ и тѣнистыхъ мѣстахъ на Ч. снѣгъ лежитъ часто въ теченіе цѣлаго лѣта. Изъ Ч. вытекаютъ на сѣверной сторонѣ Кавказскаго хребта небольшая рѣчка, направляющаяся въ Влѣу (притокъ Кубани), а на южной въ Шахъ (см. Шахъ). Вершина Ч. служитъ тригонометрическимъ пунктомъ.

**Чурилка** или *козодой* — см. Козодоевыя.

**Чурицкая Николаевская** мужская заштатная пустынь въ Астраханской губ. (см. Высокогорская, VII, 550).

**Чуриловъ** (Михаилъ Петровичъ, 1854—1878) — писатель. Образование получилъ въ харьковскомъ и петербургскомъ университетахъ на физико-математическомъ факультетѣ. Изученіемъ статистики занимался за границей, преимущественно въ Парижѣ, гдѣ въ специальныхъ органахъ, помѣщенъ рядъ его статей, обратившихъ на него вниманіе французскихъ ученыхъ. Изъ этихъ трудовъ особенно извѣстенъ очеркъ: «О причинахъ вырожденія рода человѣческаго». Состоялъ сотрудникомъ «Слова» (1877—78), гдѣ помѣщена замѣчательная его статья: «Объ историческомъ значеніи военнаго подбора».

*И. В. Б.*

**Чуриловъ** — старинный русскій дворянскій родъ, восходящій къ половинѣ XVII в. и записанный въ VI ч. род. кн. Курской губ.

**Чурило Плевковичъ** — герой русскихъ бѣлинъ, типичный щеголь-красавецъ «съ личикомъ будто бѣлый снѣгъ, очами яса-сокола и бровями черна-соболя», бабскій угодникъ и завѣзкій Донъ-Жуанъ. Постоянный соперникъ Дюка Степановича, Ч. рѣзко отличается отъ прочихъ богатырей кievскаго цикла. Свое низменное происхожденіе онъ выдаетъ тѣмъ, что изъ всѣхъ героевъ русскаго эпоса одинъ заботится о своей красотѣ: поэтому передъ нимъ всегда носятъ «подосланичникъ», предохраняющій лицо его отъ за-

гара. Былины о Ч. распадаются по содержанию на два основные сюжета: 1) поѣздка князя Владиміра въ помѣстье Ч. и служба послѣднего въ Киевѣ стодяничко-чашничкомъ, а затѣмъ «повозничкомъ на пяръ»; 2) связь Ч. съ женой Бермяты, молодой Катериной Никуличной, и смерть любовниковъ отъ руки ревниваго мужа. Основной типъ первой былины состоитъ въ слѣдующемъ. Во время традиціоннаго пира къ Владиміру является толпа крестьянъ съ жалобой на молодцовъ Ч., которые поволокли всю дичь, а княжескихъ охотниковъ избили булавами. Вторая группа жалобничковъ—рыболовы, у которыхъ молодцы Ч. силой перехватили всю рыбу. Наконецъ, приходятъ соколяники и доносятъ князю, что дружина Ч. поволокла соколовъ и кречетовъ на государевомъ займищѣ. Только тогда Владиміръ обращаетъ внимание на жалобы и, узнавъ, что невѣдомый ему Ч. живетъ на рѣкѣ Сарогѣ, поиме Малого Києва, у креста Левандова, беретъ княгиню Апраксию, богатѣею. 500 дружинниковъ и ѣдутъ въ усадьбу Ч. Его встрѣчаетъ старый отецъ Ч., Пленко Сорожанинъ, приглашаетъ въ градню и угощаетъ. Въ это время подѣзжаетъ дружина Ч., показавшаяся князю такой многочисленной, что онъ подумалъ, ужъ не идетъ ли на него войной ордынскій ханъ или литовскій король. Ч. подноситъ Владиміру богатые подарки и такъ пѣвнваетъ гостей своей красотой, что Владиміръ забываетъ жалобы своихъ людей и приглашаетъ Ч. къ себѣ на службу. Однажды во время пира Апраксія засмотрѣлась на «желтые кудри и зачюные перстни» Ч., подававшего къ столу блюда, и, «рушая» крыло лебедино, порѣзала себѣ руку, что не ускользнуло отъ боярынь. Когда княгиня проситъ мужа сдѣлать Ч. постельничкомъ, Владиміръ ревнуетъ, видитъ опасность и отпущаетъ красавца въ его усадьбу. Второй сюжетъ связанъ съ предыдущимъ. Владиміръ назначаетъ Ч. «повозничкомъ». По обязанности службы, послѣдній идетъ къ старому Бермятѣ Васильевичу приглашать на почетный пяръ князя, но, увидя молодую жену его, прекрасную Катерину Ч., «позамѣшкался» и не вернулся въ дворецъ даже утромъ, когда Бермята былъ у зауревн. Свиданіе Ч. съ Катериной начинается игрой въ шахматы, при чемъ молодой «повозничкъ» дѣлаетъ ей три раза мать. Тогда она бросаетъ доску и говорить, что у ней «помѣшался разумъ въ буйной головѣ, помутились очі асыяна» отъ красоты Ч. и предлагаетъ ему пойти въ опочивалню. Свѣная дѣвка-чернявка извѣщаетъ Бермяту объ измѣнѣ жены. Происходитъ полная трагизма сцена расправы надъ любовниками, и былина оканчивается смертью Ч. и Катерины, при чемъ въ нѣкоторыхъ вариантахъ Бермята женится на свѣной дѣвкѣ, въ награду за доносъ. Остальныя подробности, очень важныя для вопроса о западномъ происхожденіи заѣзжаго щеголя, приводятся обыкновенно всѣми изсѣдователями. Былины о Ч., полныя и отрывки, извѣстны болѣе чѣмъ въ 40 вариантахъ: См. «Сборникъ Кирина Дяглова» подъ ред. П. Н. Шестфера (СПб., 1901, стр. 11, 41, 65—68, 189); Рыбниковъ, I,

№№ 45, 46, II, №№ 23, 24, III, 24—27; А. Гильфердингъ («Сборн. II Отд. Акад. Наукъ», LIX—LX; №№ 223, 224, 229, 242, 251, 268, 309); Н. Тихонравовъ (В. Миллеръ, «Былины старой и новой записи» (М., 1895, №№ 45, 46, 47, 48); А. Марковъ, «Вѣломорскія былины» и «Извѣстія II отд. Акад. Наукъ» (1900, кн. II); Н. Ончукъ («Живая Старина», 1902, вып. III—IV, 361). Былины о Ч. разработаны пока очень мало. Даже относительно самаго имени Ч. существуютъ разнообразныя теоріи. Одни ученые говорятъ о южнорусскомъ происхожденіи его, такъ какъ разные варианты этого имени (Джурило, Журило, Цюрило) принадлежатъ къ тѣмъ немногимъ эпическимъ именамъ, которыя до сихъ поръ сохранились въ народныхъ пѣсняхъ Холмской, Подляской и Галицкой Руси. Въ концѣ XIV в. упоминается боярскій родъ Ч. (nobilitas... Czurilo, «Acta gotzkie i ziemskie», документъ 1410 г.), изъ котораго вышли основатели гор. Чурилова въ Подольской губ. (А. Соболевскій, «Замѣтки о собственныхъ именахъ въ великорусскихъ былинахъ», «Живая Старина», 1890, вып. II, 95). По мнѣнію акад. А. Н. Веселовскаго, имя Ч. произошло изъ древне-русскаго Кюриль—Кириль, подобно образованію Куприанъ—Куприанъ и др. («Сборникъ II Отд. Акад. Наукъ», т. XXXVI, стр. 81). Противъ такой этимологін возражалъ акад. А. Соболевскій, который предлагалъ другую теорію: Ч. — уменьшительное имя отъ Чурославъ, какъ Твердило — отъ Твердиславъ («Живая Старина», 1890, вып. II, 95). Наконецъ, Вс. Миллеръ думаетъ, что на переходъ «въ ч» могла повліять латинская форма Cyrillus («Очерки русской народн. слов.», М., 1897, стр. 121). Менѣе загадочно отчество Ч. «Пянквичъ», которое есть собственно пѣсенный эпитетъ, первоначально относившійся къ самому Ч. (щанъ—шеголь, щанять—шеголять), подобно тому, какъ Соловейъ сталъ Рахмановичемъ, Микула — Селяниновичемъ (М. Халанскій, «Сказанія о краевѣичѣ Маркѣ», I, 137); изъ «Ч. Шапленковича», т. е. Щеголевича, благодаря забытому первоначальному значенію прозвища Ч., сложился отдѣльный образъ «Пленка», богатаго гостя—Сарожанина («Великорусскія былины княвскаго цѣлка», 208). Д. Ровинскій производитъ Пленка отъ слова «плѣнка» («Русскія народныя картинки», IV, 97). А. Веселовскій видитъ въ Пленкѣ Сарожанинѣ фряжскаго гостя изъ Сурожа, древней Судакъ (въ Крыму), откуда сурожанинъ означало «заморянинъ», а Пленкъ объясняется порчей слова «франкъ—итальянецъ» («Сборникъ II Отд. Акад. Наукъ», т. XXXVI, стр. 67, 78—81). В. Миллеръ несогласенъ съ послѣднимъ мнѣніемъ, такъ какъ, по опредѣленію былинь, дворъ Ч. стоялъ на р. Сарогѣ, Черогѣ или на Почай-рѣкѣ (Почайна), у святыхъ мощей у Борисовыхъ, и находитъ подобное названіе въ древнихъ поселеніяхъ новгородскихъ ятвянъ («Очерки», 196—200); онъ указываетъ еще на то, что суффиксъ Пленко волятъ подходитъ къ стариннымъ южно-русскимъ и нынѣшнимъ маюрусскимъ именамъ, въ родѣ Владимиро, Василью, Левко, Харько (тамъ же, стр. 122). Не менѣе

спорить вопрос о психологии и значении в былинном цикле. Бѣлинскій передаетъ содержание былины по записи Кириши и дѣлаетъ изъ нея выводъ, что «въ лицѣ Ч. народное сознание о любви какъ въ противорѣчало себѣ, какъ бы невольно сдалось на обаяние соблазнительнѣйшаго изъ грѣховъ. Ч.—волонка, но не въ зѣбнѣномъ (Тугаринъ Змѣевичъ) родѣ. Это—молодецъ хоть куда и лихой богатырь». Кроме того критикъ обращаетъ внимание на то, что Ч. выдается изъ всего круга Владимировыхъ богатырей своею гуманностью, «по крайней мѣрѣ въ отношеніи къ женщинамъ, которымъ онъ, кажется, посвящаетъ всю жизнь свою. И потому въ поэмѣ о немъ вѣтъ ни одного грубаго или пошлаго выраженія; напротивъ, его отношенія къ Катеринѣ отличаются какой-то рыцарской грандиозностью и означаются болѣе намеками, нежели прямыми словами» («Отечествен. Записки», 1841; «Сочиненія», изд. Солодженкова, т. V, стр. 117—121). Этому замѣчанію Бѣлинскаго нашлось характерное объясненіе, отмѣченное въслѣдствіи Рыбниковымъ, по словамъ котораго, былины о Ч. поются болѣе охотно женщинами-сказательницами, а потому принадлежатъ къ числу «обихихъ старинъ», исключяющихъ грубыя выраженія (т. III, стр. XXVI). По мнѣнію Буслая, такая реальная личность, какъ завѣщій Ч. и Дюкъ, расширили кievскій горизонтъ иноземнымъ влияніемъ и ввели въ эпосъ новое, богатое содержаніе. Разбора былины по существу онъ не даетъ и только замѣчаетъ, что Ч. былъ чѣмъ-то въ родѣ удѣльнаго князя («Русскій богатырскій эпосъ», «Русскій Вѣстникъ», 1862, в «Сборникъ II Отд. Акад. Наукъ», т. XLII, стр. 181—190). Д. Ровинскій называетъ Ч. «богатыремъ Азешкиной масти, потаскувомъ, бабьимъ соблазнителемъ» и прибавляетъ, что «Ч. особенно жаловалъ Петръ I; у него всѣ чины всеушнѣйшаго собора звались Чурилами, съ разными прибавками» («Русскія народн. картинки», кн. IV, стр. 97—98). Попытки ученыхъ проникнуть глубже въ вопросъ о происхожденіи образа Ч. отличаются нѣкоторой кабинетной тяжеловѣсностью. Такъ, во время господства мнѣмической теоріи даже имя отца Ч., переначенное почему-то въ «Пѣвнѣ», ставилось въ связь съ пѣвнымъ человѣческаго сознанія у вѣншей космической силы, а происхожденіе Ч. относилось къ эпохѣ Дажьбога, когда «самъ богъ представлялся въ пѣвнѣ, въ узахъ» (П. Безсоновъ). Съ точки зрѣнія той же теоріи смотрѣль на Ч. и Ор. Миллеръ, который даже въ трагической развязкѣ любовныхъ похожденій Ч. готовъ былъ видѣть какую-то «мнѣмическую обусловленность», и отсюда выводилъ, что гибель героя могла указывать на его первоначальное мнѣмическое злое значеніе. Новѣйшими учеными былъ поставленъ болѣе реальный вопросъ: какими путями Ч. былъ вовлеченъ въ кievскій эпическій цикл. М. Халанскій приручиваетъ сказанія о Ч. къ южной Руси, но выработку пѣвнаго типа Ч., выстѣтъ съ Соловьемъ, Дюкомъ, Милузой и Святоторомъ, переноситъ къ московскому періоду князей-

собираателей, когда мирныя свойства героевъ съ охотой привлекались къ сѣверо-восточнорусскому эпосу. Противъ этого взгляда высказался Вс. Миллеръ. Онъ находить въ Ч. нѣсколько чертъ, говорящихъ о новгородскомъ его происхожденіи: «этотъ богачъ-красавецъ, опасный для мужей (въ томъ числѣ и для самого Владимира, личность котораго извѣдена съ предстала эпическаго князя-правителя), «иродитъ культуры богатаго города, въ которомъ развитіе промышленности и торговли отразилось на нравахъ его обитателей и создало людей независимыхъ, превосходившихъ во всѣхъ отношеніяхъ князя». Этимъ Ч. наиоминаетъ другихъ, несомнѣнно новгородскихъ богатырей — Васку Буслая и гостя-Садка. На основаніи упомянутыхъ въ былинѣ литовскаго князя, Миллеръ опредѣляетъ и время обработки ея—конецъ XV в., періодъ, предшествовавшій паденію Новгорода («Починъ общ. любителей росс. словесности», М., 1895, в «Очерки русской народной словесности», М., 1897, стр. 187—200). Акад. А. Н. Веселовскій видѣтъ въ Ч. чисто-бытовую фигуру одного изъ тѣхъ греко-романскихъ гостей-сурожанъ, которые являлись въ Кіевъ и изумляли болѣе грубыхъ сосѣдей своей красотой, блестящею культурными привычекъ и роскошью обстановки. Впечатлѣніе, произведенное Ч. на Апраксию и Катерину, давало готовый матеріалъ для новеллы съ трагической развязкой, въ стилѣ Gialdi Cinto («Южно-русскія былины», въ «Сборникъ Акад. Наукъ», т. XXXVI, стр. 69—110). Относъ происхожденіе типа Ч. къ кievскому періоду русской исторіи, Веселовскій ошибается; между прочимъ, на схожія имена въ малорусскихъ свадѣбныхъ пѣсняхъ (Журило, Цюрило). В. Каллашъ также остановился на малорусскихъ именахъ въ родѣ Джурило, отразившихся въ нѣкоторыхъ былинкахъ («Этнографич. Обзоріе», 1889, кн. III, стр. 207—210, 1890, кн. VI, стр. 252). Кроме того, акад. Веселовскій привелъ цѣлый рядъ восточныхъ и западныхъ параллелей, правда, мало объясняющихъ происхожденіе былины, но указывающихъ на иноземный элементъ, создавшій образъ пѣвнаго и пѣвнителяго героя, столь необычнаго на всемъ прострѣствѣ кievскаго цикла. Въ такомъ же направленіи разрабатывалъ вопросъ К. Ф. Тандеръ, который привлекъ къ сравненію параллельныя скандинавскія и шотландскія сказанія, испанскіе романы, старо-французскія и нѣкоторые славянскія пѣсни («Западные параллели въ былинкахъ о Ч. и Катеринѣ», въ «Журналѣ Минист. Народн. Просв.», 1898, XII).

А. И. Лимарскій.

**Чуро**—р. Забайкальскаго обл., Баргузинскаго уѣзда; вытекаетъ изъ Байкальскихъ горъ. Общее направленіе юго-зап., 50 вер. нижняго теченія на югъ. Ч. впадаетъ въ рѣку Верхнюю Ангару съ правой стороны. Доляна рѣки съ поворотомъ на Ю расширяется и къ устью дѣлается широкой. Рѣка эта мало изслѣдована. Длина до 150 вер. Отъ ея устья р. Верхняя Ангара становится судоходной. По Ч. предполагается устроить путь на Витимско-Олекминскіе золотые прииски.

**Чуровичи** — посадь Черниговской губ., Новозыбковскаго у. Единицѣрская церк. 4200 жителей. Земская школа, 5 армарокъ. Ч. возникли одновременно съ другими раскопанными поселеніями края среди лѣсовъ въ концѣ XVII в.

**Чурозеро** — прѣсноводное озеро Архангельской губ., Александровскаго уѣзда, въ восточной части Колскаго полу-ва къ В отъ р. Локанки и въ 18—20 вер. отъ залива Св. Носа. Озеро имѣетъ продолговатую форму; длина его до 30 вер., ширина 8—10; площадь 206 кв. вер. Берега озера пустыни и не населены, довольно гористы, но безлѣсны. Озеро обильно рыбою, которую приносятъ сюда ловить лодари.

**Чурмантѣбевы** — древній дворянскій родъ, ведущій начало отъ татарскаго мурзы Ардалея Васильевича Ч. и записанный въ VI ч. род. кн. Тамбовской губ.

**Чурубашъ** — солоное озеро Таврической губ., Феодосійскаго у., на Керченскомъ полу-въ Крыма. Площадь озера около 5 кв. вер. Добыча соли. Вблизи Ч., по мѣнью Вларамберга, находилось древнее греческое поселеніе Тиритакъ.

**Чурукоево** — с. Тамбовской губ., Коаловскаго уѣзда, по р. Лѣсному Воронежу, въ 7 верстахъ отъ жел.-дорожной станицы Юрьево. Жит. 8200, церквей 3, школа, лавки.

**Чусовая** — лѣвый притокъ Камы, Пермской губ. Бассейнъ Ч. занимаетъ западную часть Екатеринбургскаго, сѣв.—Красноуфимскаго, вост.—Осинскаго, весь Кунгурскій и большую часть Пермскаго уѣздовъ. Ч. беретъ начало въ Екатеринбургскомъ уѣздѣ, на восточномъ склонѣ Уральскаго хребта, и составляется изъ двухъ вершинъ (дл. до 30 вер. въ каждой), по соединеніи которыхъ рѣка течетъ сначала вдоль Уральскаго хребта на С, затѣмъ на СЗ, отъ пристани Ослянской (Кунгурскаго уѣзда) на З вплоть до впаденія своего въ Каму, въ 18 вер. выше гор. Перми. Длина Ч. 728 в., изъ нихъ приходится на уѣзды: Екатеринбургскій — 168, Красноуфимскій — 46, Кунгурскій — 102 и Пермскій — 402 вер. Ширина рѣки до впаденія въ нее рч. Ренды 5 — 25 саж., при дер. Камасной (Пермскаго у.) — 50, а въ нижнихъ частяхъ 80—140 саж. Отъ истоковъ своихъ до впаденія въ нее р. Сымы Ч. течетъ среди высокихъ скалистыхъ горъ, ниже въ низкихъ берегахъ. Глубина въ горной части до 10 вершковъ, въ луговой отъ 3 фт. и глубже, мѣстами до 21 фт. Теченіе въ верхней части чрезвычайно быстрое, такъ что взводное судоходство здѣсь невозможно. Паденіе воды по произведенной нивелировкѣ отъ Билимбаевскаго завода до бойца (камня) Винокурнаго на протяженіи 73 вер. составляетъ 42,2 саж. или 4 фт. на 1 вер.; въ горной части паденіе рѣки опредѣлено 0,5° на 1 вер. Весенній разливъ бываетъ только въ нижней части рѣки и мѣстами достигаетъ нѣсколькихъ сотъ саж. По берегамъ Ч., особенно до впаденія въ нее р. Коймы, много высокыхъ камней, сопровождающихъ рѣку то по одному берегу, то по другому. Камни эти образуютъ надъ рѣкой отвѣсныя скалы, мѣ-

стами достигающія 490 фт. высоты. Камни («бойцы») вдаваясь въ русло, при быстротѣ теченія, представляютъ значительную опасность для судовъ; всѣхъ ихъ 96, болѣе извѣстныя — Косой, Винокурный, Бряжка, Печка, Горчакъ, Разбойникъ и др. Къ неудобствамъ судоходства по Ч. принадлежатъ также мелководіе въ нѣкоторыхъ мѣстахъ, подводные камни («таши»), острова (до 90), пороги или перекоры (до 71) и каменистый грунтъ два, не допускающій судамъ становиться на якорь. Для устраненія мелководія въ верхнемъ теченіи Ч., при горныхъ заводахъ и по притокамъ устроены запасныя водохранилища. Для огражденія судовъ отъ ударовъ о камни и скалы, въ опасныхъ мѣстахъ, устроены заплавны изъ толстыхъ бревенъ. Замерзаетъ Ч. обыкновенно въ концѣ октября, вскрывается въ концѣ апрѣля, средняя продолжительность навигаціи — 196 дней (у пристани Ослянской). Сплавъ по Ч. начинается отъ впаденія въ нее р. Ренды, въ 576 вер. отъ устья, судоходство — отъ устья р. Межевой Утки (на 368 вер.), а отъ впаденія Сымы (27 вер.) — пароходство. Въ 1901 г. съ пристани Ч. отправлено было 492 судна и 203 плота, съ грузомъ 23445 тыс. пд.; разгружено 92 судна и 3 плота съ 1957 тыс. пд. Главнѣйшіе грузы — металлы и издѣлія изъ нихъ. Пристаней много; наиболѣе оживленныя — Чусовская (у станицъ жел. дороги) и Левшина, при впаденіи Ч. въ Каму; грузооборотъ послѣдней въ 1901 г. превысилъ 20 милл. пд. *Притоки* у Ч. до 150, изъ нихъ болѣе значительныя и судоходныя: съ правой стороны — Межевая Утка (дл. 115 вер.), Серебрянка (120), Койва (100), Усыва (180); съ лѣвой стороны — Ревда и Сылва (250 в.). Бассейнъ Ч. богатъ лѣсами и металлами; по самой рѣкѣ и ея притокамъ множество горныхъ заводовъ. Городскихъ поселеній по Ч. нѣтъ.

Д. Р.

**Чусовская** — ст. Пермской жел. дор., Пермской губ. и уѣзда, при р. Чусовой, въ 118 в. отъ г. Перми; отсюда идетъ жел.-дорожная вѣтвь въ Березники. Грузовъ въ 1901 г. свыше 18 милл. пд. Поселокъ при станицѣ быстро растетъ и становится торговымъ центромъ; свыше 1000 жит., школа съ ремесленнымъ отдѣленіемъ, церковь, больница, клубъ, почта и телеграфъ. Къ поселку примыкаетъ значительный лѣзвобдѣлательный *Чусовской заводъ*, принадлежатъ акционерному обществу камскихъ заводовъ. Въ 1899 г. на заводѣ выплавлено чугуна 424155 пд., выдѣлано стали въ болванкахъ 1888807 пд., сортовой — 768798 пд.

**Чусовскіе городки** — два сел. Пермской губ. и уѣзда, въ 100 вер. отъ г. Перми, при стани. жел. дор. Валежной. *Верхній Чусовской гор.*; торговый центръ, доиманскій промыселъ; жителей 1500. *Нижній Чусовской гор.*, въ 4 вер. отъ Верхняго Чусовскаго гор.; кустари-сапожники. Оба городка основаны и укрѣплены въ 1568 г.; здѣсь въ старину были солеванные заводы, а также мужской монастырь, основанный преп. Трифономъ.

**Чусовское** — оз. Пермской губ., Чердынскаго у.; площадь оз. 20 кв. в., дл. 10 в.,

шир. до 5 в., глуб. 2—14 фт. На С оз. принадлежит р. Березовку, на Ю истокомъ его служить р. Вишерка, прит. Колвы, и такимъ образомъ Ч. входитъ въ составъ воднаго пути, ведущаго къ Печорскому перевозному волоку. Много рыбы.

**Чустъ** — безъуздный городъ Наманганскаго у., Ферганской обл., въ 12 вер. къ С отъ Сыръ-Дарьи, на южныхъ склонахъ Чаткальскихъ горъ, на высотѣ 2100 фт. надъ ур. моря, у р. Гавы. Жителей 17742 (9231 мжч., 8511 жнщ.); русскихъ 110, каракалпаковъ 400, таджиковъ 490, остальные — сарты. Домовъ 2687, мечетей 84, мазаровъ 6, мужск. мектебе (школы) 16, женскихъ — 11, медресе и кара-хана (школы) 16. Русско-туземная школа; 4 хлопкоочистительныхъ заводовъ, кожевенный заводъ, транспортныя конторы. Городскіе доходы — 11267 руб. Ч. — центръ Чустскаго приставства Наманганскаго у. и обширнаго хлопкового района, доставляющаго очень хорошия хлопкомъ. Въ глубокой древности Ч. (Тузъ) имѣлъ значеніе въ ряду другихъ населенныхъ мѣстъ Ферганы; есть указанія, что христіане, проникшіе сюда въ 334—420 гг. изъ Месопотаміи, имѣли въ Тузъ свое епископство, а затѣмъ метрополию. М.

**Чутье** — врожденная у собакъ способность причувствовать другихъ животныхъ. У охотничьихъ собакъ различаютъ Ч. *вернее* (VI, 62) и *нижне*. Нижнее Ч. отчасти доказываетъ слабость сго, такъ какъ обладающія имъ собаки разбираютъ слѣды только обнюхивая ихъ.

**Чурубга** — р. Томской губ. и уѣзда, въ Нарымскомъ краѣ; беретъ начало въ обширномъ болотѣ Чинь-яръ, течетъ въ южн. направлении и впадаетъ справа въ р. Кеть. Длина 150 в. Теченіе медленное; Ч. довольно глубока и изобилуетъ рыбою. Долина р. болотиста, лѣсиста и не населена. Главный притокъ р. Орлова до 90 в. длиной, вытекаетъ изъ лѣснаго оз. Бурчулъ.

**Чушаровскіе** — старинный русский дворянскій родъ, записанный въ VI ч. род. кн. Воронежской, Московской и Рязанской губ. Гербъ внесенъ въ IX ч. Общаго Гербовника.

**Чуоугъ-кале** (по-русски Жидовскій городъ, у карамызовъ — Киркъ-ерь) — остатки города и старинной крѣпости Таврическаго губ., Симферопольскаго у., въ 2 вер. отъ г. Бахчисарая, на высотѣ 1835 фт., на вершинѣ отдѣльной скалы. Время основанія неизвестно, но очевидно, городъ весьма древняго происхожденія. Карамызовское названіе Ч.-кале означаетъ 40 человекъ (по преданію, крѣпость основана 40 братьями); по другому названію Ч.-кале известно въ восточныхъ писателяхъ XIV в. и въ русскихъ актахъ XV в.; у средневѣковыхъ путешественниковъ въ описаніяхъ Таврическаго полуостр. упоминаются каіе-то «40 замковъ» (Quadrangula castella) и «40 мѣстъ» (Quaranta luoghi). Скала Ч.-кале сдѣлалась мѣстомъ обитанія людей, вѣроятно, еще въ доисторическія времена, о чемъ свидѣлствуютъ высеченныя въ ней поды крѣпостью пещеры-крыты (до 50). Карамызовы полагаютъ, что Ч.-кале основанъ за 400 лѣтъ до Р. Хр. и назывался прежде «Села-Юхудимъ», т. е. Иудейская

скала; на мѣстномъ кладбищѣ — Иосафатовой долины — сохранились надгробныя памятники XIII в. по Р. Хр., съ еврейскими надписями. Дунаютъ, что Ч.-кале служилъ послѣднимъ убижищемъ хазарскимъ ханамъ въ началѣ XI в. Здѣсь же жили ханы кипчакскіе и золотоордынскіе; сохранились развалины мечети и гробницы. Ненке-джанъ-ханымъ, дочери Тохтамыша, умершей въ 1437 г. Съ образованіемъ Крымскаго ханства Киркъ-ерь становится известнымъ поды нынѣшнихъ татарскимъ его названіемъ Ч.-кале и не разъ, во время внутреннихъ безпорядковъ, служилъ мѣстомъ убищія хановъ. Укрѣпленія Ч.-кале цѣлкомъ были значительныя, имѣли двое желѣзныхъ воротъ и дорогу, высеченную въ скалѣ. Жившие здѣсь караимы въ 70-хъ годахъ XIX в. переселились въ Бахчисарай; нынѣ Ч.-кале совершенно заброшенъ, дома его (до 300) быстро разрушаются.

**Чухари** — мѣстное названіе финскаго племени вепсовъ или чуда, живущаго въ сѣв. части Тихвинскаго и въ Бѣлозерскомъ уѣздахъ Новгородской губ. Ч. считается ок. 6700 чел.; они говорятъ на особомъ языкѣ, исповѣдуютъ православіе.

**Чухлома** — уѣздн. гор. Костромской губ., на низменномъ и болотистомъ берегу оз. Чухломскаго. Когда основанъ городъ — неизвестно, но изъ записокъ Ростовскаго Боголюбскаго м-ря видно, что Ч. существовала уже въ X в. (здѣсь родился предокъ Аврааміи, основателя Ростовскаго м-ря). Чухломское оз. называется въ солигаличской лѣтописи XIV стол. Чудскимъ. Во время борьбы кн. Дмитрія Шемяки съ московскимъ вел. кн. Василіемъ Васильевичемъ Темнымъ, Ч. была укрѣплена землянымъ высокимъ валомъ, остатки котораго видны до настоящаго времени. Въ 1778 г. Ч. назначена уѣздн. городомъ Костромской губ. 2200 жит. (1010 мжч., 1190 жнщ.). Церквей 3; училища мужское и женское городскія, начальное и сел.-хоз. учил. имени Ө. В. Чижова. Больница, богадѣльня, город. общ. банкъ, судо-охранительное товарищество. Торговля ничтожная, фабрикъ и заводовъ нѣтъ. По смѣтѣ 1901 г., городскіе доходы исчислены въ 12005 руб., расходы — въ 11535 руб.

**Чухломскій уѣздъ** занимаетъ площадь въ 3271,1 кв. в. Поверхность уѣзда на 3 составляеть продолженіе возвышенности, идущей изъ Солигаличскаго у. къ Ч. и Галичскому озерамъ. Возвышенность эта служитъ водораздѣломъ *рыкъ*, впадающихъ съ одной стороны въ р. Кострому и ея притоки, а съ другой въ р. Унжу; изъ нихъ болѣе значительны Нейя и Вига, съ Вохтомою, прит. Унжи, и Векса, впадающая въ р. Кострому; всѣ рѣки уѣзда несудоходны и служатъ только для сплава лѣса. *Почва* уѣзда въ сѣв. части песчаная и песчаная, а около погоста Иды песчано-каменистая. Въ остальной части уѣзда преобладаетъ глинистая почва и суглинокъ, а около Ч. озера и по р. Ней глинисто-илувадая. Глубокіе подпочвенные слои принадлежатъ къ пермской системѣ и содержатъ много извести, почему источники, изъ коихъ пользуется населеніе, содержатъ известковыя соли. Большія пространства уѣзда покрыты

леса, который в настоящее время сильно вырублен. Преобладающая лѣсная порода — ель и сосна, кроме того много березы, осины и ольхи. Жителей (вместѣ съ уѣздн. городомъ) по даннымъ переписи 1897 г. 50982, изъ нихъ мѣж. 19615, жнщ. 31637 \*). Населенныхъ мѣстъ, кромя уѣзднаго города, 822: селъ 41, погостовъ — 4, деревень — 693, селецъ — 43, усадебъ — 21, друг. 15. Поселки вообще мелки, количество населенія рѣдко превышаетъ 100 чел.; въ среднемъ на каждое населенное мѣсто приходится 59 жит. По даннымъ земскаго обожонія въ уѣздѣ принадлежали: городу — 324 дес., казнь — 35096 дес., крестьянамъ въ надѣль — 111088 дес., частнымъ собственникамъ — 172059 дес. Земельнымъ хотя и занимаемая все населеніе, но оно далеко не удовлетворяетъ его нуждамъ. Изъ хлѣбовъ сѣютъ главн. образомъ рожь, овесъ, ячмень и отчасти яровую пшеницу; изъ корнеплодовъ — картофель, изъ торговыхъ растений — ленъ. Средняя урожайность съ 1 дес.: ржи — 36 пд., овса — 41 пд., ячменя — 45 пд., яровой пшеницы — 40 пд., картофеля — 570 пд., льна сѣмени — 19 пд., волокна — 10 пд. Огородничество развито въ сс. Троицъ, Парфентьевъ и Бушевнѣ (лукъ). Скота въ 1900 г. было: лошадей — 20200, крупн. рогат. скота — 38250 гол., овецъ — 45000, свиней — 5300; продукты скотоводства сбываются въ видѣ топленнаго масла на сторону. *Кустарные промыслы:* выдѣлка рѣшетъ, плетенія лауей, корзинъ и коробовъ, производствa бондарное, тельжное, колесное и горшечное. По рр. Вѣгъ и Нейъ съ притоками жители Судайской и другихъ волостей сплавляютъ лѣсъ; жители ближайшихъ къ Чухломскому оз. селъ и деревень занимаются рыболовствомъ. Въ лѣсистыхъ мѣстностяхъ развито охота. На заработки изъ уѣзда уходятъ плотники, столяры, маляры, кузнецы и т. д.; отхожими промыслами занято свыше одной трети всего населенія. *Фабрикъ и заводовъ* въ 1901 г. было 25, съ производствомъ на 41135 руб.: изъ нихъ 14 красильн. (7 тыс. руб.), 1 винокуренный заводъ (31654 руб.), 5 маслобоенъ, 3 крупчатки и 2 смолукурни. *Горюваля* незначительна и носятъ исключительно мѣстный характеръ. Начальныхъ школъ 46, съ 1948 учен. (1274 мальч. и 674 дѣв.); больша часть ихъ содержитъ земствомъ; кромя того земство содержитъ 2 народныхъ читальни и устраиваетъ народные чтенія въ гор. Чухломѣ. *Больница* въ гор. Чухломѣ содержится земствомъ. На 1902 г. земскихъ расходовъ назначено было 57219 руб., въ томъ числѣ на содержаніе земскаго управленія — 6249 руб., на народное образованіе — 7432 р., на медицину — 13976 р. Почтово-телеграфная отдѣленія въ сс. Бушуевъ и Судаѣ (бывш. заштатный городъ), почтовое отдѣленіе въ с. Бведенскомъ. Въ 10 вер. отъ гор. Чухломы Аврааміевъ м-рь, съ мошами преп. Авраамія. Литературу см. Костромская губ.

А. О. С.

**Чухломское** — озеро Костромской губ., занимаетъ площадь 42,7 кв. в. Длина озера 13 в., ширина 6 в. и глубина въ серединѣ 2½ саж. Берега отлог, топки и болотисты. Грунтъ два тягистый и вязкій. Изъ озера вытекаетъ р. Векса. Озеро славится рыбою и преимущественно карасями и ершами. Право ловли принадлежитъ расположенному на берегу озера Аврааміеву Гордецкому м-рю. При Ч. озеръ расположено также уѣздн. гор. Чухлома.

**Чухонцы** (чухны) или *маймисты* — народное названіе финскихъ племенъ карельскаго происхожденія, эрмейсютъ и саваоты, живущихъ въ окрестностяхъ Петербурга, въ уу. Петербургскомъ, Шлиссельбургскомъ, Петергофскомъ и Царскосельскомъ. Ч. насчитываются до 100000 чел.; они почти все лютеране, говорятъ на своемъ особомъ финскомъ нарѣчьи.

**Чучела животныхыхъ** — приготовляются изъ кожи ихъ со всѣми верхними покровами, набиваемой внутри различными материалами. Препарированіе животныхыхъ начинается только тогда, когда пройдетъ трупное окоченаніе и тѣло ихъ, сначала отвердѣвшее, получить прежнюю гибкость. Вымывъ у *птицы* перья, заткнувъ клювъ и ноздри, а также отверстие клоаки паклею и раздвинувъ на груди перья, разрѣзываютъ скальпелемъ кожу, отъ середины гребня грудной кости до отверстія клоаки, стараясь не порвать мускуловъ. Края разрѣза осторожно раздвигаютъ рукою скальпеля или пальцами и, все время засыпая картофельною мукою (или другими гипроскопическими порошками, поглощающими выступающую кровь), отдѣляютъ кожу отъ мускуловъ. Отрѣзавъ ножицами кожные сочлененія ногъ птицы такъ, чтобы беряная кость осталась при туловищѣ, и перерѣзавъ хвостовые позвонки такимъ образомъ, чтобы при кожѣ осталась только часть ихъ съ хвостовыми перьями, спускаютъ шкуру съ туловища чукомъ до мѣста прикрѣпленія крыльевъ. Перерѣзавъ эти сочлененія, продолжаютъ спускать шкуру съ шеи и головы до самаго клюва, отрѣзываютъ голову отъ шеи и такимъ образомъ отдѣляютъ туловище. У многихъ плавающихъ и болотныхъ птицъ голова гораздо толще шеи, а потому для снятія шкурки приходится дѣлать разрѣзъ на верхней части шеи. Когда шкурка снята, ее и оставшіяся при ней кости очищаютъ отъ всѣхъ мягкихъ частей, при чемъ изъ черена головы вынимаютъ мозгъ, глаза и зызыкъ. Послѣ этого прочищаютъ шкуру, а также кости, предохраняющими отъ порчи веществами, преимущественно содержащими въ себѣ мышьякъ, а также сусему, карболовую кислоту, квасцы, камфору и т. п. Наибольшее между ними распространеніе получило такъ наз. *мышьяковитое мыло*, состоящее изъ 100 частей бѣлаго мыла, 37 ч. винокременнокислаго кали, 25 ч. толченой ѣдной извести, 100 ч. мышьяковистой кислоты и 15 ч. камфоры. Послѣ этого приступаютъ къ набивкѣ Ч., требующей значительнаго искусства, вслѣдствіе чего натурально-сдѣланныя Ч. стоятъ не дешево. Сущность набивки заключается въ

\*) На 100 мѣж. приходится 160 жнщ.; такое преобладае женскаго населенія надъ мужскимъ (если только въ опубликованныхъ данныхъ перенесъ пять ошибокъ) можно до известной степени объяснить сильнымъ отходомъ мужского населенія на сторону



томъ, что готовится изъ ваты (для мелкихъ птицъ) или пакли (оческовъ льна и конопли), или изъ другихъ материаловъ (солоты, даже мха) искусственное туловище съ шею, по формѣ и величинѣ соответствующее настоящему и туго обматывается веревкою или нитками. Во всю длину такого туловища съ шей пропускаютъ заостренную пережженную (магную) проволоку. Туловище вставляютъ въ шкуру такимъ образомъ, чтобы острый конецъ проволоки прошелъ черезъ темя черепа птицы. — Равнымъ образомъ протыкаются другія проволоки въ ноги птицы, черезъ патики ихъ, при чемъ, на мѣстѣ голеней, обматываются ваклею и затѣмъ втыкаются въ туловищѣ. Послѣ этого шкурка зашивается, чучелу придается руками естественная поза и оно прикрывается къ доскѣ проволоками, торчащими изъ пятакъ ногъ. Крылья и хвостъ прикрываются къ туловищу булавами съ особыми крючками, а также обвязываются на время сушки полосками бумаги. Когда чучело высохнетъ, въ глазныя впадины вставляются искусственные глаза, а клювъ, наросты на немъ и ноги красятся въ натуральный цвѣтъ. Однородные приемы употребляются и для набивки Ч. *млекопитающихъ*, при чемъ, однако, при снятіи шкуръ съ крупныхъ животныхъ, дѣлаются три разрѣза: два поперечныхъ, вдушихъ отъ лапъ по внутренней сторонѣ ногъ, и одинъ средній—отъ подбородка до конца хвоста. Для особенно большихъ животныхъ протыкаются изъ дерева формы, съ выпуклостями на мѣстѣ мускуловъ, вставляемая въ шкуру. Для набивки черепахи, брюшной щитъ ихъ отдѣляется отъ спинного доломомъ. При препарированіи рыбъ, кожа съ нихъ наизнанку не вывертывается, чтобы не выпала чешуя. Съ ящерицъ, лягушекъ, жабъ и змѣй сдираютъ кожу, не дѣлая на ней разрѣза; вмѣсто этого увеличиваютъ отверстие рта и глотки и, отдѣливъ голову отъ туловища, захватываютъ его и снимаютъ кожу чулкомъ. См. «Набивка Ч., сборъ скелетовъ и препаровка предметовъ изъ царства животныхъ» («Журн. Охоты и Коннозаводства», 1870, № 28 и слѣд.); К. Глазль, «Книга для экскурсій» (СПб., 1874); А. Головинъ, «Набивка Ч. разныхъ животныхъ и птицъ» (М., 1898); М. Мензбиръ, «Птицы Россіи» (М., 1895).

**Чучково**—с. и жел.-дор. станція Рязанской губ., Саложковского у. Жителей 3700; школа, лавки, сельскій банкъ, базары, чугуноплавильный зав., кустарное производство молодотка; почта и телегр.

**Чучулены** (Чучлены, Чечулены, Чечуляны, Городка)—с. Вессарабской губ., Кичиневского у., въ 38 вер. отъ у. г., при р. Когильникѣ и Гарнушѣ. 3374 жит. (резешей); народное училище.

**Чуя**—рѣка, прав. прит. Катуня, Томской губ., Байкало у., беретъ начало съ западной стороны пограничнаго съ Монголіею Сайлюгемскаго хребта, на высотѣ свыше 6000 фт., близъ порвала Богосукъ; течетъ вначалѣ на ЮЗ до урочища Кошъ-Агачъ, съ пріяніемъ въ себя сѣвн. р. Чагиръ-Бургасу Ч. направляется къ СЗ до своего впаденія. Въ верхнемъ теченіи рѣки орошаетъ Чуйскую и Курайскую

высокія степныя нагорья, по которымъ течетъ крайне извистово, медленно, образуя многочисленныя острова; изъ нихъ болѣе примѣчательны 2 группы—Курайская и Чеганскіе, расположенныя при впаденіи въ Ч. рр. Курая и Чегана. Вода Ч. въ этой части ея теченія чиста, но имѣетъ буроватый цвѣтъ. Шеей впаденія въ Ч. р. Тайджилу, Ч. входитъ въ горы, которыя стѣсняютъ ея долину, мѣстами до ущелья, мѣстами же долина ея расширяется отъ 1 до 3 вер. Здѣсь теченіе Ч. быстрое и порожистое. Длина рѣки—до 250 вер., ширина отъ 10 до 30 саж., глубина до 3 арш., броды черезъ рѣку затруднительны и доступны только въ меженное время или въ сухое лѣто. Отъ р. Чегана дно рѣки становится каменнымъ, выше же дно ея песчано-илловатое. Рѣка несудоходна и несилава. Устье рѣки лежитъ на высотѣ 3700 фт. На Ч., въ Чуйской степи, расположено торговое урочище Кошъ-Агачъ, гдѣ находятся русскія торговыя лавки, небольшая церковь, казарма для военнаго поста и юрты осѣдлыхъ калмыковъ. Отсюда до с. Онгудая, гдѣ таможня, устроена колесная дорога. Торговныя сношенія съ Монголіею ежегодно по этому направленію увеличиваются и въ послѣднее время обороты ея дошли до 2 милл. руб. сер. въ годъ. Въ Ч. впадаютъ много рѣкъ и рѣчекъ, изъ нихъ болѣе значительныя справа—Сардуна, Курай, Айгулакъ; сѣвна—Юстыдъ, Кара-узакъ, Ирбисту, Чеганъ-уэунъ и др.

Н. Л.

**Чуя**—притокъ р. Лены, Иркутской губ., Киренскаго у., беретъ начало въ водораздѣльномъ горнѣ хребтѣ между р. Леной и Байкаломъ, течетъ въ сѣв. направленіи, впадаетъ въ Лену съ правой стороны у сел. Чуйскаго. Въ своихъ извиляхъ она почти параллельно течетъ съ р. Витамомъ, отъ котораго находится въ близкомъ разстояніи. Долина какъ ея, такъ и притока ея р. Мал. Ч. (дл. 150 вер.) лѣсиста, болотиста и неосеяна. Длина Ч. до 350 вер., шир. отъ 50 до 150 саж., много острововъ, теченіе довольно быстрое. Отъ устья р. Мал. Ч. р. можно считать судоходной для средней величины лодокъ. На Ч. заходятъ тунгусы звѣроловы, а также и русскіе изъ при-Ленскихъ деревень. Въ извиляхъ—попосы. Ч. довольно рыбная рѣка.

**Чхандасъ** (санск. chandas)—въ индійской туземной терминологіи одна изъ четырехъ вѣтвей ведъ (см. Ведапта), трактующая о поэтическомъ метрѣ.

**Чхары**—мст. Кугаиской губ., Шаропанскаго у., при ррч. Ч. и Дзеврула. Жителей 2000, имеретинцы (православныя и армяне). Церковь православн. 4, арм.-грнт. 1. Лавки и базары. Развалины древняго города, разореннаго Леваномъ Дадяни.

**Чхалъ** (санскр. Chāla—гѣнь, ср. греческ. χάλι—гѣнь, русск. за-стѣта, за-стѣпной и т. д.); 1) въ индійской позднѣйшей мифологіи (напр. въ Вишну-пуранѣ) служавца жены солнца Санджи. Санджанъ, жена солнца, принесла ему уже трехъ дѣтей, будучи не въ силахъ выносить его черезъ-чуръ жаркаго ласки, поставила на мѣсто себя свою «гѣнь», Ч., похожую на нее, какъ двѣ капли воды, а

сама удалилась въ лѣса, гдѣ предалась благодетивнымъ упражненіямъ. Солнце Сурья, увѣренное, что Ч. и есть Санджня, прижило съ нею еще троихъ дѣтей. Пристрастіе, которое Ч. обнаруживала къ своимъ собственнымъ дѣтямъ, обидѣло сына Санджни, Ламу, который поднявъ ногу, чтобы ударить свою мать. Тогда Ч. проклала его, и нога его покрылась язвами, въ которыхъ капляли черви. Этимъ она обнаружила мужу, что не была настоящей Санджней и матерью Ламы. Сурья тогда отправился въ лѣса на поиски своей настоящей жены и привелъ ее обратно. По одной изъ пуранъ, Ч. была дочерью Вишварамы и сестрой Санджни. 2) Въ индійской астрономіи—тѣнь, отбрасываемая въ полдень астрономомъ въ разныя времена года (съ разными опредѣленіями: *виншуга-Ч.* — во время равноденствія, *мадьяма-Ч.* — въ полдень вообще, *сама мадола-Ч.* — когда солнце на востокъ или западъ отъ зномена). 3) Тѣнь богини или бога, которая, по вѣрованію индусовъ, овладѣваетъ тѣломъ вѣрующимъ, когда они приходятъ (довольно часто) въ каталептическое или истерическое состояніе.

С Б—чъ

**Чьесо да Феррара** (Francesco Bello, прозванный вслѣдствіе физическаго недостатка сіесо—слѣпой) — итальянскій поэтъ, родомъ изъ Феррары (умеръ около 1506 г.), авторъ извѣстной въ свое время героико-комической поэмы въ 45 пѣсняхъ; *Libro d'arme e d'amore*, поминато Мамбриано, написанной имъ для развлечения герцога Мантуанскаго. Въ этой поэмѣ Ч. воспѣваетъ похождения Мамбриана, короля Вивонни, который покидаетъ свое государство, стремится отомстить Ринальдо за убійство его дяди Мамбриана и завоевать Монтальбано. Одновременно съ исторіей Мамбриана описываются подвиги Ринальдо и Орландо. На 26-ой пѣснѣ исторія Мамбриана оканчивается полной побѣдой надъ нимъ Ринальдо и женитьбой его на волшебницѣ Коралдианѣ, своего рода Цирцѣй. Дальнѣйшія 19 пѣсень посвящены повѣствованію о приключеніяхъ Орландо, Ивонелло, сына Ринальдо, и другихъ странствующихъ рыцарей. Въ своей поэмѣ Ч. приближается къ манерѣ авторовъ народныхъ романовъ: та же растительность, мѣстами прозрачность, та же грубость формы. Онъ старается разнообразить изложеніе отступленіями, обращеніями къ музамъ, къ самому себѣ, и выказатъ свою ученость, часто употребляя классическія имена, примѣры и сравненія. Чувствуется вліяніе Боярды съ одной стороны въ насмѣшливыхъ замѣчаніяхъ, шуточныхъ преувеличеніяхъ (наприм. потъ Орландо наводнилъ всю страну на нѣсколько миль), въ ссылкахъ на Турпина, въ воспроизведеніи комической фигуры Астольфо, съ другой — въ описаніяхъ колдовства, очарованыхъ и полныхъ опасностей замковъ, вѣвтранныхъ подвиговъ и т. п. Наиболее интересными мѣстами являются новеллы (числомъ 7), вставленныя въ поэму. Эти новеллы часто издавались отдѣльно и наши распространены даже въ народной средѣ. Ч. не чуждъ лестиности и въ зависимости отъ успѣховъ или неудачъ Карла VIII

въ Италіи, то воспѣваетъ подвиги новаго Карла Великаго, то проклинаетъ *furgo gallico*. Поэма Ч. издана въ первый разъ, уже послѣ его смерти, другомъ его Eliseo Cosciotti въ Феррарѣ (1509), затѣмъ въ Миланѣ (1517) и Венеціи (1523). Ч. написалъ еще нѣсколько сонетовъ въ комическомъ жанрѣ, введенномъ въ моду Буркиелло. См. Gius Rua, «*Novelle del Mambriano del C. di F., esposte ed illustrate*» (Туринъ, 1888); его же статья о Ч. въ «*Giornale Storico letterario italiano*» (XV, 294, сл.); Ginguéné, «*Hist. litt. d'Italie*» (т. IV, стр. 253—280); Tiraboschi, «*St. della lett. it.*» (т. VI, стр. 196 сл.).

**Чьело** или *Чезулло даля Камо*, или *d'Alcamo* (Cielo, Ciullo [уменьш. отъ Vincenzo] dal Samo или d'Alcamo)—итальянскій поэтъ, которому приписывается одинъ изъ важнѣйшихъ памятниковъ итальянской средневѣковой поэзи: стихотвореніе, относящееся къ разряду такъ назыв. *contrastî*—«*Rosa fresca aulentissima*». Содержаніе его составляетъ бесѣда между юношей и дѣвухой (оба изъ низшаго сословія) Онъ упрощаетъ ее снизоити къ его желаніямъ и отдаться ему, она противится, каждый приводитъ свои доводы, наконецъ, дѣвуха сдается. Диалогъ написанъ необыкновенно живо и драматично, отъ него вѣетъ грубоватостью и беспредсказуемостью, приближающей его къ народному творчеству. Построеніе строфъ то же, что и въ позднѣйшихъ памятникахъ народнаго итальянскаго творчества: пять стиховъ, изъ которыхъ первые три имѣютъ одну рѣзку, а послѣдніе два — другую. Языкъ въ значительной степени проникнутъ диалектическими особенностями; Данте приводитъ одну строчку стихотворенія, какъ образецъ сицилійской народной рѣчи. Содержаніе и форма стихотворенія заставляютъ предполагать, что авторомъ его былъ челевикъ, вышедшій изъ народа, не чуждый, однако, знакомства съ придворной любовной лрикою. Наполеонъ Кэ (Caix) усматривалъ въ этомъ стихотвореніи подражаніе французскимъ пасторалямъ, но доводы его въ пользу этого предположенія представляются мало убѣдительными. Сицилійскіе ученые относили диалогъ къ очень ранней эпохѣ—къ концу XII в., но А. d'Анкона доказалъ, что «*Rosa fresca*» написана не ранѣе 1231 г., такъ какъ въ ней упоминаются установленія *defensa* и *agostari*, которыя относятся къ этому году. О жизни Ч. ничего неизвѣстно и самое существованіе его подвергается сомнѣнію, такъ какъ имя его впервые упоминается лишь ученымъ XVI в. Анджело Колоччи. Въ новѣйшее время по поводу Ч. и приписывавшагося ему стихотворенію возникла огромная литература, полемическаго характера, при чемъ многие изслѣдователи отстаивали существованіе Ч. Стихотвореніе цѣлкомъ напечатано у d'Анкона въ «*Antiche rime volgari*» (I, стр. 165—177) и перепечатано въ его же книгѣ «*Studi sulla letteratura italiana de'primi secoli*» (Анкона, 1884), гдѣ въ приложеніи изложена полемика по вопросу о происхожденіи стихотворенія. Монаси воспроизвели диалогъ съ рукописи гелотиническимъ способомъ въ «*Archivio paleografico ita-*

liano» (fasc. I, Римъ, 1882). См. также Monaci въ «Rivista di fil. rom.» (II; 113 и сл.); Musafia, «Ein alteapollitanisches Regimen sanitatis» (Вѣна, 1884); Pircoro, «IV poemetti sacri del sec. XIV e XV» (Болонья, 1885); Di Giovanni Ciullo d'Alcamo, «La difesa ecc. anteriore alle costituzioni del regno d'el 1231» (Болонья, 1884, «Propugnatore», т. XVII); Casini въ «Riv. critica» (I, 5, стр. 144); Di Giovanni, «La difesa e il diritto nuovo nelle costituzioni del regno del 1231» (Болонья, 1885, «Propugnatore», т. XVII); C. Cipolla, «Una quistione paleografica» въ «Giorn. stor. lett. ital.» (IV, 389) и мн. друг. *Н. Г.—е.*

**Чъвана** (санскр. Суавана—подвижный, двигающийся)—одинъ изъ ведійскихъ мифическихъ мудрецовъ рши (см.), сынъ великаго рши Вхргу и, по преданію, авторъ нѣсколькихъ гимновъ Ригведе. Онъ упоминается уже въ Ригведу, въ связи съ индійскими Диоскурами—Ашвинами. Когда Ч. состарился и былъ всею покинутъ, Ашвины освободили его отъ его дряхлаго тѣла, продлили его жизнь и вернули ему молодость. Въ болѣе полномъ видѣ эта исторія Ч. разсказывается въ Шатахатка-брахманѣ. Въ Магабхаратѣ Ч. является соперникомъ боговъ по силѣ, принуждающимъ даже гордаго Индру принять участие въ пятиъ сомы, чему было тотъ воспротивился, хотя все остальные боги исполнили волю Ч. Въ Магабхаратѣ и Пуранахъ исторія возвращенія молодости Ч. разсказывается съ новыми деталями, отсутствующими въ вышеизванныхъ древнихъ памятникахъ ведійскаго періода. *С. В.—ч.*

**Чъмберландо** (Лука Ciamberlano, 1886—1641)—итальянскій граверъ и живописецъ, родомъ изъ Урбино, работалъ съ 1599 г. въ Римѣ и прозвѣлъ 114 гравюръ неодинаковаго достоинства съ собственныхъ рисунковъ и съ картинъ великихъ итальянскихъ мастеровъ. Лучшіе изъ этихъ эстамповъ—«Св. Ома», «Ангелы съ орудіями Страстей Господнихъ» (9 листовъ), «Христосъ и апостолы», съ Рафаэля, и портретъ урбинскаго герцога Франческо-Маріи II. Приемы его рѣзка напоминаютъ манеру Агост. Карраччи.

**Чъврди** (Гулиельмо Ciardi)—итальянскій живописецъ-маринистъ и пейзажистъ, род. въ Тревизо въ 1844 г., получивъ образование въ венеціанской академіи художествъ, живетъ и трудится въ Венеціи, откуда дѣлалъ и продолжаетъ дѣлать поѣздки для этюдовъ въ другія мѣста Италіи. Картины его, преимущественно виды Венеціи, ея каналовъ, лагуны и окрестностей, отличающіяся свѣжестью колорита, воздушностью и силою освѣщенія, не только очень уважаются въ Италіи, но и обращали на себя вниманіе знатоковъ искусства на международныхъ выставкахъ въ Вѣнѣ, Мюнхенѣ, Парижѣ, Лондонѣ, Берлинѣ и доставили на нихъ художнику нѣсколько медалей. Особенно удачны изъ этихъ картинъ: «Лѣтній день», «Подъ вечеръ», «Къюджар», «Торчелло», «Порто Д'Анціо», «Большой каналъ въ Венеціи» (въ королевской галлерей въ Монцѣ), «Венеціанскія рыбацкія барки» (тамъ же), «Возвращеніе стада съ пастбища» (въ туринск. музеѣ), «Мессидоро» (мотивъ

изъ венеціанск. Кампаньи; въ римской національной галлерей), «Весенняя облака», «Утро въ Венеціи» и «Долина Премьеро».

**Чъмберленъ** (Джозефъ Chamberlain)—извѣстный англійскій политическій дѣятель. Род. въ 1836 г., учился въ London University College, но курса не кончилъ, такъ какъ 16 лѣтъ сталъ работать на башманной фабрикѣ своего отца въ Лондонѣ; въ 1854 г. переселился въ Бирмингамъ, сперва въ качествѣ представителя интересовъ своего отца, у котораго была тамъ фабрика винтовъ и гаекъ. Въ 1874 г. (вскорѣ послѣ смерти отца) отказался отъ веденія какихъ бы то ни было промышленныхъ предпріятій, скончивъ себѣ имъ весьма значительный капиталъ, и посвятилъ себя исключительно политической дѣятельности. Недостатокъ школьнаго образованія Ч. пополнилъ чтеніемъ по политикѣ, политической экономіи и исторіи; съ литературой и философіей онъ почти вовсе незнакомъ. Значительную мѣстную извѣстность въ Бирмингамѣ онъ приобрѣлъ сперва какъ членъ, потомъ, съ 1870 г., какъ президентъ National Education League—союза, агитировавшаго за свѣтское, даровое и обязательное обученіе. Чъмберленъ рѣзко критиковалъ билль Форстера о народномъ образованіи, проведенный министерствомъ Гладстона въ 1870 г., за его субсидіи конфессіональнымъ школамъ. Съ 1869 г. Ч. былъ членомъ бирмингамскаго муниципальнаго совѣта, въ которомъ выдѣлился какъ глубокой знатокъ вопросовъ мѣстнаго самоуправленія. По политическому міросозерцанію онъ въ то время принадлежалъ къ крайнимъ радикаламъ; враги изображали его атеистомъ и республиканцемъ, хотя, какъ человекъ очень практическій, Ч. воздерживался отъ заявленій, могущихъ дать основаніе для подобныхъ обвиненій. Съ начала 1870-хъ г. онъ довольно часто выступалъ со статьями, преимущественно въ «Fortnightly Review», по разнымъ общественнымъ вопросамъ: о жилищахъ для рабочихъ, о Готебургской системѣ (которую изучилъ на мѣстѣ въ Швеціи и горячо рекомендовалъ) и др. Въ статьяхъ, въ рѣчахъ на митингахъ и въ муниципальномъ совѣтѣ Ч. отстаивалъ свѣткую, даровую и обязательную школу, развитіе городскихъ даровыхъ библиотекъ и музеевъ для народа, настоятельно требуя, чтобы они были открыты по воскресеньямъ и праздникамъ; всеобщее голосованіе въ примѣненіи какъ къ мѣстнымъ, такъ и къ парламентскимъ выборамъ; отдѣленіе церкви отъ государства; вся тѣ мѣры, которые вносили въ себѣ приобрѣли названіе «муниципальнаго социализма». Не разъ, однако, онъ высказывался очень опредѣленно противъ настоящаго социализма. Его муниципальный социализмъ былъ ничѣмъ инымъ, какъ примѣненіемъ принциповъ крупнаго промышленнаго предпріятія къ городскому хозяйству; онъ самъ говорилъ, что въ городѣ всякій плательщикъ городскихъ налоговъ является какъ бы акціонеромъ, который долженъ получать дивиденды въ видѣ услугъ со стороны города. Уже тогда въ Ч. сказывался будущій империализмъ; не сочувствуя романтической политикѣ Дизраэля,

считая ее политикой авантюризма, онъ интересовался колониальными предпріятіями, когда они дѣйствительно могли вести къ развигію англ. иностранной торговли. Вообще Ч. съ самаго начала и до настоящаго времени является представителемъ міросозернанія и интересовъ той части англійской промышленной буржуазіи, которая не желаетъ противополлагать свои интересы интересамъ остальныхъ слоевъ англійскаго народа, а, напротивъ, связываетъ ихъ съ ними. Онъ считалъ необходимымъ прежде всего расширение англійскаго рынка какъ за границей, такъ и внутри страны; для перваго нужно увеличение англійскаго политическаго могущества, для втораго—увеличение покупательной силы англійскаго народа, следовательно, увеличение его благосостоянія. Затѣмъ предметами его желаній было увеличение производительной силы Англій, улучшение путей сообщенія, укрѣпленіе мирныхъ отношеній между рабочими и работодателями на почвѣ взаимныхъ услугъ, безъ нарушенія основныхъ принциповъ нынѣшняго общественнаго строя. Въ 1873 г. онъ былъ избранъ, въ 1874 и 1875 гг. переизбранъ мэромъ г. Бирмингэма. Въ этой должности онъ обнаружилъ большую энергію и замѣчательный административный талантъ. За три года его управленія Бирмингэмъ сталъ неузнаваемымъ. Построенный безъ плана, съ грязными, незасошенными улицами, безъ канализаціи и прочихъ созданий современной городской культуры, Бирмингэмъ обрѣтается въ правильно распланированный городъ съ большими публичными садами, съ фонтанами и памятниками. Ч. муниципализировалъ водопроводъ и газопроводъ, значительно удешевивъ такимъ способомъ воду и газъ для горожанъ и вмѣстѣ съ тѣмъ доставивъ весьма крупный доходъ муниципалитету; при немъ выкуплено много участковъ земли въ собственность города и на нихъ построены жилища для рабочихъ; проведена обширная система ассенизаціи города, вслѣдствіе чего смертность понизилась съ 28—26 до 22—25 на 1000, не смотря на значительный приливъ въ городъ бѣднаго рабочаго люда. Увеличеніе долга съ одного милл. до 10 милл. ф. стер. не имѣло значенія, ибо параллельно съ долгомъ выросъ и активъ города; налоги возрасли незначительно, ибо расходы города въ значительной степени покрывались доходами отъ его промышленныхъ предпріятій. Всѣ эти заслуги создали Ч. громадную мѣстную популярность, сохраняющуюся и донынѣ. Ч. былъ однимъ изъ весьма немногихъ политическихъ дѣятелей Англій, которымъ муниципальная дѣятельность открыла дорогу къ политической карьерѣ. Въ 1874 г. онъ выступилъ на выборахъ въ парламентъ въ Шеффилдѣ, но безъ успѣха. Въ 1876 г. избранъ въ палату общинъ отъ Бирмингэма на дополнительныхъ выборахъ и затѣмъ переизбранъ въ 1880 г., вновь (послѣ вступленія въ министерство) въ томъ же году, въ 1885 г., дважды въ 1886 г., въ 1892 г., дважды въ 1895 г. и въ 1900 г., всегда либо значительнымъ большинствомъ, либо вовсе безъ оппозиціи. Въ палатѣ онъ занялъ мѣсто въ рядахъ либеральной пар-

тіи, рѣзко критикуя внутреннюю, а отчасти и внѣшнюю политику Виконсфильда (въ особенности онъ нападалъ на поощреніе винной торговли). Въ первое время онъ встрѣчалъ мало сочувствія среди либераловъ, вслѣдствіе крайности своихъ воззрѣній. Тѣмъ не менѣе, благодаря популярности его социальной программы въ широкихъ слояхъ народа, она сдѣлалась для нихъ необходимою и помогла ему одержать избирательную побѣду въ 1880 г. Послѣ нея Гладстонъ долженъ былъ, хотя и неохотно, пригласить его въ свой кабинетъ на постъ министра торговли (президента Board of Trade). Въ этой должности Ч. провелъ нѣсколько биллей, облегчающихъ муниципализацію разныхъ отраслей городского хозяйства, а также билли о патентахъ, о банкротствѣ, но не смогъ провести билли о контролѣ надъ торговыми судами для предотвращенія частыхъ кораблекрушеній, нѣрѣдко устраиваемыхъ нарочно для полученія страховыхъ премій; вслѣдствіе этой неудачи онъ хотѣлъ было выйти въ отставку, но остался по настоянію Гладстона. Въ это время онъ, вмѣстѣ со своимъ другомъ Ч. Дилкомъ (съ которымъ впоследствии разошелся изъ-за ирландскаго вопроса), поддерживалъ близкія отношенія съ ирландской партіей и вошелъ мнѣнію большинства англійскихъ государственныхъ людей, признавалъ Парнелля серьезнымъ политическимъ дѣятелемъ, съ которымъ можно и должно вступать въ политическія отношенія. Онъ не разъ говорилъ о роковой исторической несправедливости Англій по отношенію къ Ирландіи и настаивалъ на искупленіи этой несправедливости; смѣло протестовалъ противъ репрессивной политики своего товарища по министерству Форстера и былъ однимъ изъ иниціаторовъ Кильмангамскаго соглашенія (между министромъ и сидѣвшимъ тогда въ Кильмангамской тюрьмѣ Парнеллемъ, въ 1882 г.). Послѣ отставки Форстера (1882) Ч. надѣялся получить его постъ (главнаго секретаря по дѣламъ Ирландіи), но Гладстонъ предоставилъ его сначала Кавендину, а когда тотъ былъ убитъ—Тревелияну. Вслѣдствіи ирландцы и либералы не разъ утверждали, что Ч. въ этотъ періодъ вполне сочувствовалъ идеѣ ирландскаго гомрула; однако, до сихъ поръ не приведено ни одного, печатнаго или публичнаго, заявленія Ч. такого рода; напротивъ, онъ постоянно говорилъ только о широкомъ мѣстномъ самоуправленіи Ирландіи и о выкупѣ земли фермерами при помощи государства. Практическая политика сдѣлала Ч. еще болѣе осторожнымъ и осмотрительнымъ, чѣмъ онъ былъ ранѣе, и нѣсколько смягчила рѣзкость его мнѣній и взглядовъ. Если въ 1874 г. Ч. въ одной изъ своихъ статей въ «Fortnightly Review» называлъ Гладстона «лидеромъ безъ программы, государственнымъ человекомъ безъ принциповъ», то въ 1885 г. онъ говорилъ въ одной изъ своихъ рѣчей: «Гладстонъ останется знаменитымъ въ истомствѣ не столько благодаря своему замѣчательному краснорѣчію, политическому таланту, творческой энергіи, сколько благодаря своему благородному личному характеру и введенію мо-

ради въ политику». Вспослѣдствіи, во второй половинѣ 1880-хъ г., отношеніе его къ Гладстону вновь стало презрительнымъ и враждебнымъ. Въ іюнѣ 1885 г. Ч. вышелъ въ отставку вмѣстѣ съ кабинетомъ Гладстона. Дѣломъ 1885 г. была выпущена въ свѣтъ въ Лондонѣ довольно обширная книга: «The radical programme», съ предисловіемъ Ч.; здѣсь быть развиты и подробно мотивированы планъ социальныхъ реформъ. Съ этою программою Ч. выступалъ на выборахъ въ ноябрѣ 1885 и въ 1886 гг. Въ январѣ 1886 г. онъ принялъ въ новомъ (третьемъ) кабинетѣ Гладстона постъ президента департамента мѣстнаго управления, но въ мартѣ вышелъ въ отставку, вслѣдствіе внесенія Гладстономъ билля о гомрулѣ для Ирландіи, и вмѣстѣ съ Гардингтономъ перешелъ въ оппозицію, занявъ видное мѣсто въ рядахъ партіи либеральныхъ уніонистовъ. Когда послѣ выборовъ 1886 г. власть перешла въ руки консерваторовъ, Ч. не принялъ участія въ консервативномъ кабинетѣ Салisbury, но, сохраняя свою независимость по отношенію къ нему и нѣрѣдко критикуя его дѣятельность, въ общемъ горячо его поддерживалъ, стараясь склонить его къ политикѣ радикаловъ. Онъ самъ характеризовалъ положеніе вещей словами: «тори въ министерствѣ, но радикалы — во власти». Какъ репрессивная политика по отношенію къ Ирландіи (репрессивный законъ 1887 г., процессъ противъ Парнеола и пр.), такъ и миссія весьма важная, по существу своему либеральныя плн радикальныя политическія или экономическія мѣропріятія, совершенныя министерствомъ Салisbury въ 1886—1892 гг., имѣли въ Ч. своего горячато сторонника, а нѣрѣдко вдохновителя и дѣйствительнаго виновника. Такими, напр., законъ о мѣстномъ самоуправленіи 1888 г. для Англии, такой же законъ 1889 г. для Шотландіи, билль о крофтеряхъ 1887 г., ограничивающій право и возможность насильственнаго выселенія крофтеровъ, законъ о тракторныхъ заведеніяхъ 1886 г. (увеличивающій права органовъ мѣстнаго самоуправления по отношенію къ такимъ заведеніямъ), нѣсколько законовъ о школахъ и публичныхъ бібліотекахъ, фабричный законъ 1891 г. Въ 1887 г. министерство послало Ч. въ Соединенные Штаты въ качествѣ англійскаго комиссара для веденія переговоровъ по поводу столкновения изъ-за рыбной ловли у береговъ Сѣв. Америки; Ч. успѣлъ заключить договоръ, который былъ, впрочемъ, отвергнутъ сенатомъ Соединенныхъ Штатовъ. Во время этой поѣздки онъ женился (во второй разъ) на дочери Эндикотта, военнаго министра Соединенныхъ Штатовъ. Въ 1891 г., послѣ перехода маркиза Гардингтона въ палату лордовъ, Ч. сдѣлался лидеромъ либерально-уніонистской партіи въ палатѣ общинъ и значеніе его еще болѣе возросло. Въ 1892—95 гг., въ эпоху четвертаго министерства Гладстона и бывшаго его продолженіемъ министерства лорда Розбери, Ч. являлся истиннымъ вождемъ соединенной либерально-консервативной оппозиціи. Особенную ненависть возбуждалъ онъ къ себѣ въ рядахъ либераловъ - гладстоніанцевъ и ирландцевъ своей

оппозиціей ирландскому биллю; но онъ противился по политическимъ соображеніямъ и другимъ законопроектамъ либеральнаго правительствa, между прочимъ и реформѣ мѣстнаго самоуправления 1894 г. Съ сформированіемъ въ 1895 г. новаго (второго) министерства Салisbury, Ч. получилъ въ немъ постъ министра колоній и сталъ душою кабинета, оставивъ Салisbury въ тѣни. Въ это время радикализмъ его сдѣлался значительно болѣе бѣднымъ; изъ социальныхъ реформъ, за которыя Ч. боролся всю свою жизнь и которыя онъ общалъ еще во время избирательной кампаніи 1895 г., были осуществлены лишь весьма немногія. Восемичасовой рабочей день для горнорабочихъ, дважды (1897 и 1901), подъ влияніемъ Ч., предложенный министерствомъ палатѣ общинъ, былъ слабо поддержанъ какъ министерствомъ, такъ и самимъ Ч., и не былъ осуществленъ. Проектированное Ч. страхование рабочихъ на случай старости и законодательныя мѣры для облегченія рабочимъ пріобрѣтенія жилищъ не могли осуществиться вслѣдствіе роста государственныхъ расходовъ на требованія иностранной и колониальной политики. Изъ политическихъ мѣръ, за которыя стоялъ Ч., наибольшее значеніе имѣетъ законъ 1898 г. о мѣстномъ самоуправленіи для Ирландіи. Къ нему нужно присоединить широкій планъ выкупа, при помощи государства, земель въ Ирландіи въ пользу фермеровъ, предложенный уже министерствомъ Вальфура въ 1903 г. Все вниманіе Ч. было обращено на вопросы его вѣдомства (колониальнаго) и связанные съ ними вопросы иностранной политики. Ч., всегда бывшій радикаломъ-империалистомъ, къ этому времени выставлялъ на первый планъ своей программы именно империализмъ, подыняя его требованія въ вопросы внутренней политики. Наиболѣе важное отклоненіе отъ принциповъ первыхъ лѣтъ своей политической дѣятельности Ч. совершилъ въ 1902 г., когда счелъ возможнымъ поддержать школьный законъ правительства, усилившій влияние духовенства на школы. «Я лично противникъ конфессіональной школы—говорилъ онъ на уніонистскомъ собраніи въ Вармингамѣ въ октябрѣ 1902 г.—по прежнему стою за свѣтское обученіе подъ контролемъ государства, но большинство страны требуетъ, чтобы въ школахъ преподавалась религія; поэтому мы будемъ отстаивать свой билль и выйдемъ въ отставку въ случаѣ его паденія.... Пусть же уніонисты объятъ значеніе этого факта и не поддаются интригамъ тѣхъ, кто хочетъ выдать Ирландію гомрулерамъ, передать разрѣшеніе людно-африканской проблемы бурфиламъ, отдать имперскіе интересы противникамъ колониальнаго расширенія Англій». Главнымъ стремленіемъ Ч. было объединеніе всѣхъ англійскихъ владѣній во всѣхъ частяхъ свѣта въ одну федеративную имперію, съ общимъ таможеннымъ тарифомъ (Greater Britain), а если возможно—то выдѣленіе въ нее и Соед. Штатовъ. Ради этой цѣли Ч. стремился къ возможно болѣе тѣсному политическому и торговому сближенію какъ съ Соед. Штатами, такъ и съ англійскими коло-

пiлмп, вь особенноти Канадой и австралийскими. Онъ содѣйствовалъ объединеню австралийскихъ колоній въ одну федеративную политическую единицу и организовалъ въ 1897 г. (по поводу 60-лѣтнаго юбилея королевы Викторiи) съѣздъ въ Лондонѣ премоеровъ всѣхъ англійскихъ колонiй, для обсужденiя вопроса о заключенiи таможеннаго союза. Переговоры, не смотря на всѣ усилiя Ч., не привели ни къ какимъ положительнымъ результатамъ и обнаружили такое разнообразiе торгово-промышленныхъ интересовъ, что созданiе имперiи въ проектированномъ Ч. видѣ явилось неосуществимымъ безъ кореннотго измѣненiя всѣхъ существующихъ условiй. Другой задачей Ч. было распрленiе предѣловъ англiйскаго господства, гдѣ это возможно и выгодно. Объ эвакуацiи Египта, за которую онъ высказывался въ 1882 г., не было больше и рѣчи. Въ министерствѣ Гладстона (1880—85 г.) Ч. стоялъ за миръ съ Трансваалемъ; но съ тѣхъ поръ Трансвааль сталъ однимъ изъ главныхъ мировыхъ мѣстоахожденiй золота и алмазовъ—и отношенiя къ нему Ч. радикально измѣнились. Въ концѣ 1895 г. былъ совершенъ изъ Калской колонiи набѣгъ д-ра Джемсона на Трансвааль. Ч. отрекся отъ участiя въ немъ, но сдѣлалъ все, что было въ его силахъ, чтобы добиться выдачи Джемсона Англiи, облегчить его участь во время суда надъ нимъ, а послѣ суда освободить изъ тюрьмы, подѣ предлогомъ болѣзни. Въ печати не разъ доказывалось, что Джемсонъ дѣйствовалъ по соглашенiю съ Ч.; въ 1900 г. обвиненiя этого рода были подняты въ палатѣ общiнъ, но предположенiе о возбужденiи формальнаго слѣдствiя было отвергнуто. Въ 1898 г. Ч. готовъ былъ довести до войны столкновение съ Францiей изъ-за Фашоды, и только уступчивость Францiи предотвратила разрывъ (см. XXXV, 385). Въ 1899 г. политика Ч. въ Южной Африкѣ привела Англiю къ войнѣ съ Южно-Африканской (Трансваалемъ) и Оранжевой республиками, длившейся три года. Англiя, смѣло начавшая войну, не приготовившись къ ней въ достаточной степени, потеряла цѣлый рядъ тяжелыхъ поражений, повесла громадные потери деньгами и людьми и была вынуждена значительно повысить подоходный налогъ, ввести налоги на хлѣбъ, на уголь и мн. др. Все же война окончилась въ 1902 г. завоеванiемъ и присоединенiемъ къ англiйскимъ владѣнiямъ общiхъ республикъ, хотя и въ крайне разоренномъ видѣ. Для веденiя войны пришлось съ большою настоячивостью возбуждать новинистскiе инстинкты въ народѣ, что искусно дѣлала значительная часть англiйской прессы, подѣ непосредственнымъ воздѣйствiемъ Ч. Разоблаченiя либеральныхъ газетъ и дѣятелей относительно жестокостей и корыстныхъ стремленiй англичанъ въ Южной Африкѣ систематически задушались. Очень мало принесла англiйскому народу, война доставила значительныя выгоды англiйской металлургической промышленности и встрѣчала особенное сочувствiе въ рядахъ ея представителей. Въ 1899 и 1900 г. въ печати появились указанiя, что самъ Ч., его жена, дѣтя и братья имѣютъ

на значительную сумму акцiи, а иногда состоятъ членами правленiй различныхъ фирмъ, берущихъ подряды на оружье, аммуницiю и пр. для армiи и флота, при чемъ поставляемые ими товары не всегда оказывались желательнаго качества. Подѣ влиянiемъ этихъ разоблаченiй, въ 1900 г. въ палату общiнъ внесенъ былъ билль, запрещавшiй министрамъ имѣть какое-либо отношенiе къ фирмамъ, получающимъ заказы отъ правительственныхъ. Пренiя по поводу этого билля имѣли характеръ пренiй по вопросу о доврiи или недоврiи къ личной честности Ч.; въ соответственномъ духѣ защищали и самъ Ч.; фактъ ослабленiя имъ и членами его семьи большимъ числомъ акцiй фирмъ, получавшихъ заказы отъ военнаго вѣдомства, имъ не отвергался, но онъ выражалъ негодованiе, что четверть вѣка безкорыстной политической дѣятельности не избавляютъ его отъ необходимости доказывать, что онъ «не воръ и не измѣнникъ». Глава либеральной партiи Кампбелль-Баннерманъ поддержалъ билль. Вальфуръ высказался противъ билля не по принципиальнымъ соображенiямъ, а именно потому, что билль, при данныхъ обстоятельствахъ, имѣетъ характеръ инсинуацiи противъ честнаго общественнаго дѣятеля. Билль былъ отвергнутъ 269 противъ 127 голосовъ. Когда въ 1902 г. вышелъ въ отставку маркизъ Салесбюри, Ч., по мнѣнiю очень многихъ, былъ естественнымъ кандидатомъ на постъ премьера; однако, этотъ постъ былъ предложенъ Вальфурю, а Ч. сохранилъ постъ министра колонiй, но вмѣстѣ съ тѣмъ остался душою и вдохновителемъ кабинета. Въ 1903 г., черезъ нѣсколько мѣсяцевъ послѣ окончанiя южно-африканской войны, Ч. совершилъ поѣздку въ Южную Африку, для выясненiя на мѣстѣ условiй, созданныхъ войною. Политическiе результаты поѣздки въ настоящее время (апр. 1903 г.) не вполне еще выяснились, хотя значительность ихъ не подлежитъ сомнѣнiю. Изъ безчисленныхъ рѣчей, произнесенныхъ Ч. въ парламентѣ и внѣ его, составились далеко нешодные сборники: «Speeches» (Лонд., 1895); «Home rule and the irish question» (Л., 1887); «Speeches on the irish question» (Л., 1890); «Foreign and colonial speeches» (Л., 1897). Изъ статей его, написанныхъ въ послѣднее время, выдаются: «Shall we americanise our institutions?» («Nineteenth Century», 1890, дек.); «L'avourable aspects of state socialism» («North American Review», 1891, май); «The labour question» («Ninet. Cent.», 1892, ноябрь); «On Gladstone's home rule bill» («Ninet. Cent.», 1893, апр.).

*Литература* о Ч. громадна. Главныя соч.: A. Filon, «Profils anglais. R. Churchill, J. Chamberlain, J. Morley, Parnell» (П., 1893); S. H. Jeyes, «The right hon. J. Chamberlain» (Л., 1896); Ach. Viallate, «J. Ch.» (П., 1899); указала довольно подробно литература; книга скомпилирована Э. Пименовой въ «Мiръ Божiемъ», 1900, 2); анонимная брошюра противъ Ч. «Before Joseph went into Egypt» (Лонд., безъ года); статья H. W. Macrosty, «J. Ch.» (въ вѣнской «Zeit», 1899, № 246).

Сынъ Ч., *Остинъ*, род. въ 1863 г., съ 1892 г.

состоить членом палаты общинъ, съ 1895 г.— лордомъ адмиралтейства. В. *Водоозовъ*.

**Чэмберлэйнъ** (Houston Stewart Chamberlain)—англійскій писатель, пишущій по вопросамъ исторіи искусства и культуры, преимущественно по-нѣмецки. Род. въ 1855 г. и живетъ въ Вѣнѣ. Большой успѣхъ имѣли два обширныхъ его труда — биографія Рих. Вагнера (1895) и «Die Grundlagen des XIX Jahrhunderts» (1899).

**Чэмберсъ** (Вильямъ, 1800—83 п Робертъ. 1802—71, Chambers)—два брата, родомъ изъ Шотландіи, известные своей книгоиздательской и литературной дѣятельностью. Въ 1820 г. Вильямъ сталъ выпускать брошюры разнообразнаго содержанія, изъ коихъ многія принадлежали перу Роберта Ч. Въ 1822 г. онъ преобразовалъ эти летучія книжки въ журналъ «Kaleidoscope». Оба брата занялись собораніемъ шотландскихъ народныхъ сказаній и пѣсенъ, результатомъ чего явились «Traditions of Edinburgh» и «Popular rhymes of Scotland» (1826), «Scottish ballads and Songs», «Picture of Scotland» (1827), «Histories of the rebellions in Scotland, and life of James I» (1828—30), «Biographical dictionary of eminent Scotsmen» и (Вильямъ Ч.) «Allie Gilroy: a scottish story» (1872). Описанію своеобразной шотландской народной жизни посвящена книга Вильяма Ч.: «The book of Scotland» (1830). Въ 1832 г. оба брата основали журналъ: «Chambers Edinburgh Journal».

О шотландскихъ древностяхъ трактуютъ книги Роберта Ч.: «Domestic annals of Scotland» (1859—61) и «Book of days» (1862—63). Затѣмъ братьями Ч. изданы сборники статей разныхъ авторовъ подъ загл.: «Information for the people» (1842), «Encyclopaedia of English Literature» (превосходный обзоръ исторіи англійскаго языка и литературы 1843; 4-е изд., 1889), «Miscellany of useful and entertaining tracts» (20 тт., 1844—47), «Papers for the people» (12 тт.), «Educational course» (серія учебниковъ, 150 вып.) и, наконецъ, извѣстный энцикл. словарь «Chambers Encyclopaedia» (10 тт., 1860—68, нов. изд. 1895). Кромѣ того, Вильяму Ч. принадлежатъ труды: «History of Peeblesshire» (1864) и «France, its history and revolutions» (1871), а Роберту — «Tracing of Iceland and the Faroe Islands» (1855) и превосходная работа о поэтѣ Бернсъ: «Life and works of Robert Burns» (1857). Послѣ смерти брата Роберта, Вильямъ напечаталъ «Memoir of Robert C. with autobiographic reminiscences of W. C.» (1892; 14-е изд. вышло подъ загл. «Memoir of W. and R. Chambers», 1892) и «Story of a long and busy life» (1882).

**Чэмберсъ** (сэръ Вильямъ Chambers, 1726—96)—англійскій архитекторъ и планировщикъ садовъ, происходивъ изъ стариннаго шотландскаго рода Чельмеровъ, род. въ Стокгольмѣ, но двухлѣтнимъ ребенкомъ былъ привезенъ родителями въ Англію. Получивъ образованіе въ Рипонѣ (въ Йоркшайрѣ), онъ шестнадцати лѣтъ отъ роду поступилъ на службу шведско-остандской компаніи и отправился, въ качествѣ судового приказчика, въ Китай. Это путешествіе дало ему возмож-

ность близко познакомиться съ китайскими постройками и садами. По возвращеніи своемъ въ Европу, онъ учился архитектурѣ въ Италіи, подъ руководствомъ Клериссо, а затѣмъ трудился въ Англии, гдѣ явился распространителемъ моды на постройки въ китайскомъ вкусѣ (пагодный стиль) и особенно на сады въ китайскомъ родѣ. Но это не мѣшало ему проектировать и возводить зданія и въ другихъ, общепотребительныхъ стиляхъ. Онъ пользовался большимъ уваженіемъ при королевскомъ дворѣ и былъ членомъ многихъ художественныхъ академій. Важнѣйшія изъ его сооруженій—оранжерея Кью-гардена, въ Лондонѣ (1761), великолѣпный дворецъ Сомерсетъ-гоузъ съ его фасадомъ въ 182 м., тамъ же (1776), Черлемонтъ-гоузъ въ Дублинѣ, Эберкорнъ-гоузъ, въ Деддингтонѣ, близъ Эдинбурга, и Мильтоновское аббатство близъ Дорчестера. Ч. извѣстенъ не только какъ зодчій-практикъ, но и какъ авторъ интереснѣйшихъ свое время сочиненій и издатель роскошныхъ увражей по части архитектуры, каковы: «Desings for chinese buildings» (Лонд., 1757; съ французскимъ текстомъ, Пар., 1776); «Treatise on civil architecture» (Л., 1759 и 2 изд. 1768); «Plans, elevations sections and perspectives on the garden and buildings of Kew in Surrey» (Л., 1763); «Dissertation on oriental gardening» (Л., 1772) и «Treatise on the decorative part of architecture» (3 изд., Л., 1791).

**Чэмберсъ** (Джонъ Chambers, 1724—89)—англ. живописецъ морскихъ и архитектурныхъ видовъ, десяти лѣтъ отъ роду опредѣлился юнгой на купеческій корабль, служилъ потомъ матросомъ и въ часы досуга упражнялся самоучкою въ рисованіи судовъ, верфей и вообще морскихъ сюжетовъ. Эти упражненія были столь удачны, что капитанъ корабля, въ виду ихъ таланта, ослѣдилъ Ч. отъ условій заключеннаго съ нимъ контракта и позволялъ ему возвратиться на родину, въ Уисби (въ Йоркшайрѣ). Здѣсь Ч. поступилъ въ ученье къ одному комнатному живописцу, бралъ кромѣ того уроки у учителя рисованія и писалъ для продажи маленькіе морскіе виды. Черезъ нѣкоторое время, отправившись въ Лондонъ, онъ сталъ работать тамъ, въ качествѣ помощника, у декоратора Горрена и въ теченіе 7 лѣтъ писалъ вмѣстѣ съ нимъ панораму римскаго Колизея. Послѣ того онъ служилъ при навильонъ-театрѣ. Выходявша изъ подъ его кисти декораша очень нравились публикѣ. Адмиралъ лордъ Керръ представилъ его королю, который поручилъ ему написать видъ Гринвичскаго госпиталя и остался вполне доволенъ исполненіемъ этого заказа. Въ послѣдніе годы своей жизни Ч. былъ членомъ лондонскаго общества акварелистовъ. Картины его, болшинство которыхъ относится къ этимъ годамъ и изображаетъ море, довольно часто встрѣчаются въ Англии. Онѣ отличаются хорошимъ рисункомъ и вѣрностью воздушной перспективы, но нѣсколько красноваты по общему тону. Лучше всего удавались Ч. картины морскихъ сраженій, каковы напр. «Бомбардировка Алжира» и «Взятіе Портобелло» (въ Гринвичѣ).

**Чэмберс.** (Эфраимъ Chambers)—англійскій писатель (1680—1740), издатель перваго большого энциклопедическаго словаря подъ заглавіемъ «Cyclopaedia, or universal dictionary of arts and sciences» (Л., 1728, 5 изд., 1746). Ему же принадлежитъ значительная часть помѣщенныхъ въ этомъ словарѣ статей.

**Чэмпіонъ** (George Champion) — англійскій энтомологъ, род. въ 1801 г. въ Лондонѣ, съ 1833 г. состоитъ завѣдующимъ известнаго коллекціи центрально-американскихъ животныхъ Гудмана и Солвана въ Лондонѣ, путешествовалъ въ Гватемалѣ (1879—81), Панамѣ (1881—83), въ Испаніи и др. странахъ. Ч. изслѣдовалъ главнымъ образомъ жуковъ Центральной Америки и для капитальнаго фаунистическаго сочиненія «Godman and Salvin, Biologia Centrali-Americana» обработалъ слѣдующія группы: «Heteromera» (2 т., 1884—93); «Cassididae» (1893—94); «Elateridae, Dascillidae» (1894—97); «Carculinidae» (нач. 1902 г.); кромѣ этого Ч. для того-же сочиненія написалъ второй томъ «Rhynchota-Heteromera» (1897—1901). *Н. Н. А.*

**Чэмпленъ** (Champlain)—озеро въ Сѣв. Америкѣ, расположено почти по меридіану между 44 и 45°, имѣетъ продолговатую форму и образуетъ границу между штатами Вермонтъ и Нью-Йоркъ, заходя сѣв. оконечностью на территорию Канады. Озеро Ч. лежитъ всего на высотѣ 28 м. надъ ур. моря, пространство 1982 кв. км. Длина съ Ю на С—200 км., ширина отъ 0,4 до 24 км.; въ сѣв. части озеро суживается до 180—90 м. Глубина 30—45 м. На С озеро соединяется протокомъ съ озеромъ Джорджа. Берега на З крутые и скалистые, на В покатые. Озеро Ч. соединяется каналами съ рр. Гудсонъ и Св. Лаврентія. На озерѣ около 60 о-вовъ; болѣе крупныя изъ нихъ: Нортъ-Геро, Соутъ-Геро, Ла-Моттъ и Плизантъ. Въ 1814 г. (11 сент.) флотилія Сѣверо-Амер. Соед. Штатовъ одержала здѣсь побѣду надъ англичанами, цѣлвавшимися возвратиться чрезъ озеро Ч. изъ Канады въ штатъ Нью-Йоркъ. Озеро названо по имени французскаго путешественника Самуила Ч. (или, по франц. произношенію, Шамплена), основателя г. Квебека и перваго губернатора французской Канады.

**Чэнь-дэ-фу** или **Жэ-хэ**, иногда назыв. **Джею**— главный городъ области того же наименованія, въ сѣверной части китайской провинціи Чжили, за Великой стѣной, подъ 40°58' сѣверн. шир. и 117°59' восточн. долг., въ сухой долинѣ горнаго ручья. Ч.-дэ-фу состоитъ изъ собственнаго города, населеннаго китайцами и окруженнаго множествомъ кумиренъ и буддійскихъ монастырей, и императорскаго охотничьяго парка, съ мѣтнимъ дворцомъ. Дворецъ и окружающій его паркъ обнесены каменной стѣной болѣе 20 вер. по периметру. Охотничій паркъ или «садъ несочтенныхъ деревьевъ» и дворецъ, «мѣсто пріятной прохлады», устроены императоромъ Кай-си, какъ сборный пунктъ болыпихъ облавъ, предпринимавшихся богдыханомъ вмѣстѣ съ монгольскими князьями въ такъ называемомъ Вэй-чанѣ, т. е. охотничьей лѣсу (къ сѣверу отъ Жэ-хэ). Охоты эти

продолжались и его преемниками до 1820 г., когда императоръ Цзя-цинъ былъ убитъ молніей. Вслѣдствіи здѣсь скрывался бѣжавшій отъ власти на Пекинъ англо-французовъ императоръ Сянь-финъ, который здѣсь же умеръ. Черезъ садъ протекаетъ рѣчка Жэ-хэ; въ саду нѣсколько дворцовъ, пародъ, причудливыхъ мавзолеевъ, бесѣдокъ, мраморныхъ мостовъ и т. п. Все это въ полномъ запустѣніи и недостатку для европейцевъ со времени посольства лорда Макартона, который былъ принятъ здѣсь импер. Цянь-лунемъ и подробно описалъ дворецъ. Наружный городъ имѣетъ въ длину болѣе 4 вер., въ ширину около версты. Масса арокъ, памятниковъ и кумиренъ. 15 банкирскихъ конторъ, около 1000 лавокъ. До 20000 жит., выходящевъ изъ Чжун-шань-си и Шань-луна. Главнѣйшія достопримѣчательности города — монастыри и кумиры, привлекающіе многочисленныхъ богомольцевъ. Въ окрестностяхъ причудливыя горы, съ вывѣтрившимися и источенными водою вершинами; особенно интересна гора Пань-цуй-шань. *Л. И. Вородоскій.*

**Чэпманъ** (Джонъ-Гедсби Шарпан) — американскій художникъ, род. въ Александріи (въ штатѣ Виргвініи) въ 1808 г., очень рано выказалъ свою способность къ рисованію и образовался во время продолжительнаго пребыванія своего въ Италіи. Возвратившись въ Сѣверную Америку, жилъ преимущественно въ Нью-Йоркѣ, съ 1836 г. былъ членомъ тамошней рисовальной академіи и занимался преимущественно гравированіемъ на деревѣ. Въ 1848 г. переселился въ Римъ, откуда въ 1878 г. прѣзжалъ на нѣкоторое время въ Америку. Умеръ въ Римѣ, въ концѣ 1880-хъ годовъ. Писалъ картины различнаго содержанія, то пейзажи, то жанры на мотивы и сюжеты, взятые изъ природы и жизни Италіи и Америки. Одно изъ лучшихъ произведеній его кисти, «Высадка Христофора Колумба», очень распространена въ гравюрахъ и другихъ снимкахъ. Ч. занимался также иллюстрированіемъ Библіи и акватинтнымъ гравированіемъ, воспользовавшись офортномъ нѣкоторымъ изъ своихъ композицій и написалъ весьма уважаемое въ Англии и Соединенныхъ Штатахъ сочиненіе: «Drawing book».

**Чэпманъ** (Джемсъ Шарпан) — англійскій путешественникъ († 1872); изслѣдовалъ озеро Нгами въ южной Африкѣ, прѣхалъ (1860) отъ Китовой губы на западъ африк. берсгу до водопадовъ Викторія на р. Замбези и обратно. Напечаталъ «Travels in the interior of South Africa» (Л., 1868).

**Чэпманъ** (Джорджъ Шарпан, 1557 — 1634)—англ. драматургъ и переводчикъ. Находился въ дружественныхъ отношеніяхъ съ Шекспиромъ, Бейъ-Джонсономъ, Спенсерами и др. Ему принадлежатъ 18 трагедій и комедій. За исключеніемъ одной комедіи («Eastward Ho»), написанной въ сотрудничествѣ съ Джонсономъ и Марстономъ, онъ не заслуживаетъ вниманія. Гораздо большее значеніе имѣетъ его первый на англ. языкѣ переводъ Гомера (изд. Гупера, 1857—58). Собраніе его соч. издано въ Л., 1873—74.



**Чапманъ** (Thomas Chapman)—английскій энтомологъ (1816—76), изучалъ медицину, затѣмъ занимался коммерческими дѣлами въ Глазго, дѣятельно способствовалъ къ озвученію къ фауноу, флорой и геологію Шотландіи. Онъ написалъ, между прочимъ: «On some Lepidopterous Insects from Congo» («Proc. Nat. Hist. Soc. Glasgow», 1858—69) и принялъ участие въ сочиненіяхъ Юнтсона (Newison, см.) по бабочкамъ Шотландіи.

**Чаттертонъ** (Thomas Chatterton)—англ. поэтъ, род. въ 1752 г. въ Бристолѣ. Сынъ бѣдныхъ родителей, посѣщалъ школу для бѣдныхъ. На 11-мъ году жизни написалъ сатиру на одного методиста, покинувшую свою общину ради выгоды. 14 лѣтъ поступилъ въ качествѣ писла къ адвокату въ Бристолѣ и вскорѣ послѣ этого обнародовалъ сборникъ поэтическихъ произведеній, которыя, по его словамъ, написаны были монахомъ Раулемъ (Rowley), жившимъ въ XV в. Сборникъ, возбудившій всеобщее вниманіе, заключающій въ себѣ роды оды на освященіе моста, отрывокъ изъ трагедіи «Елла» и нѣсколько стихотвореній въ формѣ балладъ, рассказывавшихъ о событіяхъ изъ эпохи нормандскаго завоеванія. Надѣясь получить поддержку со стороны богатаго любителя «классической литературы, сэра Горациа Вальпола, Ч. послалъ ему еще нѣсколько стихотвореній якобы древняго происхожденія, и Вальполъ собирався ихъ напечатать, но Грей и Мэсонъ указали ему на подлогъ. Вслѣдствіе этого Вальполъ не далъ никакого отвѣта Ч., въ чемъ впоследствии горько раскаивался. Покинувъ своего патрона, Ч. отправился въ Лондонъ, гдѣ, угнетенный бѣдностью и не желая изъ гордости просить помощи, покончилъ жизнь самоубійствомъ на 18 году жизни (1770). Стихотворенія, приписанныя Ч. Раулею, были несомнѣнно написаны имъ самимъ, но нельзя не удивляться необыкновенному искусству, проявленному имъ въ воспроизведеніи языка, стиля и духа архаической поэзіи, а также его поэтическому таланту и обилію мыслей. Стихотворенія его, написанныя на современномъ ему английскомъ языкѣ, значительно слабѣе. Значеніе поддѣлокъ Ч. подъ старинныя поэтическія произведенія, равно какъ и подобныя же поддѣлки Макферсона, заключается въ возбужденіи среди англійскаго общества интереса къ памятникамъ старинной поэзіи и вообще старины. Полное собраніе сочиненій Ч. издаво въ 1803 г. Саути (Southey) въ Лондонѣ и переиздано въ 1842 и 1875 г. Біографическіе очерки Ч. составили Davies (J., 1806), Wilson (J., 1869), Masson (1874), Puttmann (Barmen, 1840, 2 т.). Ср. Georges, «New facts relating to the Ch. family» (J., 1833). По вопросу о подлинности стихотвореній, приписываемыхъ Ч. Раулею, см. James Bryant, «Observations upon the poems of the Th. Rowley» (J., 1781). Трагическій конецъ Ч. послужилъ сюжетомъ для извѣстной драмы Альфреда де Вивьи, «Chatterton» (1837). H. Г.—е.

**Чаша** (по-старинному православенно *Чоша*)—рѣка на Канинскомъ полуостр., Архангельской губ., Мезенскаго у., беретъ начало въ Канинской тундрѣ и течетъ съ СЗ на

ЮВ, затѣмъ, не доходя 3 в. до впаденія своего въ Чешскую губу, отворачиваетъ къ СВ, образуя при устьѣ своемъ нѣсколько губу. Длина р. до 35 в. Въ пунктѣ своего поворота къ СВ Ч. принимаетъ въ себя съ правой стороны истокъ оз. Паруснаго, изъ котораго вытекаетъ р. Чижъ, впадающая въ Мезенскій зал. Этимъ путемъ въ 1902 г. водою проѣхалъ Житковъ и доказалъ возможность плаванія для средней величины лодокъ и карбазовъ по Чижъ и Ч. и промежуточнымъ между ними озерамъ и притокамъ. Это даетъ возможность рыболовамъ пороходить изъ Мезенскаго зала въ Чешскую губу и обратно, не оглядя Канинскаго полу-ва. Ч. въ низовьяхъ своихъ судоходна, при ея устьѣ имѣется рыболовное становище. H. Л.

**Чюнга** (стар.)—узкій кафтанъ, съ рукавами по локоть, приспособленный къ путешествію и верховой ѣздѣ, для чего онъ подпоясывался кушакомъ, поясомъ или тесьмою. У женщинъ Ч. были и съ «долгими рукавами». Шились онѣ изъ бархата, атласа, обьяри, байберека, камки и сукна; *холодныя*—на подкладкѣ изъ тафты, кутны, мелей и др.; съ подушкой изъ атласа, тафты и т. п.; *теплыя*—на соболѣяхъ, кунцахъ, черевахъ песновыхъ; украшались нашивкою, кружевомъ, образцами, пшшпами.

**Чюшнина** (Ольга Николаевна, по мужу Михайлова)—талантливая поэтесса и переводчица. Род. въ 1862 г. въ Новгородѣ, въ семьѣ военнаго. Выступивъ въ литературѣ въ самомъ началѣ 1880-хъ годовъ, Ч. напечатала въ «Вѣстанкѣ Европы», «Русской Мысли», «Сѣверномъ Вѣстникѣ», «Русскомъ Богатствѣ», «Дѣлѣ», «Мірѣ Божьемъ» и многихъ другихъ изданіяхъ до 40 оригинальныхъ поэмъ, множество мелкихъ стихотвореній и около 20 драматическихъ пьесъ. Ея принадлежатъ переводы поэмъ, драмъ и трагедій Байрона, Шекспира, Т. де-Банвила, Леконта де-Ляля, Бурже, Мюссе, Коппе, Гюго, Теннисона, Лонгфелло, Петѣфи, Сырокомли, Милтона и мн. др. Ея пьесы «Искушеніе», «Въ сѣтяхъ», «Мечта», «Угасшая искра» и др. были поставлены на Александринской сценѣ въ С.-Петербурѣ. Ч. мастерски владѣетъ стихомъ; онъ звученъ, изященъ и образенъ. Переводы ея передаютъ духъ поэтическаго подлинника, національную окраску и отличаются безусловной вѣрностью. Ею написано также нѣсколько повѣстей и рассказовъ въ прозѣ, но она не имѣетъ значенія. Первый сборникъ стихотвореній Ч. изданъ въ 1888 г., второй—въ 1897 г. и удостоенъ почетнаго отзыва академіи наукъ. Въ «Новостяхъ» Ч. помѣщаетъ остроумные стихотворные фельетоны, подъ псевдонимомъ *Омнистисъ*. П. В. Б.

**Чюшничъ**—столовая ѣрка. Въ росписи царскимъ кушаньямъ, 1610—1613 г., назначено подавать къ столу «на блюдо вѣшюничъ ягодъ, а въ нихъ 3 чюшничъ крупъ гречневыхъ». Повидимому, Ч. имѣлъ опредѣленную вѣшюшность.

**Чюль-чюль-до**—сѣверная и южная или, вѣрнѣе, западная и восточная—двѣ провинціи Корей, составлявшія до ре-

формъ 1895 г. одну провинцію того же названія. Подъ именемъ сѣверной Ч.-чюнь-до известна восточная провинція, прилегающая къ провинціи Кюнь-сань-до, подъ именемъ южной — западная, приморская. Обѣ провинціи лежатъ на западной покатоности полуострова, въ бассейнѣ р. Тонъ-чжинъ-гана, выдающагося въ заливъ Басилія и судоходнаго только въ нижнемъ теченіи. Ороменеіе провинціи обильное, но судоходныхъ рѣкъ, за исключеніемъ указанной, нѣтъ. Сѣверная провинція очень гористая; восточная часть ея занята высокими отрогами магистральнаго Корейскаго хребта. Южная Ч.-чюнь-до представляетъ рядъ уваловъ, постепенно понижающихся къ морю и переходящихъ въ гряды многочисленныхъ острововъ. Только въ сѣверо-западной части увалы эти нѣсколько возвышаются надъ общимъ уровнемъ, образуя рѣзко очерченный, хотя и невысокій хребетъ, оканчивающійся въ морѣ полуостровомъ Нъ-пхо. Послѣдній, вмѣстѣ съ идущимъ отъ него низменнымъ островомъ Ань-минь-до, образуетъ огромный мелководный заливъ Шоалъ. Площадь обѣихъ провинцій, по Стрѣльбицкому, около 18 тыс. кв. км.; жит. по переписи 1897 г. въ сѣверной 274702, въ южной 386927. Большая часть провинцій воздѣлана; первое мѣсто по площади за сѣвровъ занимаетъ рисъ. Много сѣется хлопчатника. Въ западной, прибрежной части жители занимаютъ морскими рыболовными промыслами и слызуютъ отважными мореходами. Здѣсь на зап. островахъ впервые появились христіанскіе миссіонеры, распространявшіе ученіе по провинціи и сначала на С, а затѣмъ къ Ю. Изъ городовъ обѣихъ провинцій болѣе важныя: Ч.-чю (Чхуь-чю), главный городъ сѣв. Ч.-чюнь-до, на пра-

вомъ берегу р. Таль-чюнь, старинная крѣпость, выстроенная для защиты столицы съ Ю; Ионъ-цхунъ (Ионъ-чхунъ)—на р. Ю-ганъ, съ развалинами старинной крѣпости; Чюнь-пхунъ, на той же рѣкѣ, съ стариннымъ храмомъ, гдѣ совершаются періодическія моленія за императора. Въ храмѣ сохранились старинныя, весьма рѣдкія картины, принадлежащія, по мнѣнію знатоковъ, къ эпохѣ наибольшаго расцвѣта корейской культуры, переданной корейцами въ Японію. Главный городъ южной Ч.-чюнь-до, Конъ-чюю, расположенъ на берегу судоходной для лодокъ корейскаго типа р. Панма-ганъ, въ 150 в. отъ устья, и окруженъ высокой каменной стѣной; черезъ него проходитъ линія корейскаго телеграфа, соединяющаго Сеулъ съ Фузаномъ. Другіе пункты южной провинціи: торговый пунктъ Конъ-чюнь-пхо, гдѣ много миссіонеровъ американцевъ и англичанъ (болѣе 12 тыс. жит.); А-санъ, болѣе известный подъ именемъ Ма-санъ-пхо, на берегу бухты Горонима, гдѣ была высадка японскаго десанта и первая стычка китайцевъ съ японцами въ 1894 г. Л. Б.

**Чюрикковъ** (Викторъ) — переводчикъ; напечаталъ: «О духѣ философіи греческой и римской» (М., 1820, съ лат.).

**Чюрикковы** — древній русскій дворянскій родъ, происходящій отъ болгарскаго сына *Якова Ермолава Ч.* и записанный въ VI ч. родословной книги Воронежской губ. Гербы внесены въ VIII ч. Общаго Гербовника.

**Чюрокъ** (тат.)—гнидой, испорченный. Слово Ч. со словомъ пулъ (деньги) означаетъ прежнія ассигнаціонныя деньги, напр. *чюрокъ-шахи*— $1\frac{1}{2}$  коп., *чюрокъ-абаси*— $5\frac{1}{2}$  коп.

**Чю-фай** (стар.)—верхняя одежда, шита обыкновенно изъ «кармазина».

# Ш.

**Ш**—двадцать пятая буква русской азбуки, обозначающая собой обыкновенно согласный спирант глухой, переднеязычный, альвеолярный, корональный (см.) артикуляции. В большинстве великорусских говоров *ш* произносится «твердо», т. е. сь надставной трубой широкой, безь свойственнаго «мягкимъ» (палатальнымъ) согласнымъ сьуженія между средней частью спинки языка и твердымъ небомъ. Это «твердое» произношеніе наблюдается и передь узкими небными гласными *е* и (смягчающими у насъ почти всѣ согласные), при чемъ въ нѣкоторыхъ говорахъ, подь влияніемъ твердости *ш*, гласный и тревгащается въ *ы* (ср. произношеніе *цѣтъ*, *шило* вм. *цѣтъ*, *шило*). Въ древнерусскомъ *ш*, напротивъ, было «мягкимъ», какъ это показываютъ древнія написанія въ родѣ *шюмъль*, отсутствіе *ш* послѣ *и* (всегда *шести* и т. д.), а также сохраненіе древняго удареннаго *е* передь *ш* (*чѣшешь*, *тѣшешь*, рядомъ сь *причѣска*, *тѣсь*). Написанія сь *ш* послѣ *и*, свидѣтельствующія объ отвердѣніи *ш*, начинаютъ появляться въ древне-русскихъ памятникахъ сь начала XIV в.: въ грамотѣ рижавъ въ Витебскъ (около 1300 г.)—*сльшныши* и т. д. Такимъ образомъ отвердѣніе *ш* произошло въ теченіе XIII в., вѣроятно, во второй его половинѣ. «Мягкое» *ш'* осталось только въ нѣкоторыхъ немногихъ говорахъ, сохранившихъ вообще «мягкія шипящія». Кроме того, оно встрѣчается изрѣдка, при извѣстныхъ условіяхъ, и въ говорахъ, представляющихъ «твердыя шипящія», напр. въ сочетаніи *ш'ч'*, обозначаемомъ буквой *ш* (*шч* = *ш'ч'*) или буквами *сч* (*счѣтъ* = *ш'ч'от*, *считать* = *ш'ч'итат'* и т. д.), а также въ положеніи между удареннымъ *и* и слѣдующимъ «мягкимъ» (небнымъ, палатальнымъ) *ш'*, напр. въ *шшля* = *ш'ш'и'н'я*, *шшній* = *ш'ш'и'н'ш'* и т. д. На былой «мягкости» *ш* (и соотвѣтствующаго ему звонкаго согласнаго *ж*) основано извѣстное ореографическое правило, по которому послѣ *ш* (и другихъ «шипящихъ») нельзя писать *ш*, а только *и*. Напротивъ, позднѣйшее отвердѣніе «шипящихъ» дало основаніе другой части того же правила, по которой послѣ *ш* (и *ж*) пишутся только *а* и *у*, никогда *я*, *ю* (кромѣ иностраннаго *брошюра*). Параллельной звонкой парой согласнаго *ш* является согласный *ж*, который въ немногихъ рѣдкихъ случаяхъ обозначается знакомъ *ш*, напр. *вышюродъ* (произносится (*Въшюрготъ*). Исторически звукъ *ш* въ большинствѣ случаевъ происходитъ

изъ спирантовъ сь пливъ *х*, палатализованныхъ подь влияніемъ слѣдующаго согласнаго *ј* (*шшу* = \**шсѣш*, *сльшу*, *душю* = \**сльшш*, \**душш*) или небныхъ гласныхъ *е*, *и*, *ы* (*духъ* || *душитъ*, *душный* = *дошшнш*, *мошка* = \**мшх* + *ька* слышать || *сльшать* = \**слшш* и т. д.). Въ нѣкоторыхъ случаяхъ звукъ *ш* произшелъ изъ спирантовъ сь *н* и *з*, уподобившихся слѣдующимъ «шипящимъ» *ш* или *ч*. Въ этомъ случаѣ этимологической принципъ правописанія заставляетъ изображать такое *ш* знаками тѣхъ звуковъ, изъ которыхъ оно произошло: говорится *шшести*, *шшести*, но пишется: сь *шести*, изъ *шести*. Какъ греческій знакъ, русское *ш* восходитъ къ старославянскому кириллическому Ш, принадлежащему къ тѣмъ составнымъ частямъ славянской азбуки, которыя въ греческомъ алфавитѣ отсутствовали и потому были почерпнуты изъ разныхъ другихъ источниковъ или придуманы ad hoc. Обыкновенно думаютъ, что славянское Ш восходитъ къ еврейской буквѣ שׁ, обозначающей подобный же согласный звукъ. С. В—ч.

**Шалаваншъ** (евр. «мѣсто лисидъ») — городъ колѣна Данова. Принадлежалъ сначала аморреямъ, которые, по завоеваніи земли Обѣтованной, выслали сыновъ Дановыхъ, не давая имъ въходить на долину (Ис. Нав. XIX, 47 — 48; Суд. I, 34); впоследствии потомки Иосифа одолѣли ихъ и сдѣлали своими данниками (Суд. I, 35; Ис. Нав. XIX, 47). Во время Соломона здѣсь было мѣстопребываніе одного изъ приставниковъ его надъ Израилемъ (3 Цар. IV, 9). Судя по указаніямъ въ книгахъ Ис. Навина и Судей, гор. Ш. находился близъ Айлона и Елона, къ СЗ отъ нихъ и къ ЮВ отъ Рамле. По Кнобелю, Ш.—нынѣшнее Селебитъ.

**Шлаарганъ**, *Большой и Малый*—двѣ золотосныя рч. Енисейской губ. и уѣзда, въ южной части золотыхъ промысловъ Енисейскаго горнаго округа. *Большой Ш.* вытекаетъ изъ такъ назыв. Березоваго горнаго хребта. Длина 22 вер. *Малый Ш.*, прит. *Большого Ш.*; длина 11 вер.; обѣ рѣки мелководны и быстры; долины обѣихъ рѣчекъ нешироки, лѣсисты, болотисты и пройдены при разработкахъ развсами. Золото было открыто здѣсь въ 1838 г., разработка началась сь 1839 г. и продолжается и донынѣ. Богатъ

ствомъ росышей славился Малый Ш. Нынѣ на обнѣхъ рѣчкахъ всё главное пріиски разработаны почти до полного истощенія, работы производятся только золотичниками и медными артелями подрядчиковъ и арендаторовъ. Разрабатывается ежегодно отъ 15 до 20 присковокъ, на которыхъ добывается золота около 5 пд. въ лѣто. Всего золота по 1900 г. добыто было на обнѣхъ рѣчкахъ съ впадающими въ нихъ ключами 1370 пд., изъ нихъ съ 1839 г. по 1864 г. 1034 пд. *Н. Л.*

**Шааръ** (Matthie Schaar, 1817—1867)—бельгійскій математикъ, докторъ наукъ гентскаго унив., съ 1845 г. профессоръ математики въ Атенѣ въ Гентѣ. Въ 1858 г.—ординарный проф. математики въ Люттихѣ, въ 1864 г. снова возвратился въ Гентъ. Въ 1842 г. Ш. помѣстилъ въ I томѣ «Мемуаровъ Брюссельскаго Университета» первую статью: «Emploi de la vapeur comme force motrice». Избранный сначала въ корреспонденты, а потомъ и въ члены брюссельской академіи наукъ, Ш. всё друга свои работы помѣщалъ исключительно въ ея издашяхъ. Такъ, въ «Mémoires des sav. étrang.» помѣщены: «Mémoire sur la théorie des intégrales eulériennes» (XXII, 1848); «Mémoire sur la convergence d'une certaine classe de séries» (тамъ же); «Mémoire sur la théorie des résidus quadratiques» (XXIV, 1852); «Mémoire sur les oscillations du pendule en ayant égard à la rotation de la terre» (XXVI, 1855); въ «Bulletin de l'Académie de Belgique: «Sur les expressions des racines des nombres entiers en produits infinis» (XIII, 1846); «Sur la transformation d'une certaine classe d'intégrales définies» (тамъ же); «Réduction d'une intégrale multiple» (XV, 1848); «Sur les propriétés dont jouissent les produits infinis qui expriment les racines des nombres entiers» (XVI, 1849); «Sur la

reduction de l'expression  $\frac{a + \sqrt{b}}{c}$  en fractions continues» (XVII, 1850); «Sur la division ordonnée de Fournier et sur son application à l'extraction de la racine carrée» (XVIII, 1851); «Variation des éléments des orbites planétaires» (VI и VII, 1859) и нѣк. др.

*В. В. В.*

**Шабба** (Шабаладъ)—посадъ Аккерманскаго у., Бесарабской губ., въ 7 вер. отъ уѣздн. города, на зап. берегу Днѣстровскаго лимана. Посадъ основанъ швейцарскими колонистами (французами-кальвинистами), прибывшими сюда въ 1824 г. по приглашенію русскаго правительства. Въ 1841 г. колонія наименована посадомъ, которому отведено 4074 дес. (по большей части весьма песчаной). Колонисты занялись разведеніемъ привезенныхъ съ собою виноградныхъ лозъ. Вычалъ этому сильно мѣшала сыпуче песокъ; впоследствии они укрѣпили посадомъ акацій и удобреніемъ. Со временемъ возникла рядомъ русская Ш.—колонія, которой отведено правительствомъ 3000 дес. для виноградарства. Въ настоящее время обѣ колоніи слились. 3894 жителей, лютеранская церк., 2 школы, нѣсколько лавокъ. Благодаря мелорамъ, цѣнность земли возрасла до того, что въ 1890 г.

шабская дума продавала землю по 1100 руб. за дес. Въ послѣдніе годы въ Ш. развивается курортъ для лѣченія виноградомъ и купаньемъ въ лиманѣ, выстроено много дачъ. О введѣніи въ Ш. см. VI, 614 и 616.

**Шабба** (François-Joseph Chabas)—извѣстный французскій египтологъ (1817—82), ученикъ Руже. Галантъ Ш. особенно проявился въ послѣдовательномъ проведеніи грамматическаго метода (насколько позволяло состояніе науки) при транскрипціи іератическихъ папирусовъ, которые онъ впервые сталъ какъ слѣдуетъ читать вмѣстѣ съ Гудвиномъ. Ш. приходилось работать при самыхъ неблагоприятныхъ условіяхъ: въ провинціальномъ городѣ (Шалонѣ на Сонѣ), вдаль отъ библиотекъ и музеевъ, не имѣя подъ руками восточной типографіи. Онъ на свой счетъ завезъ еврейскій и коптскій шрифты; благодаря содѣйствію Лепсіуса, ему удалось получить іероглифическій шрифтъ изъ Берлина. Руже не всегда былъ благосклоненъ къ Ш.: усѣхъ вездѣпедшаго его ученика не радовалъ его, и официальный представитель французской египтологіи долго не допускалъ Ш. въ члены института, куда онъ пошелъ только въ 1871 г. Послѣ Руже Ш. былъ первымъ кандидатомъ на кафедру египтологіи въ Collège de France, но, не желая покидать Шалона, отказался отъ нея въ пользу Масперо. Въ послѣдніе годы жизни работалъ надъ изданіемъ спеціального журнала «L'Égyptologie». Въ 1899 г. въ Шалонѣ ему открыты памятникъ. Кромѣ египтологіи, Ш. интересовался также и до-исторической, мѣстной археологіей и самъ производилъ раскопки; его занималъ вопросъ и о доисторическомъ времени Египта. Главнѣйшіе труды Ш. посвящены изданію и объясненію іератическихъ папирусовъ: «Papyrus magique Harris» (1860); «Les papyrus hieratiques de Berlin» (1863); «Voyage d'un Egyptien en Syrie, en Phénicie et en Palestine au XIV siècle» (1866); «Le Calendrier des jours fastes et néfastes de l'année égyptien» (1870); «Etude sur le papyrus Prisse» («Revue Archéol.», XV); «Maximes du scribe Ani» (въ журналѣ «Égyptologie»). Въ 1862—73 гг. онъ издалъ 4 тома сборника «Melanges Egyptologiques», въ сотрудничествѣ съ другими египтологами; здѣсь помѣщены его илліныя работы, между прочимъ о юридическихъ папирусахъ (Abbot, Salt, Amhurst и др.) и письмахъ. Кромѣ этого, имъ написаны монографіи: «Les pasteurs en Egypte» (1868); «Recherches pour servir à l'histoire de la XIX dyn.» (1873); «Etudes sur l'antiquité historique» (1872); «Hébraeo Aegyptiaca» (1872) и множество мелкихъ статей въ различныхъ періодическихъ изданіяхъ. Особенностью трудовъ Ш. является транскрипціи іероглифовъ коптскими буквами. Собраніе его статей предпріято Масперо въ «Bibliothèque Egyptologique». Вышелъ 1-й т. (IX т. «Bibliothèque»), заключающей и пространную биографію Ш., составленную его ученикомъ Virey.

**Шабазитъ**—минералъ изъ группы полевитовъ (см.), всеводногидратнаго габбуса, отношеніе осей:  $a : c = 1 : 1,0860$ . Встрѣчается обыкновенно въ видѣ хорошихъ кристалловъ,

образующих друзы в пустотах выветрившихся базальтов, фониолитов и других пород. Кристаллы обыкновенно ромбоэдрического габугуса, часто образуют прекрасные двойники проростания по базису. Цветъ их бѣлый или водянопрозрачный. Спайность параллельно грани основного ромбоэдра. Твердость 4—4,5. Уд. вѣсъ 2,1—2,2. Оптически сильно аномальны, при чемъ аномалия очень сложнаго характера, указывающая, однако, на несомнѣнную принадлежность Ш. къ классамъ низшей симметрии, чѣмъ тригональной системы. Химическій составъ— $(Ca, Na_2)Al_2Si_2O_{10} \cdot 6H_2O$ . Прекрасные кристаллы Ш. находятъ въ базальтахъ Зальцзеля (Вогемия), Оберштейна, въ долинахъ Фасса (Тироль), Шотландии, Исландии. Въ Россіи хорошіе Ш. находятъ въ Забайкальской области (рѣка Чикой).

**Шабай-лѣв** (Франсуа - Адрианъ - Поликарпъ, 1796—1860) — французскій библиографъ. Былъ сначала наборщикомъ и корректоромъ. Извѣстенъ главнымъ образомъ учеными изданіями открытаго имъ произведенія лѣтописца Фруассара «Le temple d'hoigneur» и средневѣковаго романа «Le roman du Renard» (1835), съ вариантами, поясненіями и прибаутеніями. Въ 1836 г. въ сотрудничествѣ съ Десаллемъ, имъ впервые опубликована средневѣковая мистерія: «Le mystère de St. Crépin et de St. Crépinien» (1836). Въ дополненіе къ судебнику («Livres de justice»), изданному Радетти въ «Собраніи матеріаловъ по исторіи Франціи», Ш. напечаталъ подробный къ нему глоссарій (1850). Въ 1859 г. имъ, въ сотрудничествѣ съ Герсаромъ, изданъ «Gaufrey, chanson de geste». Ему принадлежатъ также многочисленныя статьи по археологіи и библиографіи въ «Bulletin de la société d'histoire de Egence», «Journal des savants», «Bibliophile» и «Revue française».

**Шабанка** (Σαβακην гр.; предьяма—Нофрука-Ра)—первый фараонъ 25-й эоипской дин. (VIII—VII в.), сынъ эоипскаго царя Кашты и еиванской владѣтельной жрицы Шенепонетъ, по смерти которой его сестра Амердисъ получила Египъ. По смерти Кашты Ш. объявилъ притязанія на владѣніе Египтомъ. Царствовавшій на сѣверѣ Воххорисъ былъ имъ побѣжденъ и казненъ, и онъ управлялъ страной не менѣе 12 лѣтъ, не изъ далекаго Напаты (см.), а сѣдя въ самомъ Египтѣ и заботясь о приведеніи его въ благоустройство послѣ смуты: были поправлены плотины и каналы, города получали защиту отъ наводненій. Храмы также реставрировались и украшались. Въ Мемфисѣ царь напелъ древнюю богословскую надпись въ честь Пта, извѣдленную червями, и велѣлъ ее переписать заново (одна изъ мемфисскихъ уницъ еще при Птолемеяхъ наз. «улица Ш.»); въ Луксорѣ Ш. реставрировалъ главныя врата и производилъ работы въ Карнакѣ. Чтобы найти руки для работы, царь, за неизмѣнимъ пѣнныхъ, освобождать отъ казни преступниковъ, заставляя ихъ работать (Герод. II, 137). О сношеніяхъ Ш. съ Ассиріей извѣстно мало; нѣкоторые полагаютъ, что онъ тожественъ съ уоиминаемымъ въ Библии (Цар. IV, 17, 4) Соа, на ко-

торого надѣялся возставшій противъ Ассиріи Осія, и съ Саргономъ, разбитымъ при Рафинѣ Шабѣ; послѣдній, впрочемъ, названъ въ книжонихъ «гарганомъ», т. е. генераломъ. Памятникомъ дипломатическихъ сношеній Ш. съ Ассиріей служитъ найденная въ Казахѣ печать съ его именемъ и изображеніемъ. Въ Берлигѣ есть двѣ скульптуры Ш. изъ храмовъ Пта въ Мемфисѣ и Меднетъ-Абу.

**Шабантское** (Шаболотское, Кымбетское, Буджакское)—соляное оз. или лиманъ Бессарабской губ., Аккерманскаго у., въ юго-зап. углу Днѣстровскаго лимана, отдѣлено отъ него пересыпью въ 1 вер. шириною; отъ Чернаго моря отдѣляется узкой песчаной косой, которая часто прорывается волнами во время бурь. Площадь оз. 27,9 кв. в., дл. 15 в., шир. 3 в. Оз. мелководно, вода соленая, но соль не добывается. Ш. оз. соединено искусственно каналами съ Днѣстровскимъ лиманомъ и имѣетъ довольно большое значеніе для рыболовства: сюда заходитъ въ множествѣ изъ Чернаго моря пѣнная рыба (въ особенности кефаль, которой вылавливается ежегодно до 7 мил. стугъ на сумму до 70 тыс. руб.). На зап. берегу оз. находится небольшое рыбачье селеніе Калбѣя в разбросанно много отдѣльныхъ рыбачьихъ становищъ.

**Шабаншва** (санскр. Śabalāśvās)—въ индійской позднѣйшей миеологіи сновья патріарха Дакши (см.), произведенные имъ на свѣтъ въ количествѣ 1000 чел. послѣ исчезновенія ихъ предшественниковъ Гарьяшва, для заселенія земли. Кашъ и Гарьяшва, Ш. были убѣждены мудрецомъ Нарадой не производить потомства и разсѣлись по всѣмъ странамъ съ тѣмъ, чтобы никогда не возвращаться. С. Б.—13.

**Шабанель** (Жанъ Chabanel—1613) — франц. археологъ; былъ священникомъ въ Тулузѣ. Кромѣ многочисленныхъ переводовъ изъ древнихъ классиковъ, имъ напечатаны: «Antiquités des églises paroissiales et de l'institution des recteurs» (1608); «Sources de l'élegance française» (1620); «Opuscula varia de rebus ecclesiasticis et moralibus» (1620).

**Шабанка** (Шеванка)—лѣв. прит. р. Вятки. Дина 30 в. Ш. течетъ по Малмыжскому уѣзду; суходолна.

**Шабаннъ** (Antoine de Chabannes, comte de Dammarin)— французскій полководецъ, братъ коннетабля Жака Ш. (1411—1488). Былъ сначала пажемъ у знаменитаго Ла Гира, отличился при осадѣ Орлеана и сопровождалъ Жанну д'Аркъ почти во всѣхъ ея походахъ. Въ 1430-хъ гг. командовалъ шайкой «потрошителей» (écoteheurs) и грабилъ Бургундію, Шампань и Лотарингію. Участвовалъ сначала въ интригахъ дофина (будущаго Людовика XI) противъ короля, но былъ прощенъ послѣднимъ. Когда дофинъ открыто возмутился противъ отца, Ш. былъ посланъ противъ него. Ш. завоевалъ Дофина, но дофину удалось скрыться у герцога бургундскаго Филиппа Добраго. Сдѣлавшись королемъ, Людовикъ XI немедленно лишилъ его всѣхъ должностей, конфисковалъ его имущество и назначилъ надъ нимъ судъ. Судъ приговорилъ Ш. къ смертной казни за оскорбленіе величества,

но Людовик XI замѣнилъ смертную казнь пожизненнымъ заключеніемъ въ Бастилию. Въ 1465 г. Ш. сбжалъ и примудрилъ къ составившейся противъ Людовика XI лѣтъ общественаго блага. Послѣ мирнаго договора въ Конфланъ, Ш. получилъ обратно свои земли, судебный приговоръ былъ кассированъ и король торжественно объявлялъ его невиннымъ. Съ этого времени Ш. сдѣлался однимъ изъ ближайшихъ помощниковъ короля, получалъ отъ него титулъ *grand-maitre* de France и оказалъ ему, въ качествѣ главнокомандующаго, много услугъ во время войны Людовика XI съ Карломъ Смѣлымъ, графами Фуа и Арманьякомъ и другими мятежными вассалами. Въ концѣ царствованія Людовика Ш. снова впадалъ въ немилость и былъ удаленъ отъ двора.

**Шабанъ** (Жакъ Chabannes) — коннетабль Франціи при Карлѣ VII (1400—54). Отличался храбростью, участвовалъ почти во всѣхъ битвахъ конца столѣтней войны (1428—53). Въ 1453 г. былъ раненъ въ битвѣ при Кастильонѣ.

**Шабанъ** (Жанъ-Батистъ маркизъ Ла Палисс де Chabannes, 1770—1835) — французскій публицистъ. Въ эпоху революціи эмигрировалъ, служилъ въ арміи Конды, затѣмъ поселился въ Англію, гдѣ занимался промышленными спекуляціями и способствовалъ усовершенствованію уличнаго освѣщенія Лондона. Въ 1802 г. вернувшись во Францію, Ш. выступилъ съ изобрѣтеніемъ «велосифера» — пародіею на велосипедовъ и моторовъ, но успѣха это предпріятіе не имѣло. Послѣ реставраціи Бурбоновъ Ш. былъ возведенъ въ званіе пэра. Написалъ много довольно бездарныхъ памфлетовъ по всевозможнымъ общественнымъ вопросамъ.

**Шабанова** (Аня Николаевна) — женщина-врачъ, писательница и общественная дѣятельница, род. въ 1830 г. Въ теченіе 2-хъ лѣтъ слушала лекціи въ гельсингфорскомъ университетѣ на естественномъ факультетѣ. Въ 1873 г. поступила на 2-ой курсъ женскихъ врачебныхъ курсовъ въ С.-Петербургѣ при медико-хирургической академіи. По окончаніи курса въ 1878 г. была принята врачомъ-акшеромъ въ дѣтскую больницу принца Ольденбургскаго, гдѣ съ 1895 г. состоитъ помощн. штатнымъ врачомъ. Ш. была также оставлена ассистенткой по дѣтскимъ болѣзнямъ при женскихъ врачебныхъ курсахъ и по закрытіи ихъ при Николаевскомъ военномъ госпиталѣ состояла ординаторомъ при дѣтскомъ отдѣленіи госпиталя. По инициативѣ Ш. въ 1882 г. была открыта дѣтвенная для хроническихъ больныхъ дѣтей, въ Гатчинѣ; въ 1887 г. тамъ же — «Домъ попеченія для хроническихъ больныхъ дѣтей, а въ 1900 г. основана приморская санаторія для дѣтей близъ Видавы. Ш. состоитъ председателемъ одной «Русскаго женскаго взаимнаго благотворительнаго общества», основаннаго при ея участіи, учредительницей и завѣдующей дѣтскимъ очагомъ для дѣтей образованныхъ труженницъ въ С.-Петербурѣ. Ш. напечатала: «Количество мочевины, выделяемой въ различныхъ періодахъ дѣтскаго возраста при

нормальныхъ условіяхъ и при различной дѣтѣ» («Военно-Медицинскій Журн.», 1879 и «Jahrbuch für Kinderheilkunde», 1879, т. XIV); «Лѣченіе англійской болѣзни фосфоромъ» («Врачъ», 1889, № 19, и «Jahrbuch für Kinderheilkunde», 1889); былъ сдѣланъ докладъ на 3-мъ съѣздѣ русскихъ врачей въ СПб. «Первая помощь въ несчастныхъ случаяхъ» (1 изд., СПб., 1897; 2 изд., 1900): «Къ борьбѣ съ хроническими недугами у дѣтей» (СПб., 1897); «Попеченіе о хроническихъ больныхъ дѣтяхъ въ Россіи» (докладъ, читан. на международномъ конгрессѣ въ Будапештѣ, 2 сент. 1899, напечатан. въ «Журналѣ Общ. охраненія народн. здравія», 1899, декабрь, и въ «Revue mensuelle des maladies d'enfance», 1900, февр.); «О натуральной оспѣ и о значеніи оспопрививанія» («Спутникъ Здоровья», 1899, №№ 10—12); «О международныхъ конгрессахъ въ защиту дѣтей» («Вѣстн. Европы», 1901, ноябрь); «Объ учрежденіяхъ каждаго ребенка» («Россія», 1901, авг.) и др. Ею изданы переводы сочин. Шильбахъ: «Дѣтская гимнастика» (СПб., 1880), Зальмана: «Лѣченіе желудочно-кишечныхъ катарровъ у дѣтей» (СПб., 1881), Пфейфера: «Объ уходѣ за дѣтьми» (1885) и др.

**Шабанонъ** (Мишель-Поль-Гюи де Шабанон, 1730—92) — франц. писатель. Уроженецъ Санъ-Доминго, Ш. сначала посвящалъ себя служенію церкви, но, избѣрившись въ іезуитахъ, руководившихъ его воспитаніемъ, отдался наукѣ и искусству. Для поэтическаго творчества ему не хватало вдохновенія, его стихотворные опыты остались неизмѣнно холодными и сухими. Трагедіи его: «Epronie» (1762), «Eudoxie» (1769), «Virginie» и «Sabinus» давались на сценѣ франц. театра, но автору славы не принесели; прозаическіе его переводы Пинадара (1771) и Теокрита (1775) признавались въ свое время очень изящными. Другіе его труды: «Eloge de Racine» (1764); «Sur le sort de la poésie dans ce siècle philosophique» (1764); «Discours sur Pindare et sur la poésie lyrique» (1769); «Vie de Dante» (1773); «Vers sur Voltaire» (1779); «De la musique considérée en elle-même et dans ses rapports avec la parole, les langues, la poésie et le théâtre» (1785). Автобиографическій характеръ носитъ посмертное сочиненіе Ш.: «Tableau de quelques circonstances de ma vie» (1795).

**Шабанонъ** (Шабанон де Морри, 1736—1780) — франц. поэтъ, братъ предыдущаго; перевелъ въ стихахъ оды Горация (1773), написалъ либретто къ героическому балету «Филемонъ и Бавкида» (1774) и къ пасторали «Алексисъ и Дафна» (1775), положеннымъ на музыку Госсекомъ. Сочинялъ пьесы для клавишна.

**Шабатана** (Σαβῆς Μαννεονα) — сынъ Шабакъ, второй фараонъ 25-й эоипской дин.; предьямъ — Дед-кау-Ра. На его время падаютъ палестинскіе походы Синахериба. Егекія и сирийская коалція расчитывали на египетскую поддержку; книги Царствъ (IV, 19), въпрочемъ, называютъ фараона Тахарку (см.), Иосифъ Флавій говоритъ о Тарсикѣ. Геродотъ говоритъ о царѣ Севоиѣ (II, 141), быв-

шемъ жрецомъ бога Пта и избавившемся чудесно отъ нашествія Синахериба, «царя арабовъ и ассирійцевъ». Воины отказались слушать царю, лишившему ихъ нѣкоторыхъ преимуществъ; царь обращается къ божеству, и оно насылаетъ на неприятельскій лагерь мышей, перегрызшихъ вооруженіе въ одну ночь. Возможно, что Севоенъ тождественъ съ Ш. Въ берлинскомъ музее есть стѣны небольшого сооруженія, воздвигнутаго Ш. въ Овахъ у священнаго озера Карнака (см.) для склада ежодневныхъ жертвенныхъ даровъ Амону. На одной изъ стѣнъ изображенъ царь, подносящимъ бѣлый хлѣбъ Амону и Мутъ. На годовѣ у него зѣисская дѣдама съ двумя урейми — символомъ господства надъ Египтомъ и Эіопіей; въ ушахъ — зѣисскія серьги, въ видѣ головъ овна. Надъ Амономъ надписи, обѣщающая покорить царю «всѣ страны»; Мутъ общается ему «много юбилеевъ». На самомъ дѣлѣ Ш. царствовалъ не болѣе 12 лѣтъ и, вѣроятно, былъ низложенъ и убитъ Тахаркой. Впослѣдствіи на упомянутыхъ изображеніяхъ были высоблены имена Ш. и уничтоженъ одинъ урей (см.), какъ оскорбительный для національной гордости египтянъ.

**Шабать** — городъ и бывшая крѣпость въ Сербіи, на прав. берегу Савы, въ 7 мп. отъ Бѣлграда. Въ 1788 г., во время войны Россіи и Австріи противъ Турціи, турецкій гарнизонъ Ш. сдался австріякамъ 23 апрѣля, послѣ непродолжительнаго бомбардированія. По заключеніи мира Ш. опять перешелъ во власть турокъ. Въ 1804 г., при возстаніи сербовъ противъ Турціи, они въ концѣ марта взяли Ш. штурмомъ, но уже въ августѣ турки выгнали ихъ оттуда. Затѣмъ сербскія войска, подъ начальствомъ Георгія Чернаго, опять подступили къ Ш., и турки ушли оттуда, не оказавъ сопротивленія. Въ декабрѣ 1805 г. небольшою сербскій гарнизонъ, оставленный въ Ш., былъ захваченъ неприятелемъ врасплохъ и весь истребленъ. Въ январѣ 1806 г. сербы, въ болѣе значительныхъ силахъ, обложили городъ, но двукратная попытка ихъ взять Ш. штурмомъ потерпѣла неудачу. Въ іюль, когда часть стоявшихъ у Ш. войскъ ушла на подкрѣпленіе главныхъ сербскихъ силъ, турецкій отрядъ въ 5 тыс. чел., перейдя черезъ р. Дрину, внезапно атаковалъ оставшіяся у Ш. войска, прогналъ ихъ и освободилъ крѣпость. Узнавъ объ этомъ, Георгій Черный двинулся съ 8 тыс. изъ Бѣлграда, разбилъ неприятельскія войска между Баланьей и Крупи и, оставивъ подъ Ш. 3 тыс. чел., вернулся къ Бѣлграду. Въ августѣ того же года турецкій гарнизонъ пытался пробиться изъ Ш. силою, но неудачно, и въ началѣ февраля 1807 г. сдался на капитуляцію.

**Шабашь вѣдьмъ** (вѣдовскія сборища или сеймы, Hexensabbal) — многія торжественныя ночныя собранія вѣдьмъ и другихъ лицъ, предавшихся діаволу, для поклоненія ему, совершенія жертвоприношеній, пиршествъ, плясокъ и безстыдныхъ оргій. Легенды о Ш. вѣдьмъ въ общнхъ чертахъ почти тождественны въ славянскомъ и западно-европейскомъ фольклорѣ. и вѣра въ реальность этихъ явленій

раздѣлялась, да раздѣляется отчасти и теперь, не только массою населенія, но и нѣкоторыми представителями церкви, въ особенности католической, которая самое отрицаніе реальности подобныя явленій считала грѣхомъ. Вѣра эта сложилась какъ результатъ взаимодействія живучихъ представлений и пережитковъ старыхъ до-христіанскихъ вѣрованій и среднеиѣковыхъ воззрній на діавола (см. Чортъ). Анимистическія представленія о явленіяхъ природы (въ частности — анимизированіе явленій грозы въ видѣ пиршествъ, плясокъ, оргій зоморфныхъ божествъ), воспоминанія о языческихъ празднествахъ, сопровождавшихся плясками, раженіемъ въ шкуру божества, гульбой и эксцессами фаллическаго культа — празднествахъ, назъ которыхъ многія соблюдаются и до сихъ поръ, — вѣра въ чародѣйство, волновъ, кудесниковъ, вѣдуновъ и вѣдьмъ, въ частности вѣра въ особое призваніе женщинъ въ дѣлѣ волшебства — съ одной стороны; по-христіанское иречесленіе всѣхъ старшихъ языческихъ боговъ въ слуги діавола, возведенная въ догматъ легенда о договорѣ съ діаволомъ, борьба католической церкви съ дуалистическими сектами, создавшая повѣрья о синагогахъ поклонниковъ діавола, психическія эпидеміи одержимости — съ другой: вотъ источники вѣры въ тѣ явленія, которыя можно объединити общимъ названіемъ Ш. вѣдьмъ. Сообразно этому двойственному источнику сложился съ одной стороны циклъ легендъ чисто народныхъ, съ другой — церковныхъ. Во всѣхъ мнелогіяхъ чародѣй (вѣдуны, вѣдьмы, шаманы и т. д.), покровительствуемые всемогущими духами, въ особенности отличались волшебной властью надъ стихійными явленіями атмосферы. Поэтому самыя раннія представленія о вѣдовскихъ сборищахъ указываютъ на ночные полеты вѣдьмъ по воздуху для вызыванія грозъ и ливней, для скрадыванія солнца, луны, звѣздъ и т. п. Такіе ночные поѣзды рисуютъ намъ Эдда, гдѣ вѣдьмы называются *queldridha* (*Abendreiterin* — ночныя всадницы). Въ славянскомъ фольклорѣ вѣдьмы, летая ночью по воздуху, блестятъ яркими огоньками, т. е. молніями. Такими быстролетными поѣздами носились по поднобесью и старые богов — покровители чародѣйства, Одинъ со своимъ неизоставымъ воиствомъ и Фрей. Подобно старымъ богамъ, Тору, развѣзжавшему на козлахъ, Фрей — на боровѣ, Гиндѣ — на волкѣ и т. д., вѣдьмы совершаютъ свои полеты на излюбленныхъ животныхъ мнелогіи — на волкахъ, вьзвуданныхъ и погоняемыхъ змѣями, на кошкахъ, козлахъ, медвѣдяхъ, свиньяхъ (русская баба-яга), на оленяхъ и т. п. Позднѣе вѣдьмы довольствуются въ своихъ полетахъ метлами, чертерами, ухватани, лошатами, граблями и прочто палками, по мѣрѣ надобности то ударяя по тучамъ и производя дождь, то начисто выметая небо отъ затемняющихъ его тучъ. Русскія вѣдьмы и баба-яга носятя по воздуху въ желѣзной ступѣ (котѣжъ — тучѣ), погоняя пестомъ или клюшкой и заматая сѣдѣ пометомъ, при чемъ земля стонетъ, вѣтры воютъ, а духи несчастные издаютъ дикіе вопли. Передъ полетомъ вѣдьмы мажутъ себя вол-

шебными мазиями, брызгаютъ водою, вскипяченной вмѣстѣ съ пеллою кунальскаго коства (русская миеологія), творятъ заговоры и т. д. Иногда вѣдьмы совершенно теряютъ земной обликъ, рисуясь, подобно облачнымъ дѣламъ, прядущими при лунномъ свѣтѣ свою небесную пряжу (туманы), бѣлящими холсты или мощиими свое бѣлье, развѣивающими его для суши на бѣлыхъ облакахъ. Типичныя Ш. вѣдьмъ появляются только послѣ свѣденія христіанства, когда старые боги сдѣлаются съ дѣяволу, ищущими себя поклонниковъ, и языческія празднества съ ихъ обрядами преслѣдуются церковью, какъ служеніе дѣяволу. Слѣщеніе обоехъ элементовъ мы находимъ въ Ш. Горы, излюбленныя мѣста языческыхъ жертвоприношеній и обилаща богами, становятся обычными пунктами для Ш. вѣдьмъ (*Лысал гора* у Киева, гдѣ нѣкогда стояли главныя кумры славянъ, *Баби горы* у чеховъ и словенцевъ, гора *Шатрия* у литовцевъ, *Блонсбергъ*, *Шварцвальдъ* и др. у германцевъ и т. д.). Время сборища приурочено къ старымъ языческимъ праздникамъ. Главныя сборища у русскихъ происходили 3 раза въ годъ: на колыду, при встрѣчѣ весны и въ ночь Ивана Купалы (празднество Перуну, заливавшему зной дождевыми потоками). У нѣмцевъ главный поветъ вѣдьмъ происходитъ въ первую майскую ночь (*Walpurgisnacht*), нѣкогда посвященную Фреѣ. Нѣмецкое преданіе объ этой ночи лучше всего характеризуетъ сѣбянныя черты Ш. Среди сонма вѣдьмъ, оборотней и давноумершихъ женящъ (души усопшихъ въ свѣтѣ Одиа), слетѣвшихъ на Ш. каждая со своимъ возлюбленнымъ чортюмъ, при свѣтѣ пылающихъ факеловъ, возсѣдаетъ на большомъ каменномъ столѣ сама *сатана въ образѣ козла*, съ чернымъ человѣческимъ лицомъ. Здѣсь, со своей королевой во главѣ, вѣдьмы, послѣ колѣнопреклоненія и цѣлованія сатаны, начинаютъ докладывать ему о сдѣянныхъ ими злыхъ дѣяніяхъ и сговариваются о напачкѣ новыхъ дѣлъ, при чемъ въ случаѣ недовольства королю-япбудѣ изъ нихъ сатана тутъ же награждаетъ ударами провинившущагося. По окончаніи дѣловой церемоніи, при свѣтѣ факеловъ, возженныхъ отъ пламени, которое горитъ между *рогами большого козла*, приступаютъ къ иршеству: ѣдятъ *лошадное масло*, а напачки пьютъ изъ *коровьихъ копытъ* и *лошадныхъ череповъ*. Затѣмъ слѣдуетъ бѣшеная постыдная пляска вѣдьмъ съ чертями, отъ которой на другой день остаются на мѣстѣ *стлбы ногъ коровьихъ и козыихъ*. Инструментами для музыкантовъ служатъ, вмѣсто волюнки, лошадиная голова, а вмѣсто смычки — юмачій хвостъ. Далѣе, совершается сожженіе *козла, черного быка и черной коровы*. Ш. оканчивается свальнымъ согтѣемъ при подмогѣ мракѣ, послѣ чего вѣдьмы на своихъ помельхъ возвращаются домой. Точно также въ русскомъ фольклорѣ на осенній Юрьевъ день (соотвѣтствующій нѣмецкой германской первой майской ночи), посвященный громовнику, и въ ночь на 24 іюня (Ив. Купалы), посвященный Перуну, вѣдуны и вѣдьмы съ распущенными косами, въ бѣлыхъ развѣваю-

щихся сорочкахъ или звѣрныхъ шкурахъ, или совсѣмъ обнаженныя, собираются на Лысюю гору, творятъ буйныя, нечестивыя игрища, пляшутъ вокругъ кипящихъ котловъ и чортова требища, совѣщаются на пагубу людей и животныхъ, ищутъ волшебныя зелья (ср. мнѣю о Перуновомъ пламенномъ свѣтѣ) и т. д. По преданіямъ, собравшимъ у Сахарова, съ 26 декабря начинаются бѣсовскія потѣхи; вѣдьмы со всего свѣта слетаются на Лысюю гору на шабашъ и сдружиаются тамъ съ демонами; 1 января вѣдьмы заводятъ съ нечестными духами ночныя прогулки; 3 янв., возвращаясь съ гулянья, задаиваютъ коровъ: 18 января теряютъ память отъ излишняго веселья. Аналогичныя повѣрья имѣются у славянъ и у литовцевъ. За желѣзнымъ столомъ или на тронѣ возсѣдаетъ самъ сатана (у чеховъ — въ образѣ черного коза, пѣтуха или дракона), а вѣдьмы предаются разгулу и любовнымъ гульбищамъ съ бѣсами, поютъ, пляшутъ и объѣдаются. Всѣ характерныя черты вѣдовскихъ собраній, начиная съ мѣста и времени ихъ совершенія, характерныя животныхъ стараго культа (козель, змѣй, пѣтухъ, кошка и т. д.), жертвоприношеній, общихъ иршествъ, плясокъ, звѣрныхъ шкуръ (тотемистическій обрядъ) и т. д., вылоде до сексуальныхъ оргій—все эти черты языческихъ празднествъ, съ ихъ тотемическими обрядами, жертвоприношеніями, общими трапезами и оргіями, имѣвшими цѣлюю магическія воздѣйствовать на фаллическія божества природы (напр. на праздникѣ Ярилы). Даже фигура сатаны, хотя совершенно новая, облучена въ старыя, традиціонныя образы зооморфныхъ божествъ—козла, дракона и т. д.

Средневѣковая католическая церковь считала совершенно реальными всѣ эти народныя преданія и ревностно отыскивала многихъ участниковъ легендарныхъ сборищъ, предавая ихъ самымъ суровымъ наказаніямъ. Въ 1499 г., напр., нѣсколько человекъ было сожжено по огороу женщины, показавшей, поды пыткой, передъ инквизиторомъ Бруссаромъ, что они слетѣлись на Ш. на палкахъ, смазанныхъ кровью лягушекъ, откормленныхъ освященной профорою, кровью дѣтей и сокомъ травъ, поклонялись дѣяволу въ образѣ козла, собаки, обезьяны и человѣка, привѣтствовали его оустыднымъ поцѣлуемъ, приносили ему жертвы, молились ему, предавъ ему свои души, топтали крестъ и плевали на него, хулили Бога и Христа, и послѣ иршества другъ съ другомъ и съ дѣяволу, принимавшимъ образъ то мужины, то женщины, предавался самымъ гнуснымъ эксцессамъ. Таковы были обычныя обвиненія въ процессѣ вѣдьмъ. Обвиняя сначала азычниковъ, потомъ евреевъ, отлученныхъ отъ церкви, затѣмъ и всѣхъ еретиковъ въ служеніи дѣяволу, католическая церковь кончила вѣрой въ существованіе формальнаго еретическаго *культа дѣявола* по ритуалу вѣдовскихъ сборищъ. Ересь и формальный культъ дѣявола стали синонимами. Еретикъ составлялъ *синагогу* дѣявола, устраивалъ въ честь его періодическія субботы (отсюда субботы, шабашы вѣдьмъ). Участниками этихъ субботъ являлись уже не жалкія вѣдьмы, а



представители всех классов и рангов — князья святские и духовные, монахи, священники и т. д. Уже альбигойцев, которых папские легаты истребляли десятками тысяч, обвиняли в формальном культи дьявола; им приписывали собрания, на которых сатана присутствовать в образ кота. Къ концу XV в. буллами папъ, сочинениями инквизиторовъ и другихъ церковныхъ писателей создавалась формальная, разработанная доктрина о ереси служения дьяволу. Цѣлымъ аппаратомъ аргументовъ изъ писаній схоластиковъ, житій святыхъ и показаній обвиняемыхъ, убѣждено доказывалось, что детали Ш.—не обменъ воображенія, а завѣдомо-преступныя реальныя и тѣлесныя дѣянія. Въ сочиненіи Жакеріо «Flagellum hereticorum», 1458 г., читаемъ, что на Ш. вѣдьмы являются не только женщины, но и мужчины, даже священники, монахи, вступающіе въ бесѣду съ реальными бѣсами, отъ которыхъ, по формальному договору, взаимныя отреченія отъ Бога и церкви получаютъ силы чародѣйства.

На собранияхъ, обыкновенно происходившихъ по четвергамъ, обязательны оплеваніе и топтаніе креста, принесеніе въ жертву дьяволу оксверженныхъ святыхъ даровъ и плотскій разгулъ. Каждый получаетъ отъ дьявола особый знакъ (signum diaboli). Эта доктрина появилась въ разгаръ самой ожесточенной религиозной борьбы въ Европѣ и принесла общія плоды. За 2½ вѣка, со времени изданія буллы Иннокентія VIII (1484 г.) до второй половины XVIII в., въ одной Германіи по процессамъ вѣдьмъ погибло болѣе 100000 чел., въ Англіи — до 30000. Легенды о Ш. вѣдьмъ въ свою очередь дѣйствовали, какъ гипнозъ, на массы и вызывали временами настоящія психическія эпидеміи, когда цѣлыя группы женщинъ и дѣтей въ всеуслышаніе обвиняли себя въ общеніи съ дьяволомъ и участіи въ оргіяхъ вѣдьмъ, а ревнители церкви, въ такихъ фактахъ черпая новыя опоры для своей вѣры, посылали на костеръ психически больныхъ людей. Ср. Roskoff, «Geschichte des Teufels» (Лпц., 1869) и Аванасевъ, «Поэтическія воззрѣнія славянъ на природу» (М., 1866—69).

#### Л. Штернбергъ.

**Шаба-яга** — р. Архангельской губ., Печорскаго у., беретъ начало въ Больше-Земельской тундрѣ изъ тундренныхъ озерковъ Серцея и Лойскаго; течетъ извѣстито въ южн. направленіи, впадаетъ въ р. Печору съ правой стороны ниже сел. Усть-Усы. Дл. до 100 вер.; рѣка совсѣмъ неизслѣдована, долина ея пустыня и ненаселена. Р. имѣетъ достаточную глубину для плаванія по ней въ небольшихъ лодкахъ.

**Шабельники** — село Кіевской губ., Чигринскаго у., въ 12 вер. отъ уѣздн. гор., у поймы р. Дѣпра. 3529 жит.; училище, 2 водян. и 24 вѣтр. мельницы. Близъ села полукруглое городище и группа изъ 24 кургановъ (неясн. дѣл.). Въ 1847 г. здѣсь найденъ кладъ изъ различныхъ золотыхъ вещей, серебряныхъ, бронзовыхъ и каменныхъ издѣлій.

**Шабельная** — псевдонимъ писательницы Александры Станиславовны *Монтвидъ*.

Род. въ 1846 г. въ Изюмскомъ у., Харьковской губ., въ дворянской семьѣ литовскаго происхожденія. Въ 1881 г. она выступила съ романомъ «Горе побѣжденнымъ» (въ «Дѣлѣ»); изъ послѣдующихъ произведеній ея обратили на себя вниманіе романы: «Три теченія» («Сѣверный Вѣстникъ», 1888 г.), «Друзья» («Русское Богатство», 1894); пользовались также успѣхомъ талантливыя повѣсти ея: «Наканунѣ Ивана Куналы», «Магистеръ и Фрося» и др. Написала еще комедію «За добычей» и драматическое переложеніе повѣсти «Наканунѣ Ивана Куналы» на малороссійскій языкъ.

**Шаберь** — простонародное слово, употребляющееся въ Сибіри, Вятской, Владимирской, Тамбовской и нѣкотор. другихъ губерніяхъ и равнозначущее слову «сосѣдъ». «Жить въ шаберяхъ» значитъ жить въ сосѣдствѣ. Женск. родъ — шаберка, множ. число — шаберы.

**Шабертъ** (Жозефъ-Бернаръ маркизъ de Chabert, 1724—1805) — фр. вице-адмиралъ и астрономъ. Исправилъ морскія карты, замѣтивъ неправильные долготы. Плавалъ въ Америку (1748), возвратясь во Францію издалъ «Voyage sur les côtes de l'Amérique Septentrionale» (Парижъ, 1753). Эта работа содержитъ цѣныя замѣчанія о морскихъ теченіяхъ, о магнитной стрѣлкѣ и рядъ вычисленій, полезныхъ для мореплавателей. Война 1756 г. помѣшала научнымъ работамъ Ш.: онъ принималъ въ ней участіе, командуя кораблемъ. Возвратясь во Францію, занялъ мѣсто при депо картъ въ Версалѣ. Въ 1768 г. избранъ въ академію наукъ. Въ 1764 г. совершилъ два путешествія съ научной цѣлью. Въ 1792 г. эмигрировалъ въ Лондонъ, гдѣ занимался астрономіей, до потери зрѣнія. Возвратился во Францію въ 1802 г. и занялъ мѣсто директора въ бюро долготъ. Написалъ много научныхъ статей въ «Mémoires de l'Académie des sciences» и большой трудъ: «Le Neptune de la Méditerranée».

**Шаберь** (Philibert Chabert, 1737—1814) — франц. ветеринаръ и писатель. Былъ профессоромъ ветеринарной школы въ Лионѣ и директоромъ альфорской школы. Начекачалъ: «Traité du charbon ou anthrax dans les animaux» (П., 1780); «Traité des maladies vermineuses dans les animaux» (П., 1782); «Traité de la gale et des dartres des animaux» (П., 1783); «Instruction sur la manière de conduire... les vaches laitières» (П., 1785, 1797); «Instruction sur les moyens de s'assurer de l'existence de la morve etc.» (П., 1785, Huzard, 1797); «Traité élém. et pratiqu. sur l'engraissement des anim. domestiques» etc. (П., 1812, 6 т.); онъ же издавалъ «Almanach vétérinaire».

**Шабнаръ** (монг.) — такъ называются данники или крѣпостные монголы монгольскихъ князей, подаренные послѣдними хутухтамъ при постройкѣ монастырей.

**Шабнъ-дабага** (Собинъ-даванъ) — горный хребетъ, самая зап. часть Саянскаго хр., расположена на южн. границѣ Енисейской губ. Минусинскаго у. Онъ простирается отъ Саялюмскаго пограничнаго хр. къ В. до лѣв. берега р. Енисея. Собственно Ш.—

дабага называется горная возвышенность, находящаяся близ лѣв. берега р. Кантира, имѣющая абсолютн. высоту 7465 фт., на которой находится пограничный знак № 24 и через которую проходит скотопротонный путь изъ Монголіи въ Минусинскій уѣздъ. Эта гора съ пограничнымъ знакомъ у мѣстнаго населенія слыветъ подъ именемъ Собянскаго и отстоитъ отъ лѣв. берега р. Енисея въ 125 вер.

**Шаблонъ**—блѣое вино, производимое въ окрестностяхъ гор. Шаблі (въ департаментѣ Юнны, иначе назыв. Нижней Бургундіей) изъ винограда «Pineau blanc Chardonnay» (или «Beauvois») и отличающееся превосходнымъ вкусомъ и особеннымъ приятнымъ, характернымъ для него, букетомъ. Ш. часто и охотно пьютъ съ устрицами.

**Шаблонъ** (въ архитектурѣ)—исполненный въ настоящую величину на бумагѣ рисунокъ профиля карниза или какой-либо другой архитектурной детали, а также такой профиль вырѣзанный изъ деревянной доски или изъ листа жести. Подобные деревянные или жестяные Ш. служатъ у штукатуровъ необходимымъ пособіемъ при вытѣгиваніи карнизовъ, желобковъ, валичковъ и пр.: безъ достояннаго прикладыванія Ш. къ производимой дѣлѣ этихъ частей стѣнной отдѣлки невозможно достигать того, чтобы онѣ были проектированную форму и были правильны на всемъ своемъ протяженіи.

**Шаблаэ** (Le Chablais) — мѣстность во французскихъ Савойѣ, къ Ю отъ Женевского озера; граничитъ на З и В швейцарскими кантонами Женевой и Валлисомъ. Предгорья Альпы (Альпы Шаблаэ) наполняютъ югъ страны, простираясь съ З на В. Къ С отъ этой горной гряды примыкаетъ плоскогорье (500—700 м. выс.), террасообразно спускающееся къ Женевскому озеру. Ш. орошается р. Дрансой и ея притоками. Главнѣйшіе населенные пункты — Тононъ (главный городъ) и курортъ Эвианъ. Черезъ Ш. проходитъ жел. дорога Женевы - Тононъ - Эвианъ - Бувере. Въ римское время страна называлась Saballicus pagus (отъ находившихся здѣсь конскихъ заводовъ). Императоръ Конардъ II подарилъ Ш. графу Гумберту Савойскому; его наследники носили титулъ сначала графовъ, потомъ герцоговъ Ш. Въ 1793 г. Ш. занята была французскими войсками. На Вѣскомъ конгрессѣ Ш. была возвращена Савойѣ; въ 1860 г. вмѣстѣ съ Савойей Ш. отошла къ Франціи.

**Шабляи** (Pelecus cultratus L.)—рыба==чехонь (см.).

**Шабо** (Франсуа Chabot) — французскій революціонеръ; род. въ 1759 г. Въ молодости былъ капуциномъ. Увлечшись революціоннымъ движеніемъ, онъ присоединился къ третьему сословию, стоялъ за гражданское устройство духовенства, былъ депутатомъ въ законодательномъ собраніи, сложилъ съ себя монашеское званіе и сдѣлался очень популярнымъ. Всѣ крайніе предложенія находили горячую о поддержку. Въ конвентѣ Ш. вмѣстѣ съ монтаньярами подалъ голосъ за смертн. казнь Людовика XVI безъ всякихъ оговорокъ. Въ окт. 1793 г. Ш. женился на сестрѣ богатаго

австрійскаго банкира Фрея, получивъ въ приданое 100 тыс. ливровъ. Онъ боролся противъ жиродистовъ, агитировалъ за введеніе maximum'a на съѣтные припасы, за принудительный курсъ ассигнацій, примыкалъ къ группѣ кордельеровъ и былъ прозванъ «простымъ монахомъ». Послѣ неудачной попытки клуба кордельеровъ (14 вантаза II года. Т. е. 4 марта 1794 г.) произвели государственный переворотъ, комитетъ общественнаго спасенія обвинилъ Ш. и его друзей (Базиръ, два Фред, Делонэ, Фабръ д'Эглантинъ, аббатъ д'Эспаньякъ) въ ажіотажъ и въ составленіи заговора, стремившагося «обезславить и унижить народное представительство и разрушить путемъ продажности республиканское правительство». Ихъ судили, не предъявивъ документовъ, необходимыхъ для защиты, вмѣстѣ съ Дантономъ и др. 5 апр. 1794 г. Ш. былъ казненъ. Онъ былъ редакторомъ «Journal Populaire».

П. К.—ий.

**Шабо-Латуръ** (Antoine-Georges-François baron de Chaboud-Latour)—франц. политическій дѣятель (1769—1832). Когда началась революція, онъ командовалъ однимъ изъ легионовъ національной гвардіи; затѣмъ принималъ участіе въ военныхъ дѣйствіяхъ противъ союзниковъ. Во время террора онъ былъ арестованъ, какъ федералистъ, и приговоренъ въ Нимѣ къ смертной казни, но, благодаря энергіи его жены, ему удалось спастись бѣгствомъ за границу. Вернувшись во Францію послѣ 9 термидора и въ 1797 г. былъ избранъ депутатомъ въ совѣтъ пятисотъ. Послѣ переворота 18 брюмера онъ былъ назначенъ членомъ коммисіи, вырабатывавшей конституцію VIII года, а затѣмъ вступилъ въ трибуналъ, гдѣ скоро обратилъ на себя вниманіе какъ своимъ талантами, такъ и безгнѣвною преданностью новому повелѣнію Франціи. Съ особенною энергіей Ш. поддерживалъ въ 1804 г. предложеніе дать Наполеону титулъ императора. Послѣ уничтоженія трибунала, въ 1807 г., Ш. впалъ въ немилость; Наполеонъ лишилъ его права на принадлежавшую ему долю въ газетѣ «Journal des Débats». Въ концѣ имперіи Ш. былъ избранъ въ законодательный корпусъ и сталъ на сторону оппозиціи. Послѣ паденія Наполеона онъ принималъ участіе въ коммисіи, вырабатывавшей конституціонную хартію, и получилъ отъ Людовика XVIII титулъ барона. Во время первой реставраціи онъ въ качествѣ депутата высказывался противъ крайности реакціи. Когда Наполеонъ вернулся съ о-ва Эльбы, Ш. удавился въ Нимѣ. Во время бѣлага террора мужественно записался протестантовъ (Ш. самъ былъ протестантъ) и бонапартистовъ отъ преслѣдованій уастрояллістовъ. Въ 1817 г. Ш. былъ избранъ въ палату депутатовомъ, гдѣ примкнулъ къ конституціонной оппозиціи. Особенную извѣстность получили его рѣчи противъ закона 1825 г. о святотатствѣхъ и противъ закона 1827 г. о печати. Въ 1827 году потерпѣлъ пораженіе на выборахъ, и его политическая дѣятельность окончилась.

**Шабо-Латуръ** (François-Ernest-Henri, baron de Chaboud-Latour, 1804—1885)—сынъ

предыдущаго, французскій генералъ и политическій дѣятель. Образование получилъ въ политехнической школѣ. Послѣ июльской революціи въ течение нѣсколькихъ лѣтъ состоялъ при наслѣдникѣ престола, герцогѣ Орлеанскомъ, и участвовалъ въ осадѣ Антверпена въ экспедиціи въ Алжирѣ. Въ 1837 г. Ш.-Латуръ былъ избранъ въ палату депутатовъ и примкнулъ къ партии крайнихъ консерваторовъ. Наполеонъ III поставилъ его во главѣ инженернаго вѣдомства въ Алжирѣ и назначилъ его членомъ центрального совѣта реформатскихъ церквей и высшаго совѣта на роднаго просвѣщенія. Въ 1869 г. Ш.-Латуръ вышелъ изъ зала, но франко-прусская война снова вызвала его къ дѣятельности. Онъ былъ назначенъ начальникомъ инженернаго вѣдомства въ Парижѣ; подъ его руководствомъ велись фортификаціонныя работы, вслѣдствіе которыхъ Парижу удалось продержаться нѣсколько мѣсяцевъ. Въ 1871 г. Ш.-Латуръ былъ избранъ въ національное собраніе, гдѣ примкнулъ къ правому центру и сдѣлался однимъ изъ видныхъ дѣятелей орлеанстской партіи. До 1872 г. Ш.-Латуръ поддерживалъ политику Тьера, но съ этого времени окончательно перешелъ на сторону монархистовъ и содѣйствовалъ низверженію Тьера въ 1873 г. Избранный въ вице-президенты палаты, онъ принималъ дѣятельное участіе въ политическихъ интригахъ, подготавливавшихъ восстановление монархіи, содѣйствовалъ сліянію легитимистовъ и орлеанистовъ, поддерживалъ реакціонную политику министерства Броли и воигручалъ за септеннатъ. Участвовалъ въ коммунсіяхъ, касавшихся военныхъ вопросовъ; въ 1874 г. по его докладу былъ принятъ законъ о новыхъ укрѣпленіяхъ вокругъ Парижа. Въ 1874 г. Макъ-Магонъ назначилъ Ш.-Латура министромъ внутреннихъ дѣлъ. Ш.-Латуръ продолжалъ держаться политики «моральнаго порядка» и строго преслѣдовалъ республиканскія газеты, заявляя въ то же время въ палатѣ, что никогда еще пресса не пользовалась такой свободой. Послѣ принятія конституціонныхъ законовъ 1875 г. Ш.-Латуръ вышелъ въ отставку. Въ 1877 г. онъ былъ избранъ пожизненнымъ сенаторомъ, но больше не имѣлъ политическаго значенія.

**Шаболо** — ханъ тюрковъ (581 — 587); находился въ дружескихъ отношеніяхъ къ китайскому двору и былъ женатъ на китайской царевнѣ.

**Шабобьеръ** (Анж.-Этьеннъ-Ксавье-Пуассонъ де ла Chabaussière, 1752—1820) — французскій литераторъ. Сынъ адвоката и воспитанникъ Мирабо, Ш. поступилъ въ военную службу, но вскорѣ вышелъ въ отставку. Имъ написаны либретто къ комическимъ операмъ Делейрака и нѣсколько болѣе или менѣе удачныхъ комедій, которыя шли на парижскихъ сценахъ. Въ эпоху республики Ш. изложилъ свою политическую исповѣдь въ «Республиканскомъ катехизисѣ», который имѣлъ значительный успѣхъ; конвентъ декретомъ отъ 4 сентября 1795 г. позволялъ включить это произведеніе въ число особенно рекомендуемыхъ для образованія юношества. Затѣмъ Ш. былъ назначенъ чле-

номъ комитета народнаго образованія и принималъ участіе въ управленіи театрами.

**Шабранъ** — городъ, развалины котораго видны въ 5 вер. отъ почтовой станціи Вельвелл, въ 2 1/2 вер. отъ г. Кубы, Бакинской губ. Гор. Ш., по словамъ арабскихъ историковъ, былъ основанъ Хозроемъ I Нуширваномъ. Въ 1669 г. Ш. былъ разграбленъ казаками Стеньки Разина. Вслѣдствіи оны запустѣлъ и въ настоящее время видны только остатки крѣпости, которая называется у мѣстныхъ жителей Ш.-Каласъ.

**Шабрильинъ** (Селестъ-Венаръ, графиня де Морепонъ де Chabrigant, род. въ 1824 г.) — франц. писательница. Дочь простаго рабочаго; подвергалась въ дѣтствѣ преслѣдованіямъ со стороны матери и рано пошла въ притоны. Выступала въ качествѣ исполнительницы нестрожныхъ танцевъ à la Rigodibon, набѣдница въ лирич., актрисы въ театрѣ Variétés и пр. Похожденія ея по этой части описаны ею самою въ «Mémoires de Céléste Mogador ou adieux au monde». Записки эти, изданныя въ 1854 г., навлекли на нея преслѣдованіе прокуратуры и были изъяты изъ обращенія; такой же судьбѣ подверглось и второе ихъ изданіе въ 1858 г. и только третье изданіе, выпущенное въ 1876 г., избѣгло кары. Продолженіемъ этихъ мемуаровъ явились автобиографическія записки, начатаянная графиней послѣ смерти ея мужа: «Un deuil au bout du monde» (1877). Цензурное преслѣдованіе мемуаровъ, а равно вступленіе въ бракъ (1853) съ графомъ Люнелемъ де Морепонъ де Ш. (протягивателемъ жизни, австраліискимъ переселенцемъ — рудокопомъ, корреспондентомъ газеты «La Presse», а съ 1854 г. французскимъ консуломъ въ Мельбурнѣ) обезпечили Ш. дальнѣйшій литературный успѣхъ въ качествѣ романистки. Такъ какъ предъ нею оказались закрыты всѣ мельбурнскіе салоны, то въ 1856 г. она вернулась одна въ Парижъ и серьезно принялась за самообразование, котораго и достигла, выработавъ себѣ и литературный языкъ, и слогъ. Между 1857 и 1885 гг. она напечатала романы: «Les voleurs d'or», «La Sapho», «Miss Pewell», «Est il fou?», «Un miracle à Vichy», «Les mémoires d'une honnête fille», «Les deux sœurs, émigrantes et deportées», «Une méchante fille», «Les forcés de l'amour», «La duchesse de Mers», «Marie Baude» и «Un drame sur le Tage». Въ 1862 г. Ш. поставила на сцену водевилъ «En Australie», въ которомъ играла сама; въ 1863 г. она приняла на себя дирекцію небольшого театра и неоднократно тамъ ставила водевили и комедіи своего издѣлія, подписывая ихъ псевдонимомъ «Лонель». Антреприза оказалась неудачною; въ 1864 г. графиня обанкротилась. Изъ многочисленныхъ ея пьесъ нѣкоторыя не безъ успѣха шли и на большихъ парижскихъ сценахъ. Таковы: оперетка «Nédel», послонія «Querelle d'allemands», оперетка «En garde», водевилъ «L'amour de l'art» и «Un homme compromis» (1865), комедія «Les crimes de la mer», «L'Américaine», «Les rêves de l'amour», «Mam' Nicol» (1880), драма «Pierre Pascal» (1885).

**Шабриэ** (Алексисъ-Эммануилъ Chabrier, 1842—94)— франц. композиторъ. Въ 1884 г. раскодя III. «Esraha», исполненная въ одномъ изъ концертовъ Ламурэ, обратила на III. всеобщее вниманіе и вошла въ репертуаръ всѣхъ концертныхъ астрадъ Европы и Америки. Въ 1886 г. въ Брюсселѣ была поставлена опера III. «Гвендолина», поправившаяся публикѣ. Въ Парижѣ эта опера была дана на сценѣ Grand Opéra въ 1893 г. Вторая опера III.: «Si j'étais roi» была поставлена въ Opéra Comique. Изъ другихъ произведеній III. имѣла большой успѣхъ лирическая сцена «La Salamite», на слова Ришпана. Кромѣ того III. написалъ сборникъ фортепьянныхъ пьесъ подъ заглавіемъ: «Faits pittoresques», романсы и пр.

Н. С.

**Шаброль** (Андре-Жанъ-Христофъ, графъ Chabrol, 1771—1836)— франц. политическій дѣятель. Въ 1817 г. назначенъ товарищемъ министра внутр. дѣлъ; въ 1821—23 г. былъ розацкимъ депутатомъ, съ 1823 г. до революціи 1830 г.—паромъ, въ 1824—28 г.—морскимъ министромъ въ кабинетѣ Виллеля, въ 1829—30 г.—министромъ финансовъ въ кабинетѣ Польньяка. Послѣ революціи 1830 г. удалился въ частную жизнь.

В. В.—с.

**Шаброль фортъ** (fort Chabrol)— ироническое названіе дома антисемитической лиги въ Парижѣ на улицѣ III, въ которомъ президентъ этой лиги, Жюль Геренъ, въ ожиданіи обиска и ареста по обвиненію въ государственной измѣнѣ, заперся съ нѣсколькими товарищами 12 августа 1899 г., запасшись достаточнымъ количествомъ оружія и угрожалъ стрѣлять въ полицейскихъ, которые сдѣлають попытку взломать двери. Правительство Вальдека Руссо, не желая рисковать жизнью людей, предпочло, не врываясь въ домъ насильно, запретить выходы изъ него и взять Герена голодомъ. 20 сентября Геренъ сдался. Преданный (вмѣстѣ съ П. Дерулемъ, М. Габеромъ и др.) верховному суду (сената) по обвиненію въ государственной измѣнѣ, осложненной для него сопротивленіемъ властямъ, онъ судился въ январѣ 1900 г. и былъ приговоренъ къ десятилѣтнему тюремному заключенію. Осада Герена въ фортѣ III. вызвала озлобленные нападки на правительство со стороны антисемитовъ и націоналистовъ, но въ концѣ концовъ большинство публики въ подобномъ образѣ дѣйствій увидѣли силу, а не слабость правительства, и сдѣла Герена была привѣтствована довольно единодушными насмѣлками надъ нимъ.

В. В.—с.

**Шабру** (Charles Chabroud, 1750—1816)— франц. политическій дѣятель. Былъ адвокатомъ въ Виеннѣ, когда началась революція; былъ избранъ въ учредительное собраніе депутатомъ отъ Дофинэ и въ собраніи былъ вѣрнымъ защитникомъ принциповъ 1789 г. Наибольше дѣятельное участіе онъ принималъ въ обсужденіи вопросовъ судебнаго устройства. Его «Rapport de la procédure du Châtelet sur l'affaire des 5 et 6 octobre» навлекъ на него ненависть придворной партіи. Такъ какъ въ этомъ докладѣ III. доказывалъ непричастность Мирабо и герцога Орлеанскаго къ этому «походу Парижа на Версаль», то royalists прозвали его «la blanchisseuse». Въ 1791 г. III. былъ избранъ въ президенты учредительнаго собранія, а послѣ закрытія учредительнаго собранія—членомъ кассационнаго суда. Во время террора III. былъ арестованъ за «модерантизмъ» и съ трудомъ спасся отъ смерти. Во время первой имперіи III. былъ адвокатомъ при кассационномъ судѣ.

**Шабский** или *Жабскій-Вомесекскій* мужской, общежительный **и-ръ**— Бессарабской губ., Сороскаго у. Основанъ въ половинѣ XVII в.; оставался въ запусѣннн въслѣдствіе набѣговъ крымскихъ татаръ; возобновленъ въ 1770 г. При монастырѣ школа съ пріютомъ для 10 сиротъ.

**Шабульс** (Жанъ-Мари-Анатоль Chabouillet, 1814—ум.)— франц. астиваріи; служилъ въ нумизматическомъ кабинетѣ національной библиотекы. Изд.: «Catalogue d'émaux et de samées» (1858); «Description des antiquités et des objets d'art composant le cabinet de Mr. L. Fould» (1861) и «Recherches sur l'origine du cabinet des médailles» (1874).

**Шабуты** (Testudo tabulata)—бразильское названіе одного изъ видовъ сухопутныхъ черепахъ. См. Черепашк.

**Шабчанскій** (Шалчанскій, Милорадъ Поповичъ, 1842—1895)— сербскій поэтъ и беллетристъ. Его поэмы очень цѣнятся сербскими читателями. Таковы, напр., «Монахъ», «Невеста Лютице Богдана», «Кралево Зово» (Нов. Садъ, 1887), «Жубори и вихори». Драматическій родъ поэзи менѣе удавался III.; въ его драмахъ («Задумбина пара Лазара», «Богумили», комедія «Господинач као селянка»—перевѣдка извѣстной повѣсти Пушкина «Барышня-крестянка», «Милош у Латиница» и др.) почти нѣтъ дивненія, нѣтъ и самостоятельнаго вымысла. «Приповетки» (разсказы) III. вышли въ 1881 г. въ 6 книгачк; между ними любопытны путевыя записки 1877—78 г. «С Дрина на Нишаву», гдѣ попадаются интересные подробности пѣз области русско-сербскихъ отношеній того времени; одинъ разсказъ: «Тудѣа крв» («Чужая кровь») переведенъ по-русски въ кievскомъ изданіи «Славянская Бесѣда» 1888 г.; онъ отличается значительнымъ этнографическимъ интересомъ. См. «Очерки исторіи сербохорватской литературы», А. Степовича; «Strajilovo» (1888); «Летописъ Матіе србске» (кн. 152); «Бранково коло» (1896); М. Савичъ, «Изъ србске кнiевности»; Л. Недичъ, «Новији србски писци» (Бѣлградъ, 1901).

А. С.—ч.

**Шаванецъ** (Александръ-Цезарь Chavannes, 1723—1800)— швейцарскій богословъ; принадлежалъ къ реформатской церкви. Написалъ: «Essai sur l'éducation intellectuelle» (1789) и «Antropologie» или «Science générale de l'homme» (1799).

**Шаванскій** (Joseph Chavannes)— географъ и путешественникъ; въ 1867—69 г. объѣзжалъ Сѣв.-Амер. Соед. Штаты, Великобританію, Мексику и Сѣв. Африку. Съ 1875 г. редактировалъ издаваемыя въ Вѣнѣ «Mitteilungen der Geographischen Gesellschaft». Въ 1884 г. предпринялъ, по порученію Брюссельскаго географич. института, топографич-

ческія работы въ области Конго, результатомъ которыхъ появилась карта р. Конго отъ устья до Бомы въ всего побережья къ С до Ландюи. Ему принадлежатъ слѣд. труды: «Die Temperaturverhältnisse v. Oesterreich-Ungarn dargestellt durch Isothermen» (1871); «Beiträge zur Klimatologie v. Oesterreich-Ungarn» (1872); «Die Sahara» (1873); «Afghanistan» (1879); «Afrikas Ströme und Flüsse» (1883); «Reisen und Forschungen im allen u. neuen Kongostaat in d. Jahr 1884 und 1885» (Iena, 1887); «Physik.-statist. Handatlas v. Oesterreich-Ungarn» (Вѣна, 1884—87) и др. III. редактировалъ 7-е изданіе «Allgemeine Erdbeschreibung» Бальби (Вѣна, 1832—84).

**Шаванъ** — порогъ на р. Выгъ, Архангельской губ., Кемскаго у., расположенъ ниже Воицкаго оз.; дл. порога 3 вер. Какъ съ обоихъ береговъ, такъ и со дна р. видны обнаженія дюрита. Выгъ имѣетъ въ порогѣ быстрое и стремительное теченіе, ниже его разливается и образуетъ два озера: Шавно Верхнее и Нижнее, первое площадью до 50 кв. вер., а второе до 26 кв. вер. По выходѣ изъ озера Выгъ принимаетъ сѣверное направленіе.

**Шавваль** — слово арабское; такъ называется 10-й мусульманскій мѣсяцъ, имѣющій эпитетъ *эль-мурремъ*, т. е. щедрыя.

**Шаве** (евр. «долина, равнина»), иначе *парская долина* — долина на ЮВ отъ Иерусалима, часть долины, чрезъ которую Кедронъ изливается въ Мертвое море. Названіе «парской» долина получила, вѣроятно, вслѣдствіе встрѣчи здѣсь Авраама съ царями салимскимъ и содомскимъ (Быт. XIV, 17—18). Долина III, по словамъ Норова, начинался противъ купальни Силоамской, идетъ мимо обители св. Саввы къ Мертвому морю; она постоянно слѣдуетъ теченію Кедрона, впадающаго въ Мертвое море. Называлась также путемъ пустыни. Долиною III. возвращался въ Иерусалимъ, съ хвалебными пѣснями Богу, царь іудейскій Иосафатъ, послѣ побѣды надъ соединенными войсками аммонитявъ и моавитянъ (2 Парал. XX, 16, 20, 26—28).

**Шавесъ** (Эммануилъ де Сильвейра Пинто де Фонсека, графъ д'Амарантъ, съ 1824 г. маркизъ Шаветъ; извѣстенъ также подъ своимъ графскимъ титуломъ д'Амаранте) — португальскій генералъ и политическій дѣятель (род. во второй половинѣ XVIII в., ум. въ 1830 г.). Отличился въ войнѣ 1809—14 г. съ французами. Въ 1823 г. онъ былъ вождемъ заговора, устроеннаго ультрароялистами (партия донна Мигуэля и королевы Шарлотты) въ пров. Трасъ-осъ-Монтесъ, гдѣ находились его имѣнія и гдѣ онъ пользовался значительнымъ влияніемъ среди дворянства и духовенства, противъ кортесовъ и сентябрьской конституціи 1820 г.; послѣ торжества ультрароялистовъ онъ получалъ титулъ маркиза III. Когда послѣ смерти Іоанна VI (1826) въ Португаліи была провозглашена новая конституція, III. вновь поднялъ возстаніе, провозгласивъ донна Мигуэля неограниченнымъ монархомъ Португаліи; въ Тавейра онъ организовалъ временное правительство. Разбитый въ нѣсколькихъ сраженіяхъ, III. былъ принужденъ съ остатками

войска перейти границу. Когда донъ Мигуэль сдѣлался наѣвѣстникомъ королевства, III. получилъ возможность вернуться на родину, но, вслѣдствіе дворцовыхъ интригъ, былъ дурно принятъ при дворѣ и удалился въ свои имѣнья, гдѣ и умеръ. В. В.—а.

**Шавесъ** (Chaves) — городъ и крѣпость въ португальской провинціи Трасъ-осъ-Монтесъ, на лѣв. берегу р. Тамега, въ 18 км. отъ испанской границы, на высотѣ 364 м. Жителей (1890) 7078; три форта, старинный укрѣпленный замокъ; предмѣстье Санта-Марія Магдалена соединяется съ городомъ посредствомъ длиннаго (въ 154 м.) каменнаго моста на 12 аркахъ, временъ императора Траяна. Два монастыря. Производство льняныхъ и шелковыхъ тканей. Вблизи города привлекающее много публики соляные источники (50—60° Ц.) и развалины древне-римскихъ бань. Окрестности, такъ называемыя *Veiga da Chaves*, отличаются чрезвычайнымъ плодородіемъ, но въ нихъ царятъ перемежающіяся лихорадки.

**Шаветтъ** (Chavette), собственно Эженъ Шаветтъ, род. въ 1827 г.) — франц. писатель, сынъ извѣстнаго парижскаго ресторатора, III. началъ свою литературную дѣятельность сотрудничествомъ въ журналахъ «Le Tintamarre», «Le Figaro» и «L'Événement» и въ мелкихъ статьяхъ проявилъ тонкую наблюдательность и остроуміе, напоминающія талантъ Анри Моннье. Эти шуточные рассказы и сценки послѣдствіемъ перевечаны III. въ рядѣ отдѣльных сборниковъ: «Le procès Pictompin et ses dix-huit audiences» (1865); «Restaurateurs et restaurés» (1867); «Les petites comédies du vice» (1875); «Les petits drames de la vertu» и «Les bêtises vraies» (1882). Другая сторона таланта III. сказалась въ серіи романовъ, построенныхъ на болѣе или менѣе запутанныхъ фабулахъ, но разсказанныхъ занимательно и счастливо избѣгающихъ того пересода, которымъ обыкновенно страдаютъ «бульварные романы». Таковы «Le remouleur» (любовныя эпизоды эпохи террора и диктаторіи), «Défunt Briche», «La Chiffarde», «L'héritage d'un pique assiette», «La chambre du crime», «La chasse à l'oncle», «Aimé de son concierge», «Nous marions Virginie», «L'oncle du Monsieur de Madame», «Un notaire en fuite», «Le comte Omnibus», «La bande de la belle Alliette», «Reveille Sophie», «L'oreille du cocher», «La conquête d'une cuisinière», «Si j'étais riche».

**Шавсаль**, *шевоаль, шевалъ* — искаженный въ русскихъ лѣтописяхъ титулъ шамсала Тарковскаго (см.).

**Шавельскій** — мст. Ковенской губ., Шавельскаго у., при прудѣ, въ 30 вер. отъ уѣздн. гор. и въ 22 вер. отъ ст. жел. дор. Куршаны. Жит. 975; римско-катоц. прк., сингагора, цнт. и татар.; базары и ярмарки.

**Шавелинъ** — уѣздн. гор. Ковенской губ., при Либ.-Ром. жел. дор., близъ оз. Шавли (Тальше), на рч. Рудавы; на высотѣ 427 фт. надъ ур. моря. III. прежде былъ небольшимъ городкомъ, но съ проведеніемъ жел. дор. быстро выросъ; такъ въ 1861 г. въ немъ считалось 5824 жит., а въ 1902 г. — 16968 (8327 мжч., 8641 жнщ.),

изъ нихъ мѣщанъ — 13794, войска — 1995. Евреевъ въ Ш. 9847, православн. 2305 (главнымъ образомъ войско), р.-катол. 3819; ост. протестанты и магометане. Церкви православная, рим.-катол. (граднозная постройка начала XVII в.) и лютеранская; 1 евр. синагога, 14 евр. молитв. школъ; домовъ жилыхъ 1839, изъ нихъ 91 каменный. Гимназiи мужская (344 учащ.) и женская (280), друг. начальныхъ школъ 6, съ 649 учащ. (394 мальч. и 255 дѣв.), и 25 хедеровъ, съ 350 учен.; дѣтскiй приютъ, евр. богадѣльня, 3 больницы; благотворит. общ. 5, 1 общ. врачей, 1 общ. вольныхъ пожарныхъ и 2 клуба; прекрасный Зубовскiй паркъ. *Фабрики и заводы* 33, съ 536 рабоч. и производствомъ на 1081 т. р.; изъ нихъ болѣе значительные 3 кожевенныхъ и 1 литейный зав., 1 конфектная и 1 табачная фабр. Казенный очистной складъ, годового оборотъ котораго, вмѣстѣ съ 5 винными лавками, составляетъ свыше 600 тыс. руб.; 3 аптеки. Значительная торговля, особенно хлѣбомъ (отправка чрезъ Либаву въ Англію), льномъ (съ Кенигсбергомъ), лѣсомъ (отправка за границу чрезъ Либаву), гусьями и лошадыми. Базары; 5 ярмарокъ, довольно оживленныхъ. Со станціи жел. дор. въ 1900 г. отправлено грузовъ 2588 тыс. пд. (хлѣбъ, дрова, лѣсные материалы и др.), прибыло 1892 т. пд. (хлѣбъ, метал. изд., соль, табакъ и др.). Ремесленниковъ въ Ш. считается 1733, изъ нихъ 80% евреи. Общ. вз. кред., агентства частн. зем. банка, 3 частныя банкирскія конторы, 1 мѣняльная лавка. Городскіе доходы въ 1901 г. 44876 р., расходовъ—46460 р., изъ нихъ на городское управление 5525 р., на учебное дѣло 2035 р., на медицину 226 р. Ср. «Памятн. кн. Ковенской губ. на 1903 г.» («Гор. Ш.», ст. К. Гукоскаго и И. Пташкяна).

*Исторiя.* Время основанiя Ш. неизвѣстно; впервые упоминается о нихъ въ хроникахъ XV в.; городомъ Ш. стали въ XVI в.; въ XVIII в. Ш. составляли собственность польскихъ королей и неразъ, когда ощущалась нужда въ деньгахъ, закладывались; такъ, въ 1661 г. Ш. были отданы въ залогъ на 6 лѣтъ Яну Сапѣгѣ за 800 тыс. польскихъ злотыхъ, уплаченныхъ имъ королевскому войску. Съ переходомъ Ш. къ Россіи, городъ, съ окружающими его помѣстьями, пожалованъ гр. Зубову; въ 1795 г. назначенъ уѣздъ. гор. Литовской губ., въ 1796 г.—Виленскаго наместничества, впоследствии губернии, а въ 1845 г.— вновь образованной Ковенской губ.

4 июня 1831 г., во время польскаго возстанiя, находившіяся въ Ш. русскiй отрядъ въ 600 чел., подъ начальствомъ полк. Мака, былъ неожиданно атакованъ значительно превосходящими силами поляковъ, предводимыми Шимановскіямъ, но успѣвъ отбить ихъ. Черезъ нѣсколько дней Макъ, узнавъ о приближеніи крупныхъ непріятельскихъ силъ, отошелъ къ границамъ Курляндской губ., а Шимановскiй, воспользовавшись этимъ, занявъ Ш., но 21 июня былъ выгнанъ оттуда русск. отрядомъ полк. Крюкова (2½ т. чел. при 5 орудіяхъ). Вскорѣ къ Ш. стали подходить новые непріятельскіе отряды—Делсинскаго, Геллуда, Роланда и Свраковскаго, силы

которыхъ, вмѣстѣ съ отрядомъ Шимановскаго, доходили до 15 тыс. чел., при 28 орудіяхъ. 26 июня поляки повели атаку на Ш., но, вследствие отсутствiя единства въ командованiи, дѣйствiя ихъ были разрознены и неуѣдлы, и малочисленному русскому отряду удалось отразить всѣ нападенiя противника. Бой продолжался около 10 час. и кончился отступленіемъ поляковъ на Куршань. Потери ихъ простирались до 4½ т.; у русскихъ вышло изъ строя болѣе 500 чел.

*Шавельскiй уѣздъ* расположенъ въ сѣв. части Ковенской губ.; съ С къ нему примыкаютъ Добленскiй и Баусскiй уѣ. Курляндской губ. *Площадь* Ш. у. равна 6079,3 кв. вер. или 633260 дес.; по величинѣ своей Ш. уѣздъ занимаетъ первое мѣсто въ губерніи; наибольшая длина его 130 вер., ширина—до 110 вер. По строенію своему поверхность уѣзда принадлежитъ къ формациямъ силурійской (сѣв. часть), юрской (узкая полоса по р. Вентѣ) и девонской (остальная часть у.). Поверхность Ш. уѣзда представляетъ открытую равнину, пересѣченную невысокими холмами и долинами рѣкъ, низменныя и болотистыя мѣстности расположены на СЗ, между р. Вентою и курляндской границей и на Ю отъ г. Ш. Средняя высота поверхности у. равна 221 фт. н. у. м., отдѣльные пункты возвышаются до 600 и болѣе фт.; такъ, мст. Шавляны расположено на высотѣ 603 фт., а гора Шатрыя, бл. мст. Лукняковъ на СЗ, у. возмашаема на 746 фт. *Почва* разнообразна, преобладаютъ глинистыя и песчаноглинистыя почвы, болѣею частью съ сильной примѣсью растительныхъ остатковъ (сѣверный черноземъ); берега р. Венты песчаны, мѣстами встрѣчаются подзолы; въ общемъ почва Ш. у. слѣдуетъ причислить къ плодороднымъ. *Воды.* Главная рѣка у. Вента (Вяндава) беретъ начало на З уѣзда, орошаетъ уѣздъ на 110 в.; въ нее впадаетъ свыше 20 рр. и ррч.; кромѣ того Ш. у. орошаютъ Шнеда и Муша, прит. Аа, и южн. часть—Дубисса, прит. Нѣмана. Суходонныхъ рр. въ Ш. у. нѣтъ. Озеръ до 50, но всѣ небольшія, самыя значительныя изъ нихъ Ревиевъ (Каршевское) и Шавли (Тальше) бл. г. Ш. *Болота*, занимавшія лѣтъ 30 тому назадъ св. 300 кв. в., болѣею частью осушены и превращены въ культурная земли; въ наст. время болота еще есть на СЗ и на Ю уѣзда (до 100 кв. в.). Климатъ, фауна и флора тѣ же, что и для всей Ковенской губ. (см. XV, 512). *Лѣса* занимаютъ 110916 дес. (ок. 18%), всей площади у.), изъ нихъ 27985 дес. принадлежатъ казнѣ, ост. частн. владѣльцамъ. Изъ минераловъ въ у. много синей глины, годной для гончарныхъ и керамическихъ издѣлій, известки, по Вентѣ подпадаетъ бурый желѣзнякъ, въ болотахъ, особенно на С уѣзда, разрабатывается много торфа на топливо. *Населеніе* (къ началу 1902 г.). Всѣхъ жителей въ Ш. у. 255925 (122289 мжч. и 133636 жнщ.); на 1 кв. в. приходится 42 жит.; но населенности Ш. у. принадлежить къ числу среднихъ въ губерніи, въ которой на 1 кв. в. приходится 44 жит. Населеніе Ш. у. раздѣляется на городское—21505, мѣстечковое—33685 и сельское—180735. Городовъ

два: Шавли (16968 жит.) и Шадово (4537); мѣстечекъ 39, изъ нихъ болѣе крупныя: Жагоры (9325), Векшия (6030), Янишки (5622), Радзивишки (3500), Куршаны (3410) и Попеляны (3000); сельское населеніе расположено въ 3100 поселкахъ (селеніяхъ, фермахъ, усадьбахъ и т. п.), болѣею частью мелкихъ; изъ селеній самое крупное—при ст. ж. дор. Муравьевъ (2700 жителей). Литовцы и жудыны составляютъ 71% всего населенія, евреи—20 (болѣею частью въ городахъ и мѣстечкахъ), русскіе—2,9, латыши—2,7, поляки—2,2, пѣмцы—0,2%; 88 чел. татаръ. Католиковъ—74% (литовцы, жудыны и поляки), протестантовъ—свыше 3 (латыши и пѣмцы), православныхъ—2,5, раскольниковъ—0,5 (русскіе), евреевъ—20%; татары—всѣ магометане. *Землеуладніе.* Дворянамъ принадлежатъ 300614 дес., крестьянамъ въ надѣлѣ—263502, друг. частн. землеуладѣльцамъ—25252, казныѣ—28185, различн. учрежденіямъ—7987; всего учтено 625540 дес. *Въ сельско-хозяйственномъ отношеніи* Ш. у. занимаетъ первое мѣсто въ губерніи: почти всюду въ уѣздѣ введено правильное многополье, обработка полей весьма тщательная, кромѣ навознаго весьма распространено искусственное удобреніе. Изъ растеній культивируются главнымъ образомъ рожь, ячмень, овесъ и картофель, а также ленъ, пшеница и горохъ. Средняя урожайность: ржи—самъ 6, ячменя—с. 8, овса—с. 7, картофеля—самъ 5, пшеницы—самъ 7, гороха—самъ 6, льна—самъ 7 и, кромѣ того, съ 1 четверти посѣва собирается волокна свыше 30 пд. Львоводство особенно распространено среди крестьянъ. *Скотоводство* въ хорошемъ состояніи; въ 1902 г. въ у. было лошадей 42 тыс., крупнаго рогат. 94 тыс. гол., овецъ, свиней и мелкаго рогат. 172 тыс. Продуктовъ сельскаго хозяйства не только хватаетъ на удовлетвореніе мѣстныхъ потребностей, но значительное количество ихъ сбывается за предѣлы уѣзда. Въ послѣднее время развивается разведеніе домашней птицы (гусей) на продажу. *Львоводство* правильно поставлено; почти всѣ дѣся, какъ казенные, такъ и частныя владѣльцевъ, устроены. Благодаря хорошему состоянію сельскаго хозяйства, въ Ш. у. мало развиты промыслы: на сторону уходятъ не болѣе 4000 чел. (въ Ригу, Либаву и за границу); ремесленниковъ считается 4500 (болѣею частью еврей, въ мѣстечкахъ). *Фабрикъ и заводовъ* (исключ. г. Ш.) 443, съ 1014 рабоч. и производствомъ на 765 т. р.; болѣе крупныя изъ нихъ—лѣсопильныя заводы; всего болѣе мельницъ. *Торговля*, особенно въ городахъ и мѣстечкахъ, значительная. Ванныхъ лавокъ 36 (продано въ 1901 г. на 462 т. р.); аптекъ 22; сельскихъ врачевн. участковъ 2, съ 2 врачами и 1 ветеринарн. врачомъ. *Школы* (но считая городовъ) начальныхъ въд. народн. проsv. въ мѣстечкахъ и селеніяхъ 31, съ 2057 учаш. (1798 м. и 259 дѣв.). *Почт. и тѣлѣг.* 9, почтов. учрежден. 6. *Пути сообщенія:* Либ.-Ром. жел. дор. пересѣкаетъ уѣздъ на протяженіи 167 вер.; 17 станцій. *Гаурокское шоссе* (85 вер.) соединяетъ Ригу съ Прусскою; всѣхъ грунтовыхъ дорогъ 1260 вер.

Мѣстность нынѣшняго Ш. уѣзда, начиная съ XIII в., была ареною ряда историческихъ событій и не разъ подвергалась всѣмъ неудобствамъ преходившихъ здѣсь войнъ: въ теченіе 2 1/2 вѣковъ вѣховъ происходилъ постоянныя стычки мѣстныхъ жителей, литовцевъ и поляковъ, съ рыцарскими орденами; въ XVII в. край подвергся шведскому нашествію; во времена великой сѣверной войны по Ш. у. передвигались войска шведовъ, а въ 1812 г.—французскія; наконецъ, въ 1831 и 1863 г. мѣстность была охвачена возстаніемъ. Вслѣдствіе всего этого въ предѣлахъ Ш. у., особенно по берегамъ р. Венты, много городищъ, могилниковъ и кургановъ, при раскопкѣ которыхъ находятъ вещи разныхъ вѣковъ, начиная съ доисторическихъ. Изъ памятниковъ церковнаго зодчества (кромѣ костела въ г. Шавляхъ) сохранилось нѣсколько костеловъ постройки XV в. Ср. «Памятная кн. Ковенской губ.» на 1896 г. («Ш. уѣздъ», ст. К. Гуковскаго) и на 1902 г. *Д. Р.*

**Шавляны**—мст. Ковенской губ., Шавельскаго у., при р. Шупвъ, въ 35 вер. отъ уѣзнаго города. Жителей 1664; 2 костела (постройки XV ст.), евр. молитв. домъ, памятникъ имп. Александру II.

**Шавровъ** (Александръ Александровичъ † 1879)—публицистъ. Состоялъ одно время на военной службѣ, но затѣмъ посвятилъ себя всецѣло публицистикѣ. Началъ писать въ 1860-хъ годахъ. Принималъ дѣятельное участіе въ «Голосѣ», въ основанныхъ вмѣстѣ съ братомъ Н. А. Ш., газетахъ «Биржа» и «Нашъ Вѣкъ» и др. Обладая серьезной эрудиціей въ области финансовыхъ вопросовъ, Ш. былъ беззаветно преданъ интересамъ родины. Онъ писалъ въ самыя разгаръ акціонерной вакханаліи, когда Россія быстро стала покрываться сѣтью желѣзныхъ дорогъ и когда всякое печатное содѣйствіе грондерству было очень прибыльно, но Ш. умѣлъ подмѣтить вредную сторону разныхъ грандіозныхъ проектовъ и всегда во-время являлся во всеоружіи убѣжденія, чтобы указать тѣ общественныя невзгоды, которыя могли явиться послѣдствіемъ «проведенія» того или другаго проекта.

**Шавровъ** (Егоръ Михайловичъ)—переводчикъ; напеч.: «Историческій, генеалогическій, хронологическій, географическій атласъ» (соч. Лесажа, СПб., 1809).

**Шавровъ** (Михаилъ Владиміровичъ, 1828—84)—духовный писатель; учился въ московской дух. акад.; состоялъ профессоромъ словесности въ сб. духовной семинаріи, затѣмъ чиновникомъ особыхъ порученій при оберъ-прокурорѣ св. синода. Главные его труды: «О третьей книгѣ Эздры» (опытъ изслѣдованія о книгахъ апокрифическихъ). СПб., 1861, магистерская диссертація; «Преоиславленный Григорій, митрополитъ новгородскій и с.-петербургскій» (СПб., 1860); «Школа фрагментистовъ и ея попытки отпорвергнуть пѣвство и единство книги Бытія» («Духовналъ Вѣсѣда», 1862, № 17).

**Шавровъ** (Николай Александровичъ, 1826—99)—журналистъ и общественный дѣятель. Образование получилъ въ первомъ мо-

сковск. корпусъ и въ главномъ инженерномъ училищѣ (нынѣ военно-инженерная акад.). За вѣду инженерною частью при купальскомъ военномъ ген.-губернаторѣ, онъ обратилъ особое вниманіе на вопросъ объ устройствѣ портовъ на Черномъ морѣ и былъ назначенъ инспекторомъ работъ военно-инженернаго управления кавказской арміи, съ порученіемъ заняться разработкой проекта устройства коммерческаго порта для Закавказья. Въ теченіе 9 лѣтъ имъ производились изысканія и составленъ былъ проектъ Потийскаго порта, строителемъ котораго онъ и состоялъ съ 1863 по 1873 г. Въ 1875 г. вышелъ въ отставку съ чиномъ ген.-майора. Съ 1876 по 1878 г. издавалъ, съ братомъ своимъ А. А. Шавровымъ, газеты «Биржа» и «Намъ Вѣкъ». Съ 1878 по 1881 г. Ш. вновь состоялъ на службѣ при главномъ управленіи Кавказскимъ краемъ; одно время управлялъ кавказскимъ коннозаводскимъ округомъ. Съ 1884 по 1891 г. состоялъ главнымъ сотрудникомъ газеты «Кавказъ» и почти ежедневно помѣщалъ въ ней статьи по разнообразнымъ вопросамъ, горячо отстаивая интересы русскаго дѣла на Кавказѣ и правильную разработку Потийскаго порта. Кроме того, имъ изданъ цѣлый рядъ отдѣльныхъ изслѣдованій по финансовымъ, экономическимъ и торговымъ вопросамъ: «Объ экономическомъ состояніи Россіи и мѣрахъ къ его улучшенію» (СПб., 1882); «Финансовыя этюды» (СПб., 1885); «О причинахъ паденія курса кредитнаго рубля» (Тифлисъ, 1884); «Русскій путь въ Закавказье»; «О сравнительномъ значеніи Чернаго и Каспійскаго морей»; «О направленіи желѣзныхъ дорогъ на Кавказѣ»; «О значеніи русскаго торговаго мореходства» (Тифлисъ, 1886); «О значеніи Сѣвера Россіи» (СПб., 1884) и мн. др. Съ 1891 г. Ш. участвовалъ въ трудахъ общества для содѣйствія русскому торговому мореходству, которымъ издано его сочиненіе о Потийскомъ портѣ и начато изданіе обширнаго трактата «О состояніи русскаго торговаго мореходства и мѣрахъ къ его развитію» (1 кн., М., 1895, 2 кн., М., 1896). Въ концѣ жизни Ш. совершилъ продолжительное путешествіе по Мурману и представилъ о немъ рядъ докладовъ русскому обществу судоходства, напечатанныхъ въ «Трудахъ» общества. Ср. «Новое Время», № 8289.

**Шагановъ** (Николай Николаевичъ) — сынъ предыдущаго, зоологъ, род. въ 1858 г. Образованіе получилъ въ лицей цесаревича Николая въ г. Москвѣ, съ 1872 по 1878 г., послѣ чего окончилъ курсъ въ московскомъ унив. на естественномъ отдѣленіи физико-математическаго факультета. Въ 1885 г. поѣхалъ за границу, гдѣ посѣщалъ лабораторіи шелководственныхъ станцій. Съ 1887 г. состоитъ директоромъ тифлисской шелководственной станцій. Напечаталъ рядъ работъ по шелководству. В. М. Ш.

**Шаганъ** (Онора-Жозефъ Шаветъ, 1815—1877) — бельгійскій лингвистъ; одно время былъ священникомъ. Основывался на семинарскомъ изученіи лингвистики, Ш. полагалъ,

что всѣ языки ведутъ свое происхожденіе отъ одного основнаго. Изученіе трудовъ Эйгофа по сравнительной индо-европейской грамматикѣ и основъ санскритскаго языка привелъ Ш. постепенно къ противоположному взгляду. Въ своемъ «Essai d'étymologie philosophique ou recherches sur l'origine et les variations des mots, qui peignent les actes intellectuels et moraux» (Брюссель, 1841), Ш. пытался примирить религію съ наукою. Въ 1844 г. Ш. переселился въ Парижъ и занялся преподаваніемъ. Въ 1849 г. имъ былъ законченъ обширный трудъ: «Lexicologie indo-européenne ou essai sur la science des mots sanscrits, grecs, latins, français, lithuaniens, russes etc.» (Парижъ); здѣсь онъ открыто высказывается за многочисленность первобытныхъ племенъ и нарцій. Сознаніе противорѣчій, въ какія наука поставила его съ библейскими откровеніями, побудило Ш. окончательно отказаться отъ священническаго сана. Онъ основалъ въ Парижѣ школу для изученія сравнительной филологіи, при которой съ юля 1867 г. издавался спеціальный литературный органъ («La Revue de linguistique»). Въ 1854 г. Ш. напечаталъ въ «Revue du XIX siècle» рядъ статей о преподаваніи языковъ; отдѣльно издалъ: «Moïse et les langues ou démonstration par la linguistique de la réalité originelle des races humaines» (1855); «Français et Wallon, parallèle linguistique» (1857); «Les langues et les races» (1862).

**Шагановъ** — майоръ, командовавшій въ Гергебилѣ въ 1843 г. въ самый разгаръ успѣховъ Шамаля. Укрѣпленіе Гергебилъ въ Дагестанѣ связывало наши отряды дагестанскій, аварскій и самурскій и поддерживало нашу власть надъ Шамахльствомъ, Мехтулинскимъ ханствомъ и вѣснѣмъ пространствомъ до Дербента. Въ виду такого громаднаго значенія Гергебиля Шамаля рѣшилъ его взять; 28 окт. онъ подошелъ къ нему съ 10 тыс. горцевъ, тогда какъ подъ начальствомъ майора Ш. было только 306 чел. Тифлисскаго полка съ 5-ю орудіями. 29 окт. въ полдень мюльриды бросились на укрѣпленіе, но были отбиты. 1 ноября они вновь штурмовали укрѣпленіе, были отбиты и начали рубить сады, приотвѣлять туры и фашины, чтобы подъ ихъ прикрытіемъ постепенно приблизиться къ валу укрѣпленія. Не имѣя возможности по каменистому грунту рыть траншеи, горы складывали брустверъ изъ дровъ и, перекидывая ихъ впередъ, понемногу приближались къ укрѣпленію; пододя къ нему на близкое разстояніе, они бросались на приступъ или открывали огонь почти въ упоръ. Шестидневный бой, не прерывавшійся ни на минуту, измучилъ гарнизонъ, а ежедневная потеря въ 30—35 чел. ослабила его. Ш. копнулъ верхнее укрѣпленіе, устроивъ мины; ночью 3 окт., увидѣвъ отступленіе, горы возвратили туда за добычей, но страшный взрывъ похоронилъ сотни изъ нихъ; оставшіяся въ живыхъ съ яростью бросились на нижнее укрѣпленіе, но были отбиты штыками и картечными огнемъ: тогда они продолжали медленнo подниматься вышеуказаннымъ способомъ.



Ген. Гурко, узнавъ о тяжеломъ положеніи Гергебила, 5 ноября двинулся къ нему на помощь, но, увидавъ, что если онъ спустится къ укрѣпленію, около котораго кишѣли толпы горцевъ, то будетъ окруженъ и погибнетъ, отступилъ. III. видѣлъ бѣсъшныя штыковыя и рашчатыя въ продрганъ до прихода помощи; гарнизонъ, состоявшій уже только изъ 70 чел., удвоилъ свои усилія, но тщетно. 8 октября мурды ворвались въ укрѣпленіе Гергебила; III. и большая часть оставшихся въ живыхъ тифлисцевъ погибла и только немногіе попали въ плѣнъ.

**Шагановъ** (Николай Исеевичъ, 1809—1877) — мѣстный историкъ изъ купцовъ, съ домашнимъ образованіемъ; служилъ много лѣтъ при винныхъ откупахъ. Его труды: «Стародубъ или нынѣшній Кляземскій городокъ» («Москвитинякъ», 1844, № 17); «Курганъ стана Батыева» («Сѣверная Пчела», 1846, № 180); «О древнихъ гробницахъ въ г. Суздали» («Нижегородскія Губернскія Вѣдомости», 1847, № 40); «Городъ Меленки въ историческомъ и статистическомъ отношеніяхъ» («Владимірскія Губ. Вѣдомости», 1852, № 31 и др.); «Городъ Александровъ» (ib., 1854, № 5); «Съ берега р. Клязьмы» (ib., 1871, № 44), и вѣсколыио другихъ болѣе мелкихъ статей во «Владимірскихъ» и «Нижегородскихъ Губ. Вѣдомостяхъ». — См. А. Смирновъ, «Уроженцы Владимірской губерніи» (вып. III, 1895).

**Шаганы** — самосадочное солоное озеро (ламанъ) Бессарабской губ., Аккерманскаго у., на берегу Чернаго моря, отъ котораго отдѣлено узкой пересыпью. Озеро вмѣстѣ до 30 вер. въ окружности, ограждено плотиною и татами. Служитъ для солянаго промысла; соли добывается до 3 милл. пд. въ годъ. На юго-западномъ берегу озера находится небольшое селеніе III.

**Шагаронъ** (Платонъ) — переводчикъ. Напечаталъ: «Сокращенная Сократова Исторія» (соч. Давида Шоффана, М., 1788); «Сокращенное географическое описаніе Турецкой имперіи» (изъ географіи Паллере, М., 1790).

**Шагаровы** — старинный русскій дворянскій родъ, восходящій къ концу XVII в. и записанный въ I ч. родословной книги Курской губ. Есть еще дворянскій родъ III., болѣе поздняго происхожденія.

**Шагагошіа** (Gressoria) — группа семействъ въ отрядѣ прямокрылыхъ насѣкомыхъ (Orthoptera), характеризующаяся длинными ногами, служащими для шаганія, и обыкновенно длиннымъ и узкимъ тѣломъ. Огромное большинство III. живетъ въ тропическихъ странахъ. Сюда относятся 2 семейства: богомолы (Mantidae), о которыхъ см. Богомолъ, и страшики (Phasmidae), о которыхъ см. Страшилка, Фазма и Странствующій листъ. М. Р.-К.

**Шаганъ** — мѣдная персидская монета, цѣнность ея равняется 5 копейкамъ.

**Шагаидъ** — слово арабское, значитъ мученикъ. Такъ назыв. каждый мусульманинъ, получившій смерть за вѣру или павшій въ бою съ невѣрными. Отсюда получилъ названіе персидскій городъ Мешхедъ (буквально —

мѣсто мученичества, такъ какъ тамъ былъ убитъ Али, зять пророка Мухаммеда).

**Шагинъ-Гирей** — послѣдній крымскій ханъ. Род. около 1755 г. въ Адрианополѣ; обучался въ Фессалоникахъ и Венеціи, гдѣ изучилъ итальянскій языкъ и ознакомился съ западно-европейскою образованностью. Былъ вызванъ дядею Керимъ-Гиреемъ на должностъ сержанта въ игоайскій орду, но оставался тамъ недолго; со вступленіемъ на престолъ новаго хана долженъ былъ бѣжать въ Бахчисарай. Съ 1770 г. начинается вышлательство русскихъ въ дѣла Крыма, гдѣ образовалась небольшая партія, примыкавшая къ проекту Панина — отдѣлить Крымъ отъ Турціи. Во главѣ этой партіи стоялъ III.-Гирей, который, съ выборомъ въ ханы Сагибъ-Гирея, былъ назначенъ пашею и отправленъ въ 1771 г. въ СПб. для заключенія окончательнаго договора съ Россіей. Въ СПб. онъ привлекъ къ себѣ всеобщія самматгі. Въ покровительствѣ Россіи онъ видѣлъ благоденствіе Крыма, и по возвращеніи на родину старался убѣдить въ этомъ татаръ. Последніе упорствовали, сносились съ Турціей и вызвали рядъ военныхъ дѣйствій со стороны командовавшаго русскими войсками кн. Долгорукаго, послѣ чего въ маѣ 1774 г. III.-Гирей былъ утверждёнъ ханомъ. Однако, вскорѣ крымцы опять спотянули къ Турціи; III.-Гирей долженъ былъ бѣжать, но на этотъ разъ расположеніе къ нему игоайцевъ и побѣда кн. Прозоровскаго надъ крымскимъ ханомъ Девлетъ-Гиреемъ доставили ему ханскій престолъ (окт. 1776 г.). Онъ озаботился прежде всего устройствомъ управленія посредствомъ преобразования дивана (совѣта), установленія іерархической системы, учрежденія новыхъ органовъ управленія и т. п.; далѣе онъ улучшилъ финансы, учредилъ постоянное войско, круто измѣнилъ свой образъ жизни на европейскій ладъ и перенесъ свою резиденцію въ Кафу, желая сдѣлать ее центромъ гражданственности и промышленности, для чего призвалъ иностранцевъ. Все это не нравилось татарамъ; въ 1778 г. они произвели возстаніе, подавленное военными дѣйствіями кн. Прозоровскаго и вызвавшее со стороны III.-Гирея болѣе строгія мѣры къ водворенію спокойствія. За этимъ возстаніемъ послѣдовалъ рядъ другихъ, и III.-Гирей долженъ былъ отказаться отъ престола, склоняемый къ тому также и русскими, рѣшившимъ присоединить Крымъ къ своимъ владѣніямъ. Получивъ его отреченіе, въ началѣ 1783 г., Потемкинъ, вмѣсто обиданнаго ему персидскаго ханства, предложилъ ему поселиться въ Херсонѣ, съ ежегоднымъ окладомъ въ 200000 р. Выразившій на это сначала свое согласіе, III.-Гирей пытался было бѣжать въ Тамань и далѣе въ Турцію, но былъ задержанъ и водворенъ Потемкинъ въ Воронежъ, вмѣстѣ со свитою въ 2000 человекъ, гаремомъ и вѣсьмъ имуществомъ. Оттуда въ началѣ 1786 г. его перевезъ въ Калугу, гдѣ онъ долженъ былъ жить въ загородномъ домѣ, уединенно и съ очеиъ небольшой свитой. Вскорѣ послѣ обнаруженія его переписки съ родственниками, оставшимся въ Тамани, приняты были еще болѣе

строгая мѣра предосторожности, что и заставило Ш.-Гиреа проситься въ Турцію. Императрица согласилась на это и въ 1787 г. Ш.-Гирей оставил Россію. Онъ скорѣй погибъ насильственною смертію на о-вѣ Родосѣ. Ср. ст. Ланкова, «Ш.-Гирей — послѣдній крымскій ханъ» («Кіевская Старина», 1886, № 9).

**Шагрень.** — Подъ настоящей Ш. разумѣютъ ввозимую изъ Персіи и Малой Азіи, отчасти фабрикуемую и у насъ въ граничащихъ съ указанными странами областяхъ, дубленую ослиную или лошадиную кожу, измѣющую по лицу рядъ особыхъ неровностей. Для приготовления ея хребтовую часть шкуры выдерживаютъ въ водѣ, пока не поидетъ волосъ и не получится сильный нажоръ. Послѣ этого очищенную шкуру набиваютъ на деревянную рамку, густо посыпая лицо ея сѣменами дикой лебеда, покрываютъ полотномъ и оставляютъ до полного высыхания, послѣдствіе чего лицо является покрытымъ вышвеніями и углубленіями. Вышвеніи срѣзаются ножомъ до одного горизонта съ пониженіями, затѣмъ шкура разлагается въ водѣ и быстро додубляется чаще дубомъ, а иногда и квасцами. Болѣе плотныя части, оставшіяся несрѣзанными, вступаютъ теперь болѣе и образуютъ ту особенную меру, которая характеризуетъ Ш. Шагрень изъ конской шкуры работается теперь на крупныхъ польскихъ заводахъ. М. Т. А.

**Шагренирование** — процессъ приданія лицевой сторонѣ кожъ (обыкновенно мелкихъ) рисунка, подходящаго на естественную меру шагрени, или даже отъ него отступающаго. Ш. кожи подвергается послѣ сушки. За день до операции ихъ уважаютъ, нанесеніе же рисунка на лицо производится накатываніемъ металлическимъ валомъ съ глубокой гравировкой. Обыкновенно валокъ этой укрѣпляется въ особой подвижной станинѣ, которая приводится въ качательное или возвратно-поступательное движение соответственной передачей. Послѣ Ш. кожи умѣренно жируютъ. М. Т. А.

**Шадабхиджня** (санскр. Shadabhiḅhā) — свѣдущій въ шести, подразумѣвается — отрасляхъ знанія — одинъ изъ эпитетовъ Будды Шахьямуни.

**Шадвинья** (санскр. Shad-vimśa) — двадцать шестой — одна изъ восьми брахманъ (см. Индійская литература и Веды) Самаведы, получившая это названіе потому, что была прибавлена къ Праудха-брахманѣ, заключающей въ себѣ 25 отдѣловъ или главъ и называемой потому часто Панча-винья (т. е. двадцать пять). С. В.—ч.

**Шаде** (Оскаръ Schade, 1826—†) — германецъ, профессоръ кенигсбергскаго унив. Главнѣйшій трудъ его — словарь старонѣмецкаго языка («Altdeutsches Wörterbuch», Галле, 1872—82). Другія работы Ш. посвящены изслѣдованію памятниковъ иѣмецкой литературы XII—XVI вв. Таковы: «Crescentia, ein Gedicht des XIII» (Б., 1853); «Die Ursulasage» (Ганноверъ, 1854); «Geistliche Gedichte des XIV—XV Jahrh. vom Niederrhein» (1859); «Bergreihen» (Вейм., 1854); «Deutsche Handwerkslieder» (Лпц., 1865), «Satiren und Pas-

quille aus d. Reformationszeit» (Ганноверъ, 1863); «Altdeutsches Lesebuch» (1862—66).

**Шадеиль** (Гюставъ Chadeuil, род. въ 1823 г.) — франц. литераторъ. Былъ музыкальнымъ критикомъ въ газетѣ «Siècle» и, будучи живописцемъ-любителемъ, тамъ же печаталъ фелетоны по художественной части. Въ 1871 г. Ш. явился однимъ изъ основателей журнала «Le XIX siècle», ведя въ то же время финансовый журналъ «La Bourge». Отдѣльно Ш. напечаталъ сборникъ своихъ стихотвореній, озаглавленный «Les Djinnes» (1846), «La campagne d'Italie» (1859), «Les mystères du Palais, mémoires d'un petit bossu» (1860), «Le curé du Pecq» (1861), «Le Panthéon des hommes utiles» (1862), «Jean Lebon, étude» (1863), «Clara Miller» (1864), «Les amours d'un idiot» (1870) и др.

**Шаденъ** (Іоаннъ Matias) — профессоръ московскаго унив., ректоръ обѣихъ университетскихъ гимназій. Родился въ Пресбургѣ (годъ рожденія неизвѣстенъ) и первоначальное образованіе получалъ въ гимназій этого города. Въ 1752 г. поступилъ въ тюбингенскій унив. Получивъ степень доктора философіи, Ш. въ 1756 г. былъ вызванъ въ только что открытый московскій университетъ, на должность ректора надъ гимназіями, при чемъ философскій факультетъ тюбингенскаго университета засвидѣтельствовалъ о его «добропорядочномъ житіи и превосходномъ знаніи». Прибывши въ Москву въ томъ же году, Ш. 26 іюня вступилъ въ исполненіе ректорской должности и произнесъ рѣчь «De gymnasiis in Moscovia rite argeiundis». Въ ноябрѣ Ш. составилъ планъ ученія въ гимназіяхъ московскаго университета, измѣненный послѣдствіи проф. Шварцемъ, а въ декабрѣ того года произнесъ на гимназическомъ актѣ рѣчь «О средствѣхъ, какимъ образомъ наукамъ обучать и обучаться». Въ слѣдующемъ году, при переходѣ гимназистовъ въ университетъ, онъ произнесъ рѣчь «О обыкновеніи древнихъ въ раздѣланіи награжденій». Преподавалъ Ш. въ гимназіи, какъ видно изъ росписанія на 1757 г., «риторику, также пиитику, мнелогію, руководство къ чтенію писателей классическихъ, состояніе военное, полптическое и житіе академическое, весь курсъ философіи кратко. При томъ и тѣхъ по возможности удовольствуеть, которые вышшихъ и лучшихъ желаютъ наукъ, какъ то греческаго языка, древностей римскихъ и греческихъ. А есть ли найдутся, которые восточнымъ языкамъ еврейскому и халдейскому учитья и оныхъ древности разсмотрѣть пожелають, то онъ имъ не только въ филологію руководство тѣхъ восточныхъ языковъ, но и особенное наставленіе въ языкахъ еврейскомъ и халдейскомъ преподастъ». Риторикѣ Ш. преподавалъ на основаніи руководства Фоссія, а въ философіи руководился взглядами Вольфа и Баумейстера. Какъ видно изъ воспоминаній Фонвизина. Карамзина, М. Н. Муравьева и др. учениковъ университетской гимназій, Ш., являвшій истину безъ покрова, имѣлъ огромное нравственное и интеллектуальное вліяніе на молодежь. Нравственное воздѣйствіе оказывалъ Ш. въ особенности на вос-

питанниковъ своего пансіона. Въ своихъ лекціяхъ нравоученія, какъ говоритъ Карамзинъ, Ш. слѣдовалъ Гелдеру и дѣйствовалъ «не только доказательствами разума, но и побужденіями сердца, голосомъ внутренняго чувства и совѣсти, примѣрами и картинами». Прешаывая въ гимназій и пансіонъ, Ш. читалъ курсы и въ университетѣ, гдѣ въ 1757 г. училъ «греческому языку, показывалъ также греческія и римскія древности и введеніе въ свободныя науки, и охотникамъ — нумизматику и геральдику и другія къ тому принадлежащія». Въ 1764—65 гг. онъ читалъ курсы логики, метафизики и эстетики, а съ 1772 г., сложивъ съ себя званіе ректора обѣихъ гимназій, принялъ кафедру практической философіи, которую и читалъ вмѣстѣ съ этикой до 1796 г. по Винклеру, Эрнести, Федеру и Якобу; кромѣ того онъ читалъ на юридическомъ факультетѣ народное право, позитивку, право естественное, всеобщее государственное право по Баттелю, Вильфельду, Ахенвалю. Курсы Ш. не были напечатаны, и отъ него остались только рѣчи, произносившіяся въ разныхъ торжественныхъ случаяхъ: «De anima legum» (1767); «Oratio solemnis de eo, quod justum est in jure Principis, circa educationem civium, scientiarum, artiumque studia» (1770); «De eo, quod naturaliter justum est, in jure parentum circa educationem liberorum» (1773); «Oratio de Monarchiis amori Patriae excitando et fovendo maxime aptis ac eodem praecipua in iis legum anima» (1775); «Panegyricus de Catharina Magna Legislatorem prima omnium, Legislationem suam, sapienti ac divino prorsus consilio, conscientiae, foro ei peculiari consecrato, directe inaedificanti» (1779); «Oratio solemnis de ingenuae juventutis educatione, gloriae nationum duratae fundamento praecipuo et pulchro, in Monarchiis maxime» (1781); «Quaeritur, quid statuendum de luxu est, ne in hominibus, civitatibus, Monarchiis maxime proficiens, vel et si hoc, vel noxius quatenus sit, quomodo vis ejus noxia debilitanda ac frangenda» (1793). Въ этихъ рѣчахъ обнаруживается высоко-гуманное настроеніе профессора, видна большая его эрудиція, хотя мѣстами ихъ недостаткомъ слѣдуетъ признать какой-то сентиментальный патизмъ. Въ 1797 г. Ш. намѣревался познакомиться съ студентами съ критической философіей Канта и объявилъ уже курсы, но 28 августа этого года онъ скончался. См. Тихомировъ, «Сочиненія» (т. II); тоже «Биограф. Словарь проф. Московскаго унив.»; Силовскій, «Н. М. Карамзинъ» (СПб., 1899).

#### А. Корозинъ.

**Шадевъ** (Логанъ-Непомукъ-Адольфъ von Schaden) — нѣмецкій писатель (1791—1840). Его произведенія (романы, комедіи, фарсы): «Theodor Körners Tod», «Schill, oder die Bestürmung Stralsunds», «Die Ahnfrau», «Die moderne Sappho», «Die europäischen Auswanderer», «Der deutsche Don Juan», «Die spanische Johanna», «Das Blumenmädchen», «Sünde und Busse», «Das Fischermädchen», «Berlins Licht- und Schattenseiten», «Aurelius Kommodus u. die Königin von Saba», «Das Requiem», «Original-Fresko-Schwänke», «Phan-

tasiesstücke u. Schwänke», «Die Ahnenprobe im XIX J.», «Die Franzosen in Algier».

**Шадинскія розовыя**, т. е. мель — одна изъ наиболее значительныхъ въ низовьяхъ Волги, на главномъ фарватерѣ р. «Бахтемиръ», въ 77 вер. ниже Астрахани; въ обыкновенное время глубина рѣки на ней въ 4 фт., но при сильныхъ верховыхъ свѣ. и сѣверо-зап. вѣтрахъ падаетъ ниже 3 фт.

**Шадово** (Schadow) — замѣтный городъ Ковенской губ., Шавельскаго у., на рѣчкѣ Невдувѣ, ст. Либаво-Ром. жел. дор. Первые упоминанія въ исторіи подъ 1539 г. Въ настоящее время принадлежитъ къ числу владѣльческихъ городковъ съ упрощеннымъ самоуправленіемъ. Жителей (1902) 4537, изъ нихъ 2008 мѣч. и 2529 жнщ. Населеніе состоитъ главнымъ образомъ изъ евреевъ (2695 чел.) и литовцевъ (1612 чел.); послѣдніе — всѣ католики. Церковь римско-катол. (1640) и православная; городское училище. Фабрикъ и заводовъ 5 — всѣ незначительные. Торговля льномъ (оборотъ около 1/2 милл. руб.). Ср. «Памятная кн. Ковенской губ. на 1893 г.» (ст. В. Гейслера, «Городъ Ш.»).

**Шадовъ** (Schadow) — фамилія трехъ нѣмц. художниковъ. 1) *Иоаннъ-Готтфридъ Ш.* (1764—1850), скульпторъ, сынъ бѣднаго берлинскаго портного, учился валяно сперва у одного неважнаго художника, а потомъ у работавшаго тогда въ Берлинѣ талантливаго нидерландскаго мастера Тассарта, который въ своихъ статуяхъ Зейдана и Кейта, стоящихъ нынѣ на Вильгельмовской площади въ Берлинѣ, одинъ изъ первыхъ рѣшилъ представить историческія лица въ современныхъ имъ костюмахъ, что впоследствии принялъ себѣ за правило и Ш. Ранняя женитьба на дѣвушкѣ, обезпеченной нѣкоторыми денежными средствами, дала ему возможность отправиться въ 1785 г. въ Римъ. Здѣсь онъ сблизился со скульпторами Триппелемъ и Зерделемъ, совершенствовался изученіемъ антиковъ и выдѣлилъ группу «Персей и Андромеда», за которую была присуждена премія на конкурсѣ ди-Балестра. Въ 1788 г. онъ возвратился въ Берлинъ, получилъ титулъ придворнаго скульптора и былъ назначенъ секретаремъ королевской академіи художествъ на мѣсто умершаго Тассарта. Въ 1790 г. являлось его первое монументальное произведеніе — надгробный памятникъ мальчика-сына гр. фонъ-деръ-Марка, сочиненный еще съ значительною примѣсью языческой аллегоріи (наход. въ берлинск. прк. св. Доротеи). Вскорѣ послѣ того была изваяна имъ мраморная статуя Фридриха Вел. для Штегана, въ которой онъ выказалъ себя уже какъ бѣглецъ свободнымъ отъ париковско-античнаго стиля, господствовавшаго тогда въ нѣмецкой скульптурѣ. Еще болѣе реалистичный характеръ получили мраморныя статуи ген. Цетена и принца Леопольда Дессаускаго, исполненныя Ш. для постановки на Вильгельмовской площади въ Берлинѣ и впоследствии замѣненныя на ней бронзовыми копіями работы Касса. Въ 1795 г. Ш. выдѣлилъ квадратну, украшающую собою (въ воспроизведеніи изъ гнущей листовой мѣди) Бранденбургскія ворота въ Берлинѣ, и

ихъ метопы. Слѣдовавшія затѣмъ работы Ш. были преимущественно портретнаго рода, и въ нихъ еще сильнѣе, чѣмъ прежде, отражалось его стремленіе къ реалистичности, привидившее, однако, художника не всегда къ вполне удовлетворительнымъ результатамъ. Важнѣйшія изъ этихъ работъ—мраморная группа королевы Луизы и королевы Ганноверской, памятники Тауенцина, въ Бреславлѣ, гр. Арнича, въ Боценбургѣ, принца Александра прусскаго и гр. Гольма, въ Силезіи, бюсты Гуфеланда, Грауна, Сев. Ваха и Лессинга. Всего ярче талантъ и направление Ш. выразились въ монументѣ Лютера, воздвигнутомъ въ Ваттенбергѣ, въ 1821 г. Въ памятникѣ Блюхеру, исполненномъ для Ростока (въ 1819 г.), Ш. вернулся почему-то къ своей первоначальной античной манерѣ. Сверхъ вышеупомянутыхъ, изъ работъ этого мастера заслуживаютъ вниманія простоящая «Спящая нимфа» и бюсты Карла Великаго, Генриха Птицелова, Генриха Льва, Рудольфа Габсбургскаго, Канта, Клоштона и Галлера, находящіеся въ Регенсбургской Вальгаллѣ. Въ 1805 г. Ш. былъ сдѣланъ ректоромъ и съ 1816 г. директоромъ берлинск. академіи. Имъ написаны и изданы: «Ученіе о костяхъ, мускулахъ, пропорціяхъ и ракурсахъ» (1830), «Поликлетъ, или объ измѣреніяхъ человѣческаго тѣла» (1833); «Народныя фізіономіи» (1834—35); «Художественныя памятники и художественныя воззрѣнія» (1849) и нѣкоторые другіе весьма полезные въ свое время труды. 2) *Рудольфъ Ш.* (1786—1822), сынъ предыдущаго, также скульпторъ, получивъ художественное образованіе подъ руководствомъ своего отца, въ 1810 г. былъ отправленъ на счетъ прусскаго правительства для дальнѣйшаго усовершенствованія въ Римѣ, гдѣ пользовался совѣтами Торвальдсена и Кановы. Исполненная подъ имъ вліяніемъ статуя: «Парисъ, задумавшійся надъ тѣмъ, которой изъ трехъ богинь отдать золотое яблоко», своею красотою, граціозностью и мягкостью лѣпки обратила на молодого скульптора вниманіе любителей искусства. Еще большій успѣхъ имѣли слѣдовавшія за этими первыми самостоятельными произведеніемъ Ш. его «Нимфа, надъваающая себѣ на ноги сандали», и парная съ этою статуей «Прыга»; обѣ онѣ такъ понравились римской публикѣ и пріѣзжимъ въ Италію знатымъ туристамъ, что художнику пришлось повторить ихъ нѣсколько разъ. То же самое было и съ извѣстнымъ имъ послѣ того группою: «Дѣвушка съ голубици, увѣнчиваемая Амуромъ». По окончаніи срока своего пенсіонерства, Ш. остался навсегда въ Римѣ, будучи заваленъ множествомъ заказовъ и занимаая одно изъ самыхъ видныхъ мѣстъ среди художниковъ, поселившихся въ вѣчномъ городѣ. Изъ его мастерской, кромѣ указанныхъ выше скульптуръ, вышли прекрасныя статуи св. Іоанна Крестителя, «Мадонны съ Младенцемъ на рукахъ», Діаны, Вакхуса, «Танцовщица», «Дискоболъ», барельефы, украшающіе надгробные памятники маркиза Лендсдоуна и герц. Девошайрскаго, колоссальная группа: «Ахиллесъ съ трупомъ Пенеезілеи», окон-

ченая послѣ смерти Ш. Эмилемъ Вольфомъ, и пр. 3) *Фридрихъ-Вильгельмъ фонъ-Ш.* (1789—1862), братъ предыдущаго, знаменитый живописецъ, ученикъ сперва своего отца и Фр.-Г. Вейтца, а потомъ Ширмера. Прослуживъ два года (1806—1807) въ солдатахъ, онъ въ 1810 г. отправился въ Римъ, прикинулъ тамъ къ группѣ «назареевъ» (см.), пристрастился къ религиозной живописи и въ 1814 г. перешелъ изъ лютеранства въ католичество. Будучи менѣе способенъ къ большимъ и многосложнымъ композиціямъ, чѣмъ къ изпещенности рисунка и тщательности исполненія, онъ писалъ преимущественно станковыя картины масляными красками, и его фрески въ виллѣ-Бартольдъ, «Дѣти Іакова приносятъ ему окровавленную одежду Іосифа» и «Іосифъ, толкующій сны виночерпю и хлѣбодарю», вышли уступающими исполненными другими художниками, трудившимися въ той же виллѣ. Кромѣ этихъ фресокъ, изъподъ кисти Ш. вышло въ Римѣ нѣсколько прекрасныхъ портретовъ и картинъ, въ томъ числѣ «Царяня небесъ», написанная для г-жи Гумбольдтъ, и «Св. Семейство», для баварск. кор. Людвигъ I. Въ 1819 г. Ш. былъ приглашенъ въ Берлинъ на должность профессора тамошней академіи художествъ. Здѣсь вскорѣ онъ прославился какъ первоклассный живописецъ и отличнѣйшій преподаватель, успѣвнѣе собрать вокругъ себя толпу талантливыхъ учениковъ. Нѣкоторые изъ нихъ (Ю. Гюбнеръ, Т. Гилдебрандтъ, К. Зонъ и К. Ф. Лессингъ) послѣдовали за нимъ въ Дюссельдорфъ, когда онъ, въ 1826 г., получилъ должность директора тамошней академіи, сдѣлавшуюся вакантною по смерти Корнелиуса. Труды Ш. по участію преподаванія въ этой академіи и вообще по ея преобразованію увѣнчались успѣхомъ, но съ теченіемъ времени взгляды молодого поколѣнія художниковъ на задачи искусства измѣнились; направление, котораго онъ держался и проводилъ въ своей школѣ, перестало удовлетворять большинство критиковъ, и за заслуженнаго живописца послышались съ разныхъ сторонъ нападки, причинившія ему много огорченій. Не смотря на то, онъ не покидалъ поста директора дюссельдорфской академіи и только въ 1859 г., послѣ того, какъ нервный ударъ разстроилъ его здоровье, вышелъ въ отставку. Картины Ш. очень многочисленны. Они являются въ нихъ искуснымъ рисовальщикомъ, идеализирующимъ натуру, приятнымъ колористомъ, отличающимся не столько естественностью и силою тоновъ, сколько ихъ гармоничностью. старательнымъ техникомъ, отдѣлывающимъ работу до конца во всѣхъ ея подробностяхъ; но въ его композиціяхъ больше обдуманности, чѣмъ одушевленія, больше ума, чѣмъ теплаго чувства, и онѣ нерѣдко отзываются старинными рутинно-условными приемами. Наиболѣе извѣстныя произведенія этого художника—«Поклоненіе воляжовъ» (въ гарнизонной прк. въ Потсдамѣ), «Вакхаанія» (въ берлинск. драматическомъ театрѣ), «Четыре евангелиста» (въ Вердеровской прк., въ Берлинѣ), «Христосъ на Елеонской горѣ» (въ прк. св. Марка, въ

Ганноверѣ), «*Mater dolorosa*» (въ прк. Дюльмена, въ Вестфалии), «Разумныя и неразумныя дѣвы» (въ Штеделевск. институтѣ во Франкфуртѣ на Майнѣ), «Гетевская Миньона», «Небесная и земная любовь», «Благочестіе и Тщеславіе» (у гр. Фюрстенберга) и «Рай, Чистилище и Адъ» (последняя работа художника, оканчивая которую овъ ослѣпъ отъ темной воды). Ш. прекрасно писалъ также портреты.

**Шадринскъ** — сырой поташъ, прокаленная зола яльмовыхъ или вязылыхъ дровъ. Лучшій сортъ называется *самосадъ*. Идетъ на мыловаренныхъ и кожевенныхъ заводахъ.

**Шадринскъ**—уѣздъ, городъ Пермской губ., на р. Исети, при отдѣленіи отъ послѣдней рукава Курей Шадрихи, отъ котораго и получилъ свое названіе. Ш. основанъ въ 1662 г. слободникомъ Юшкою Соловьевымъ, получившимъ разрѣшеніе привлечь вольныхъ «гулящихъ людей для государевой десятинной пашни». Ш. сначала было укрѣпленной слободою; преобразованъ въ городъ въ 1712 г. и названъ Малоархангельскимъ или Архангельскимъ, но послѣ пожара 1733 г. вновь переименованъ въ Шадринскую слободу. Въ 1737 г. снова сдѣланъ городомъ и приписанъ къ Сибирской губ., въ 1744 г.—къ Оренбургской, въ 1781 г. назначенъ уѣзднымъ городомъ Екатеринбургской провинціи Пермскаго наѣстничества и, наконецъ, съ 1796 г. — Пермской губ. *Жителей* (въ 1897 г.) въ Ш. 11686 (5455 мжч. и 6231 жнщ.); церквей 5 православныхъ, 1 единоувѣрская; 3 начальныхъ училища; больница. Ш., расположенный среди земледѣльческой мѣстности, является значительнымъ промышленнымъ и торговымъ пунктомъ; кромѣ нѣсколькихъ фабрикъ и заводовъ, въ немъ развиты кустарныя производств., особенно скорняжнѣ (много овчинниковъ); изъ промышленныхъ заведеній болѣе крупныя—заводы винокуренный и 2 пивоваренныхъ, сортировки пуха и перьевъ. Торговля хлѣбомъ и другими сел.-хоз. хозяйственными продуктами. Городской общ. банкъ и агентства одного частнаго земельного и земскаго кустарнаго банковъ. Городу принадлежить 4848 дес. земли. *Бюджетъ* города (1900): приходъ—50756 руб., расходъ—50959 руб. На город. управленіе расходуетъ 19%, бюджета, на медицину—2%, на народное образованіе—25%.

*Шадринскій уѣздъ* занимаетъ юго-восточный уголъ зуральской части Пермской губ. *Пространство* Ш. уѣзда — 15847,1 кв. вер. (1650792 дес.), изъ коихъ подъ озерами — 646,5 кв. вер. (67346 дес.). Теченіемъ рѣки Исети уѣздъ дѣлится на двѣ различныя части: по правую сторону рѣки (зап. и южн. посылы) поверхность уѣзда служитъ какъ бы продолженіемъ Челябинскаго и Екатеринбургскаго уу., она—ровная, безлѣсная, съ черноземною почвою и покрыта множествомъ озеръ; по лѣвую сторону р. Исети среди чернозема попадаются песчаныя пространства, покрытыя хвойными лѣсами; озеръ здѣсь мало. Лѣса занимаютъ въ Ш. уѣздѣ 14%, всей площади—это одна изъ малолѣсныхъ уѣздовъ губерніи. *Воды*. Вся площадь Ш. уѣзда принадле-

жить системѣ р. Тобола, притокъ котораго *Исетъ* протекаетъ по уѣзду на протяжении 130 вер.; въ послѣднюю впадаютъ Теча, Барневка, Мѣсъ (нижнимъ своимъ теченіемъ принадлежить Ш. уѣзду) и др. Озеро 309, изъ коихъ 47 рыбныхъ; болѣе значительныя озера: Маянъ (133 кв. вер.), Уелга (83 кв. вер.), Адыкулъ (66 кв. вер.), Тышка (29 кв. вер.) и Котлажъ (28 кв. вер.); болѣе четверти всѣхъ селеній уѣзда расположены по берегамъ озеръ. *Жителей* въ 1897 г. было 319286 (153041 мжч. и 166345 жнщ.), изъ нихъ 15877 въ гг. Шадринскѣ (11686) и Далматовѣ (4191) и 303409 собственно въ уѣздѣ. Главная масса населенія — русскіе; инородцы (10% всего населенія)—почти всѣ башкиры. Православные составляютъ 85% населенія, раскольники — 5%, магометане (башкиры) — 10%. На 1 кв. вер. въ Ш. уѣздѣ приходится 21 жит.; гуще его въ Пермской губ. населенъ только Оханскій у. (21,5 жит.). 2 города и 420 другихъ населенныхъ пунктовъ. Много людныхъ селеній, имѣющихъ свыше 2 тыс. жит. *Земли* уѣзда принадлежатъ крестьянамъ въ надѣлѣ—1191871 дес., частнымъ собственникамъ—5780 дес., казѣ—372957 дес., различнымъ учрежденіямъ—8383 дес.; всего 1578991 дес. По угодьямъ (земскія данныя) земли Ш. уѣзда распределяются такъ: усадебныхъ—21175 дес., пахатныхъ—521999 дес., луговъ и сѣнокозовъ — 231018 дес., лѣсовъ — 236529 дес., проц. удобныхъ земель необработываемыхъ—366528 дес., всего удобныхъ —1377249 дес.; остальные—неудобныя. *Пашня* почти вся принадлежитъ крестьянамъ, болѣешая часть лѣсовъ — казѣ. Ш. уѣздъ, благодаря хорошей почвѣ, принадлежить къ земледѣльческой мѣстностямъ Пермской губ. Главнѣйшіе культивируемые въ уѣздѣ хлѣба—яровая пшеница и овесъ, затѣмъ озимая и яровая рожь; въ среднемъ собирается пшеницы около 10 милл. пд., овса—съ 5 милл., ржи—до 1 милл. пд. Избытокъ хлѣба частью перерабатывается на винокурен. зав. въ Шадринскѣ, но болѣею частью вывозится за предѣлы уѣзда въ зернѣ. Вслѣдствіе отсутствія удобренія, почвенныя богатства Ш. уѣзда истощаются; за послѣднее десятилѣтіе въ немъ былъ рядъ неурожавъ, сильно подорвавшихъ крестьянское хозяйство. Въ 1899 г. лошадей было 154057, крупнаго рогатаго скота 1215101 гол., овецъ 1319825 гол., козъ 22863 гол., свиней 290015. Жители приозерныхъ селеній занимаются рыболовствомъ. *Кустарныя промыслы* развиты, особенно кожевенный, сапожнй, скорняжнй и овчинный. Изъ фабрикъ и заводовъ болѣе значительны мукомольныя. *Торговля* развита, особенно ярмарочная; всего значительнѣе ярмарка *Крестовско-Ивановская* въ с. Ивановскомъ (въ 27 вер. отъ г. Шадринска), на которую въ 1900 г. привезено было товаровъ (мѣха, чай, мануфактура и др.) на 3712000 руб., продано на 3209000 руб.; во время ярмарки (1 іюля—1 сент.) въ с. Ивановскомъ открываются отд. госуд. банка и почт.-телегр. контора; довольно бойкія ярмарки бывають въ замт. г. Далматовѣ. Земскихъ болѣе 5 (2 въ городахъ); врачей на земской службѣ

10. *Школы* начальных 89, из них 2 млн. народн. проsv. (1 для инородцев), 61 земских (4 для инородцев-христиан) и 26 церковно-приходских. *Бюджет* уездного земства за 1900 г.: доходы—308637 руб., расходы—312167 руб., в числѣ послѣднихъ на земское управление—17110 руб., народное образование—77817 руб., медицину—81289 руб.

Далматовскій Успенскій-Исетскій мужской м-рь при зашт. гор. Далматовѣ, основанный въ XVII в., былъ нѣкогда сильно укрѣпленъ и выдержалъ много осадъ со стороны кочевниковъ, а въ 1774 г. былъ осажденъ шайками Пугачева.

Д. Р.

**Шадрины**—старинный русский дворянский родъ, ведущій свое происхождение отъ якутскаго казака, убитаго около половины XVII в. въ сраженіи противъ сибирскихъ инородцевъ, *Ивана Ш.*, сына котораго, *Петра Ивановича*, Петръ Великій въ 1709 г. пожаловалъ «въ дѣти боярскіе». Родъ внесенъ въ 1 ч. родословной книги.

В. Р.—ср.

**Шадурскіе**—нѣсколько древнихъ дворянскихъ родовъ польскаго происхожденія, записанныхъ въ VI и 1 ч. род. кн. губ. Подольской, Волынской, Витебской, Гродненской, Минской и Кіевской. Есть еще дворянскіе роды Ш. болѣе поздняго происхожденія.

**Шадъ** (Иоганнъ-Валтиастъ)—философъ. Род. въ 1758 г. около Бамберга; родители были весьма набожны и тщательнo развили въ немъ религиозное чувство. Учился у иезуитовъ. Въ 1778-мъ г. поступилъ въ монастырь въ Ванцъ, изъ котораго бѣжалъ въ 1798 г., такъ какъ не вынесъ преслѣдованія, которому подвергся за свободомысліе. Прибывъ въ Йену, сталъ читать лекціи въ университетѣ; получилъ профессуру въ 1802 г.; въ 1804 г., по рекомендаціи Гете, призванъ въ харьковскій университетъ. Въ Харьковѣ Ш. игралъ весьма выдающуюся роль; читалъ лекціи по философіи и исторіи римской литературы. Въ 1816 г. Ш. былъ внезапно отрѣшенъ отъ должности и высланъ изъ предѣловъ Россіи, книги же его—«*Institutiones juris nativae*» и изданіе «*De viris illustribus Romae*» Пултарха (въ обработкѣ Ломонда)—пострѣлены. Весьма интересная автобіографія Ш. вышла въ 1803 г., а вторичное изданіемъ въ 1828-мъ г. Удаленіе Ш. надѣлало много шума. Причиной его удаленія изъ университета министромъ народнаго просвѣщенія кн. Голицынымъ были доносы проф. Дегурова, воспользовавшагося неприятностями, возникшими для Ш. и всего харьковскаго университета изъ обвиненія докторантовъ Гриневича и Ковалевскаго въ томъ, что они представили докторскія диссертатіи, которыя, по разслѣдованію, оказались шагаітомъ изъ сочиненій Ш. Удаленіе Ш. изъ харьковскаго университета обстоятельно и документально обследовано въ работахъ Н. А. Лавровскаго («Чтенія Московск. Общества», 1873, кн. 2: «Эпизодъ изъ исторіи харьковскаго университета»), Д. И. Ватагья («Удаленіе проф. Ш. изъ харьковскаго университета», Харьковъ, 1899) и проф. Е. Боброва («Матеріалы для исторіи философіи въ Россіи»). Философія Ш. въ существеномъ повторяетъ основныя принципы сначала Фих-

тевой, а впоследствии Шеллинговой философіи. Профессоръ Ф. А. Зеленогорскій въ двухъ статьяхъ, помѣщенныхъ въ 27 и 30-й книжкахъ «Вопросовъ философіи и психологій», рассмотрѣлъ латинскія сочиненія Ш., вышедшія во время его пребыванія въ Харьковѣ: «*Institutiones philosophiae universae tomus primus logicam complectens*» и двѣ рѣчи въ торжественныхъ собраніяхъ харьковскаго унив. Проф. Э. Ф. Лейкфельдъ далъ въ «Исторіи харьковскаго университета» (т. I, стр. 654) анализъ логики Ш. Въ логикѣ Ш. замѣтно сильное вліяніе метафизики Фихте; проф. Лейкфельдъ полагаетъ, что Ш.—не только комментаторъ доктрины Фихте, но и продолжатель ея. То же самое слѣдуетъ сказать и о философіи права Ш.: онъ возстаетъ противъ механической теоріи государства, господствовавшей въ его время. Государство не есть машина, управляемая только механическими законами, не мануфактура, не учрежденіе, созданное ради одной безопасности. Ш. не считаетъ возможнымъ выводить право изъ договора и возстаетъ противъ разрыва, произведеннаго искусственно между правомъ и нравственностью. Нѣмецкія сочиненія Ш.: «*Geheimfassliche Darstellung des Fichtischen Systems und der daraus hervorgehenden Religionsstheorie*» (1800); «*Grundriss der Wissenschaftslehre*» (Йена, 1800); «*Neuer Grundriss der transcendentalen Logik und der Metaphysik nach den Principien der Wissenschaftslehre*» (Йена, 1801); «*Absolute Harmonie des fichtischen Systems mit der Religion*» (1802); «*System d. Natur und Transcendentaphilosophie*» (1803—1804). Въ послѣднемъ сочиненіи замѣтно также вліяніе Шеллинга.

Э. Радловъ.

**Шазаль** (Шьерри-Эммануилъ-Феликсъ Chazal, 1808—92)—бельгійскій генералъ, сынъ бывшаго члена конвента, умершаго въ Бельгіи во время реставраціи. Участвовалъ въ революціи 1830 г. и послѣдовавшей затѣмъ войнѣ съ Нидерландами. Былъ военнымъ министромъ въ либеральномъ кабинетѣ Рожье и Фрера Орбава (авг. 1847 г.); обнаружилъ значительный административный талантъ; реорганизовалъ бельгійскую армію. Нежеланіе его умирить требованія кредитовъ на военныя цѣли вызвало разногласіе между нимъ и его товарищами по кабинету, и въ 1850 г. онъ вышелъ въ отставку. Съ 1859 г. онъ былъ вновь военнымъ министромъ. Въ 1866 г. дуэль съ оскорбившимъ его депутатомъ привела къ его отставкѣ. Въ 1870—71 г. командовалъ мобилизованнымъ бельгійскимъ корпусомъ.

В. В.—ср.

**Шазе** (André-René-Polydor Alissant de Chazet)—французскій писатель (1775—1844). Наиболее тяжелые годы революціи Ш. провелъ за границей. Вернувшись въ Францію, онъ съ трудомъ спасся отъ ссылки во время 18 фронтлера, вслѣдствіе своего крайняго роялизма. Во время владычества Наполеона Ш. старался лѣзть императору. Послѣ реставраціи Вурбонувъ онъ сдѣлался однимъ изъ редакторовъ журнала «*Quotidiennep*» и въ награду за свою преданность Вурбонамъ получилъ синекуру—должность бібліотекаря

въ Версальскомъ и Трианонскомъ дворцахъ. Ш. писалъ куплеты, пьсенки, романсы и былъ постояннымъ поставщикомъ драматическихъ произведений для театровъ Louvois, Variétés и Vaudeville. Ему принадлежатъ болѣе 150 пьесъ, изъ которыхъ большая часть написана въ сотрудничествѣ съ другими писателями. Главныя его сочиненія: «Il faut un état, ou la revue de l'an VI» (1798); «Cham-ragnac et Suzette» (1800); «Les Russes en Pologne» (1812); «Les trois journées» (1812—18); «Eloge de P. Corneille» (1808); «Eloge historique du duc de Berri» (1820); «Louis XVIII ou récit exact et authentique de ce qui s'est passé aux Tuileries les 13, 14, 15 et 16 sept. 1824» (1824) etc. Кроме того Ш. написалъ обширную автобіографію, подъ заглавіемъ «Mémoires, souvenirs, oeuvres et portraits» (1837).

**Шазо** (Жанъ-Франсуа-Симонъ Chazaud, 1743—†) — фр. государственный дѣятель, членъ законодательнаго собранія и конвента. Копировалъ за казнь короля. Представилъ проектъ поземельнаго налога, оставшіяся безъ послѣдствій. Во время имперіи былъ главнымъ сборщикомъ податей.

**Шазо** (Луи Chasot или Chazot de Nantigny, 1692—1755) — фр. генералъ и писатель. Его главныя труды: «Tablettes géographiques» (Парижъ, 1725); «Généalogies historiques des anciens patriarches, rois, empereurs et de toutes les maisons souveraines» (1736—1738); «Tablettes historiques, généalogiques et chronologiques» (1749—1757).

**Шазо** (Марсіаль - Альфонсъ Chazaud, 1827—1880) — фр. историкъ. Его главныя труды: «Fragments du cartulaire de la Chapelle-Aude» (Муленъ, 1860); «Etude sur la chronologie des sires de Bourbon» (Муленъ, 1865); «La Chronique du bon duc Loys de Bourbon» (Пар., 1876); «Les Enseignemens d'Anne de France, duchesse de Bourbonnais et d'Auvergne à sa fille Suzanne de Bourbon» (1878).

**Шайба** — круглая металлическая или кожаная подкладка подъ гайки, шляпки винтовъ, между чеками и ступицами колесъ или подшипниками и т. п. Служитъ для уничтоженія стиранія этихъ частей или ради болѣе плотнаго ихъ прилеганія. Къ Ш. колесъ артиллерійскихъ орудій придѣляются крючки для надвѣванія на нихъ стелья лямочы.

**Шайбле** (Карль-Генрихъ Schaible) — германскій революціонеръ и писатель (1824—99). Былъ студентомъ медицинскаго факультета въ Гейдельбергѣ, когда началась революція 1848 г. Въ 1849 г. онъ принялъ участіе въ баденскомъ возстаніи; послѣ его подавленія успѣлъ бѣжать; кочивалъ курсы въ Парижѣ, затѣмъ занялся медицинскою практикою въ Лондонѣ, гдѣ сблизился съ эмигрантами—Мадзини и др. Не чувствуя призванія къ медицинѣ, онъ промѣнялъ ее на частныя уроки, потомъ на профессору въ военной академіи въ Вульвичѣ и мѣсто экзаменатора въ лондонскомъ университетѣ. Одно время былъ частнымъ секретаремъ и бібліотечаремъ королевы Викторіи. Въ 1861 г. амнистія дала ему возможность вернуться на родину, но онъ переселился въ Германію

только въ 1885 г. Главныя его труды: «Gesundheitsdienst in Krieg und Frieden» (Вѣна, 1868); «Ueber die Todes- und Freiheitsstrafe» (Б., 1869); «Selbsthilfe auf dem Schlachtfelde» (Б., 1870); «Gesch. der Deutschen in England bis zum Ende des XVIII Jahrh.» (Страсбургъ, 1885); «Shakespeare der Autor seiner Dramen» (Гейдельбергъ, 1889); «Die Juden in England» (Карлсруэ, 1890); «Deutschland vor hundert Jahren. Die Einnahme von Mainz im J. 1792» (ib., 1892); «Die höhere Frauenbildung in Grossbritannien» (ib., 1894); «Die Frau im Altertum» (ib., 1898); «Sieben und dreissig Jahre aus dem Leben eines Exilierten» (ib., 1895). Последняя имѣетъ наиболѣе значеніе, какъ очень интересныя мемуары. В. В.—ъ.

**Шайбыи** (санскр. Śāyū—изъ рода Śibi—Шибі)—въ индійской позднѣйшей мифологіи имя добродѣтельной жены царя Шатадхану (см.).

**Шайва** (санскр. ед. ч. Śāiva-s, мн. ч. Śāivas)—туземное индійское имя поклонниковъ бога Шивы или такъ наз. *шиваитовъ* (см.).

**Шайва-даршана** (санскр. Śāivadarśana—шиваитское ученіе, теорія, система)—название одной изъ шиваитскихъ сектъ въ Индіи, по ученію которой человѣку принадлежатъ свободная инициатива въ дѣлѣ спасенія собственной души (другія секты, напр. Папшупата, полагаютъ, что спасеніе или гибель человѣческой души предопредѣлены свыше, и человѣчій божество повліять на высшія рѣшенія). С. В.—ъ.

**Шайва-пурана** — одна изъ главныя 18 пуранъ (см.), принадлежащая къ разряду «мрачныхъ» или «темныхъ» пуранъ и занимающая въ немъ четвертое мѣсто. Въ нѣкоторыхъ спискахъ она опускается и замѣняется Ваю-пураной. Въ Ш.-пуранѣ заключаются генеалогіи патриарховъ, описаніе вселенной и событія первыхъ шести манвантаръ (баснословныхъ мировыхъ періодовъ, по 4320000 лѣтъ въ каждомъ), въ перемѣжку съ легендами и молитвами въ честь Шивы. Здѣсь же рядъ легендъ о нѣкоторыхъ пѣзъ наиболѣе знаменитыхъ рши (мудрецовъ), которые принимали участіе въ раздѣленіи ведъ. С. В.—ъ.

**Шайдуровъ** (Иванъ Акимовичъ) — «мастеръ» церковнаго пѣнія въ концѣ XVII в., новгородскій уроженецъ, ученикъ одной изъ пѣвческихъ школъ, получившихъ въ Россіи повсемѣстное распространеніе благодаря заботамъ Стоглаваго собора. Ш. составилъ «Сказаніе о подмѣткахъ, еже пишутся въ пѣніи надъ знаменемъ». Онъ содѣйствовалъ улучшенію нотачи, ввелъ окраску пѣвческихъ знаковъ кинноварью (киповарныя помѣты) и тѣмъ облегчилъ исполненіе знаменъ. Н. С.

**Шайва** (юрд.)—см. Соучастіе въ преступленіи дѣянъ.

**Шаймузинъ-Старый**—с. Симбирской губ. п уѣзда. Жит. болѣе 3 тыс. (татары), 3 мечети, 3 школы, лавки и поташные заводы. Торговый пунктъ.

**Шайноха** (Карль, 1818—1868) — знаменитый польскій историкъ. Отецъ его, чохъ по происхожденію (Scheinoha Wollensky), женился, служа въ Галичѣ въ качествѣ австрійскаго чиновника, на полькѣ, горячѣй

патриотъ, и воспитывалъ своихъ дѣтей въ польскомъ духѣ. Будущій историкъ еще въ гимназій пытался образоваться среди своихъ товарищей кружокъ для изучения древностей Галицян. Вскорѣ послѣ того онъ былъ подвергнутъ тюремному заключенію за стихотвореніе революціонно-патриотическаго содержания. Сырая и темная тюрьма и дурное содержаніе разстроилъ здоровье юности: онъ перенесъ сыну, ревматизмъ и началъ страдать глазами. Однако, испытанія эти закаляли его волю и образовали его характеръ. Въ заключеніи, продолжавшемся слишкомъ полтора года, онъ изучилъ французскій и англійскій языки. Ему, какъ политическому преступнику, дорога въ высшія учебныя заведенія была закрыта; онъ принужденъ былъ идти путемъ самообразования, зарабатывая скудные средства къ существованію частными уроками и статьями въ львовскихъ журналахъ. Онъ началъ свою литературную дѣятельность со стихотвореній, повѣстей и драматическихъ произведеній, обратившихъ на себя вниманіе критики; но скорѣй онъ убѣдился, что призваніе его—исторія. Первый опытъ его на этомъ поприщѣ обнаружилъ въ немъ блестящій талантъ историка. Ш. первый ввелъ въ польскую литературу особую форму историческаго повѣствованія—небольшой художественный разсказ (essai, essay, szkic), созданный знаменитыми историками запада (Тьерри, Маколеемъ и др.). Такой характеръ носятъ и большіе труды Ш.: «Jadwiga i Jagiello», «Dwa lata dziejów naszych» (1646, 1648). Историкъ прекрасно воссоздаетъ образы историческихъ дѣятелей, съ замѣчательнымъ пониманіемъ духа изображаемой эпохи развертываетъ передъ нами картины прошлой жизни. Сочиненія Ш. несвободны отъ фактическихъ погрѣшностей и въ виду новыхъ историческихъ изслѣдованій уже нѣсколько устарѣли, но какъ общее изображеніе эпохи сохраняютъ громадную цѣнность и теперь. Работа надъ рукописными матеріалами все болѣе и болѣе притупляла зрѣніе историка: въ 1858 г. онъ ослѣпъ, но все-таки продолжалъ работать, пользуясь помощью своей жены и чтецовъ. См. «Dziela Karola Szajnoschu» (Варшава, 1876 — 78, въ 10 том.) и «Pisma Karola Szajnoschu» (Краківъ, 1887, 2 т.: сочиненія, не вошедшія въ варшавское изданіе). Подробная біографія Ш., составленная К. Кантекияма, приложена къ X т. варшавскаго изд. его сочиненій. См. еще В. Kalicki. «K. Szajnoscha» («Przegl. polski», Краківъ, 1868 — 69); «Najnowsze sąd o K. Szajnosze» (Львовъ, 1879). В. Говодворскій.

**Шайо**, иначе *Шаёвъ* (мадярск. Sajó — произносится шайо, словацк. Sajov, чешск. Slaná, нѣмецк. Sajó) — правый притокъ р. Тисы въ Венгрію, беретъ начало въ Гемёрскомъ комитатѣ западнѣ Добиня, соединяется съ Римой и принимаетъ въ себя Бодру и Гернадъ; длина течения 170 км. Въ 1241 г. на этой рѣкѣ произошло сраженіе мадярей съ татарами подъ начальствомъ Бату-Хана.

**Шайри**, *шайръ* (тат.) — арабское слово, означающее мѣру вѣса. Въ Эмидадзинскомъ и Сурмалинскомъ уѣздахъ Ш. составляетъ  $\frac{1}{4}$   $\frac{1}{16}$

часть танаба (мѣры поверхности), который равняется отъ 1936 до 2880 кв. саж.

**Шайтессе** — прѣсноводное оз. Архангельской губ., Пинежскаго у. Длина оз. 24 вер. ширина въ южн. концѣ—10 вер., въ сѣв. до 2—3 вер. Вост. берегъ оз. изрѣзанъ небольшими заливами. Оз. окружено болотистыми лѣсами, берега его совершенно пустыны. Изъ южн. конца оз. вытекаетъ протока, выходящая сивра въ р. Пукшенгу, прит. Сѣв. Двины. Площадь оз. 140 кв. вер.

**Шайтановъ** (Николай Теодоровичъ)— врачъ-писатель; окончилъ курсъ въ московскомъ университетѣ въ 1841 г., былъ врачомъ въ различныхъ городахъ и учрежденіяхъ и, получивъ съ сб. медико-хирургической академіи степень доктора медицины за диссертацию: «О дѣйствіи кохличина на животныя организмы» (СПб., 1869), назначенъ инспекторомъ ярославской врачебной уравы (1869—1880). Кромѣ диссертаций Ш. напечаталъ: «Проколъ и заноза въ животѣ» («Другъ Здравія», 1847); «Наставленіе волостнымъ фельдшерамъ о подачн первоначальныхъ врачебныхъ пособій въ повальныхъ болѣзняхъ, свойственныхъ преимущественно взрослымъ людямъ» (СПб., 1861); «Наставленіе о подачн врачебныхъ пособій въ перемежающейся лихорадкѣ, съ ея послѣдствіями, зной корчѣ и чингѣ» (выбѣстъ съ К. Константнновичемъ, СПб., 1862); «Наставленіе о подачн врачебныхъ пособій въ различныхъ, чаще встречающихся у крестьянъ, спорадическихъ болѣзняхъ» (СПб., 1862, вып. II, III выбѣстъ съ В. Гортынскимъ, СПб., 1862) и др.

**Шайтанскіе заводы** — Пермской губ.: 1) чугуно-литейный и желѣзодобывательный, Екатеринбургскаго у. при р. Шайтанкѣ, въ 46 вер. отъ уѣзд. гор.; основанъ Демидовымъ въ 1733 г. Въ 1899 г. выдѣлено желѣза въ болванкахъ 436452 пд., полосоваго и сортоваго—842387 пд., выплавлено чугуна—455070 пд. Жит. ок. 5000. 2) Желѣзодобывательный, Красноуфимскаго у., при впаденіи р. Шайтанки въ Чусовую; основанъ Демидовымъ въ 1727 г. Въ 1899 г. выдѣлено желѣза въ болванкахъ 78355 пд., полосоваго и сортоваго 2316 пд. Жит. ок. 3000.

**Шайшунатага** — древній индійскій царь въ странѣ Магадхъ, основатель династіи этого имени, насчитывавшей десять предшественниковъ. Ш. предоставилъ г. Бенаресъ своему сыну, а самъ поселился въ Гриврадхѣ въ Бехарѣ, гдѣ, по преданію, царствовалъ сорокъ лѣтъ. Династія его правила въ теченіе 360 лѣтъ. Къ ней принадлежалъ Нанда, Магадхадъ, имѣвшій восемь сыновей и стремившійся водчинить своему владычеству весь міръ, Сумалля и др. С. Б.—ч.

**Шаха** (санскр. Śakāś) — неарійскій народъ въ древней Индіи, пришедшій съ сѣвера и распространившій свое владычество въ западной ея части отъ Гиндукуша до устья р. Инда, приблизительно около 1½ столѣтій до начала нашего лѣтосчисленія. Онъ часто упоминается въ индійскихъ историческихъ памятникахъ и обыкновенно отождествляется съ упоминаемымъ у классическихъ географовъ народомъ Сасае или Śakāi. Викрала-



дитя, царь въ Уджаин, прославился под именем Шакари (Śakāri)—врагъ Ш. Какъ побѣдитель Ш., повѣстуетъ также царь Айодхъ—Сагара, исторія котораго подробно описывается въ Гариваншѣ (см.). Сагара побѣдилъ Ш. и принудилъ его бритъ верхнюю половину головы. Не лишено вѣроятія, что сходство именъ Шакари и Сагара не случайно и указываетъ, быть можетъ, на тожество фактической основы того и другого преданія. Лассенъ предполагалъ, что Ш. были татары Шу, выгнанные около 150 л. до Р. Хр. изъ Илійской долины народомъ Юе-чи или такъ называемыми бѣлыми гуннами. Послѣ того какъ они заняли на нѣкоторое время Согдиану или Ташлю, они были, по свидѣтельству китайскихъ писателей, снова разбиты енгарами и затѣмъ утвердились въ Когистанѣ. Такимъ образомъ, видимому, родной ихъ языкъ Туркестанъ и они принадлежали къ тюркамъ. Страбонъ и Птолемей также помѣщаютъ своихъ Сасае на С отъ Гималаевъ. Подъ этимъ или близко похожими именами упоминаются также разные народы въ другихъ древнихъ странахъ, напр. въ Ассиріи. Во время похода Александра Македонскаго въ Индію нѣкоторыя племена Ш. оказали ему сопротивление. Другія племена Ш. сдѣлали набѣгъ на Индію въ царствованіе мудраго царя Ашоки и были прогнаны лишь его наследникомъ Джакока. Въ это время они раздѣлялись на три крупныхъ клана: Гупка, Гупка и Канишка. Писатели, упоминающіе о Ш., описываютъ ихъ какъ народъ воинственный и ведущій пастушескій образъ жизни. Въ связи съ народомъ Ш. по всѣмъ вѣроятіямъ находится и часто встречающаяся въ индійской хронологіи эра, которая началась, по мнѣнію нѣкоторыхъ, въ 78 г. по Р. Хр. и называется также эрой Шаливаганы (см.). По предположенію англійскаго географа-археолога Кеннингэма, эра эта получила свое названіе отъ пораженія, нанесеннаго Шаливаганой народу Ш. Точное опредѣленіе эры Ш. находится въ зависимости отъ установленія эры Викрамадityи (см.) или Самватъ-эры, такъ какъ туземные источники опредѣляютъ хронологическое разстояніе между Викрамадityей и Шаливаганой въ 135 лѣтъ. Начало эры Ш. въ 78 г. по Р. Хр. можетъ быть принято лишь при условіи, что Викрамадityя жилъ въ I-мъ вѣкѣ до Р. Хр.; но это предположеніе давно уже сильно поколеблено и замѣнено другимъ, болѣе вѣроятнымъ, что Викрамадityя жилъ вѣсколькими вѣками позже, въ христіанскую эпоху. См. Викрамадityя и Индія (исторія).

С. Б.—чг.

**Шакладвина** (санскр. Śaka — имя народа + dvīpa — островъ)—въ индійской мифологической географіи имя одного изъ семи большихъ островныхъ материковъ (*двинья*), окружающихъ священную гору Меру (см.), т. е. Гималаевъ. Ш. омывается мочнымъ моремъ (Dugdha или Kshīra) и заключаетъ въ себѣ семь горъ и столько же священныхъ рѣкъ. Тамъ же находится громадное дѣбное (Śaka) дерево, обитаемое гандхарвами (см.) и садьями (чистыя и свѣтлыя существа, принадлежащія также къ классу полубоговъ).

Вѣтеръ съ этого дерева, производимый трепетаньемъ его листьевъ, приноситъ всюду радость и наслажденіе. Обитатели острова Ш. безгрѣшны и блаженны. Имя Ш. часто приводятся въ связь съ именемъ народа Шака (см.); въ такомъ случаѣ подробность легенды о тиковомъ деревѣ, растущемъ на островѣ Шака, могла возникнуть на основаніи одного названія Ш., истолкованнаго въ этомъ значеніи помощью народнаго словопроизводства (Volksetymologie). Что подъ именемъ Ш. нѣкогда могла разумѣться известная опредѣленная реальная страна — о томъ свидѣлствуетъ индійское преданіе (сообщаемое въ Бхавишья-пуранѣ) о приходѣ жрецовъ солнца — маговъ—изъ Ш. (страны Шаковъ, Ирана). Передаваемыя преданіемъ подробности культа этихъ маговъ напоминаютъ культъ огнепоклонниковъ-парсовъ, подтверждая догадку о тожествѣ Ш. и Ирана. См. А. Веберъ, «Magavyakti» (въ «Abhandlungen» берлинской акад. наукъ, июль, октябрь 1879) и его же, «Ueber zwei Parteschriften zu Gunsten der Maga, resp. Śakadvīpa Vrahmana» (тамъ же, январь, 1880). Въ Магабхаратѣ, насчитывающей только четыре *двинья*, Ш. не упоминается. Въ Вишну-пуранѣ число *двинья* доходитъ до девяти, но Ш. среди нихъ также нѣтъ. С. Б.—чг.

**Шагала** (санскр. Śākāla)—древній городъ въ Индіи, въ Пенджабѣ, упоминаемый у древнихъ писателей. Известный географъ-археологъ Кеннингемъ отождествляетъ его съ г. Сангала, упоминаемымъ въ описаніяхъ индійскаго похода Александра Македонскаго. Птолемей называетъ его Сагала и помѣщаетъ на р. Гифасисъ (теперешній Вьсаъ), на ЮЗ отъ Лагора. Китайскій путешественникъ Хьюэнь Цзангъ, посѣтившій его въ 630 г., называетъ его Ше-кье-ло. У буддистовъ онъ былъ известенъ подъ именемъ Сагала. По преданіямъ, онъ былъ резиденціей царя Милинды, знаменитаго въ исторіи буддійской литературы своими бесѣдами съ мудрецомъ Нагасеной (такъ назыв. Миллинда-паньха). Область, столицей которой былъ тогда Ш., называлась Иона или Явана — названіе, связываемое или съ завоевателями ея — греками Александра Македонскаго, или съ ихъ индоскскими преемниками (Явана = Ионяне, обычное индійское названіе грековъ). Аррианъ, а вслѣдъ за нимъ Курній помѣщаютъ г. Сангала Александра Македонскаго къ В отъ р. Гидраотесъ, инд. Рави (р. Иравати); но маршрутъ Хьюэнь Цзанга свидѣлствуетъ, что Ш. лежалъ къ З отъ Рави, очень близко отъ теперешняго Сангалава Тоба (см. описаніе его положенія, данное Вильфордомъ въ «Asia Researches»). Брахманическія свидѣтельства о Ш. выбраны изъ Магабхараты Лассеномъ въ его «Pentapotamia Indica». Согласно имъ, Ш. былъ столицей народа Мадра, иначе Джарака и Балка, и лежалъ на рч. Ассага. Къ З отъ Рави, что согласно съ свидѣтельствомъ Хьюэнь Цзанга. Когда послѣдній посѣтилъ Ш., онъ нашелъ тамъ буддійскія монастыри съ 100 монаховъ, изучавшихъ Хиняну (экзотерическія ученія буддизма), и ступу (см.) въ 200 фт. вышины, съ отпечатками слѣдовъ четырехъ Буддъ, предшествен-

яников Шахьямуни. Въ буддійскихъ легендахъ Ш. играетъ довольно видную роль.

С. Б.—ч.

**Шакала** (*Canis aureus*)—одинъ изъ видовъ р. *Canis*. Впрочемъ другой видъ (*C. mesomelos*) тоже носитъ название Ш. чапранаго. Длина тѣла обыкновеннаго Ш.—безъ хвоста достигаетъ 80 см., а высота въ плечахъ 50, хвостъ—30 см. Тѣло стройное, на высокихъ ногахъ, морда острѣе, чѣмъ у волка, но тупѣе, чѣмъ у лисицы, хвостъ пушистый; уши короткія; зрачекъ круглый; шерсть жесткая, недлиная; цвѣтъ сѣровато-желтый, на спинѣ и на бокахъ переходящій въ черный, а на брюхѣ и горлѣ въ свѣтло-желтый. Распространенъ въ южной Азіи, начиная съ Индіи къ западу, южн. Европѣ (Турція, Греція, Далмація) и сѣв. Африкѣ. На Гималаяхъ поднимается на высоту до 1000 метровъ надъ уровнемъ моря. На охоту выходитъ, какъ и волкъ, ночью, и подобно волку оглашаетъ окрестности воемъ. Нападаетъ на мелкихъ млекопитающихъ, птицъ, и будто бы въ Индіи опустошаетъ плантаціи кофейныя, кукурузныя и сахарнаго тростника. Говорятъ, что Ш. устраиваютъ облавы и на болѣе крупныхъ млекопитающихъ. Охотно ѣдятъ падаль. Течка весной, когда вой ихъ особенно спеленъ; самка носитъ 9 нѣдѣль и приноситъ 5—8 дѣтенышей. Легко приручаются и скрещиваются съ домашней собакой. Мѣхъ ихъ дешевъ. Чапраный Ш. рыжевато-сѣраго цвѣта, но на спинѣ какъ бы черной чапракъ. Длиннѣе обыкновеннаго, но ниже ростомъ. Водится въ южной Африкѣ и на вост. берегу отъ Нубіи до мыса Доброй Надежды. Легко приручается. Мѣхъ его гуще и мягче и въ южной Африкѣ его шкуры употребляются сшитыми въ видѣ мѣховыхъ ковровъ (кароссы). Костяные наросты, встречаемые иногда на черепѣ обыкновеннаго Ш. и несущіе чучекъ длинныхъ волосъ, считаются индусами лучшимъ талисманомъ и носятъ название шакаловыхъ роговъ.

В. М. Ш.

**Шакалы** (санскр. Śakāla) — древній индійскій грамматикъ и толкователь ведъ, одинъ изъ предшественниковъ Яски (см.). По преданію, онъ раздѣлилъ полученную имъ ведійскую санхиту (собрание гимновъ) на пять отдѣльныхъ частей—санхитъ—и научилъ имъ столькожъ же своихъ учениковъ, сдѣлавшихся основателями школъ для изученія ведъ. Въ древнихъ памятникѣхъ онъ носитъ также имена Веда-митры и Дева-митры (друга веды и боговъ).

С. Б.—ч.

**Шакармуни** или *Шакармуни* (санскр. Śakariṇi, Śakarigri) — древній индійскій грамматикъ и филологъ, по преданію привелъ въ порядокъ Ригведу, которую онъ раздѣлилъ на три части, приложивъ, въ качествѣ четвертой, глоссарій, называвшіяся Нирукта. Ш. жилъ еще до Яски (см.), упоминающаго Ш. въ числѣ своихъ предшественниковъ. Другое имя его — Ратхantara. См. о немъ Вишну-пурана, изд. Вильсона (стр. 277).

**Шакаръ** (*Saiman laurostris*)—видъ каймановъ, близкій къ очковому кайману (*C. sclerops*), живущій въ Южной Америкѣ на востокѣ отъ Андоевъ между Ла-Платою и

Амазонскою рѣкою, въ особенности въ юго-востокѣ Бразиліи, въ Угагвай и на сѣверо-востокѣ Перу. Отличается отъ другихъ видовъ болѣе широкою мордою, числомъ заднезатылочныхъ шипковъ и роговидными придатками морщиныхъ, отчасти костяныхъ, отчасти кожистыхъ верхнихъ вѣкъ. См. Аллигаторъ.

**Шакалалы** (санскр. Śakālaṅga) — древній индійскій грамматикъ, одинъ изъ предшественниковъ Яски (см.).

**Шакалы**—безуздный гор. Сувальскаго губ., Владиславскаго у., въ 28 вер. отъ узьднаго гор. Жителей 2900. Почта и телеграфъ.

**Шакалия** (санскр. Śakīni—сильная, могучая)—въ индійской позднѣйшей мифологій демони женскаго пола, сопровождающіе страшную супругу бога Шивы, Дургу или Кали (см. Шакти, Шактра, Кали).

**Шамакъ-мамули** (груз.)—см. Шакъ.

**Шамаковичій** (Федоръ Леонтьевичъ)—извѣстный сообщникъ царевны Софіи Алексѣевны, которая его изъ подъянчъ возвала въ дунаго дворянина и околычяго и поручила ему, послѣ казни Хованскаго, управленіе стрѣльцамъ приказомъ. Послѣ князя В. В. Голицына Ш. былъ лучшимъ совѣтникомъ царевны въ международныхъ сношеніяхъ и въ 1688 г., передъ задуманнымъ походомъ въ Турцію, отправленъ былъ къ гетману Мазепѣ во главѣ посольства, имѣвшаго главною цѣлю пригласеніе къ походу и приглашеніе къ участію въ немъ малороссійскаго войска. Это видно изъ статейнаго списка Ш., недавно открытаго въ столбахъ Спбскаго приказа, въ московскомъ архивѣ министерства юстиціи А. Востоковымъ (см. «Кіевскую Старину», 1890, № 5). По возвращеніи изъ посольства. Ш. сталъ усиленно подстрекалъ стрѣльцовъ къ возстанію противъ Петра Алексѣевича и Нарышкиныхъ и уговаривалъ ихъ требовать въ качествѣ на царство Софіи Алексѣевны. Его успія не имѣли успѣха, вмѣстѣ съ своими главными «товарищами», стрѣльцами же, онъ былъ выданъ Петру и 11 октября 1689 г., послѣ допроса и подробнаго письменнаго «изясненія» имъ дѣла, «казненъ смертію». Обширное дѣло Ш., богатое множествомъ весьма интереснаго матеріала въ бытовомъ отношеніи Руси второй половины XVII в., издано въ 4-хъ томахъ въ 1887—90 гг., подъ наблюденіемъ А. Н. Труворова. В. Р.—въ.

**Шаколы**—легкое красное столовое вино получающееся въ мѣстности Ваури (въ районѣ Biskaya—въ Испаніи). Подъ этимъ же названіемъ обращаются въ Испаніи всякія простыя, слабыя, легкія, кислотныя и плохо окрашенныя вина.

В. Т.

**Шаколы**—см. Чаконы.

**Шакопы**, собственно *Чаконы* (Педро Часон, по-лат. Ciasonius) — испанскій гуманистъ (1527—81). Былъ профессоромъ греч. языка. Папа Григорій XIII пригласилъ его въ Римъ для изданія древнихъ авторовъ, духовныхъ и свѣтскихъ, а также для исправленія календаря. Большая часть его изданій вышла анонимно. Главнѣйшія изъ нихъ: «Calendarii romani veteris explanatio» (1568); «In Joannis Cassiani opera annotationes» (1580); «In Tertulliani opera conjecturae» (1580); «In

Arnobii adversus gentes libros et Minutii Felicis Octavium notae» (1582); «De Nummis» (1586; перепечат. 1608); «In columnae rostratae C. Duilii inscriptionem explicatio» (1586); «De Triclinio romano sive de modo convivandi liber» (1588; много раз перепечатано). См. Antonio, «Bibl. Hispana nova» (т. II); D. Antonio de Posada, «Biografia ecclesiastica completa» (т. III).

**Шаконь**, собственно *Чаконь* (Томасъ Шасон)—испанскій миссіонеръ и лянгиствіе-іезуитъ († 1649). 22 года миссіонерствовалъ въ Мексикѣ среди Тарасковъ и описалъ свою дѣятельность въ Вальядолидскомъ діоцезѣ (1648). Оставилъ въ рукописи «Тараскую грамматику» и «Проповѣди» на этомъ же языкѣ.

**Шаakra** (санскр. śakra — могучій, сильный): 1) въ индійской мѣологій эпитетъ бога Индры, имѣющій иногда прямо значеніе имени его. Онъ утробляется уже въ Ригведѣ и присвоенъ тамъ главнымъ образомъ Индрѣ (40 разъ, а другимъ богамъ всего 5). 2) Имя одного изъ двѣнадцати свѣтлыхъ божествъ ведійской эпохи, такъ назыв. Адиты (Adityās), къ которымъ принадлежалъ и Индра.

**Шаakraini** (санскр. Śākṛāni, ср. предъдуш. слово)—въ индійской мѣологій эпитетъ жены Индры или Индрані (санскр. Indrāni).

**Шаakra-prastha** (санскр. Śakra-prastha)—тоже, что Индра-прастха: имя древняго индійскаго города, упоминаемаго часто въ Магабхаратѣ (теперешній г. Дели).

**Шаakta** (санскр. Śakta) — тоже, что Шаakra (см.).

**Шаakti** (санскр. Śakti, сила, могущество) — въ индійской позднѣйшей мѣологій воплощеніе и олицетвореніе творческой или разрушительной способности того или другого божества, преимущественно Шивы, въ видѣ парнаго ему божества женскаго пола, богини-супруги. Олицетвореніе Ш. свойственно не только шиваизму: каждый почти богъ индійскаго пантеона имѣетъ свою Ш. Рядомъ съ свѣтлымъ и благимъ Вишну стоитъ Лакшми, богиня изобилія и процвѣтанія; супруга творца вселенной, Брахмы — Сарасвати—властвуетъ надъ творческими свойствами изображенія и воображенія, являясь покровительницей музыки и краснорѣчія, изобрѣтательницей санскрита и письма *девангарі* (см.), а также и всѣхъ наукъ, увѣковѣчаемыхъ помощью письма. Въ Раматаняія-упанишадѣ Сита (см.) является Ш. героя Рамы и образуетъ съ нимъ неразлучную пару, какъ бы единое существо съ двумя лицами. Точно такъ же въ нѣкоторыхъ текстахъ (напр. въ Нарادا-Панчаратрѣ) изображается союзъ Кришны и его возлюбленной, пастушки Радхи (Rādhā), хотя эротическій мистицизмъ, играющій вообще особенно выдающуюся роль во всѣхъ представленіяхъ, связанныхъ съ образомъ Ш., въ культѣ Кришны получилъ иное развитіе и направленіе. Особо благоприятную почву для развитія идеи Ш. нашла въ шиваизмѣ и дала здѣсь начало самымъ дикимъ и чудовищнымъ образамъ. Почти половина всего содержанія шиваизма характеризуется культами гермафродитическихъ или женственныхъ божествъ.

Источники представленія о Ш. довольно многочисленны. Въ основѣ ихъ лежатъ прежде всего половой дуализмъ, являющійся началомъ всего существующаго. Такъ Праджапати (см.), прародитель рода человѣческаго, уже въ одной изъ брахманъ Яджурь-веды изображается существомъ обоего пола. Въ Ригведѣ находимъ метафорическое изображеніе творческой воли или намѣренія создать вселенную, какъ начала, исходящаго отъ божества-творца и существующаго рядомъ съ нимъ въ видѣ его супруги и части его же самого. Въ Сама-ведѣ о божественной причинѣ міроустройства говорится такъ: «будучи одинокимъ, онъ (творческій духъ) не чувствовалъ радости. Онъ пожелалъ другого существа и тотчасъ сталъ таковымъ. Онъ принудилъ самого себя раздѣлиться на-двое и такимъ образомъ произвелъ мужа и жену. Онъ приобщился къ ней, и такъ были произведены человѣчскія существа». Кромѣ первобытнаго преданія о началѣ рода человѣческаго, мы находимъ здѣсь и образное изображеніе перваго проявленія воли или желанія Верховнаго Существа, которое отдѣлилось отъ него самого и затѣмъ снова соединилось съ нимъ. Отсюда это первое проявленіе божественной силы получаетъ названіе *Иччаруна*, т. е. «олицетворенное желаніе», а самъ творецъ — *Свеччамал*, т. е. «соединенный со своей собственной волей». Согласно съ этимъ представленіемъ, въ ученіяхъ философской школы Веданта и нѣкоторыхъ сектъ, признающихъ иллюзорность всѣхъ живыхъ существъ, Ш. или активная воля божества изображается въ видѣ Майи или Мамайи, первичной иллюзии, нерѣдко олицетворяемой въ видѣ особой богини. Другимъ источникомъ представленія о Ш. является ученіе философской школы Санкья, согласно которому вѣчно плодородная природа, такъ назыв. *Практи* или *Мула Практи*, являющаяся источникомъ конкретныхъ формъ и духовныхъ способностей, опредѣляется существующей вѣчно, независимой по своему началу, отличной отъ Верховнаго духа, производительной, но не произведенной, началомъ всѣхъ вещей, въ томъ числѣ даже и боговъ. Поэтому Практи начинаетъ пониматься, какъ мать боговъ и людей и въ свою очередь, составляя одно съ матеріей, источникомъ заблужденій, отождествляется съ Майей или плутозій и представляется сосуществующей съ Верховнымъ божествомъ, какъ его Ш., его олицетворенная энергія, его супруга. Трудно опредѣлить, когда эти метафизическія идеи были перенесены въ область религія и воплощены въ известныхъ вѣрованіяхъ и мѣологическихъ образахъ. Въ эпоху Шива еще не является двуполнымъ, хотя имѣются довольно древнія его изображенія въ видѣ наполовину мужскаго, наполовину женскаго существа, напр. на барельефахъ Вадами (см. «Indian Antiquary», т. VI, стр. 359), или въ описываемомъ у Стобауса («Eclog. Physic.», I, 56) святилищѣ. О подобныхъ изображеніяхъ идетъ рѣчь также въ Матсья-пуранѣ, въ драмѣ Малавиканигмита и т. д. Опредѣленное верховенство женскихъ божествъ утверждается только въ нѣкоторыхъ пура-

нах (особенно в Брахма-Вайварта-пурант) и Тантрах. Этому отсутствию упоминаний в более древних памятниках, впрочем, нельзя придавать слишком большого веса. Культы Ш. рано осложнились рядом обрядов безстыдного или ужасного свойства, что должно было повести къ образованию отдѣльной литературы болѣе или менѣе оккультнаго характера. Сборники сказокъ, основанные на Брахмактахъ, въ которой культъ провождаемыхъ богинь играетъ важную роль, восходятъ въ своихъ источникахъ до III или IV вв. нашей эры. Безстыдныя обрядности шиваитскихъ тантръ въ свою очередь оказали глубокое влияние на буддийскія тантры Непала, а черезъ нихъ и на тибетскія переводы, большая часть которыхъ относится къ эпохѣ раньше IX в. Это проникновение извѣстныхъ элементовъ изъ одной литературы въ другую должно было происходить медленно, и такъ какъ ему должно было предшествовать развитіе извѣстныхъ ученій и обрядностей у индусовъ, то послѣднее должно относиться къ болѣе раннему времени, а именно, вѣроятно, къ началу индійскихъ среднихъ вѣковъ. Какъ бы то ни было, культъ Ш., выразившійся въ извѣстныхъ упанишадахъ, въ нѣкоторыхъ пуранахъ и особенно въ тантрахъ, не слѣдуетъ смѣшивать съ обычнымъ почитаніемъ разныхъ богинь, жень тѣхъ или другихъ боговъ. Этотъ культъ образуетъ какъ бы особую, самостоятельную религію такъ называемыхъ *Шакти* или *Шактра* (см.).

С. Б.—чз.

**Шактинатха** (санскр. Śakti = Шакти + pātha = приобщше, помощь; защитникъ, повелитель, супругъ), современное *Шактинамъ* — у индусовъ имя бога Шивы, характеризующее какъ «супругъ, повелитель Шакти» (см.). Эпитетъ этотъ въ сущности одинаково могъ бы означать каждаго бога, рядомъ съ которымъ вмѣстѣся его подруга или Шакти, но присвоенъ по преимуществу Шивѣ.

С. Б.—чз.

**Шактра** или *Шакта* (санскр. Śaktṛa, Śakta) — индійское названіе сектантовъ, поклонниковъ такъ называемыхъ *Шакти* (см.), послѣдователей *тантръ* (см.) и ихъ ритуала. Въ общей сложности вѣрованія ихъ образуютъ какъ бы самостоятельную религію, которая подраздѣляется на нѣсколько отраслей, имѣющихъ каждая свою систему ученій и свои формы посвященія въ таинства. Ш. вырабатывали также свою почти самостоятельную миеологию. Въ вершинѣ и въ началѣ всѣхъ твореній здѣсь стоятъ Магадеви, супруга Шивы-Магадева, въ образъ которой слились представленія мировой иллюзии Майи (см.) и матеріальной природы *Иракшми*. Ниже ея — ея воплощенія или проявленія: Шакти Вишну, Брахмы, бога войны Сканды и т. д. и цѣлая весьма сложная и многообразная іерархія женскихъ божествъ и полубожествъ, въ родѣ «Великихъ Матерей» (Mahāmātri), олицетвореній производительныхъ и питающихъ силъ природы (культъ которыхъ восходитъ къ глубокой древности, но въ послѣдствіи слился съ шактизмомъ), *Накиа* (Nāyikās — возлюбленная, героиня), *Йогиини* (Yoginī — волшебница, колдунья), капризные и свирѣпыя

*Дакшми* (Dākṣiṇī — колдунья, людоедка), *Шакми* (Śakṇī — могучая) и др., отличающихся враждебнымъ и злымъ отношеніемъ къ человѣку; благоволеніе ихъ можетъ бытьнисано лишь помощью самыхъ отталкивающихъ церемоній, о которыхъ свидѣлствуютъ нѣкоторые памятники индійской литературы, напр., драма Бхавабухи «Малалимадхава» (5-й актъ) и сборникъ разсказовъ Катхасаритсагара (гл. XVIII). Эта система получаетъ извѣстное видоизмѣненіе въ небольшомъ числѣ трактатовъ типа тантръ, порожденныхъ вишнуизмомъ, въ которыхъ первое мѣсто вполне естественно отводится Шакти Вишну — Дакшми или пастушкѣ Радхѣ, возлюбленной Кришны (воплощеніе Вишну). Вмѣстѣ съ соотвѣствующими божествами мужского пола вся эта іерархія образуетъ одну изъ самыхъ грозныхъ миеологическихъ системъ, когда-либо порожденныхъ человѣческими воображеніемъ. Незпознаваемая въ своей верховной сущности Магамайя является предметомъ поклоненія подъ множествомъ разныхъ названій, въ безчисленныхъ разнообразныхъ воплощеніяхъ. Въ то же время каждая изъ этихъ формъ отличается отъ другой, какъ самостоятельное существо, и имѣетъ свой собственный кругъ поклонниковъ. Всѣ онѣ по большей части соотвѣтствуютъ той или другой сторонѣ двойственной природы Магамайи — «черной» или «бѣлой», благодетельной или зловредной, двумъ сторонамъ мировой силы, созидательной и питающей или разрушительной. Такимъ образомъ получается два класса богинь: однѣ олицетворяютъ творческія силы жизни, другія — начала разрушительныя. Въ соотвѣстствіи съ этимъ двойственнымъ характеромъ самихъ Шакти возникли и два вида культа: открытый, признанный культъ «правой руки» — Дакшминачара (идущій на право), и болѣе или менѣе тайный — Вачачара (идущій на лѣво) или культъ «лѣвой руки». Первый, за исключеніемъ животной жертвы въ честь Дурги, Кали и другихъ страшныхъ формъ Магадеви, соблюдаетъ болѣею частью обыкновенные обряды индизма и имѣетъ своимъ объектомъ богинь Дургу, Бхавани, Парвати, Лакшми, Магалакшми и т. п.; второй, поклоняющійся преимущественно тантрическимъ воплощеніямъ или формамъ Магадеви (Девы, Кали, Шьяма, см.) или просто нагой женщины, олицетворяющей собой Шакти, прибѣгаетъ къ чарамъ, проклятіямъ и обыкновенному колдовству, имѣющимъ цѣлю приобрести какія-нибудь сверхъестественныя силы (такъ назыв. siddhi). Многія изъ этихъ церемоній восходятъ къ глубокой древности; корни ихъ можно найти еще въ ведахъ (см. напр., гимнъ 136 X книги Ригведы и нѣкоторые ведійскіе тексты, напр., Салавидхана - Брахмана и Каушика-Сутра Атхарва-веды, представляющіе собой въ сущности руководство къ колдовству). Объясненію ихъ посвящена особая специальная система индійской философіи, такъ наз. Йога (см.). На почвѣ шивизма и культа Шакти весь этотъ древній индійскій оккультизмъ привнесъ особенно прочно. Человѣчскія жертвы въ честь страшныхъ богинь Дурги, Кали, Чандики и Чамуды составляли въ старину вполне

обыкновенное явление, какъ объ этомъ свидѣлствуютъ цѣлый рядъ памятниковъ индійской литературы (5-й актъ драмы Маладхасаритсагара, гл. III, баяна 8; Катхасаритсагара, гл. 10, 18, 20, 22, 36 и т. д.; Дашакумарачарита, гл. VII и т. д.). Обряды эти подробно описываются въ одной изъ упануранъ (см.) — Калита-пуранъ (см. переводъ въ V т. «Asiatic Researches»). Въ XVI в. магометане нашли человѣчскія жертвоприношенія въ Сѣв. Бенгалѣ; въ XVII в. сикхи (см.) свидѣлствуютъ, что ихъ главный учитель и религиозный реформаторъ, Гуру Говиндъ, приготовляясь къ своему призванію, принесъ въ жертву Дургѣ одного изъ своихъ учениковъ. Путешествовавшій въ 1824 г. по Верхней Индіи епископъ Геберъ встрѣтился съ очевидцами принесенія въ жертву маленькихъ мальчиковъ не далѣе, какъ въ самой Калькуттѣ. Даже въ послѣдней четверти XIX в. встрѣчались случаи религиозныхъ убойствъ въ честь Кали, совершавшихся душителями — тхагамъ или туггамъ (см.). За отсутствіемъ жертвъ вѣрдо само жертвованье являлся жертвою (см. А. Веберъ, «Indische Studien», т. XIV, стр. 149, т. XV, стр. 314—315, и Катхасаритсагара, гл. 6, 22 и т. д.). Едва ли можно сомнѣваться, что нѣкоторыя формы Магадеви (то же можно сказать и относительно Шивы и Вишну) представляютъ собой древнія мѣстныя божества разныхъ туземныхъ не-арійскихъ племенъ, принятыя, вмѣстѣ съ соотвѣствующимъ кровожаднымъ культомъ, арійцами-пандусами, или вслѣдствіе сношеній съ ними, или путемъ традиціи отъ не-арійскихъ элементовъ, ассимилировавшихся и славшихся съ завоевателями. Нѣкоторые изъ наиболее безчеловѣчныхъ обрядовъ, повидному, ведутъ свое начало изъ центр. Индіи. На это указываетъ, между прочимъ, имя одной изъ формъ Магадеви — Виндхьявасини (санскр. Vindhyaśīni) — живущая въ горахъ Виндхья, гдѣ человѣчскія жертвоприношенія еще въ первой половинѣ XIX в. составляли обыкновенную составную часть національнаго культа обятающихъ здѣсь дравидійскихъ и коларійскихъ племенъ — *гондоовъ*, *уроаноовъ*, *коль*. Во второй половинѣ XIX вѣка англійская администрація положила конецъ этимъ ужаснымъ обрядамъ, оглавление которыхъ въ болѣе цивилизованныхъ мѣстностяхъ Индіи являлось болѣе или менѣе исключеніемъ. Впрочемъ, и въ XII в., по свидѣтельству магомета писателя Шахрастана, масса народа относилась съ отвращеніемъ и ужасомъ къ человѣчскимъ жертвамъ (см. переводъ Naabgrücker'a, т. II, стр. 370). Отдѣльные случаи ихъ, однако, продолжали встрѣчаться и много позже (въ 1872 г. среди тамилонъ на о-вѣ Цейлонѣ, въ концѣ 70 хъ гг. XIX в. среди банджаріевъ и кой въ области телугу въ южной Индіи и т. д. см. «Indian Antiquary», т. II, стр. 125, и т. VIII, стр. 219—220). Что касается чувственной и неприличной стороны культа III., подробно излагаемой въ таптрахъ, то она продолжаетъ держаться, не смотря на усилія администраціи. Необходимой принадлежностью ея являются излишества въ употребленіи спиртныхъ на-

питковъ и животной пищи, настоящія оргіи-пиршества, сопровождающія поклоненіе Ш. въ видѣ обнаженной женщины и закачивающіяся свальными грѣхомъ всѣхъ посвященныхъ, при чемъ каждая шара представляетъ собой Бхайраву и Бхайравини (Шиву и Деву), отождествляясь съ ними въ эту минуту, являющуюся главнымъ актомъ вѣры, предвкусніемъ блаженства, высшимъ обрядомъ культа (такъ назыв. Шрнчара — священный кругъ, или Пурнабхитшека — «полное освященіе»). Было бы ошибочно видѣть въ этихъ обрядахъ одну голую чувственность. Книги, предписывающія ихъ, полны выспринными умозрѣніями, моральными разсужденіями, и даже аскетическими теоріями, проповѣдывають отвращеніе къ грѣху и самую мелочную религиозность. Посвященный долженъ принимать участіе въ танствахъ съ благочестивымъ чувствомъ и мыслями, направленными къ одной молитвѣ; прибѣгать къ нимъ для удовольственнаго чувственности — значило бы профанировать ихъ. Въ теоріи такимъ образомъ все выходитъ прекрасно, и едва ли можно сомнѣваться, что нѣкоторые составители названныхъ книгъ были увѣрены въ святости своего дѣла. На самомъ дѣлѣ III. «лѣвой руки» почти всегда являются липемѣрными и суевѣрными развратниками, и ни одинъ уважающій себя индусъ не сознается, что имѣеть какое-нибудь отношеніе къ *вamacaritamъ* (Vā-māśāgim — послѣдователь культа Vamacара, «лѣвой руки»). Вслѣдствіе тайны, облекающей этотъ культъ, точныхъ статистическихъ свѣдѣній о числѣ его сторонниковъ нѣтъ; общая молва считаетъ его очень распространеннымъ. Многие открытые дакшиначари (послѣдователи культа «правой руки») на дѣлѣ въ тайнѣ принадлежатъ къ *вamacаримъ*. Эти послѣдніе образуютъ небольшую общину, допускающія въ свой составъ людей вслѣхъ классовъ (въ Бенгалѣ, по разсказамъ, членами ихъ являются по преимуществу брахманы и богатые люди). Послѣдователи культа *вamacара*, не скрывающіе своей принадлежности къ нему, утверждаютъ, что нельзя судить о ихъ сектѣ на основаніи ихъ книгъ. Въ самомъ дѣлѣ, повидному среди классовъ, затронутыхъ культиурой и ослабшихъ въ вѣрѣ, культъ «лѣвой руки» выродился въ родъ суевѣрнаго эпикурейства и утратилъ многое изъ своего первичнаго состава. Сторонниковъ культа «правой руки» можно встрѣтить въ большомъ числѣ по всей Индіи. Въ Индостанѣ къ нимъ принадлежитъ большая часть шиванитовъ. Въ Бенгалѣ все населеніе принимаетъ участіе въ Дургадужѣ — великомъ праздествѣ въ честь главной богини пактизма, хотя строгіе послѣдователи настоящаго индуизма осуждаютъ неприличія, совершаемыя при этомъ случаѣ публично, и иричисляють весь этотъ праздникъ къ обрядамъ «лѣвой руки». Подробности и литературу см. у Барта, «Religions des Indes» (II., 1881. гл. V, Индуизмъ, отд. 2) и Вильсона, «Hindoo Sects» (въ «Полюн. собр. его сочиненій»).

С. В.—ч.

**Шактра** или *Шакти* (санскр. Śakti, Śakti) — въ индійской позднейшей мѣлологіи старшій сынъ древняго ведійскаго мудреца

Васишти (см.) и самъ прославленный мудрецъ и жрець. Однажды онъ встрѣтился на узкой дорогѣ, въ чащѣ лѣса, съ царемъ Калмашадой (Kalmāsha-rāda), потребовавшимъ, чтобы Ш. посторонился. Ш. отказался, подулъ отъ царя ударъ бичемъ, проклялъ царя и обратилъ его въ ракшаса—людюда; но вызванное Ш. чудовище пожрало его самого и прочихъ дѣтей Васишти, братьевъ Ш. Въ этой легендѣ, какъ и въ расказѣ о соперничествѣ Васишти съ Вишамитрой, несомнѣнно оразналась историческая борьба между жрецами-брахманами и царями-кшатриями изъ-за первенствующаго положенія въ государствѣ, склонявшаяся то на одну, то на другую сторону. С. Б.—чг.

**Шакунемба** — см. Шакунемба.

**Шакунтала** (санскр. Śakuntalā) — героиня знаменитой индійской драмы (см. Калидаса, XIV, 26). Эта драма была первымъ индійскимъ литературнымъ произведеніемъ, переведеннымъ на европейскій (англійскій) языкъ, и возбудила всеобщее вниманіе и восхищеніе читающей публики, въ томъ числѣ такихъ людей, какъ Гёте и Вильгельмъ Гумбольдтъ. Карамзинъ, переведши нѣсколько сценъ драмы (съ нѣмецкаго перевода Форстера, сдѣланнаго съ англійскаго перевода В. Джоса), писалъ («Московский Журналъ», 1792, ч. VI): «Почти на каждой страницѣ... находилъ я высочайшя красоты... Калидасъ для меня столь-же великъ, какъ и Гомеръ», и выражалъ надежду, «что сіи благовоныя цвѣты азіатской литературы будутъ пріяты для многихъ читателей, имѣющихъ тонкій вкусъ». Съ тѣхъ поръ явилось множество переводовъ на всѣ почти европейскіе языки (въ томъ числѣ и на русскій, съ подлинника, г. Пугачъ, въ «Русскомъ Вѣстникѣ» начала 80-хъ гг.) и изданъ оригинальный санскритскаго текста, имѣющаго нѣсколько рецензій (библиографію см. Инд. литература и Калидаса). С. Б.—чг.

**Шакунемба** (Penelope superciliiaris) — крупная птица изъ рода пенелопъ, которая въ числѣ 14 видовъ распространена въ Южной Америкѣ отъ Мексики до Парагвая. У Ш. лобъ, щеки и горло—голые, послѣднее—мясное цвѣта. Перья на головѣ, шеѣ и груди аспиднаго цвѣта съ бѣловатыми каемками, на спинѣ, крыльяхъ и хвостѣ—металлически-зеленыя съ сѣрыми и ржавчинными краями. Брюхо ржавое. Объ образѣ жизни см. Пенелопъ. Ю. В.

**Шакша** (санскр. Śakṣā — вѣтъ, сукъ) — туземный индійскій термъ, обозначающій иногда отдѣлъ или часть ведійскаго текста, чаще же разные редакціи одного и того же текста, передаваемые путемъ вѣстной передачи разными ведійскими школами и ихъ учителями и отличающіяся другъ отъ друга нѣкоторыми, иногда довольно значительными вариантами—результатами многовѣковой устной традиціи. Каждая Ш. обыкновенно содержитъ въ себѣ одну самгиту (т. е. стихотворный сборникъ) и одну брахману (прозаическій трактатъ). Изъ имѣвшихся нѣкогда многочисленныхъ Ш. до насъ дошли лишь немногія: для Ригведы только одна (такъ на-

зывается Шакалака), для Атхарвы-веды—двѣ (обыкновенная и Камширская редакціи), для Сама-веды — три (обычная—Каутхумовъ, Рааяния, Джайминья; отъ четвертой, Найдгея, остались только отрывки). Яджурь-веда имѣетъ цѣлыхъ пять Ш.: три для черной Яджурь-веды (Тайттрия, Катха, Майтраянія) и двѣ для бѣлой (Махдхандина и Канва). Всѣ Ш. вмѣстѣ образуютъ *Шрути*, т. е. «слышанное» святое откровеніе. С. Б.—чг.

**Шакшинское** (Шакша) — прѣсноводное озеро Забайкальской обл., Верхнеудинскаго у., расположено на высокомъ, до 3260 фт. надъ уровнемъ моря, болотистомъ плоскогорьѣ, у западнаго подножія Яблоннаго хребта. Длина озера до 12 вер., шир. до 6 вер. На юго-зап. берегу Ш. оз. находится деревня и бывшая почтовая станція Шакшинская и въ ея составѣ с. Веклемишево. Въ обоихъ селеніяхъ 800 жителей. Изъ оз. Ш. ежегодно вылавливается до 1000 пд. разной рыбы. По показанію Гмелина, на берегахъ озера существуютъ обильныя залежи желѣзной руды.

**Шакшъ** (груз.) — въ Шаропанскомъ уѣздѣ, Кутаисской губ., виноградный садъ, въ которомъ лозы засажены рѣдко и рядами такъ, что открытыя мѣста утилизуются по сѣвомъ другимъ растеніямъ. Такіе сады называются также *шакшъ-мамчи*.

**Шакшъ** (графъ Адольфъ von Schack) — нѣмецкій писатель (1815—94), сынъ мекленбургскаго помѣщика. Послѣ многочисленныхъ путешествій и службы въ прусскомъ судѣ, въ 1855 г. переселился, по приглашенію Максимилиана баварскаго, въ Мюнхенъ, гдѣ сдѣлался членомъ звѣстнаго художественно-литературнаго кружка «монхенцевъ» (Гейбель, Гейзе, Рель и др.) и основалъ свою знаменитую художественную галлерей. Въ 1876 г. императоръ германскій даровалъ ему графскій титулъ. Галлерейю свою онъ, умирая, завѣщалъ въ личную собственность императору Вильгельму, который, однако, не захотѣлъ лишить Мюнхенъ этой художественной сокровищницы. Въ полное собраніе поэтическихъ сочиненій Ш., вышедшее въ 1883 г. въ 6 томахъ, вошла его стихотворенія, драмы, романы, политическія пьесы. Онъ тонкій и благородный лирикъ, прекрасно владѣющій формою и охотно слѣдующій чужимъ образцамъ: его стихотворные романы («Durch alle Wetter», 1870; «Ebenbürtig», 1876), его поэмы («Lothar», 1872; «Die Nächte des Orients», 1874; «Die Plejaden»), его баллады («Erisoden», 1869) написаны подъ вліяніемъ Байрона, но безъ его мощи. Драмы («Die Pisaner», 1872; «Gaston», 1883; «Limandra», 1880; «Atlantis», 1880; «Heliodor», 1878; «Kaiser Balduin») и «Politische Lustspiele» (1873) незначительны. Большее значеніе имѣли поэтическіе переводы и научные труды Ш., изъ которыхъ главные: «Geschichte der dramatischen Litteratur und Kunst in Spanien» (1845—46); «Spanisches Theater» (1845); «Heldensagen des Firdusi» (1851 и 1863); «Stimmen aus Ganges» (1877); «Romanzero der Spanier und Portugieser» (1860); «Poesie und Kunst der Araber in Spanien und Sicilien» (1865); «Geschichte der Normannen in Sicilien» (1889);

пус. пер., 1894); «Joseph Mazzini und die italenische Einheit» (1891); «Anthologie abend-ländischer und morgenländischer Dichter» (1892); «Die englischen Dramatiker vor, neben und nach Shakespeare» (1893); «Perspective» (1894). Много произведений, изд. отдѣльно, не вошли въ собраніе его сочиненій. «Nachgelassene Dichtungen» вышли въ 1895 г. Свою интересную жизнь Ш. живо и умѣло расказалъ въ «Ein halbes Jahrhundert» (1888). Отдѣльно вышли о Ш. книги Pogge (1885), Е. Цабеля (1875), Бреннинга (1885). А. Г.—дъ.

**Шакль** (Гансъ Эгедъ Schack, 1820—59)—датскій писатель, авторъ романа «Fantastene», причисляемаго къ классическимъ произведениямъ датской литературы. Связь сельскаго священника, Ш. получивъ очень суровое пуританское воспитаніе; унаслѣдованная отъ матери свѣтлая мечтательность и жизнь въ деревенской обстановкѣ, на лонѣ природы, смѣгали ригористическое вліяніе отдал и не дали заглохнуть богатой фантазіи мальчика, наклонности къ юмору, живости, общительности и другимъ качествамъ, отличавшимъ Ш. въ послѣдствіи, какъ писателя. По окончаніи курса на юридическомъ факультетѣ, Ш., когда вспыхнула война съ Пруссіей, поступилъ въ ряды добровольцевъ. Недолго былъ членомъ фолькетинга. Въ 1857 г. выступилъ съ объемистымъ романомъ «Фантазеры». Ш. съ юныхъ лѣтъ привыкъ сдѣлать за собой и окружающимъ, вникать въ ходъ жизни и условія ея; здоровое нравственное чутье, сильно развитое воспитаніемъ, помогло ему отличать въ жизни все болѣзненное, неестественное и ложное. Господствовавшій въ тогдашней литературѣ условный романтическій идеализмъ отталкивалъ Ш., и онъ въ своемъ произведеніи явился тонкимъ и вѣдкимъ критикомъ всякой приподнятости и аффектаціи, всякаго «фантазерства» въ широкомъ смыслѣ этого слова. Жизнь и люди были изображены въ романѣ сильно и правдиво, но «правда глаза колетъ», и замѣчательный романъ Ш. не былъ оцѣненъ современниками по достоинству. Лишь лѣтъ 20 спустя сказалось его вліяніе въ датской литературѣ, и ему было отведено въ ней подобающее мѣсто. Между прочимъ, вліяніе романа Ш. несомнѣнно сказалось и на Ибсенѣ, какъ авторъ «Пера Гюнта». Скончался Ш., не закончивъ задуманнаго имъ новаго крупнаго произведенія. П. Г.—ль.

**Шакья** (санскр. Śakya отъ корня śakъ быть сильнымъ, могучимъ, мочь)—имя древнеиндійскаго царскаго рода, изъ котораго происходилъ Буддха Шакьямуни, а также имя его самого (см. Шакьямуни).

**Шакьямуни** (санскр. Śakyamuni—Śakya—имя царскаго рода+munі—мудрецъ, аскетъ, монахъ)—имя главнаго основателя и проповѣдника буддизма, Будды Гаутамы, которому, по преданію, предшествовали 24 другихъ Буддъ. Буквальный переводъ этого имени—аскетъ изъ рода Шакья. Иначе Ш. называется просто Шакья, а также Шакьясинха (левъ-Шакья), Шакьяпунгавга (герой-Шакья; pṅgava—буйкъ, герой) и т. д. См. Будда. Перечень другихъ имей его можно найти у Керна, «Manual of indian Buddhism»,

въ Бюлеровскомъ «Grundriss der indo-atischen Philologie und Altertumskunde» (т. II, вып. 8, Страсбургъ, 1896, стр. 63).

С. Б.—чъ.

**Шалаграма** (санскр. Śalagrāma)—первично, повидимому, названіе какого-то священнаго мѣста паломництва, часто упоминаемаго въ индійскихъ памятникахъ, но неизвѣстно гдѣ находившагося. По преданію, цари Бхарата, Агнядхра и др. удалились въ Ш. отъ міра, чтобы вести тамъ аскетическую жизнь. По мнѣнію проф. Вильсона, мѣсто это находилось при источкѣ рѣки Гандака, гдѣ находятся священные камни Ш. (въ сущности — ископаемые раковины аммониты), или при его впаденіи въ Гангъ. Повидимому, въослѣдствіи имя священной деревни (санскр. grāma) Ш. было перенесено на упомянутые камни (раковины) Ш. Эти послѣдніе пользуются большимъ почитаніемъ у индусовъ и пріобрѣтаются за дорогую цѣну. Они играютъ видную роль въ некоторыхъ обрядахъ и церемоніяхъ брахмановъ, употребляются при умилостивительныхъ жертвахъ богу Вишну, при похоронахъ и т. д. У вишнуитовъ Ш. являются символами или даже воплощеніями ихъ бога Вишну или его супруги, а у шиваитовъ—символами Шивы, подобно другимъ камнямъ конической формы (такъ назыв. *лита*, см.), эмблемамъ фаллуса. Обыкновенное мѣсто нахождения ихъ—р. Гандакъ, въ предѣлахъ Непала. Они обыкновенно чернаго или лиловаго цвѣта, болѣею частью круглой или овальной формы; имѣющіяся въ нихъ отверстія (одно или болѣе) индусы приписываютъ Вишну, просверлившему ихъ, будто бы, когда онъ находился въ образѣ пресмыкающагося. Смотря по числу отверстій и въ спиральныхъ линій въ «камняхъ» Ш., различаются разныя формы Вишну. Такъ Ш. съ однимъ только отверстиемъ, въ которомъ имѣются 4 спиральныхъ линіи, и съ пятами, похожими на коровью ногу и на дѣточный вѣнокъ, считается изображеніемъ супруги Вишну, Лакшми Нараяни. Цѣна подобной раковины доходила въ прежніе годы до 2000 рупій. Другія изображаютъ прочія воплощенія Вишну. Ш. съ благоудѣльными воплощеніями Вишну цѣнятся очень дорого; напротивъ, ни одинъ индусъ не согласится держать у себя въ домѣ Ш., изображающій какое-нибудь злобное воплощеніе, въ родѣ Нарасинхи, признакомъ котораго является лиловый отгнѣкъ раковины. Обладатель священной раковины сохраняетъ ее въ бѣдой матеріи, часто мажетъ благовоеніями и моргъ; вода, въ которой мылъ Ш., пріобрѣтаетъ особую силу, очищаетъ отъ грѣховъ и т. д., и благочестивые индусы пьютъ ее. Нерѣдко Ш. служатъ индусу домашнимъ божествомъ (Grhadeva). Ш. всегда кладется около умирающаго. У современныхъ индусовъ онъ называется также Салиграмъ.

С. Б.—чъ.

**Шалагскій мысъ**—Приморской обл. въ Ледовитомъ океанѣ, на вост. отъ Чаунской губы, подъ 70°3'23" с. ш. и 171°41" в. д.

**Шалажъ**—довольно длинная горная рч. Грозненскаго окр., Терской обл. Получаетъ начало въ горной Чечнѣ, именно изъ

горы Гилла корть, и сливается съ Фартангой почти при впаденіи ея въ Ассу. На протяженіи 20 вер. Ш. течетъ среди горъ, покрытыхъ лѣсомъ, а дальше выходитъ на плоскость. На берегахъ Ш. расположено нѣсколько чеченскихъ ауловъ.

**Шалака** (санскр. Śalākā)—туземное индское названіе острога хирургическаго инструмента, изготовляющагося изъ мѣди, съ остриемъ величиною въ лѣбное зерно и служившаго для снятия оцѣпа. Отсюда терминъ *шалакья* (санскр. śalākya), которымъ древніи индусы называли отдѣлъ хирургіи, занимавшійся врачеваніемъ особенно нѣжныхъ органовъ, особенно офтальмологію.

**Шалакаль** (санскр.)—см. Шалака.

**Шаламетс** (Жанъ-Мари-Артюръ Chalamet, род. въ 1822 г.)— фр. государственный дѣлатель, преподаватель по профессіи. Въ 1876 г. избранъ депутатомъ, какъ кандидатъ республиканской партіи. Былъ однимъ изъ 363 членовъ палаты, протестовавшихъ противъ 16 мая 1877 г. При выборахъ 1877 г., сѣдовавшихъ за распушеніемъ палаты, снова избранъ противъ кандидата, котораго официально поддерживало правительство. Въ 1881 г. снова избранъ. Въ кабинетѣ Гамбетты Ш. былъ товарищемъ министра народнаго просвѣщенія. Въ 1883 г. избранъ въ сенатъ. Написалъ «La France au XVI siècle».

**Шаламда**—грузовая баржа; у землечерпательницъ—баржа, на которую сваливается вычерпываемая земля; имѣеть опускныя днища для вываливанія этой земли на болѣе глубокихъ мѣстахъ.

**Шала(о)путы**—секта. Слово «шалапутъ» на малорусскомъ нарѣчій означаетъ человѣка *безпринципнаго*, дѣвствія котораго представляются необоснованными, немотируемыми. Такими людьми должны были казаться народу послѣдователи новой секты, какъ ведущіе жизнь во многомъ несогласную съ церковными требованіями. Въ некоторыхъ мѣстностяхъ Ш. носятъ другія названія. Такъ, въ Ставропольской губ. они изъ сѣтны подь именемъ «хлыстовъ» и «кадушечниковъ», въ Терской обл. ихъ называютъ «богомолами» или «богомольцами»; послѣднее названіе удержалось за нихъ въ Кирсановскомъ у. Тамбовской губ. и въ Кубанской обл. Названіе «кадушечниковъ» усвоено Ш. въ тѣхъ мѣстахъ, гдѣ распространены рассказы о ночныхъ рабѣннѣхъ Ш., въ которыхъ важную роль играетъ кадма или кадушка. Богомолами Ш. названы за свою религіозность. Названіе «хлыстовъ» усвоено имъ священниками въ донесеніяхъ консисторіямъ, чтобы подвести новыхъ сектантовъ подъ какую-либо существующую секту. Сами Ш. называютъ себя «духовными христианами», въ отличіе отъ хлыстовъ плотскихъ, мірскихъ, «братьями духовной жизни». Ш. распространены въ губерніяхъ: Херсонской (гор. Николаевъ), Таврической, Полтавской (въ уѣздахъ Миргородскомъ, Кобеляцкомъ и Константиноградскомъ), Екатеринославской (въ уѣздахъ Екатеринославскомъ, Новомосковскомъ, Александровскомъ, Павлоградскомъ, Мариупольскомъ и Славяносербскомъ), Харьковской, Курской,

Воронежской (въ уу. Новохоперскомъ, Богучарскомъ и Павловскомъ), Рязанской (въ Михайловскомъ у.), Тамбовской (въ Кирсановскомъ у.), Ставропольской и въ области Донской. Секта Ш. возникла въ 60-хъ г. XIX в. Главнымъ источникомъ вѣроученія Ш. признаютъ внутренніи силы человѣка, какъ существа свободнаго-разумнаго, т. е. совѣсть и разумъ, которые по ихъ мнѣнію у истинно вѣрующаго просвѣтляются и руководятся Св. Духомъ. Книги Св. Писанія, какъ написанныя лицами, дѣйствовавшими подъ непосредственнымъ руководствомъ Св. Духа, также могутъ служить спасительнымъ руководствомъ въ жизни, но безусловнаго авторитета за этими книгами Ш. не признаютъ, смотря на нихъ какъ на сборникъ правилъ религіозно-нравственной жизни. Для объясненія и пониманія текста священныхъ книгъ, по мнѣнію Ш., нѣтъ нужды въ отдѣльныхъ толковникахъ: оно дается каждому читающему или слушающему въ силу присущаго ему разума. Богъ, по ученію Ш., не есть первая вѣчность Св. Троицы, но божественное слово; для доказательства своего мнѣнія Ш. ссылаются на первую главу евангелія отъ Іоанна. Св. Духъ, по мнѣнію Ш.,—духъ истиннаго ученія, каковыи они признаютъ свое. Въ ученіи о Сынѣ Божіемъ Ш. раздѣляютъ заблужденіе древнихъ еретиковъ-адопціанъ, утверждая, что І. Христосъ называется Сыномъ Божіимъ въ томъ же смыслѣ, въ какомъ называется сынами Божіими боговдохновенные люди. Исхода изъ этого положенія, Ш. признаютъ возможность неоднократнаго воплощенія Сына Божія въ предствителѣхъ ихъ секты, благодаря религіознымъ упражненіямъ сдѣлавшихся достойными сосудами божества. *Иисусы* и *богородицы* Ш., кромѣ одного названія, ничего не имѣютъ сходнаго съ таковыми же у хлыстовъ. Усвоеніе извѣстному брату или сестрѣ названія «исуса» или «богородицы» есть выраженіе общаго мнѣнія о немъ Ш., какъ о человѣкѣ, принявшемся вѣроученіемъ сектантовъ, и ви съ какими особенными іерархическими преимуществами не соединено. Православное ученіе о церкви Ш. совершенно отвергаютъ, поставивъ на его мѣсто свое ученіе о церкви, какъ собраніи «духовныхъ братьевъ» (т. е. Ш.). Если нѣкоторые изъ Ш. и посѣщаютъ православные храмы, то это дѣлается ими, по ихъ же заявленію, не для спасенія, потому что «спасенія тамъ нѣтъ», а для того, «чтобы міряне ихъ не гнали». Вопросъ о таинствахъ въ вѣроученіи Ш. остается не разработаннымъ, особенно вопросъ о таинствахъ муропомазанія, священства и елсеосвященія, которыя въ вѣроученіи Ш. совершенно проиценены молчаніемъ. О таинствѣ крещенія Ш. учатъ, что его должно понимать духовно: «водное крещеніе омываетъ только тѣло, а не душу; истинное крещеніе состоитъ въ крещеніи словомъ», т. е. въ усвоеніи вѣроученія секты Ш. Равнымъ образомъ истинное причащеніе состоитъ въ причащеніи черезъ слово, мысль и вѣру, т. е. въ назиданіи проповѣдника въ собраніяхъ Ш. Шалопуты каются въ своихъ грѣхахъ публично передъ своими духовными братьями и сестрами, говоря:



«простите насъ, братцы и сестрицы». Таинство брака Ш. совершенно отвергаютъ. Существованіе ангеловъ и злыхъ духовъ Ш. признаютъ, но въ подробное объясненіе по этимъ вопросамъ не входятъ. Представленія Ш. о второмъ пришествіи Господа аналогичны съ православными воззрѣніями на этотъ предметъ; но они полагаютъ, что въ рай войдутъ ни одинъ и только одинъ удостоится отъ Бога внѣшнѣ небесныхъ. Почтители иконъ Ш. отвергаютъ, по тѣмъ же основаніямъ, какъ и штундисты. Если въ домахъ Ш. и встрѣчаются иконы, то это объясняется отчасти непривычкою видѣть незанятый «святой уголокъ», отчасти желаніемъ не выдѣляться рѣзко изъ среды православнаго населенія. Определенныхъ постовъ Ш. не соблюдаютъ, но, подобно штундистамъ, налагаютъ на себя постъ по личному усмотрѣнію каждаго. Постъ Ш. состоитъ не въ лишеніи пищи одного какого-либо вида, напр. скоромной, но въ воздержаніи въ продолженіе завѣснаго срока отъ всякой пищи. Богослуженія у Ш. не существуютъ: его замѣняютъ *собранія* духовныхъ братьевъ и сестеръ. Собранія эти обыкновенно происходятъ по воскреснымъ и праздничнымъ днямъ, въ просторной избѣ одного изъ братьевъ, окуряемой ладаномъ. Прежде собиравлись по ночамъ и чтобы не быть замѣченными, скрывали огонь подъ кадкой или подъ ведромъ; въ настоящее время Ш. собираются по вечерамъ и сидятъ иногда далеко за полночь. Всѣ молитвословія читаются на славянскомъ языкѣ. Послѣ окончанія моленія собравшіеся поютъ духовныя пѣсни. Собраніе заканчивается общимъ ужиномъ. Распространенны въ народѣ, а иногда проповѣдающіе и въ периодическую печать рассказы о пясикѣ Ш. вокругъ кадки или о повадочномъ бугдѣ, которымъ заканчиваются собранія, ничѣмъ не подтверждаются. Ср. Ч.—нѣ, «Секта Ш.» («Церковный Вѣстникъ», 1887, № 45); А. Дородницынъ, «Секта Ш.» («Чтенія въ общ. любителей дух. просвѣщенія», 1889, №№ 3 и 6); его же, «Шалопутская община» (М., 1891); «Секта Ш.» («Церковныя Вѣдомости», 1892, № 52). Подробный перечень статей о Ш. см. Ф. Сахаровъ, «Литература исторіи и обличенія русскаго раскола» (вып. 1, Тамбовъ, 1887, стр. 96—97; вып. II, СПб., 1892, стр. 102—103 и вып. III, СПб., 1900, стр. 137—138).

**Шалатура** (санскр. Śalātūra) — древняя деревня въ теерешнемъ Пенджабѣ, мѣсто рожденія знаменитаго индійскаго грамматика Панини, прозваннаго поэтомъ *Шалатуринъ* (санскр. Śalātūrin), т. е. уроженскій Ш. Клятыйскій пилгримъ Хьюэнъ Цзангъ, посѣтившій Ш. въ первой половинѣ VII в. по Р. Хр., называетъ ее Со-ло-гу-ло и опредѣляетъ ея положеніе въ 20 ми или 3½ миля къ СЗ отъ Окхнда. Въ настоящее время здѣсь находится Лагоръ (въ 4 миляхъ къ СЗ отъ Окхнда), въ которомъ Кенингемъ нашель въ 1848 г. рядъ греческихъ и индо-скіешихъ монетъ, свидѣтельствующихъ съ известной вѣроятностью, что мѣсто это было обитаемо во времена самого Панини (шли даже до него, около 350 г. до Р. Хр.). Поэтому Кенингемъ

отожествляетъ Ш. съ нынѣшнимъ Лагоромъ и выводитъ даже названіе этого послѣдняго изъ имени Ш., съ чѣмъ, однако, нельзя согласиться. См. Cunningham, «Ancient Geography of India» (стр. 5—8). С. В.—нѣ.

**Шалауровъ** (Никита) — устюжскій купецъ, изслѣдователь сѣверной Сибири. Въ 1748—49 г. Ш. въ первый разъ участвовалъ въ экспедиціи Бахова (см.), въ качествѣ его помощника; затѣмъ въ полярной экспедиціи 1757—60 гг. того же Бахова былъ главнымъ его помощникомъ, на свои средства построилъ судно и, начиная отъ Колымы до Шелатскаго мыса, самостоятельно велъ экспедицію, во время которой и погибъ въ 1764 г., вмѣстѣ съ судномъ и со всей командой. Его «Доповѣшеніе» отъ 1761 г., равно какъ и болѣе точныя биографическія свѣдѣнія см. въ статьѣ Н. А. Оглоблина, «Къ исторіи полярной экспедиціи Бахова п Ш.» (въ «Журналѣ Мип. Нар. Просвѣщенія», 1902, № 6).

**Шалаушникъ** — см. Плащеносцы, Бесѣдочница.

**Шалабузъ-дагъ** — высочайшій, покрытая вѣчными снѣгами гора вост. части Кавказа; находится въ Самурскомъ окр. Дагестанской обл. подъ 41°20' сѣв. ш. и 47°41' в. д. и въ 12 вер. къ С отъ Главнаго Кавказскаго хребта. Высота 13679 фт. Вѣчныхъ снѣговъ на ней, какъ и вообще на горахъ Дагестана, не особенно много и снѣжная линія лежитъ на высотѣ среднимъ числомъ 12000 фт. н. ур. м. Небольшія рѣчки, вытекающія изъ Ш.-дага, впадаютъ частью въ Самуръ, частью въ его притокъ Ахты-чай и Уссунъ-чай. Вмѣстѣ съ Шагъ-дагомъ и Базаръ-дюзюмъ Ш.-дагъ принадлежитъ къ высочайшимъ горамъ вост. части Кавказа.

**Шалавса** — см. Доска (XI, 65).

**Шали** — с. Терской обл., Грозненскаго окр. Жит. 7120 (чеченцы-мусульмане). 37 мечетей, школа, 40 мельницъ, 15 кузницъ, 7 др. зав., 29 лавокъ, базары.

**Шали** — центральный и одинъ изъ самыхъ важныхъ и большихъ ауловъ Большой Чечни, въ настоящее время плѣбной до 9000 жителей. Благодаря своему центральному положенію, аулъ служилъ во время войны сборнымъ пунктомъ для скопихъ Шамля и вообще для всѣхъ болѣе крупныхъ частей, отгравливающихся для нападенія на наши предѣлы, при чемъ здѣсь собирались чеченцы не только Вольшой, но и Малой Чечни. Русскіе неоднократно разорали и сжигали это селеніе, но оно опять становилось центромъ сбора и выхода грабителей. Въ 1825 г. Ш. былъ однимъ изъ центровъ движенія, главой котораго былъ Бейбулатъ. Съ появленіемъ Шамля Ш. часто служилъ его временной резиденціей. Въ 1837 г. ген. Фезе, разбивъ чеченцевъ, приступилъ къ Ш.; четыре сотни казаковъ бросились на селеніе и обратившись притворно въ бѣгство, увлекли за собою чеченцевъ, а передъ самой батареей вдругъ разошлись въ разныя стороны, подведши ихъ подъ нартечи; когда чеченцы пустились въ бѣгство, казаки бросились за ними и гнали ихъ до Черныхъ горъ. Войска наши отошли къ Ш., жители котораго выдали аманатовъ и дали присягу въ

вѣрности. Въ 1845 г. горды собрались въ III. для нападенія на нашу линію; полк. Битовскій 15 марта сдѣлалъ диверсію къ III., чтобы отвлечь жителей ауловъ отъ сбора партій, что и удалось. Начиная съ 1850 г., когда была проложена нашими войсками такъ наз. Шаливагинская просѣка черезъ дремучіе лѣса, окружавшіе аулы, и до 1858 г. всѣ военные дѣйствія въ Чечнѣ сосредоточивались главнымъ образомъ около III. Шалинскіе окопы, устроенные нижнеротомъ Шамалія Хаджи-Юсупомъ, неоднократно уничтожались нашими войсками, но опять возобновлялись непріятелемъ. Въ 1857 г., въ мартѣ, ген. Евдокимовъ устроилъ близъ III. укрѣпленный лагерь, который послужилъ опорнымъ пунктомъ для дальнѣйшаго движенія вверхъ по ущелью р. Баса на аулы Таузень и далѣе къ Веденю, резиденціи Шамалія. Около III. отрядъ ген.-лейт. кн. Туманова разсѣялъ въ 1864 г. скопище послѣдователей фанатическаго ученія «зикри». См. «Кавказскій Сборникъ» (21 т.).

**Шаливагана** (санскр. Śalivāhana) — древній индійскій царь, по преданію сынъ горшечника, поднявшій народное возстаніе и свергнувшій царя Маараширя Викрамадитты, престолъ котораго онъ занялъ. Столицей III. былъ городъ Прашиштхана, на р. Годавари (теперь Годавери), какъ предполагаютъ — на мѣстѣ современнаго города Паттана или Пейтана. Свою жизнь III. кончилъ на полѣ битвы. По другимъ источникамъ, III. былъ царемъ въ Магадхѣ и побѣдилъ Викрамадитту, павшаго въ битвѣ съ войсками III. Съ именемъ III. связана одна изъ индійскихъ хронологическихъ эръ, такъ называемая эра III.-Шака или просто Шака (см.). Счисленіе по ней ведется отъ 78 г. по Р. Хр., предполагаемаго для смерти III. Эра эта употребляется до сихъ поръ въ южной Индіи и начинается съ 3179 г. періода Кали-юга (см.). Годы, принятые въ ней — обыкновенные солнечные, въ отличіе отъ эры Викрамадитты или Самватъ, въ которой счетъ идетъ по лунно-солнечнымъ годамъ. Въ виду отсутствія какихъ бы то ни было точныхъ основаній для установленія времени, когда жилъ III. (эпоху его предшественника Викрамадитты многие помѣщаютъ, нѣсколькоми вѣками позже 1-го вѣка по Р. Хр.) его эра является вполнѣ гадательной.

С. В.—ч.

**Шалиготра** (санскр. Śaligotra) — древній индійскій мудрецъ, одинъ изъ наставниковъ школы Сама-веды, сынъ Лангали, основатель шести школъ для изученія названной веды. Его имя носитъ также одно древнее туземное руководство по ветеринаріи, трактующее, въ 68 главахъ, о болѣзняхъ лошади: Ш-шастра или Апшавайдьяка (Aśvavaidya = лошадинъ врачъ). Время возникновенія послѣдняго памятника — вѣроятно позднее средневѣковье, какъ это можно заключить по упоминанію въ немъ опіума (довольно поздно лѣкарство въ Индіи) и древнѣйшей рукописи его 1424 г. Изданіе въ «Bibliotheca Indica» (Калькутта, 1886).

**Шалиграфъ** — см. Шалаграма.

**Шаликова** (кн. Александра Ивановна, † 1862) — писательница и переводчица,

сестра Петра Ив. Шаликова. Напечатала: «Стяхи Его Имп. Величества Александру Первому Самодержцу Всероссийскому, на прибытіе въ Москву» (М., 1801), «На отъѣздъ въ деревню М. Н. Х.—ой» («Пріятное и полезное препровожденіе времени», 1797, т. XV), «Надгробіе Д. А. III.» (ib., 1798, т. XVIII), «На смерть Ф. П. В.—ой» (ib., т. XX), пѣсню для Ф. В. К.: «Лишь только вступила» (ib., 1798, ч. 17), «Альбомъ» (пер. съ фр. «Дамскій Журн.», 1833, ч. 41), «Фортеціано» (ib., № 4), «Письмо къ редактору журнала «Время», по поводу статьи (Е. Колбасина) о графѣ Д. И. Хвостовѣ: «Пѣвецъ Кубры». Ср. «Время» (1862, № 11); «Русск. Архивъ» (1865, № 10).

**Шаликовна** (кн. Наталья Петровна, ум. въ 1878 г.; писала подъ псевдонимомъ *Е. Нарская*) — писательница, дочь Петра Ивановича Шаликова; напечатала: «Первое знакомство со свѣтомъ» («Современникъ», 1855, № 6), «Елена» (разсказъ, ib., № 10), «Все къ лучшему» (ib., № 12), «Семейныя сны» («Русскій Вѣстникъ», №№ 17—18, повѣсть), «Двѣ сестры» (романъ, М., 1858), «Корреспонденція изъ Праги» (въ современ. лѣтописи «Русскаго Вѣстника», 1870, № 28), «Изъ-за куска хлѣба» (повѣсть изъ духовнаго быта, М., 1876) и др. Ср. Мордовцевъ, «Русскія женщины 2-й половны XVIII ст.»

**Шаликовъ** (князь Петръ Ивановичъ. 1768—1852) — писатель и журналистъ. Грузинъ по происхожденію, служилъ сначала въ военной службѣ, былъ подъ Очаковымъ и въ Польшѣ; въ 1797 г. усмирлялъ крестьянскій бунтъ въ Тульской губ. По выходѣ въ отставку III. поселился въ Москвѣ и предался исключительно литературнымъ занятіямъ. Выступилъ какъ страстный поклонникъ карамзинскаго сентиментализма, да такъ и остался сентименталистомъ въ теченіе всей своей многолѣтней дѣятельности вплоть до второй половны XIX в. Свои поэтическія и прозаическія произведенія III. помѣщалъ въ «Пріятномъ и полезномъ препровожденіи времени», «Аонидахъ», «Инокрентѣ», «Московскомъ Меркуріи», «Патріотѣ», «Вѣстникѣ Европы», «Сынѣ Отечества», «Благонамѣренномъ», «Трудахъ Общ. любит. российскій слов. при Моск. Univ.», «Современникѣ» и «Москвитинѣ». Собранія его стиховъ вышли въ отд. изд. въ 1798—1801 г., подъ заглавіемъ: «Плодъ свободныхъ чувствованій», и въ 1802 г. подъ заглавіемъ «Цвѣты грацій». Въ 1803—1804 г. вышло «Путешествіе въ Малороссію» и въ 1805 г. — «Путешествіе въ Кронштадтъ». Обѣ книги написаны въ подражаніе «Письмамъ русскаго путешественника», не содержатъ въ себѣ ни одной мѣстной черты и сплошь состоятъ изъ описанія «впечатлѣній». Въ 1806 г. III. выступилъ съ журналомъ «Московскій Зритель», объявляя, что «хорошій вкусъ и чистота слога, тонкая разборчивость литераторовъ и нѣжное чувство женщины будутъ однимъ изъ главныхъ предметовъ вниманія». За этимъ журналомъ послѣдовали «Аглая» (1808—12) и «Дамскій Журналъ» (1823—33). Главнымъ предметомъ послѣдняго была «нѣжная чув-

ствительность, сопряженная съ моральною. Вскорѣ послѣ 1812 г. Ш. въ теченіе 25 лѣтъ былъ редакторомъ «Московскихъ Вѣдомостей». Нѣтъ, кажется, ни одного писателя, дѣятельность котораго вызвала бы столько восторговъ и эпиграммъ. Имя Ш. стало почти нарицательнымъ для обозначенія приторной и слащавой чувствительности. Какія только названія ни прилагались къ Ш.: и «вдохаловъ», и ковидтеръ литературы, и князь вралей». «Съ собачкой, съ посохомъ, съ лорнеткой, и съ миртовой отъ мошекъ вѣткой, на шеѣ съ розовымъ платкомъ, въ карманѣ съ парой мадригаловъ» — такимъ является Ш. въ изображеніи кн. Вяземскаго. Портретъ его сходенъ съ этимъ описаніемъ. Дошло до того, что въ 1827 г. агентъ Ш. отдѣленія фонъ-Фокъ доносилъ Дибичу о Ш. по поводу слуха о назначеніи его цензоромъ: «редакторъ „Моск. Вѣдом.“ есть извѣстный Ш., который съ давняго времени служитъ предметомъ насмѣшекъ для всѣхъ занимающихся литературой. Въ 50 лѣтъ онъ молодитца, пишетъ любовные стихи и принимаетъ эпиграммы за похвалы. Этотъ Ш. не имѣетъ никакихъ свѣдѣній для изданія политической газеты и даже лишень природной смѣтливости». Произведенія Ш., однако, не заслуживаютъ такого порицанія: его стихи, напр., мало чѣмъ уступаютъ стихамъ Карамзина. Горѣ Ш. въ томъ, что онъ оставался сентименталистомъ слишкомъ долго, послѣ того какъ ложность этого направленія была сознава. Дѣятельность Ш. можетъ быть охарактеризована, какъ вырожденіе сентиментализма. Подъ влияніемъ, можетъ быть, своего восточнаго происхожденія, Ш. особенно развилъ характерную особенность сентиментализма—чувствительность; у него эта чувствительность тѣсно связана съ чувственностью. Въ жизни сентименталистъ Ш. былъ злымъ и раздражительнымъ человѣкомъ: «Ш. человѣкъ буйный, необузданный, безъ правилъ и безъ нравственности». Единственное произведеніе Ш., имѣющее нѣкоторую цѣну — «Историческое извѣстіе о пребываніи въ Москвѣ французовъ 1812 г.». Кромѣ того, Ш. извѣстенъ какъ переводчикъ Жанлисъ и Шатобриана. См. К. Н. Батюшковъ, «Сочиненія» (т. I прим., стр. 435—437; Ш., прим., стр. 679); Н. Буличъ, «Очерки по исторіи русской литературы съ начала XIX вѣка» (т. I, СПб., 1902); «Русская Старина», 1901, янв., стр. 97—101; «Князь П. И. Ш.» (материалы для его биографіи). Ш.

**Шаликовъ** — княжскій грузинскій родъ, возведенный въ княжеское достоинство по грамотѣ грузинскаго царя Лухраса 1611 г.; записанъ въ V ч. род. кн. Тифлисской губ. Позднѣйшая вѣтвь этого рода записана въ V ч. род. кн. Московской губ. Самымъ виднымъ представителемъ ея былъ писатель Петръ Ивановичъ Шаликовъ (см.).

**Шалимаръ** — знаменитые сады близъ Камшира, воспѣты въ поэмѣ Мура «Далла-Рукъ». Въ верхнемъ концѣ сада находится павильонъ изъ полированного чернаго мрамора. Названіе Ш. производятъ отъ арабскаго Шахъ-уль-имаратъ = «царскіе сады» или

отъ Шахи-мари = «царскій домъ». Путешественникъ Моргуль Даль утверждаетъ, что первоначальное имя было Шолахъ Махъ = «пламя луны». Сады Ш. были устроены императоромъ Шахъ Джеганомъ. Они стоили огромныхъ денегъ: около 10 милл. руб. Въ настоящее время этому трудно повѣрить, потому что сады запущены и большая часть дорогихъ матеріаловъ, пошедшихъ на ихъ украшеніе, увезена. С. В.—а.

**Шалимонъ** — нѣскольکو русскихъ дворянскихъ родовъ: изъ нихъ болѣе древній родъ восходитъ ко второй половинѣ XVII в. и записанъ въ VI ч. род. кн. Орловской и Екатеринославской губ.; другой родъ ведетъ начало отъ лейбъ-компанца *Клима Алексѣева Ш.* и записанъ въ I ч. род. кн.; гербъ его внесенъ въ III часть Общаго Гербовника. Остальные дворянскіе роды Ш. болѣе позднато происхожденія. В. Р.—а.

**Шалимонъ** — древній еврейскій ударный инструментъ, о которомъ упоминаетъ Самуилъ (первая книга Царствъ, гл. XVIII). Св. Иеронимъ перевелъ это названіе словомъ систра (см.). Весьма вѣроятно, что древній египетскій инструментъ систра перешелъ къ евреямъ, получивъ названіе Ш., въ основѣ котораго лежитъ слово schalosh или три (въ систрахъ помѣщались три попереčnýchъ шумящихъ прута). Нѣкоторые ученые считаютъ Ш. трехструннымъ инструментомъ, другіе — трехстороннимъ ударнымъ музыкальнымъ инструментомъ (треугольникомъ). Н. С.

**Шалимонъ** (Никольское) — с. Саратовской губ., Хвалынскаго у., при рч. Коломангаѣ, въ 70 вер. отъ уѣзднаго города. Жителейъ 4500, школа, красильня и овчинныя заведенія: базары.

**Шалимонскій** (Павелъ Дмитріевичъ, род. въ 1848 г.) — писатель, священникъ, сынъ крестьянина Саратовской губ. Обратясь изъ безпоповства въ православіе, посвятилъ себя мисіонерской дѣятельности. Труды Ш.: «Историческій очеркъ раскола въ селѣ Самодуровкѣ, Хвалынскаго у.» («Истина», 1884, кн. 96); «Дневникъ мисіонера» («Саратовскія Вѣдм.» 1890, №№ 16, 17; 1901, №№ 15, 18 и 19); «Автобіографія, жизнь въ расколѣ и православіи и дѣятельность епархіальнаго мисіонера свят. П. Ш.» (Саратовъ, 1892); «Отвѣты мисіонера на вопросы безпоповцевъ села Самодуровки, Хвалынскаго уѣзда» (Саратовъ, 1890); «Зерцало для безпоповцевъ» (изд. 2. Саратовъ, 1890); «Обозрѣніе раскола въ Саратовской епархіи» (Саратовъ, 1892); «Отвѣты на вопросы безпопова Н. Я.—на обр. антихристъ» (ib., 1892); «Отвѣты мисіонера на 20 вопросовъ бѣглопоповца Н. Табокова» (Саратовъ, 1892) и др.

**Шалимелъ** (Жанъ-Багъ-Мари-Августинъ Challamel, 1818—†) — франц. писатель. Написалъ рядъ сочиненій по исторіи искусства: «Les plus jolis tableaux de Teniers, Gerard Dow etc.» (1839); «Album du Salon de 1840» (1840); «Les merveilles de la France» (1841); «Histoire du Musée de la République française depuis l'Assemblée des notables jusqu'à l'Empire» (1841; 3-е изд., 1857); «Album du centenaire» (1889). Ему принадлежатъ такъ

же нѣсколько сборниковъ воспоминаній и повѣстей: «Un été en Espagne» (1843); «Souvenirs d'un hugolâtre»; la génération de 1830» (1885); «Le roman de la Plage» (1863); «Récits d'autrefois» (1884). Больше всего Ш. извѣстенъ популярно-историческими сочиненіями: «Les français sous la révolution» (1843); «Histoire populaire de la France» (1851); «Histoire anécdotique de la Fronde» (1860); «La régence galante» (1862); «Grands capitaines amoureux» (1862); «Mémoires du peuple français» (1865—73, 8 т.); «L'ancien boulevard du Temple» (1873); «Histoire de la mode en France» (1874); «Les légendes de la place Maubert» (1877); «Les revenants de la place de Grève» (1879); «La France et les français à travers les siècles» (1883); «Précis d'histoire de France depuis les origines jusqu'en 1883» (1883); «Histoire de la liberté en France» (1886). Больше научный характеръ носятъ монографіи: «Saint Vincent de Paul» (1841; 3-е изд. 1856); «Isabelle Farnèse» (1851); «Madame du Maine ou les légitimes et les léguimés» (1851, 1853); «Histoire du Piémont et de la maison de Savoie» (1860) и «Histoire populaire des papes» (1 изд., 1859; 2 изд. 1861).

**Шалланъ** (Antoine-Didier-Jean-Baptiste Challan, 1754—1831)—франц. писатель и политическій дѣятель. При началѣ революціи служилъ въ судебномъ вѣдомствѣ. Былъ сторонникомъ конституціи 1791 г. и незадолго до паденія монархіи подписалъ ролястическій адресъ къ законодательному собранію. За это послѣдствіемъ попалъ въ тюрьму и былъ освобожденъ только послѣ 9 термидора. Въ 1798 г. онъ былъ избранъ въ члены совѣта пятисотъ, а послѣ 18 брюмера назначенъ трибуномъ. Сначала въ трибунатѣ, затѣмъ въ законодательномъ корпусѣ Ш. всегда оказывался вѣрнымъ приверженцемъ Наполеона, но измѣнилъ ему, когда ему измѣнило счастье; есть даже предположеніе, что онъ предложилъ и редактировалъ постановленіе законодательнаго корпуса отъ 3 апр. 1814 г. о лишеніи Наполеона престола. Его сочиненія: «De l'adoption considérée dans ses rapports avec la loi naturelle, la morale et la politique» (1801); «La meilleure distribution de la propriété» (1806); «Du rétablissement de l'ordre en France» (1814); «Réflexion sur le choix des députés» (1815); «Notice historique sur la vie et les travaux du marquis de Cubières» (1822) и др.

**Шаллеръ** (Schaller)—два нѣм. скульптора. 1) *Иоганнъ-Неомунъ Ш.* (1777—1842), ученикъ вѣнской акад. худ., усовершенствовавшійся въ Римѣ чрезъ изученіе антиковъ. Провелъ двѣнадцать лѣтъ (съ 1812 по 1823 г.) въ этомъ городѣ, возвратился въ Вѣну уже весьма извѣстнымъ и уважаемымъ художникомъ и получилъ въ тамошней академіи должность профессора, которую и занималъ до конца своей жизни. Важнѣйшія изъ его произведеній—памятники Андрея Гоффера, въ придворной церкви въ Инсбрукѣ, и имп. Франца I въ Станиславовѣ (въ Галиціи), статуи св. Маргариты (украшающая одинъ изъ вѣнскихъ фонтановъ), «Геній Смерти» (на Гинцингскомъ кладбищѣ, близъ Вѣны), «Раисевъ вонь» и «Венера послѣ купанья»,

группа «Беллефоронъ, убивающій Химеру» (въ вѣнскомъ музеѣ), бюсты Франца I, императрицы Маріи-Лудовики, Меттерниха и др. 2) *Людвигъ Ш.* (1804—65), племянникъ предыдущаго, былъ ученикомъ сперва И. Кессмана, а потомъ своего дяди въ Вѣнѣ; переселившись въ 1828 г. въ Мюнхенъ, занимался тамъ подъ руководствомъ Лейба, Э. Майера и, наконецъ, Швантгера. Работалъ самостоятельно съ 1831 г. Многочисленные произведенія этого художника—идеальныя фигуры, портретные бюсты и статуи, рельефы, статуэтки поэтовъ—свидѣтельствуютъ объ основательномъ изученіи имъ натуры и вмѣстѣ съ тѣмъ о живости и находчивости его фантазіи: въ большинствѣ случаевъ они столь же хорошо задуманы, какъ и исполнены. Наибольше удачны между ними—памятникъ Гердера въ Веймарѣ, «Олимпийскія игры» (фризъ въ здавіи академіи въ Карлсруѣ), «Эпизоды изъ жизни живописцевъ Я. ванъ-Эйка, А. Дюрера и Г. Гольбейна» (рельефы въ мюнхенск. старой пивкотекѣ), статуи «Гигея», «Психея», «Евридика» и нѣк. др.

А. С.—ов.

**Шалль** (Challes)—курортъ во франц. деп. Савойи, на высотѣ 273 м. надъ ур. моря. Два сѣрныхъ источника (10,5° Ц.), съ большимъ содержаниемъ іода и брома, содержащихъ въ 10000 чч. воды слѣдующія составныя части:

	Source Fr.-n. cipale.	Petite so- uce.
Кремнезема . . . . .	0,227	0,232
Глинзема . . . . .	0,059	
Сѣрноста-кислаго натра . . . . .	3,594	0,059
Углекислой извести . . . . .	5,952	1,146
Сѣрнокислаго натра . . . . .	0,938	1,557
Хлористаго натра . . . . .	1,554	0,232
Бромистаго натра . . . . .	0,0376	—
Іодистаго натра . . . . .	0,1235	0,080
Плотнаго остатка . . . . .	12,1851	3,3306

Примѣняется внутри при застарѣлыхъ сифилисѣ, меркуріальной кахексіи, зобѣ, золотушныхъ язвахъ и др. и наружно для ваннъ, обмываній (при упорныхъ дерматозахъ), а равно въ качествѣ прибавки къ ваннамъ изъ воды источника Aix-les-Bains.

**Шалль** (Грегугаръ де Challes, 1659—1720)—франц. литераторъ. Провелъ юность очень бурно; былъ въ лѣтнюю англійчанъ; затѣмъ, получивъ должность историографа французской эскадры, отправлявшейся въ кругосвѣтное плаваніе, и высадившись въ 1691 г. въ Индію, исчезъ, и его дальнѣйшія походы вплоть до 1713 г. остаются загадкою. Вернулся въ Францію, Ш. выступилъ со сборникомъ разсказовъ: «Les illustres françaises» (1-е изд. въ Гарѣ, 1713; 2-е тамъ же, 1723; 3-е въ Парижѣ, 1748; сюда неоднократно включались разсказы, перу Ш. не принадлежавшія). За какія-то цензурныя провинности Ш. подвергся въ 1719 г. ссылкѣ въ Шартръ, гдѣ и умеръ въ нищетѣ. Послѣ его смерти, безъ обозначенія имени автора, былъ изданъ журналъ его путешествія въ Восточную Индію (1721).

**Шалль** (Шарль-Мишель-Анжъ Challes, 1718—73)—франц. живописецъ, рисовальщикъ и граверъ, ученикъ доминиканца Андрѣ, Фр.

Леуана и Фр. Бушэ въ Парижѣ, окончившіи свое образование въ Римѣ. Въ 1753 г., за плафонъ, написанный для конференцъ-зала парижск. академіи худ.: «Гений, соединяющій живопись со скульптурою» (наход. теперь въ одной изъ залъ Фонтенебоскаго дворца), былъ принятъ въ члены этой академіи. въ 1758 г. получилъ въ ней должность профессора перспективы, въ 1765 г. сдѣлался рисовальщикомъ королевскаго кабинета, въ 1770 г. былъ пожалованъ за свои заслуги въ дворяне. Писалъ масляными красками и а-фреско религиозные, аллегорическіе и миеологическіе сюжеты, изготовлялъ рисунки для пропихившихъ при французскомъ дворѣ спектаклей, иллюминацій и другихъ праздниковъ, сочинялъ проекты катафалковъ и погребальныхъ процессій при похоровахъ членовъ франц. королевской фамилии и нѣкоторыхъ изъ иностранныхъ государей и гравировалъ нѣкоторые изъ своихъ композицій. Изъ его картинъ, въ которыхъ отражается влияние Бушэ, известны: «Спящая Диана» (наход. въ брауншвейгск. музеѣ), «Страшный Судъ» (въ хорѣ церкви des pères de l'Oratoire, въ ул. С.-Оноре, въ Парижѣ) и «Св. Ипполитъ въ темницѣ» (въ цр. этого сянгого, тамъ же). Лучшая изъ гравюръ Ш.—«Купающаяся дѣвушка».

А. С.—оз.

**Шалонъ на Марнѣ** (Châlons sur Marne)—гл. городъ франц. дпт. Марны, на р. Марнѣ и Марно-Рейскомъ каналѣ. Старая крѣпостная стѣна. Жит. 26½ тыс. Соборъ, сторѣвшій въ XIII в. и вновь отрестроенный Людовикомъ XIV; красивая церковь Нотр-Дамъ, XII—XIII вв. Памятникъ Карно (1896). Музей древностей и естественно-историческій, нѣсколько ученыхъ обществъ, 4 газеты. Производство кожевное, шерстяныхъ и хлопчатобулажныхъ тканей. Торговля шампанскими винами (около 1 милл. бутыл. въ годъ), хлѣбомъ и масляными сѣменами. Въ 8 км. отъ Ш. находится великолѣпной постройки XV в. церковь Нотр-Дамъ де л'Эзинъ, съ статуей Богоматери, правлещей много паломниковъ. *Исторія.* Ш. былъ извѣстенъ въ древности подъ именемъ «Calaunum» или «Durocalanum». Въ 273 г. по Р. Хр. имп. Аврелианъ разбилъ здѣсь Тетрика, въ 366 г. Ювину—аллеманновъ. Знаменитыя Каталаунскія поля, на которыхъ потерпѣлъ поражение Аттила, лежатъ ближе къ Труа, чѣмъ къ Ш. Въ 643 г. Ш. былъ завоеванъ графомъ Гербертомъ Вермандау, въ 931 г. — Рудольфомъ Бургундскимъ, въ 947 г. — Робертомъ Вермандау. Въ 1147 г. Вернардъ Клервоскій здѣсь проповѣдывалъ крестовый походъ. Съ французской короной Ш. былъ соединенъ въ 1360 г. королемъ Іоанномъ. Въ 1856 г. Наполеонъ III устроилъ въ 24 км. къ СВ отъ Ш. обширный Шалонскій лагерь, занимавшій 120 кв. км. Въ началѣ франко-прусской войны 1870 г. здѣсь находилась главная квартира 6-го арм. корпуса (Капробертъ); позже здѣсь сосредоточился и 2-й корпусъ (Фроссаръ), а затѣмъ сюда собрались и здѣсь укомплектовались остатки арміи Макъ-Магона и корпуса де-Фальи. 21 авг. они отступили, сжегши

лагерь; 22 авг. городъ занятъ нѣмцами. Съ 1871 г. Шалонскій лагерь служилъ для маневровъ. Въ 1896 г. здѣсь происходили большіе маневры въ присутствіи императора Николая II. Ср. Barbot, «Histoire de la ville de Châlons» (Шалонъ, 1854—60).

**Шалонъ на Сомнѣ** (Chalon sur Saône) — городъ во франц. дпт. Соны и Луары, при впаденіи канала дю-Саатръ въ р. Сону, въ плодородной, но подверженной наводненіямъ мѣстности. Окруженъ старинными стѣнами. Жителей 26 тыс. Картинная галлея, рисовальная школа, бібліотека, нѣсколько ученыхъ обществъ, 4 газеты. Значительный торговый пунктъ, складочное мѣсто для вина, лѣса, желѣза, кожъ и др. Постоянное судочное сообщеніе съ Лиономъ. Въ древности Ш. былъ извѣстенъ подъ именемъ Sabillonum, населенъ былъ эдуями и въ императорскую римскую эпоху былъ уже значительнымъ торговымъ пунктомъ. Въ средніе вѣка принадлежалъ Бургундіи; въ 1477 г. присоединенъ къ французской коронѣ. Ср. Chevrier, «Chalon pittoresque et demoli» (П., 1883).

**Шалонъ** — шерстяная ткань, рѣдко сотканная изъ глянцевитой (камвольной) пряжи. Переплетеніе 4-ремизная саржа.

**Шалонъ** — р. Псковской и Новгородской губ. прит. оз. Ильмена, иначе Шеловъ (см.).

**Шалтырь-Кожухъ** — золотоносная р. Томской губ., Маринская у., вытекаетъ съ сѣв. стор. хребта Кузнецкаго Алаатау, течетъ на З, а затѣмъ на СВ и впадаетъ въ р. Большой Кожухъ съ прав. стор. Въ Ш.-Кожухъ впадаютъ справа золотоносныя рч. Чиркова, самая богатая, Тачи-Кожухъ, Тимофѣвка, двѣ Павлови, Михайловка, Исаковка, Петропавловка и Ивановка, стѣва Луговой Кожухъ, Андреевка, Сергѣевка и Безнадежная. Преобладающими горными породами, въ особенности въ верховьяхъ, служатъ граниты, сіениты, диориты, порфириды и метаморфическіе сланцы. Въ розсыпяхъ встрѣчается но мало обломковъ и валуновъ кварца, яшмы и диорита. Золотоносный пластъ разсыпчатый, не вязкій и для промывки удобный. Пестель розсыпи изъ тѣхъ же вышеупомянутыхъ горныхъ породъ. Ш.-Кож. многоводенъ, съ хорошо развитой долиной и съ слабымъ, сравнительно, паденіемъ отъ 8 до 10 верст. на 100 саж. Розсыпи отъ притокамъ р. Ш.-Кожуха состоятъ изъ тѣхъ же горныхъ породъ, но преобладаютъ сланцы, которые отъ обилія въ нихъ кварца переходятъ въ кремнистый сланецъ. Какъ по Ш.-Кожуху, такъ равно и по его лѣвымъ притокамъ обнаружены во многихъ мѣстахъ кварцовыя золотосодержащія жилы съ содержаніемъ металла отъ 1¾ до 3—5 и до 7 зол. въ 100 пд. руды. Здѣсь въ теченіе 5 лѣтъ, съ 1895 по 1900 гг., разрабатывался 2 шахтами. Дмитріевскій принскъ жильнаго золота, изъ котораго добыто было за это время 8 пд. золота; нынѣ, по причинѣ затопленія шахты водою, работы прекратились. Въ настоящее время по Ш.-Кожуху и его притокамъ разрабатываются ежегодно отъ 4 до 6 присковокъ мелкими артелями, добывающими золота отъ 20 до 30 фн. въ лѣто. Съ 1887 г. по 1900 г.

золота на Ш.-Кожуху добыто розсыпного 18 пд., жильного 8 пд. *Н. Латкин.*

**Сналумеау** (франц., Schalmey—нѣм.)—старинная французская пастушеская дудка. Въ Россіи называется свѣрляью (см.). Въ С. шесть дырочекъ для пальцевъ и одинъ влн два клапана. Объемъ—отъ *фа* въ малой октавъ до *ла* во второй октавъ. Изъ С. развилась въ началѣ XVIII ст. кларнетъ, звука низкаго регистра котораго сохранены и до сихъ поръ названіе сналумеау.

**Шалафесевъ** (Петръ Ивановичъ, ум. въ 1862 г.)—духовный писатель, магистръ слб. дух. академіи, гдѣ преподавалъ патристику. Труды Ш.: «Святый Кирианъ, епископъ кареагенскій, какъ поборникъ единства церкви» («Христ. Чтеніе», 1858); «Общій обзоръ отеческой письменности въ IV и V вв. (ib., 1860); «О монашествѣ противъ протестантовъ» (ib., 1860); «Св. Григорій Богословъ, какъ учитель вѣры» (ib., 1861); «Св. Исаакъ Саринъ» (ib., 1861); «Христіанство и прогрессъ» (ib., 1861); «Мысли о православіи» («Духъ Христіанна», 1862); «Духъ и плоть» (ib.). См. Н. Чистовичъ, «С.-Петербургская духовная академія за послѣднія 30 лѣтъ» (СПб., 1889).

**Шалафесевъ** (Петръ Петровичъ)—зоологъ (1861—93). Въ 1880 г. окончилъ курсъ въ с.-петербургской Ларинской гимназіи, а затѣмъ на естественномъ отдѣленіи физико-математическаго факультета въ с.-петербургскомъ университетѣ. Занимался подъ руководствомъ проф. М. М. Усова и Ф. В. Овсянникова. Въ 1890 г. занялъ должность ученаго хранителя при музѣ Императорской академіи наукъ. Главнѣйшіе труды: «О развитіи *Lilapx agrestis* въ яннѣ» («Труды Спб. Общества Естествозн.», XIX, 1887); «*Carcinologische Bemerkungen* an a. Dool. Mus. d. K. Akad. d. Wissen.» («Mél. Biol.», XIII).

*В. М. Ш.*

**Шалафесей** (*Salvia* L.)—родъ растений изъ сем. губоцвѣтныхъ. Чашечка двубчатая, верхняя губа цѣльно-крайняя или 3-зубчатая, нижняя—2-зубчатая или двураздѣльная; вѣтнички съ племно-плл серповидной верхней и 3-лопастною нижнею губами. Тычинка *девъ*, съ короткими нитями, сочлененными съ удлиненными спавещицами; спавещице каждой тычинки дѣлятся сочлененіемъ на два колѣна: верхнее поднимается надъ верхнею губою и несетъ одно линейное пыльниковое гвздо, нижнее колѣно обыкновенно короче, на концѣ расширено въ ложкообразный органъ, рже оно шиловидное или несетъ недоразвитое пыльниковое гвздо (см. Опыленіе, фиг. 7 на табл. и стр. 81). Оршыки яйцевидно-треухгранные, гладкіе. Травы, полукустарники или кустарники. Около 500 видовъ въ умѣренныхъ и теплыхъ частяхъ обонхъ полушарій. Ш. аптечный (*Salvia officinalis* L.)—полукустарникъ, растущій дико отъ Испаніи до побережья Адриатическаго моря, кромѣ того разводится. Стебель и листья, особенно снизу, болѣе или менѣе бѣловидные, листья почти цѣльнокрайніе, яйцевидные, морщинистые, вѣтнички фиолетовыя. Близкій къ аптечному Ш. видъ—*Salvia grandiflora* Ektling, растетъ въ Крыму. Нѣкоторые виды разводятся

въ садахъ изъ-за красивыхъ цвѣтовъ. Число видовъ Ш. въ Европ. Россіи довольно значительно. Наиболѣе обыкновенные изъ нихъ: *Salvia pratensis* L., *S. silvestris* L., *S. nutans* L. и *S. verticillata* L. съ фиолетовыми цвѣтами и *S. Aethiopsis* L. съ цѣлыми цвѣтами встрѣчаются главнымъ образомъ въ степныхъ мѣстностяхъ, *S. glutinosa* L., съ желтыми цвѣтами—въ лѣсахъ. *В. Тр.*

**Шалафесей** (сельскохоз.)—Дико распушіи въ сухихъ гористыхъ мѣстностяхъ южной Европы, Ш. (*Salvia officinalis* L.) можетъ съ успѣхомъ разводиться на Ю и ЮЗ Россіи; въ средней Россіи онъ иногда вымерзаетъ, вслѣдствіе чего его воздѣлываютъ здѣсь или какъ однолѣтнее растение, или же прикрываютъ на зиму соломой. Для Ш. наиболѣе пригодны участки съ теплымъ, солнечнымъ мѣстоположеніемъ, съ суглинисто-черноземной почвой, на которой онъ хорошо растетъ, или известковой почвой, гдѣ онъ пріобрѣтаетъ особенно сильный ароматъ. Размножается сѣменами (весной), дѣленіемъ куста (обыкновенно осенью) или черенками (раннею весною), высаживаемыми въ затѣненномъ мѣстѣ. Въ болѣе сѣверныхъ губерніяхъ сѣмена высѣваются въ парникъ, откуда сѣянцы рассаживаются на плантацію. Предварительная заготовка расады, однако, производится и на Ю, и ЮЗ, но здѣсь сѣмена можно высѣвать прямо въ грунтъ. Посѣвъ практикуется рядовой съ разстояніемъ рядовъ на 1½, а растенія отъ растенія въ рядахъ на 1 фт. Платанціи утизируются, смотря по условіямъ, отъ 3 до 6 лѣтъ. Уборку производятъ предъ самымъ распусканіемъ цвѣтовъ, при чемъ срѣзаютъ травянистая части стеблей, листья и соцветія. Для выгонки (водной) масла пользуются какъ сѣвѣжми, такъ и высушенными частями растеній, хорошо сохраняющими ароматъ. Получаемое эфирное масло (желтоватаго или зеленатаго цвѣта, рзкаго прянаго вкуса и сильнаго запаха) употребляется въ медицинѣ и косметическомъ производствѣ. Ср. А. Барзаровъ и Н. Монтеверде, «Душистыя растенія и эфирныя масла» (СПб., 1899, 2-е изд.).

**Шалафесейное масло**—получается водной перегонкой зеленыхъ частей растенія *Salvia officinalis*. Содержаніе масла въ растеніи 1,3—2,5%. Въ большихъ количествахъ масло это получается въ Далмаціи изъ дико растущаго шалафея. Въ Германіи дѣлаются попытки искусственнаго его разведенія въ большихъ количествахъ. Примѣненіе Ш. масло имѣетъ въ медицинѣ. Желтоватаго или зелено-желтаго цвѣта Ш. масло обладаетъ запахомъ, напоминающимъ одновременно и пиху, и камфору. Уд. вѣсъ 0,915 — 0,925;  $\alpha_D = +10$  и до  $+25^\circ$ . Коэффициентъ омыленія 107. Масло растворимо въ 2 и болѣе частяхъ 80% спирта. Главными составными частями Ш. масла являются: виненъ, пиненъ, туайолъ и борнеолъ. Показанія нѣкоторыхъ авторовъ о содержаніи въ Ш. маслѣ камфоры и цедрена, повидному, не подтверждаются. *К. Дебу.*

**Шаль**—пестрая шерстяная ткань, узоръ которой представляетъ изъ себя закованный прямоугольникъ. Примѣняется обыкновенно

как накидка, но идет также и на изготовление одежды. Материалом для основы служат камвольная пряжа (шериносова), иногда шелковая (крученный шалль), у более дешевых сортов бумажная, уток всегда шерстяной или, у более дорогих сортов, из перста кашмирской козы. Переплетение — 4-х ремизная уточная саржа. а для гладкого фона — иногда полотно. Поверхность Ш. покрыта крупными узорами ярких красок, большую частью восточного характера. Образование узора обыкновенно производится посредством *лакировки*. Она состоит в томъ, что узорныя уточные нити, разных по очереди цвѣтовъ, выходятъ въ соответствующихъ мѣстахъ узора на поверхность ткани, образуя 4-х ремизную саржу, а въ остальныхъ мѣстахъ лежатъ свободно подъ тканью, нижняя поверхность которой сплошь или покрыта. Иногда впрочемъ, нити эти потомъ съ изнанки выстригаются, для получения болѣе гладкой изнаночной поверхности. Черезъ нѣсколько узорныхъ уточныхъ нитей прокидываются *крутовая* уточина, сплетаясьяяся полотнянымъ переплетениемъ съ основою и скрывающая остальные слабо-лежащія нити. Изготавливаются шали обыкновенно на ручныхъ жакардовых станкахъ, при чемъ перемѣна челноковъ производится отъ руки. Въ такъ назыв. ковровыхъ Ш. узоръ выбранъ такимъ образомъ, что каждая уточная нить выходитъ попеременно то на одну, то на другую сторону ткани съ тѣмъ же самымъ переплетениемъ, ткань получается дву-личневая, съ одинаковымъ рисункомъ, но съ различными сочетаниями цвѣтовъ. Наконецъ, есть еще способъ изготовления Ш., дающій также двуличную ткань: это — *броширование*. Ткань *брошь* отличается болѣе или менѣе гладкимъ фономъ, съ распределеннымъ по нему фигурами, образованными каждая особымъ челнокомъ и особой, слѣдовательно, уточной нитью, поворачивающей обратно, дойдя до края фигуры. Станокъ для изготовления такихъ тканей отличается баттавомъ, снабженнымъ рядомъ брошировальныхъ челноковъ и приспособленнымъ для ихъ передвижанія. Этотъ способъ дорогъ, но даетъ очень красивыя и разнообразныя двуличневые Ш. Производство Ш. въ Россіи и ввозъ ихъ изъ-за границы (Европы и Азіи) въ настоящее время все болѣе и болѣе падаютъ вслѣдствіе исчезанія самаго обычая носить Ш., сохраняющагося лишь въ просторахъ да купечества болѣе удаленныхъ отъ центра мѣстностей.

#### С. Ганцшигъ. А.

**Шалль** (Викторъ - Эфемионъ - Филаретъ Chazles) — известный французскій писатель (1798—1873), профессоръ въ Collège de France. Образованный и разносторонній наблюдатель, Ш. былъ однимъ изъ лучшихъ французскихъ критиковъ и литературныхъ ассистентовъ. Вошедшій въ его «*Études de littérature comparée*» (1847—1864, 20 т.) статьи обнимаютъ разнообразнѣйшіе моменты литературной жизни и распределены по эпохамъ и странамъ. Важнѣйшіе его труды: «*Tableau de la marche et des progrès de la langue et de la littérature française au XVI siècle*»

(1828); «*L'antiquité*» (1847); «*Shakespeare, Marie Stuart et l'Arétin*» (1852) «*Le XVI siècle en France*» (1848); «*Études sur l'Espagne*» (1847); «*La Révolution d'Angleterre*» (1847); «*Le XVIII siècle en Angleterre*» (1846); «*Les hommes et moeurs au XIX siècle*» (1850); «*La littérature en Angleterre au XIX siècle*» (1851); «*L'Allemagne, ancienne et moderne*» (1854); «*Les Voyages d'un critique à travers la vie et le livre*» (1866—1868, 2 сѣр.); «*Questions du temps et problèmes d'autrefois*» (1867); «*Études contemporaines*» (1866); «*Portraits contemporains*» (1869); «*La psychologie sociale des nouveaux peuples*» (1875); «*Charles I*» (1844); «*Virginie de Leyva*» (1861); «*Galileo Galilei*» (1862). Послѣ смерти Ш. изданы его «*Mémoires*» (1876—1877) — собраніе критическихъ замѣтокъ, мало соответствующее своему заглавию. А. Г.—Ф.

**Шалль** (Gregoire de Challes) — французскій писатель (1659—1720), авторъ сборника «*Les illustres françaises*» (1723; много изд.) и «*Journal d'un voyage aux Indes*» (1721).

**Шалль** (Мишель Chales) — французскій геометръ (1793—1880). По окончаніи курса лицея, поступилъ въ 1812 г. въ парижскую политехническую школу. Уже во время пребыванія въ политехнической школѣ онъ написалъ нѣсколько самостоятельныхъ работъ по геометріи, которыя напечатаны были въ 1812 — 1815 гг. въ II и III томахъ издаваемой Гашеттомъ «*Correspondance sur l'École Polytechnique*». По окончаніи курса политехнической школы Ш., вполнѣ обеспеченный матеріально, удалился къ своей матери въ Шартръ и тамъ въ теченіе 10 лѣтъ въ полномъ уединеніи предавался занятиямъ геометріею. Значительнѣйшими изъ первыхъ произведеній Ш., по истеченіи этого подготовительнаго періода его ученой дѣятельности, были: «*Quelques propriétés du triangle, de l'angle trièdre et du tétraèdre, considérés par rapport aux lignes et aux surfaces du second degré*» («*Annales de mathématiques de M. Gerçonne*», т. XIX, 1828—29); «*Premier mémoire sur la transformation des relations métriques des figures*» («*Correspondance mathématique et physique de M. Quetelet*», т. V, 1829); «*Second mémoire sur la transformation parabolique des relations métriques des figures*» (тамъ же, VI, 1830); «*Mémoire de géométrie pure sur les systèmes de forces, et les systèmes d'aires planes, et sur les polygones, les polyèdres...*» (тамъ же). Въ 1830 г. Шалль избранъ въ члены корреспондента брессельской академіи наукъ. На предложенный тою же академіею вопросъ о «*философскомъ изслѣдованіи различныхъ, употребляемыхъ въ новой геометріи, методовъ, и въ особенности метода взаимныхъ полярій*», Ш. представилъ въ январѣ 1830 г. сочиненіе: «*Mémoire de Géométrie sur deux principes généraux de la science, la dualité et l'homographie*», которое и было увѣнчано преміею, но напечатано только въ 1837 г. въ IX т. «*Mémoires couronnés par l'Académie de Bruxelles*», въ значительномъ пополненномъ видѣ, подъ заглавіемъ: «*Aperçu historique sur l'origine et le développement des méthodes en Géométrie, parti-*

culièrement de celles qui se rapportent à la géométrie moderne, suivi d'un Mémoire de géométrie sur deux principes généraux de la science, la dualité et l'homographie» (2-ое изд., II., 1875; 3-ье изд., II., 1889). Историческая часть этого сочинения была переведена на немецкий язык Зонке («Geschichte der Geometrie...») и на русский—проф. В. Я. Цингером, в «Математическом Сборникъ», в томахъ V—X, 1870—83, и в видѣ отдѣльнаго отиска подъ заглавіемъ «Исторія геометріи. (Сочиненіе Ш. Переводъ съ французскаго)». Покойный Вергранъ находилъ, что оно «естъ наиболее ученое, наиболее глубокое и наиболее оригинальное изъ сочиненій, прозвѣставшихся когда-либо по исторіи математики; другіе считаютъ такую похвалу сильно преувеличенной. Изъ другихъ сочиненій Шаля по исторіи геометріи назывемъ: «Les trois livres de porismes d'Euclide, rétablis pour la première fois, d'après la notice et les lemmes de Pappus, et conformément au sentiment de R. Simson sur la forme des énoncés de ces propositions» (II., 1860)—получило въ 1865 г. отъ лондонскаго королевскаго общества медаль Коплея и является надежнѣйшею и остроумнѣйшею изъ сдѣланныхъ до настоящаго времени попытокъ восстановления утраченнаго сочиненія Эвклида о горизмахъ (см.). Изъ многочисленныхъ журнальныхъ статей Ш. по предмету исторіи математики и въ частности исторіи геометріи мы должны ограничиться указаніемъ немногихъ и показать только предметы разнообразныя, которыхъ касался Шаля: «Sur le passage de Boèce, relatif à un nouveau système de numération» (Брюссель, 1836); «Mémoire sur le géométrie des Indous» (Брюссель, 1836); «Explication de l'abacus de Boèce etc.» («Comptes rendus des séances de l'Acad. des Sc.», II., IV, 1837); «Sur l'origine de notre système de numération» (тамъ же, VIII, 1839); «Catalogue d'apparition d'étoiles filantes pendant six siècles de 538 à 1223» (тамъ же, XII, 1841); «Sur l'époque où a été introduite en Europe l'algèbre» (тамъ же, XIII); Recherches sur l'astronomie indienne» (тамъ же, XXIII, 1846); «Construction des racines des équations, du troisième et du quatrième degré donnée par Descartes dans sa «Geometrie» (тамъ же, XLI); «Histoire des mathém. chez les Arabes» (тамъ же, LX, 1865); «Note historique sur l'établissement des Académies» (тамъ же, LXV). Научная дѣятельность Ш. въ области исторіи математики ознаменовалась неприятымъ для него эпизодомъ, получившимъ чрезвычайную большую огласку. Въ 1867—69 гг. Ш. представлялъ въ парижскую академію наукъ, съ полною увѣренностью въ подлинности, цѣлое собраніе найденныхъ будто бы вновь писемъ Галилея, Пасталя и Ньютона, потомъ оказавшихся произведеніями одного поддѣльвателя древнихъ письменныхъ памятниковъ. Главнымъ предметомъ ученой дѣятельности Ш. была не исторія математики, но *высшая геометрія*, называемая также иначе *проективною* или, по исключительно употребляемому въ ней

методу, *синтетическою*. Она же составляла и главный предметъ тридцатипятилѣтней преподавательской дѣятельности Ш., начиная съ 1846 г., когда была учреждена въ парижскомъ факультетѣ наукъ новая кафедра высшей геометріи. Ведя свой курсъ по этой кафедрѣ, Ш. составилъ «Traité de géométrie supérieure» (Пар., 1852, 2-ое изд., Пар., 1880). Предметами этой книги были: 1) основныя принципы, теорія ангармоническаго отношенія, гомографическаго дѣленія и инволюціи; 2) свойства прямолинейныхъ фигуръ и приложение предыдущихъ теорій; 3) системы координатъ, служащихъ для опредѣленія точекъ или прямыхъ; гомографическія фигуры и общій методъ деформации фигуръ; соотносительныя фигуры и общій методъ преобразования фигуръ въ другія различнаго рода и, наконецъ, 4) круги. Продолженіемъ этого сочиненія было «Traité des sections coniques...» (часть I, Парижъ, 1865). Изъ главнѣйшихъ многочисленныхъ журнальныхъ статей Ш. по вышней геометріи назывемъ слѣдующія: «Mémoire de géométrie sur les propriétés générales des coniques sphériques» (Брюссель, 1831); «Mémoire sur les propriétés générales des cônes de 2-me ordre» (Брюссель, 1830); «Analyse entre des propositions de géométrie plane et de géométrie à trois dimensions. Géométrie de la sphère hyperboloïde à une nappes» («Journal de Liouville», I, 1836); «Mémoire sur les lignes conjointes dans les coniques» (тамъ же, III, 1838); «Mémoire sur les surfaces engendrées par une ligne droite, particulièrement sur l'hyperboloïde, le paraboloides et le cône du second degré» («Correspondance mathématique et physique de Bruxelles», 1839); «Construction géométrique des amplitudes, dans les fonctions elliptiques. Propriétés nouvelles des sections coniques.» («Comptes rendus de l'Académie des Sciences», XIX, 1844); «Nouvelles démonstrations des deux équations relatives aux tangentes communes à deux surfaces du second degré homofocales. Propriétés des lignes géodésiques et des lignes de courbure de ces surfaces» (тамъ же, XXII, 1846); «Propriétés des courbes de quatrième ordre. Développement des conséquences du théorème général concernant la description de ces courbes au moyen de deux faisceaux de coniques» (тамъ же, XXXVII); «Propriétés des courbes à double courbure du troisième ordre» (тамъ же, XLV, 1857); «Sur les courbes planes et à double courbure dont les points se peuvent déterminer individuellement. Application du principe de correspondance dans la théorie de ces courbes» (тамъ же, LXII, 1866); «Sur les courbes à points multiples, dont tous les points se peuvent déterminer individuellement. Procédé général de démonstration des propriétés de ces courbes» (тамъ же); «Théorèmes relatifs à des courbes d'ordre et de classe quelconques, dans lesquels on considère des couples de segments rectilignes ayant un produit constant» (тамъ же, LXXXII, 1876); «Mémoire de géométrie sur la construction des normales à plusieurs courbes mécaniques» («Bulletin de la société mathématique de France», VI, 1878). Въ области *прикладной*



математики специальным предметом занятий Ш. была *мезаника*. Его работы по учению о перемещениях фигур и твердых тѣлъ положили начало той новой отрасли геометрии, которая известна теперь под именем *кинематической геометрии*, и создавая имя же знаменитая *теорія характеристикъ* составляет главнѣйшій отдѣлъ *счислительной геометрии*. По первому изъ этихъ двухъ предметовъ Ш. опубликовалъ «Propriétés géométriques relatives au mouvement infiniment petit d'un corps solide libre dans l'espace» («Comptes rendus», 1843); «Propriétés relatives au déplacement fini quelconque dans l'espace d'une figure de forme invariable» («Comptes rendus», LI и LII, 1860—61); «Théorèmes généraux sur le déplacement d'une figure plane sur son plan» (тамъ же, LXXX, 1875) и другіе. По *теоріи характеристикъ* Ш. напечаталъ: «Relation entre les deux caractéristiques d'un système de courbes d'ordre quelconque» (тамъ же, LXII, 1866); «Théorie générale des systèmes de surfaces du second ordre satisfaisant à huit conditions. Caractéristiques des systèmes élémentaires» (тамъ же, LXII, 1866); «Sur la théorie des caractéristiques» («Bulletin de l'Académie de Belgique». 2, XLIV, 1877). Въ *мезаникѣ* главнымъ предметомъ занятій Ш. было учение о *притяженіи* съ приложениями къ *математической физикѣ*: «Enoncé de deux théorèmes généraux sur l'attraction des corps et la théorie de la chaleur» («Comptes rendus», 1839); «Nouvelle solution du problème de l'attraction d'un ellipsoïde hétérogène sur un point extérieur» («Journal de Liouville», V, 1840); «Mémoire sur l'attraction des ellipsoïdes, solution synthétique pour le cas général d'un ellipsoïde hétérogène et d'un point extérieur» (II, 1847). Въ первомъ изъ перечисленныхъ сейчасъ мемуаровъ содержится изложение сдѣланнаго Ш. распространения предложеній, относящихся къ притяживающему эллипсоиду на случай, когда притяживающее материальное тѣло имѣетъ какую нибудь форму. Предложение, выражающее это распространение, имѣетъ большую важность не только для учения о притяженіи, но и для теорій теплоты и электричества. За свои ученые труды вообще и главнымъ образомъ за первый изъ перечисленныхъ сейчасъ мемуаровъ по учению о притяженіи Ш. былъ избранъ въ члены-корреспонденты парижской академіи наукъ. Его преподавательская дѣятельность началась съ учения о машинахъ и съ геодезій. Ш. преподавалъ эти предметы въ парижской политехнической школѣ съ 1841 по 1850 г. На свободныя дни участвовалъ въ работахъ по ея преобразованію и усовершенствованію. По *геодезій* и сопрягающимся съ этою наукою областямъ *географіи* и *навиганціи* учебно-литературные труды Шала представлены только немногими статьями. Значительную часть матеріаловъ для своихъ ученыхъ и въ особенности научно-историческихъ работъ Ш. черпалъ изъ собственной, собранной имъ въ течение всей жизни и очень обширной для частнаго лица бібліотеки, состоявшей изъ 3936 названій. Въ 1881 г. ее продали съ аукціона. Каталогъ

бібліотеки Ш. составленъ (Клоденомъ. А. Claudin): «Catalogue de la bibliothèque scientifique, historique et littéraire de feu M. Michel Chasles (de l'Institut)» (П.). Въ дѣйствительные члены парижской акад. наукъ по отбѣденію геометріи Ш. былъ избранъ только въ 1851 г., а въ 1861 г. онъ избранъ членомъ-корреспондентомъ с.-петербургской академіи наукъ, а позднѣе сдѣлался и ея почетнымъ членомъ. Кроме того, онъ былъ дѣйствительнымъ членомъ лонд. королевск. общ. и акад. брусельской, берлинской, туринской, неаполитанской, римской des Lincei, болонской и стокгольмской; ломбардскаго инст. въ Миланѣ и мн. др. европейскихъ и американскихъ ученыхъ обществъ. Известный франц. математикъ Буке въ своей рѣчи, произнесенной надъ гробомъ Ш. отъ лица парижской академіи наукъ, сказалъ: «Ш. былъ чествованъ французскою математикой. Своими геометрическими работами онъ занялъ одно изъ первостепенныхъ мѣстъ въ средѣ ученыхъ Европы, а въ великихъ успѣхахъ развитія геометріи въ наше время на его открытія приходится самая важная доля». Рѣчи J. Bertrand Bouquet, Laussedat, Dumas, Rolland («Comptes rendus», XCI, 1880); «Michel Chasles» V. Boncompagni («Bullettino di bibliografia e di storia delle scienze matematiche e fisiche», XIII, 1880). О жизни и трудахъ Ш. см. также К. А. Андреевъ, «Мишель Шаль» (некрологъ); «Сообщенія и протоколы засѣданій Математическаго Общества при Харьковскомъ Университетѣ», 1881; J. Bertrand, «Michel Chasles» («Revue scientifique», L, 1892).

В. В. Бобнинъ.

**Шаль** (Пьеръ — Мишель Chasles, 1754—1826) — франц. публицистъ и революціонный дѣятель. Занявая должностъ каноника въ Турѣ, былъ ожесточеннымъ противникомъ энциклопедистовъ, но позднее беззавѣтно примкнулъ къ революціи, отказался отъ священническаго сана и сталъ во главѣ газеты «Le correspondant de l'Europe et Loir». Избранный въ конвентъ, Ш. высказался за осужденіе Людовика XVI. Руководилъ въ Шартрскомъ соборѣ празднествами въ честь богини Разума. Состоя комиссаромъ при сѣверной арміи, былъ въ сраженіи при Гондшортѣ тяжело раненъ и произведенъ въ генералы. Послѣ неудачныхъ попытокъ борьбы съ термидоріанскою реакціею Ш. подвергся заточенію въ крѣпости, но при директоріи получилъ свободу. Счумѣлъ сохранить независимостъ при Наполеонѣ и Бурбонахъ. Его жизнь любовно описана старшимъ его сыномъ, известнымъ Филаретомъ Ш., въ его «Мемуарахъ».

**Шаль** (Эмиль Chasles) — сынъ Филарета Ш., французскій писатель (1827 — 1873), филологъ, профессоръ Сорбонны. Вызвалъ горячую полемику своими статьями о грамматикѣ и особенно о произношеніи, въ которыхъ нападалъ на популярную во Франціи и нынѣ отворгнутую идею всеобщей грамматики. Главные его труды: «Les éraives ou l'histoire d'un poète au XIX siècle» (1861); «La comédie Française au XVI siècle» (1862); «Cervantès, sa vie, son temps» (1866); «Hist. nationale de la littérature Française» (1870).

**Шальва** (санскр. Śalva) — древнее индийское название страны в зап. Индии, то же, что теперешней Раджастан или Раджустана. Также имя древней царской династии, правившей в этой стране.

**Шальго-Тарьянь** (Salgó-Tarján) — мст. в Ново(Нео)-градском комитате Венгрии. Значительны копи бураго каменного угля (1800 рабочих, ежегодная добыча 7<sup>1</sup>/<sub>2</sub> милл. метрич. центнеров); желтоочистительный и рельсопрокатный заводы; стеклянный (бутылочный) завод; жителей более 10000, римско-католического и евангелического исповеданий.

**Шалье** (аббат Алексис Chalieu, 1733—1810) — франц. антикварий. Был профессором богословия; составил кабинет древностей, описанный Миллезом (Millin) в его «Voyage dans le midi de la France». После смерти Ш. издано его сочинение: «Mémoires sur les divers antiquités du dép. de la Drôme et sur les différents peuples, qui l'habitaient avant la conquête des Romains» (1811).

**Шалье** (Мари-Жозеф Chalier, род. в 1747 г.) — якобинец. Занимался коммерческими делами и разбогател; играл в Лионе выдающуюся роль, как филантроп и администратор, в качестве члена коммуны и в высочайших общественных учреждениях; известен был как один из ораторов в центральном якобинском клубе. Его прозвали «другом бедных». 23 февраля 1793 г. в Лионе произошло восстание роялистов, нававших и на дом, где жил Ш. Во время майского восстания Ш. был обвинен в измене конвенту и 17 июля 1793 г. казнен.

**Шальке** (Schalke) — город в прусской провинции Вестфалии. Жителей около 15 тыс. чел. Каменноугольные копи. Чугуно- и сталелитейные, прокатные, машиностроительные, химические заводы; производство проволочных канатов, очагов, жестяной утвари, стекла и зеркал.

**Шальмалл** (санскр. Śālmālā — хлопчатобумажное дерево) — в индийской баснословной географической терминологии один из так назыв. *двипа* (dvīpa), т. е. семи огромных островов-континентов, окружающих моюскую гору Меру (см.). На Ш. находится семь горных хребтов, изобилующих драгоценными камнями и целебными травами, а также семь рек, вода которых очищает от грехов. Имел свое это остров получил от большого хлопчатобумажного дерева (Ш.), растущего на нем. Его окружает море из вина такой же величины, как и он сам. Так описывают Ш. пураны.

С. В.—ч.

**Шальмель** (Jean-Louis Chalmel, 1756—1829) — франц. историк и политический деятель. В 1798 г. был избран в члены совета пятисот и здесь выказал себя энергичным республиканцем; боролся против антиконституционной политики директории и защищал конституцию III года во время знаменитого заседания 18 брюмера. Наполеон поместил его имя в список депутатов, которые должны были подвергнуться ссылке,

но ему удалось сохранить свободу. После реставрации он был избран в палату депутатов. С 1815 г. не играл политической роли. Ему принадлежат следующие сочинения: «Tablettes chronologiques de l'histoire civile et ecclésiastique de Touraine, suivies de mélanges historiques relatifs à cette province» (1818), «Histoire de Touraine, depuis la conquête des Gaules par les Romains jusqu'à l'année 1790» (1828, 4 т.).

**Шальмель Лакурь** (Поль-Армань Challemel-Lacour, 1827—96) — франц. политический деятель. Был профессором философии в лицее. После 2 дек. 1851 г. арестован, как республиканец, и выслан из Франции. Путешествовал по Германии, Италии и Англии, пробавляясь случайным заработком от уроков франц. языка и литературного труда, пока в 1856 г. не получил место профессора франц. литературы в пюрикском политехникуме. В 1859 г. вернулся, на основании амнистии, во Францию, где открыл курс публичных лекций, скоро завершенный. В 1860-х гг. был постоянным сотрудником «Temps» и стал известен как искренний и горячий республиканец. В сент. 1870 г. его друг Гамбетта назначил его префектом деп. Роны; в марте 1871 г. он отказался от этой должности, не будучи в состоянии поминать движению коммунаров и не желая отождествлять себя с политикой Тьера. Впоследствии его деятельность в качестве префекта дала повод одному католич. монастырю, занатому, в стратегических целях, войском, начать против него процесс в гражданском порядке. Хотя правительство официально заявило, что занятие было вызвано настоятельной необходимостью, и что Ш. Лакурь действовал как правительственное лицо, по клерикально настроенный суд признал его превысившим свои полномочия и подлежащим ответственности в сумме свыше 150000 франк. Правительство взяло уплату штрафа на себя (1873). В 1879 г. Ш. Лакурь избран в национальное собрание, где выдвинулся как один из лучших ораторов крайней лѳвы. Он был одним из основателей и деятельных сотрудников гамбеттской «République Française». С 1876 г. был сенатором. После падения Макса-Магона министерство Вадинтона назначило Ш. Лакура послом в Берлин (1879) откуда в 1880 г. он был перемещен в Лондон. В 1882 г., после падения Гамбетты, он был отозван. В 1883 г. он принял портфель иностр. дѳ в кабинетѳ Ферри и был главным виновником войны Франции с Китаем, но имѳ столкновение с Ферри вслѳдствие готовности послѳднего идти на сближение с Германией, и потому в конце 1883 г. вышел в отставку. В 1888—89 г. он был одним из главных противников генерала Буланже. В 1893 г., после смерти Ферри, избран председателем сената; в том же году избран членом французской академии (место Ренана). Ш. Лакурь был глубоким знатоком немецкой философии и педагогическим деятелем, но не безусловным, Шоенгауэра.

Послѣ его смерти вышла замѣчательная его книга: «Etudes et réflexions d'un pessimiste» (П., 1901), гдѣ развито его скептически-пессимистическое мировоззрѣніе, умбющее находить утѣшеніе именно въ безнадежности, такъ какъ съ точки зрѣнія безнадежности всякое случайное, мимолетное благо является благомъ «an und für sich». При жизни вышла въ свѣтъ его книга: «Philosophie individualiste, étude sur W. Humboldt» (П., 1864). Его рѣчи, изданныя въ П. въ 1897 г. («Oeuvres oratoires de Ch. L. avec une introduction et des notices de J. Reinach»), представляютъ очень пѣвый матеріалъ для исторіи послѣднихъ десятилѣтій, особенно по исторіи борьбы съ клерикализмомъ.

В. В.—сз.

**Шальскій погостъ** или *Теребовская*—небольшое сел. Олонечкой губ., Пудожскаго у., в 27 вер. отъ у. г., при впаденіи р. Шапы въ р. Водлу, главное изъ селеній въ группѣ, носящей общее названіе Шалы. Ш. погостъ—средоточіе доводно значительнаго дѣляного произвводства. Жители Шалы занимаются также рыболовствомъ при устьѣ Водлы (шалыскіе сѣти). Ш. погостъ—одно изъ древнѣйшихъ новгородскихъ поселеній въ Обонежѣ и упоминается уже въ концѣ XIV стол. Въ XVI ст. здѣсь былъ мужской монастырь.

**Шальштейнъ**—сѣсистая, часто сланцеватая горная порода, зеленоватого или сѣроватого цвѣта, сопровождающая часто диабазы и относящаяся къ группѣ диабазовыхъ туфовъ. Ш. состоитъ изъ обломочныхъ зеренъ отдѣльныхъ составныхъ частей диабазы и продуктовъ ихъ видоизмѣненія, съ примѣсю песчаныхъ, глинистыхъ частицъ и карбонатовъ. Встрѣчается почти во всѣхъ областяхъ развитія диабазовъ и диабазовыхъ порфиритовъ. Въ Россіи—на Уралѣ, Алтаѣ, въ Олонечкой губ. и другихъ мѣстностяхъ.

**Шалья** (санскр. śāla — остріе стрѣлы, колючка, осколокъ) — техническій терминъ индійской туземной медицины, обозначающей чудное тѣло, попавшее въ организмъ и причиняющее болѣзненный явленія, а также и ту отрасль медицинскаго искусства, которая занимается устраненіемъ подобныхъ чуждыхъ тѣлъ (оружія, волосъ, ногтей, ушной сѣры, песку въ глазахъ, зародыша въ утробѣ и т. д.), т. е. хирургію вообще. Среди восьми отдѣловъ индійской медицины Ш. занимаетъ первое мѣсто.

С. Б.—чз.

**Ша-лэй-тянь**—островъ въ Чжидэйскомъ заливѣ къ В отъ устья р. Бай-хэ и въ 30 в. отъ сѣвернаго берега залива. Образованъ наносами лѣссовой почвы изъ Чжидэйской равнины и вмѣстѣ съ Ша-лэй-тяньскими мелями имѣетъ наклонность къ соединенію съ побережьемъ, такъ какъ пространство къ С отъ него мѣлѣетъ все болѣе и болѣе и обращается въ болота, окружающія побережье залива.

**Шаллюсс** (Armand-Louis Bonin de Chalucet)—французскій прелатъ, ум. въ 1712 г. Въ концѣ XVII в. былъ епископомъ въ Тулонѣ и въ 1692 г. выказалъ замѣчательную храбрость при осадѣ Тулона союзными войсками подъ начальствомъ герцога савойскаго, Виктор-Амедея. Ему принадлежатъ «Ordonnances synodales» (Тулонъ, 1704).

**Шальский погостъ** (Федоръ Ивановичъ)—знаменитый русскій пѣвецъ-басъ. Род. въ 1873 г., сынъ крестьянина Ватской губ. Въ дѣтствѣ Ш. былъ пѣвчимъ. Въ 1890 г. онъ поступилъ въ Уфѣ въ хоръ группы Семенова-Самарскаго. Совершенно случайно Ш. пришлось изъ хориста преобразиться въ солиста, замѣнивъ въ оперѣ Моисею «Галька» заболѣвшаго артиста. Этотъ дебютъ выдвинулъ 17-лѣтняго Ш., которому изрѣдка стали поручать небольшія оперныя партіи, напр. Фернандо въ «Трубадурѣ». Въ слѣдующемъ году Ш. выступилъ въ партіи Неизвѣстнаго въ «Аскольдовой могилѣ» Верстовскаго. Ему было предложено мѣсто въ уфимскомъ земствѣ, но въ Уфу прѣхала малороссійская труппа Дергача, къ которой и примкнулъ Ш. Странствованія съ нею привели его въ Тифлисъ, гдѣ ему впервые удалось серьезно позаняться своимъ голосомъ, благодаря пѣвцу Усазову, съумѣвшему опѣнать дарованіе своего ученика. Ш. прожилъ въ Тифлисѣ пѣвымъ годъ, исполняя въ оперѣ первыя басовыя партіи. Въ 1893 г. онъ перебрался въ Москву, а въ 1894 г.—въ Петербургъ, гдѣ пѣлъ въ Аркадіи и Панаевскомъ театрѣ, въ группѣ Заулина. Въ 1895 г. онъ поступилъ на сцену Маріинскаго театра въ Спб. и пѣлъ съ успѣхомъ партіи Мефистофеля («Фаустъ») и Руслана. Разнообразное дарованіе Ш. выразилось и въ комическомъ оперѣ «Тайный бракъ» Чмароза, но все же не получило должной оцѣнки. С. И. Мамонтовъ, первый замѣтивъ въ Ш. дарованіе изъ ряда вонъ выходящее, пригласилъ его въ свою частную оперу въ Москвѣ. Съ этого времени (1896) началась блестящая дѣятельность Ш. Въ «Князь Игорь» Бородина, «Псковитянкѣ» Римскаго-Корсакова, «Русалкѣ» Даргомыжскаго, «Жизни за Царя» Глинки и во многихъ другихъ операхъ талантъ Ш. выказался чрезвычайно сильно. Онъ былъ высоко оцѣненъ въ Миланѣ, гдѣ выступилъ на театрѣ «La Scala» въ заглавной роли («Мефистофель») Байто. Затѣмъ Ш. перешелъ на сцену императорской русской оперы въ Москвѣ, гдѣ пользуется громаднымъ успѣхомъ. Гастроли Ш. въ Петербургѣ на Маріинской сценѣ составляютъ своего рода событія въ петербургскомъ музыкальномъ мирѣ.

Н. С.

**Шамаль** (вѣрнѣе Самаль = «Лѣво») — небольшая область съ городомъ того же имени на рубежѣ Малой Азіи и Сиріи, по р. Исакхійѣ, первоначально населенная хананеями, потомъ завоеванная хеттами (см.), но уже къ IX в. обарамеившаяся. Ассурназирпалъ во время своихъ походовъ засталъ здѣсь единое государство Патинъ (библ. Падданы-Арамъ), царь котораго, Дубарна, владѣетъ всей страной отъ Ливана до Тавра. Имя его и имена его преемниковъ — Сападуме, Калшарунда, Дубарна II, Сурри, Саси — еще хеттскія и доказываютъ, что аристократія не поддалась пока арамеизаціи. Салманассаръ II и Тиглатпалассаръ III нашли Патинъ уже распавшимся; упоминаются царства Маркасанъ-Гургумъ, Амкъ, Шамаль, Яуди. Послѣднія два бывали иногда подъ властью одного царя. Салманассаръ II, пролагая путь асси-

ріянамъ къ Средиземному морю, имѣлъ въ числѣ своихъ противниковъ Хаяна, царя III, сына Габбара (859 до Р. Хр.). Отъ сына Хаяна, Каламму, дошелъ древнѣйшій изъ туземныхъ памятниковъ—надпись на хананейскомъ яз. (пока еще недоступная для ученыхъ); III. въ это время былъ покоренъ Ассиріи, равно какъ и во второй половинѣ VIII в., когда Яуди отпало отъ него и какой-то узурпаторъ сталъ гнѣвить его и убилъ царя Бирь-Сура. Сынъ послѣдняго, Панамму, обратился за помощью къ Тиглатпалассару III, который вернулъ ему престолъ и даже награждалъ частью сосѣдней области Гургума. Панамму не удалось этимъ воспользоваться: онъ умеръ въ лагерѣ Тиглатпалассара у Дамаска. Ассирійскій царь оказалъ ему погребельныя почести и назначилъ наследникомъ его сына Баррекуба. Послѣдній воздвигъ въ память отца статую съ надписью, въ которой рассказываетъ о его дѣяніяхъ и смерти. Не довольствуясь прежнимъ жилищемъ, выстроеннымъ Каламму, Баррекубъ воздвигъ себѣ новый дворецъ, о чемъ оставилъ другую, также сохранившуюся надпись. Это—пока послѣдній памятникъ царства III. Подъ 681 г. III. упоминается уже какъ резиденція высокооставленнаго ассирійскаго намѣстника; около 670 г. здѣсь останавливался на пути изъ Египта Ассаргадонъ и поставилъ колоссальную плиту съ надписью о покореніи Египта и съ изображеніемъ у своихъ ногъ Тахарки (см.) и Ваала, царя Тара.—Городъ III. долго былъ погребенъ подъ однимъ изъ холмовъ сѣв. Сиріи, у курдюки деревни Сенджирли. Съ 1888 г. онъ сдѣлался предметомъ археологическихъ изысканій нѣмецкаго Orient-Comité. Были найдены городскія стѣны, украшенныя интересными барельефами хеттскаго стила, съ сѣдами ассирійскаго и частью египетскаго вліянія, и остатки двухъ дворцовъ и башенъ, такъ наз. хиланы. Весь замокъ имѣлъ видъ неправильнаго овала, внутри котораго былъ другой, меньшій. Трое воротъ вели на Ю, СВ и З. Каждая изъ двухъ стѣвъ оваловъ укрѣплена была 100 башнями. На самомъ высокомъ мѣстѣ былъ верхній дворецъ; нижній стоялъ на зап. части склона холма; здѣсь найдена строительная надпись Баррекуба. Для культуры III. характерны также прифтѣ и языкъ надписей: семитическій прифтѣ не высѣченъ, а выпуклый, что указываетъ на хеттское вліяніе. Надпись Каламму еще написана на чистомъ хананейскомъ яз. древняго населенія; текстъ на памятникѣ Панамму уже представляетъ смѣсь хананейскаго языка съ арамейскимъ; наконецъ, строительная надпись Баррекуба составлена совсѣмъ по арамейски. Въ надписяхъ упоминаются и боги III.—Хаддадъ, Эль, Рекубель, Шамамъ, Решеффъ, т. е. обще-семитическіе. Вблизи Сенджирли, въ Гердшигѣ, найдена колоссальная статуя Хаддада, съ надписью другого Панамму, сына Карала, царя Яуди, вѣроятно вассала III.—Хеттскія имена царей (кромя послѣдняго—Баррекуба, и здѣсь указываютъ на происхожденіе аристократіи, шедшей отъ хеттскихъ завоевателей. См. «Ausgrabungen aus Sendschirli» (I—III, 1893—1902; описаніе раско-

покъ, изданіе надписей и скульптуръ); М. В. Никольскій, «Объ открытияхъ нѣмецкаго восточнаго комитета въ Сиріи» («Древности Восточныя», II); Sada, «Die Agramer». Добытыя Orient-Comité древности находятся частью въ берлинскомъ, частью въ оттоманскомъ музеяхъ.

**Шамальеръ** (Chamalères) — во франц. деп. Шюи де-Домъ, въ 2 км. отъ Клермона; углекислый источникъ (19,5°), вода котораго употребляется въ качествѣ столоваго напитка, на подобіе Apollinaris.

**Шаманизмъ** — самая грубая языческая религія, нѣкогда имѣвшая чрезвычайно широкое распространеніе. Теперь Ш. придерживаются немногіе сибирскіе народцы; у другихъ шаманскія вѣрованія удерживались, какъ пережитки, въ видѣ различныхъ повѣрій и суевѣрій, иногда совершенно утратившихъ первоначальный смыслъ. Значеніе шаманства и теперь очень велико; такъ, основа мировоззрѣнія китайцевъ осталась чисто шаманская (въ особенности все то, что касается культа предковъ). По шаманскому ученію, міръ наполненъ безчисленными духами, какъ добрыми, такъ и злыми. Они находятся всюду: въ водѣ, въ лѣсахъ, въ жилищахъ; отсюда наши водяные, лѣсные, домовые. Все имѣетъ свое божество или духа: огонь, дерево, камень, мѣстность и т. д. Всѣ эти духи оказываютъ существенное вліяніе на человѣка и его судьбу. Особенно опасно вліяніе злыхъ духовъ, имѣющихъ стремленіе вредить человѣку; всѣ напасты, болѣзни и самая смерть человѣка происходятъ отъ этихъ духовъ. Поэтому человѣкъ долженъ остерегаться разгнѣвать ихъ, а если разгнѣвалъ, то долженъ умоливать. Постоянное опасеніе развѣиваетъ въ шаманствѣ религіозную трусость; онъ боится какима-нибудь неосторожнымъ поступкомъ раздражить своихъ невидимыхъ враговъ и, приступая къ какому-нибудь дѣйствию, непременно обращается къ нимъ. Прежде чѣмъ начать ѣсть и пить, онъ удаляетъ нѣсколько крошекъ пищи или нѣсколько капель напитка этимъ духамъ. Умоливать духовъ можно только жертвами; поэтому жертвоприношеніе совершается у шамановъ постоянно. Если шаманистъ ѣдетъ въ мѣстность, гдѣ обитаетъ грозное божество, онъ отрываетъ отъ своей одежды кусокъ и привязываетъ къ дереву или шесту, какъ умоливать жертву за себя, а за коня вырываетъ волосъ изъ гривы и поступаетъ съ нимъ такъ же. Духи нуждаются въ пищѣ, и если люди забываютъ объ этомъ, не приносятъ достаточныхъ жертвъ, то духи напоиваютъ тѣмъ, что насылаютъ разныя бѣдствія въ видѣ мора, болѣзней, повѣтрія; тогда весь народъ долженъ умоливать разгнѣванное божество чрезвычайными мѣрами. Отсюда ритуальныя убійства, опаживанія иола, изгнаніе смерти и другія мѣры. Когда человѣкъ заболѣлъ, то никакія лѣкарства ему не помогутъ; вся задача заключается лишь въ томъ, чтобы умоливать божество, наславшее болѣзнь. Но какъ это сдѣлать? Какому божеству надо принести жертву, когда ихъ безчисленное множество, и какою жертвою можно смягчить гнѣвъ

божества? Здѣсь на помощь приходитъ шаманъ. Онъ обладаетъ способностью во время экстаза, къ которому приводитъ себя разными манипуляциями, имѣть общеніе съ невидимыми духами и узнавать ихъ требованія. Онъ скажетъ, кто мучитъ больного и какую духъ требуетъ жертву: лошадь ли съ извѣстными прикѣтами, корову или барана. Фокусы шамановъ достигали иногда удивительной виртуозности, поражавшей воображеніе дикарей: шаманы жгли себя раскаленнымъ желѣзомъ, прокалывали себя ножами, глотали тлѣвшуюся паклю и т. п. По мнѣнію дикарей, шаманы обладаютъ сверхъестественной силой: они могутъ заставить нѣкоторыхъ духовъ служить имъ и вести борьбу съ другими духами. Шаманы могутъ устрашать ихъ и сами, гоняясь за ними съ плетью, съ ножомъ; въ особенности духи боятся желѣза, вслѣдствіе чего шаманъ прибѣгаетъ на своей плати желѣзныя бездѣлушки. Шаманъ, при помощи послушныхъ ему духовъ, и самъ можетъ причинять людямъ вредъ, какъ наши колдуны. Хотя и неирритно имѣть дѣло съ шаманомъ, но его, какъ и колдуна, необходимо пригласить на семейный праздникъ; особенно опасно не позвать его на свадьбу и не указать ему при этомъ должнаго вниманія; иначе онъ найдетъ порчу на молодому, какъ на болѣе слабое существо. Такъ какъ шаманъ можетъ причинять людямъ вредъ, то и всѣ духовныя лица другихъ религій считаются опасными, а потому ихъ надо задробрить. На этомъ основаніи монголы и татары всюду освобождали отъ податей и повинностей христіанскихъ священниковъ, буддистскихъ ламъ, еврейскихъ раввиновъ, мусульманскихъ муллъ, выдавая имъ тарханныя грамоты. Всѣ стихіи—вода, огонь—священны, потому что тамъ находятся божества; за оскверненіе ихъ у монголовъ опредѣлялась смертная казнь. Нельзя было стирать платье—и его носили грязнымъ и засаленнымъ; нельзя было лить что-нибудь нечистое въ огонь или касаться его ножомъ, такъ какъ этимъ отразилъ огонь голову; но полезно лить въ огонь масло, вино, тогда онъ горитъ ярко, весело, это ему пріятно. Огонь самъ очищаетъ вещи; если надъ нимъ подержать оскверненный предметъ, то послѣдній дѣлается опять чистымъ. Огонь можетъ уничтожать злыя намѣренія людей, лишать силы ихъ дурной взглядъ, который способенъ причинить несчастье; поэтому въ Золотой ордѣ русскихъ князей и другихъ лицъ, представлявшихся ханамъ, проводили между двухъ костровъ. Это вело иногда къ печальнымъ недоразумѣніямъ, такъ какъ христіане предполагали въ этомъ прохождение языческой обрядъ и вслѣдствіе стали исконяться отъ него, татары же, съ своей точки зрѣнія, убѣждались въ злыхъ умыслахъ отказывающагося очиститься—и предавали его казни. По шаманскому воззрѣнію, одинъ изъ живыхъ существъ благопріятенъ человѣку, другія предвѣщаютъ ему несчастье. Первыхъ грѣшно истреблять, вторыхъ, напротивъ, слѣдуетъ убавлять. Этимъ объясняются многія примѣты, удержавшіяся до нашего времени: напримеръ заяцъ, перебѣжавшій дорогу, предвѣщаетъ не-

счастье, убить паука полезно и т. д. Шаманизмъ боится только злыхъ духовъ, съ добрыми же онъ не церемонится. Идолу, изображающему бога охоты, онъ усердно мажетъ губы саомомъ, проситъ покровительства и удача на охотѣ. Но если удачи не было, то раздосадованный дикарь бьетъ его плетью. Сонмъ духовъ приводился въ опредѣленную систему; такая система существовала въ различныхъ видахъ у всѣхъ шаманистовъ. У монголовъ во главѣ стоитъ Эрликъ-ханъ; за нимъ слѣдуютъ тенгрин (второстепенные боги) и наконецъ огонь (души предковъ). У тюркскихъ народовъ главное божество было Тенгри (небо) или Куукъ-тенгри (голубое небо); ему противоположалось подземное существо—шайтанъ, далѣе слѣдовали арвахи (души предковъ), божества стихій и т. д. На шаманской почвѣ развились и окрѣпли различные обряды, исполнявшіеся при всѣхъ важныхъ моментахъ жизни человѣка; нѣкоторые изъ этихъ обрядовъ удержались и понынѣ. Сюда относятся обряды при родахъ, свадебные и похоронные. Если женщина мучается въ родахъ, то это значитъ, что въ нее вселился злой духъ, котораго необходимо выгнать разными устрашающими мѣрами. Съ этою цѣлью шаманъ старается испугать роженцу, чтобы вмѣстѣ съ тѣмъ и духъ выскочилъ изъ нея, бьетъ плетью по юртѣ, а иногда и по роженницѣ. Если послѣдняя все-таки умретъ, это покажетъ только, что шаманъ не могъ справиться съ злымъ духомъ; что слѣдовало бы пригласить болѣе могущественнаго шамана. Теперь вѣра въ этихъ духовъ, подъ вліяніемъ другихъ религій, мало по малу сокращается; но вѣра въ дурной глазъ остается еще въ полной силѣ. Роженцы и молодухи носятъ, какъ предохранительное средство, различные амулеты, въ особенности перья совы, которые прибиваютъ и дѣтямъ. Шамансты представляли себѣ загробное существованіе продолженіемъ земной жизни, съ прежними страстями и потребностями. Отсюда сложная система похоронныхъ обрядовъ. Съ покойникомъ необходимо положить въ могилу по возможности всѣ тѣ предметы, въ которыхъ онъ нуждался при жизни. Страхъ предъ неисполненіемъ этого требованія былъ такъ великъ, что нарушить его никто не рѣшался; бывали случаи, когда заководательными мѣрами приходилось ограничивать усердіе родственниковъ, боявшихся налпть себѣ непримиримаго врага въ лицѣ почившаго. Если покойникъ занималъ выдающееся положеніе, то съ нимъ хоронили его жену или наложницу и слугъ, для службъ на томъ свѣтѣ, какъ это было при погребеніи скинскихъ царей. Съ тою же цѣлью опускали въ могилу убитыхъ животныхъ. Пиршества и различныя игры при похоронахъ, музыка, затѣмъ поминки въ установленные дни имѣли цѣлю утѣшить душу почившаго и привлечь ее къ участию въ раздѣленіяхъ. Чтобы душа покойника не могла тревожить людей, противъ нея принимались различныя предосторожности: покойника выносили не обычнымъ путемъ, а прорубали особый ходъ, который потомъ закрывали; въ гробу одни народы дѣлали спе-

цалдыны оюкши для свободнаго прохождениеи души, другіе, напротивъ, старались сдѣлать это прохождениеи невозможнымъ; въ крайнихъ случаяхъ вбывали ослыный кодь. Словомъ, всё тѣ повѣрья, которыя живутъ еще въ народѣ, объясняются шаманскими вѣрованіями. Подробнаго и обстоятельнаго изслѣдованія о Ш. еще нѣтъ, хотя литература о немъ довольно обширна. См. Д. Банзаровъ, «Черная вѣра или шаманство у монголовъ» (въ «Ученыхъ Записк. Казан. Univ.», 1846 г., кн. III; новое издание подъ ред. Г. Н. Потанина); Галсанъ Гомбоевъ, «О древнихъ монгольскихъ обычаяхъ и суевѣріяхъ, описанныхъ у Плано-Карпини» («Труды Восточн. Отд. Имп. Рус. Археол. Общ.», ч. IV); Валихановъ, «О шаманствѣ у киргизъ» (изд. Имп. русск. геогр. общ.); Михайловскій, «Шаманство» (М., 1892; Извѣстія Имп. Общ. Любит. Естествознанія», т. LXXV); Шашковскій, «Шаманство въ Сибири» («Дѣло», 1864). *Н. Веселовскій.*

**Шаманка**—гора Иркутской губ. и уѣзда, при р. Окорянкѣ, удаенно подымается со дна долины р. близъ дер. Тарбеевой, и возвышается до 3700 фт. надъ ур. моря, а надъ дномъ долины на 1000 фт., съ ЮВ обрывается живописными утесами, а съ СВ опускается въ долину скалистыми уступами, при чемъ нижній изъ нихъ состоитъ изъ гнивостолбчатой породы и обрывается въ долину отвѣсной стѣной. Гора поросла тѣсомъ. У отвѣсной стѣны, почитаемой бурятами священной, приводились нѣкогда шаманистовъ-бурятъ къ присягѣ, отчего и произошло названіе горы.

**Шаманскій камень**—Иркутской губ. и уѣзда, гранитная скала почти у самаго истока р. Ангары изъ оз. Байкала. Истокъ этотъ на протяженіи  $\frac{1}{2}$  вер. въ длину преграждается грядой подводныхъ камней, часть которыхъ выдается мѣстами надъ поверхность рѣки. Одинъ изъ нихъ, отличающійся своими размѣрами и расположенный почти на среднѣй истока рѣки, и есть Ш. камень. Въ старину скала эта была почитаемая шаманами какъ мѣстопробываніе «Эмъанъ-саганъ-пойна»—необѣдимаго блага божества, которому они приносили жертвы на этомъ камнѣ. Здѣсь же въ извѣстныхъ случаяхъ бурята приводились къ присягѣ. Нынѣ все это отошло въ область преданій. На скалѣ замѣчаютъ ежегодно уровень воды въ озерѣ, который понижается.

**Шаманскій мысъ** (по-тунгуски Хаманкитъ)—Забайкальской обл., Баргузинскаго у., на юго-вост. берегу оз. Байкала. Онъ считается у бурятъ и тунгусовъ священнымъ мѣстомъ. Между многими его скалами три болѣе примѣчательны, онѣ возвышаются надъ поверхностью озера на 30 саж. въ видѣ 3 отвѣсныхъ столбовъ, изъ которыхъ одинъ имѣетъ сходство съ колоссальной человѣческой головой. Инородцы первый столбъ считаютъ за морскаго бога Діанду, а два другіе безформенные столба—за низшія божества. Тунгускіе шаманы ѣздятъ сюда на поклоненіе Діандѣ и приносятъ ему жертвы.

**Шаманскій мысъ**—Иркутской губ. и уѣзда, въ юго-зап. оконечности оз. Байкала, между устьями рр. Кулутчной и Похабики

представляетъ собою скалистую, коническую вершину, составляющую оконечность горнаго отрога, такъ назыв. Похабикинской гряды. Мысъ этотъ у бурятъ почитается священнымъ, такъ какъ по ихъ преданіямъ и легендамъ, юго-западная оконечность оз. Байкала считается колыбелью ихъ племени.

**Шаманскій порогъ**—на р. Ангарѣ Иркутской губ., Киренскаго уѣзда. Длина порога 4 вер., ширина рѣки въ порогѣ до 2 в., глубина отъ 1 до 3 саж., паденіе 21 арш. Здѣсь Ангара, встрѣчая большой каменный Тунгусскій о-въ, раздѣляется на 2 рукава; лѣвый каменистъ, мелководенъ и только мелкія, небольшія лодки могутъ плыть этими рукавомъ, настоящій же фарватеръ находится въ правомъ рукавѣ, называющемся Боярскими воротами. Волна въ порогѣ достигаетъ 2 саж. вышины. Порогъ проплывається въ 15 минутъ, плаваніе черезъ него небезопасно. Впрочемъ, пароходы ангарскіе экспедиціи, при помощи туерной цѣпи, проходили порогъ, подымаясь вверхъ по рѣкѣ. *Н. Л.*

**Шаманъ**—богъ солнца у вавилонянъ и ассириятъ. Имя его писалось идеограммой, обозначающей: «Владыка дня». Какъ богъ второй части сутокъ (они начиналась съ вечера), онъ уступалъ въ значеніи богу луны Сину (см.) и даже назывался иногда его слугою. Однако, это не мѣшало его повсемѣстному высокому почитанію. Главными центрами его культа были Сиппаръ и Эласаръ. Во второмъ его храмѣ существовалъ еще въ V-мъ тысячелѣтіи, но первый въпослѣдствіи затмилъ его и былъ предметомъ заботъ какъ вавилонскихъ и касситскихъ, такъ и ассириискыхъ и халдейскихъ царей, вплоть до Набонда (см.), который, напавъ на крушенія монархіи, реставрировалъ его, ища помощи у древнаго бога. Оба храма называются Е-Багга—«Домъ сіянія». Въ молитвахъ и гимнахъ Ш. называется царемъ, вращателемъ, праведникомъ судьей. Онъ подаетъ свѣтъ, даетъ полямъ плодородіе, людямъ—благооснаеніе, плѣнныхъ освобождаетъ и даже воскрешаетъ мертвыхъ. Изображался Ш. въ видѣ старца съ длинной бородой, съ высокимъ турбаномъ на головѣ; онъ сидитъ на тронѣ въ наосѣ, на крылѣ котораго помѣщаются два возницы, управляющие движеніемъ солнечнаго диска, помѣннаго на pedestalъ предъ наосомъ. На цилиндрахъ иногда попадаются изображенія Ш., выходящаго изъ горизонта чрезъ открытія двумя духами врата. *Б. Т.*

**Шаманъ** (Alburnus chalcoides Goid)—рыба—шемая (см.).

**Шамба** (санскр. Śamba)—въ индійской позднѣйшей мифологіи (въ Магабхаратѣ, пуранахъ и т. д.) сынъ Крпны. Благолетіе трехъ великихъ мудрецовъ—Вिशванитры, Дурвасаса и Нараяды—возбудило насмѣшки Ш. и его разгубленныхъ товарищей. Эти послѣдніе нарядили Ш. беременной женщиной и привели его къ мудрецамъ, спрашивая, кто долженъ родиться—мальчикъ или дѣвочка. Мудрецы отвѣтили, что подъ плащемъ женщины скрытъ Ш., который родитъ желѣзную палку (санскр. śamba), имѣющую принести гибель всему роду Яду (см.), всѣмъ смѣлв-

шмиса надъ мудрецами и всему ихъ народу. Это пророчество сбылось. Ш., проклятый Дурвасасомъ, заболѣлъ проказой и удалился въ Пенджабъ, гдѣ постомъ, истязаніями плоти и молитвой снискалъ милость Сурьи, испѣвавшего его это болѣзнь. Въ благодарность за исцѣленіе Ш. выстроилъ храмъ солнцу на берегахъ р. Чандра-бхаги (теперь Чинабъ) и ввелъ культъ его.

С. Б.—ч.

**Шамба-пурана** (санскр. Śamba-purāṇa)—одна изъ второстепенныхъ пуранъ (такъ назыв. *пура-пуранъ*).

**Шамбара** (санскр. Śambhara)—въ индійской древнѣйшей миеологии (въ Ригведѣ) имя одного изъ демоновъ, враждебныхъ богамъ, такъ назыв. *даса* (санскр. Dāsa=врагъ), или *дасю*. Ш. упоминается въ Ригведѣ около 20 разъ, большею частью вмѣстѣ съ другими демонами. Индра, съ помощью марутовъ (см.), побѣдилъ Ш. и сбросилъ его съ высокой горы за то, что Ш. возмнилъ себя малымъ богомъ. Въ борьбѣ противъ Ш. союзникомъ Индры является и другой свѣтлый богъ, Вишну (солнце). Рядомъ съ этими чертами какъ бы метеорологическаго характера (упоминаніе вмѣстѣ съ Шумной, олицетвореніемъ засухи, обитаніе на горахъ, откуда Ш. сбрасывается, и т. д.) являются черты, указывающія, повидимому, на известное реальное лицо—быть можетъ, одного изъ туземныхъ князьковъ, съ которыми вели борьбу пришельцы-арійцы; упоминается, напр., о крѣпостяхъ Ш., числомъ 90, 99 или 100. Брахмосаги (одни изъ свѣтлыхъ боговъ ведійской миеологии) сокрушили эти твердыни Ш. и приобщилъ къ своимъ сокровищамъ богатства, найденныя имъ въ горѣ Ш. Какъ видно, миеологическій образъ Ш. не отличается опредѣленностью. Повидимому, онъ имѣетъ такъ сказать сборное происхождение, представляя собой чертъ реальныхъ и историческихъ съ метафорическими и миеоическими. Въ пуранѣ имя Ш. носитъ также одинъ изъ демоновъ-титановъ (Дайтья), похитавшій сына Кршны Прадьюману (см.) и бросившій его въ море, но впоследствии имя убтый

С. Б.—ч.

**Шамберн** (Chambery)—главный городъ францускаго дпт. Савойи, въ 9 км. къ Ю отъ озера Бурже, въ живописной, окруженной горами, долинѣ. Жителей 21762. Соборъ (готика XV в.); церковь Нотръ-Дамъ (въ дорическомъ стилѣ, 1636 г.). Бывшій замокъ служить для помѣщенія департаментскаго управленія и савойской академіи. Библиотечка, музеи древностей и естественно-историческій, ботаническій садъ; 4 газеты. Производства шелковаго газа, тафты, кружевъ, красокъ, кожевенное и мыловаренное. Въ XI в. Ш. упоминается подъ именемъ Sambertiacum; въ XII—XIII вв. составляетъ особое графство. Въ 1232 г. присоединяетъ къ Савойѣ. Въ XV—XVIII вв. Ш. неоднократно былъ занимаемъ французами; въ 1792 г. присоединяетъ къ Французской республикѣ и до 1815 г. былъ главн. гор. дпт. Мовблянъ. На Вьенскомъ конгрессѣ Ш. былъ возвращенъ Савойскому дому; въ 1860 г. вновь присоединяетъ къ Франціи.

**Шамбертанъ**—одно изъ замѣчательнѣйшихъ красныхъ винъ, доставляемыхъ Бур-

гундией (Верхняя); виноградники, площадью около 25—30 дес., находятся въ коммунѣ Gevrey. Всемирной славой вино это обязано цвѣту, густотѣ, букету и тонкости.

**Шамболя** (Франсуа-Адольфъ Chambolle, 1802—83)—франц. журналистъ. Былъ сотрудникомъ «National», гдѣ работалъ вмѣстѣ съ Каррелемъ, Тьеромъ и Миаеъ. Въ 1837 г. сталъ во главѣ умѣренной газеты «Siècle», которой доставилъ успѣхъ и вліяніе; въ 1848 г. основалъ «L'Ordre», который просуществовалъ до переворота 2 декабря 1851 г. Съ 1838 по 1848 г. былъ членомъ палаты депутатовъ, гдѣ принадлежалъ къ единомышленникамъ Одилона Барро. Въ законодательномъ собраніи онъ подавалъ голосъ съ консерваторамъ, но когда между президентомъ и парламентаріемъ болѣзненнымъ возникли недоразумѣнія, Ш. рѣшительно высказался противъ перваго. При переворотѣ 2 декабря Ш. былъ заключенъ въ Мазасскую тюрьму, затѣмъ изгнанъ изъ Франціи. Вскорѣ ему было разрѣшено возвратиться въ отечество, но онъ не примирился съ империализмомъ и, отставшись отъ политики и журналинскаго дѣятельности, поступилъ на жел.-дорожную службу.

**Шамболя**—одна изъ коммунъ Бургундіи, доставляющая великодушное красное вино; особенно славится Ш.-мюсанье.

**Шамбона** (Victor-Scipion-Louis-Joseph de la Garde marquis de Chambonas)—фр. генералъ и политическій дѣятель. Происходилъ изъ древней Лангедокской фамилии и съ самаго начала революціи сдѣлался сторонникомъ ея идей. 16 июня 1792 г. онъ былъ назначенъ министромъ иностранныхъ дѣлъ и во время возстанія 20 июня выказалъ большую преданность Людовику XVI. Бриссо обвинялъ Ш. въ томъ, что онъ не сообщилъ законодательному собранію о приближеніи пруссаковъ къ границѣ Франціи, и называлъ его орудіемъ интригъ двора. Послѣ возстанія 10 августа Ш. эмигрировалъ въ Англію. Здѣсь онъ принужденъ былъ заниматься ремесленными трудами, чтобы добывать пропитаніе. Вернулся во Францію послѣ реставраціи и умеръ въ концѣ 1820-хъ г. Ср. Masson, «Le département des affaires étrangères pendant la Révolution».

**Шамбонъ де Монъ** (Николай Champon de Monaux, 1748—1826)—врачъ и политическій дѣятель. Завѣдывалъ въ Парижѣ больницами. Жарондство имѣли на его премънякомъ Петіона. Избранный маромъ 3 дек. 1792 г., Ш. боролся противъ осужденія Людовика XVI и послѣ его казни оставилъ политическую дѣятельность. Его труды, цѣнные для своего времени: «Maladies des femmes en couches» (1784); «Maladies des filles» (1785); «Maladies des enfants» (1798); «Recherches sur le croup» (1806).

**Шамборанъ-де-Вильверь**—графскій родъ, происходившій отъ древней французской графской фамилии д'Алестъ Ш. Первымъ представителемъ этого рода въ Россіи былъ *Иванъ Ивановичъ Ш.*, вступившій въ русскую службу въ 1793 г. Сынъ его *Викторъ Ивановичъ* (род. 1786 г.) участвовалъ въ войнахъ 1805—15 и 1828—29 г.

**Шамборъ** (Chambord) — селение во франц. дпт. Луары-и-Шера; известно великолпнымъ замкомъ, построеннымъ здѣсь (1523—33) Францискомъ I въ стилѣ ренессанса. При Людовикѣ XIV къ нему пристроены лѣстница и вестибюль. Въ замкѣ 440 залъ и комнатъ; вокругъ него обширный паркъ (5400 гект.). Въ замкѣ жили Станиславъ Лещинскій, князь Полиньякъ, маршалъ Бертсе. Въ 1821 г. французскіе легитимисты, собравъ по подпискѣ необходимую сумму, купили замокъ и принасли его въ даръ герцогу Бордосскому, принявшему съ тѣхъ поръ титулъ графа Ш. (см.). Въ 1883 г., послѣ смерти гр. Ш., замокъ унаслѣдовали принцъ Пармскій и герцогъ де Барби. Ср. La Saussaye, «Le Château de Chambord» (П., 1859).

**Шамборъ** (графъ Генрихъ-Карлъ-Фердинандъ-Марія-Дьедонне) — послѣдній представитель старшей линіи Бурбоновъ, сынъ герцога Беррійскаго, убитаго Лувелемъ. Род. 20 сент. 1820 года, слѣшкомъ семь мѣсяцевъ спустя послѣ смерти отца. Уже въ колыбели получалъ титулъ герцога Бордосскаго. Въ 1821 г. устроена была національная подписка, которая дала ребенку замокъ и владѣніе Ш. (въ департаментѣ Луары-и-Шера), по которому онъ и сталъ называться графомъ Ш. Семейныя традиціи, воспитатели и учителя гр. Ш. привили ему безусловную преданность католической церкви и монархіи божественнаго права. Послѣ июльской революціи дѣдъ графа Ш., Карлъ X, и сынъ послѣдняго, герцогъ Ангуйскій, отрелись въ пользу Ш. отъ правъ на франц. престолъ и провозгласили его королемъ «Генрихомъ V». Гр. Ш. жилъ сначала въ Шотландіи, а потому болѣею частью въ Австріи (сначала въ Прагѣ, потомъ въ Фросдорфѣ, близъ Вѣны), откуда предпринималъ путешествія не только по Европѣ, но и по Азіи и Африкѣ. Въ 1841 г. несчастный случай (паденіе съ лошади) сдѣлалъ его хромымъ. Въ 1846 г. онъ женился на принцессѣ Маріи-Терезѣ-Беатриче, дочери герцога modenскаго Франциска IV, эрцгерцога австрійскаго (Эсте), сходящейся съ мужемъ въ преданности св. престолу и идеѣ легитимной монархіи. Дѣтей у нихъ не было. Французскіе легитимисты сохранили паломничества къ гр. Ш. Онъ не сдѣлалъ попытокъ воспользоваться событиями 1848 г. Когда въ августѣ 1850 г. умеръ бывшій король Людовикъ-Филиппъ, роялисты стали надѣяться на слѣдующіе обѣихъ вѣтвей дома Бурбоновъ: старшей, представителемъ которой являлся гр. Ш., и Орлеанской, — но эти ожиданія не оправдались. Въ это время гр. Ш. пребывалъ въ Висбаденѣ, гдѣ видѣлся со многими роялистами. Оттуда онъ выпустилъ такъ называемый «висбаденскій циркуляръ», подписанный Бартедемомъ, секретаремъ роялистскаго комитета въ Парижѣ. Въ этомъ актѣ гр. Ш. сурово осудилъ систему обращенія къ народу и призваніе народнаго суверенитета, какъ заключающія въ себѣ «отрицаніе великаго національнаго принципа наслѣдственности монархіи». Сохраняя за собой общее руководство политикою легитимистовъ, гр. Ш. назначалъ своими повѣрен-

ными во Франціи герцога Леви, ген. Сенъ, При, Беррье, маркиза Пастора и герцога Каръ. Когда установилась вторая имперія, гр. Ш. высказался не только противъ участія легитимистовъ въ выборахъ и противъ ихъ вступленія въ палату (ссылаясь на требовавшуюся отъ депутатовъ присягу, несомнѣющуюся его словамъ, съ вѣрностью законному королю), но и противъ занятія ими выборныхъ должностей въ департаментахъ и городахъ. Противъ такой политики воздержанія возражали многіе легитимисты, въ томъ числѣ извѣстный де-Фаллу. Выборы 1863 г. ввели, однако, нѣсколькихъ роялистовъ въ законодательный корпусъ. Разыгрывавшіяся тогда въ Италіи событія вызывали рѣзкое осужденіе гр. Ш., который демонстративно подчеркивалъ свою вѣрность св. престолу. Послѣ паденія имперіи гр. Ш. поселился въ Швейцаріи, поближе къ Франціи. Когда выборы на национальное собраніе 1871 г. дали большинствомъ роялистамъ, положеніе гр. Ш. казалось очень благопріятнымъ. 8 мая 1871 г. онъ издалъ манифестъ, въ которомъ заявлялъ, что не хочетъ абсолютной власти. Манифестъ кончался словами: «La parole est à la France et l'heure est à Dieu». Отмѣтна закона объ изгнаніи Бурбоновъ дала гр. Ш. возможность побывать въ Парижѣ, гдѣ онъ видѣлся съ Ла-Фергэ, председателемъ роялистскаго бюро. Это свиданіе выяснило желаніе гр. Ш. отказаться отъ того рѣшенія вопроса о знамени (т. е. вопроса о томъ, сохранить ли трехцвѣтное знамя или возстановить бѣлое знамя Бурбоновъ), какое онъ обѣщалъ въ 1857 г., когда выразилъ намѣреніе рѣшить этотъ вопросъ лишь во Франціи и съ Франціей. Въ то же время потеряла фиско и новая попытка сліянія: гр. Ш. отсрочилъ на неопредѣленное время обѣщанное имъ свиданіе съ гр. Парискимъ, представителемъ орлеанской династіи. Изъ замка Ш. гр. Ш. обнародовалъ манифестъ 5 июля 1871 г.: «Франція—говорилъ онъ—призоветъ меня, и я иду къ ней съ моею преданностью моимъ принципамъ и моему знамени... Единственная жертва, которую я не могу принести ей (роднѣ), это пожертваніе моею честью... Я не позволю вырвать изъ моихъ рукъ знамя Генриха IV, Франциска I и Жанны д'Аркъ... Французы, Генрихъ V не можетъ отказаться отъ бѣлаго знамени Генриха IV». Этотъ манифестъ вызвалъ протесты со стороны многихъ роялистовъ. Въ новомъ манифестѣ (25 янв. 1872 г.) гр. Ш. еще разъ заявлялъ о своей вѣрности католической церкви и бѣлому знамени. Вопросъ о знамени гр. Ш. считалъ вопросомъ чести, но въ то же время, въ своихъ обращеніяхъ къ французамъ и въ переговорахъ съ отдѣльными роялистами, неоднократно заявлялъ, что онъ вовсе не поборникъ реакціи и готовъ примириться съ новыми формами жизни: съ представительными учрежденіями, съ гражданскимъ равенствомъ, съ личной свободой. Эти завѣренія не внушали полнаго довѣрія тѣмъ, кто видѣлъ въ великой революціи начало новой эры. Подозрѣнія возбуждала какъ преданность гр. Ш. символу старой Франціи (бѣлому знамени), такъ и уль-



трамонтанскія его симпатіи. Въ февр. 1872 г. въ Антверпенѣ ему предъявили программу, подписанную 280 членами національнаго собрания. 24 мая 1873 г. Тьеръ вышелъ въ отставку, и президентство перешло къ маршалу Макъ-Магону, на котораго роялисты могли вполнѣ рассчитывать. 5 августа 1873 г. гр. Парижскій явился въ Фросдорфъ и предложилъ передъ гр. Ш., а къ передъ главою дома Вурбоновъ и единственноымъ представителемъ монархическаго принципа во Франціи. Такимъ образомъ сліяніе состоялось, хотя при свиданіи не было политическихъ разговоровъ. Восстановленіе монархіи казалось вполнѣ подготовленнымъ. Коммиссія деляги, назначенная національнымъ собраніемъ, выработала формулу, которая гласила, что «трехцвѣтное знамя сохраняется. Оно можетъ быть измѣнено лишь посредствомъ соглашенія короля и собранія». Эту формулу должны были сообщить гр. Ш. Люсьенъ Врѣнь и Шеленонъ, отравившіеся для того въ Зальцбургъ. Шеленонъ привезъ изъ Зальцбурга успокоительныя, хотя не особенно ясныя завіренія, какъ вдругъ появилось письмо гр. Ш. на имя Шелелона изъ Зальцбурга, датированное 27 окт. 1873 г., въ которомъ гр. Ш. рѣшительно высказался за бѣлое знамя и противъ требованія какихъ бы то ни было гарантій съ его стороны при предложеніи ему власти. Послѣ этого письма даже рьяные роялисты должны были отказаться отъ мысли о близкомъ восстановленіи монархіи, и вскорѣ былъ принятъ палатой законъ о семилѣтней, т. е. о семилѣтней продолжительности полномочій маршала Макъ-Магона. Письмо 27 окт. явилось фактически отреченіемъ гр. Ш. Въ 1875 году національное собраніе приняло республиканскую форму правленія. Гр. Ш. продолжалъ издавать манифесты, но роль его была сыграна. Умеръ онъ 24 августа 1883 г., и наследникомъ его правъ явился гр. Парижскій. См. корреспонденцію, манифесты, прокламаціи гр. Ш.; Comte de Falloux, «Mémoires d'un royaliste» (II, 1888); G. de Nonville et E. Landrodie, «Le Comte de Chambord, 1820—1883» (II, 1884); Comte d'Osmond, «Reliques et impressions» (1888); H. de Péne, «Henri de France» (1884); Chesnelong, «La campagne monarchique d'octobre 1873» (1895); E. Daudet, «Trois mois d'histoire contemporaine» (1873).

Д. К.

**Шамбрэ**—франц. военный писатель. Участвуя въ наполеоновскихъ войнахъ, приобрѣлъ репутацію отличнаго артиллериста. Изъ сочиненій его наиболее замѣчательны: «Histoire de l'expédition de Russie» и «Philosophie de la guerre».

**Chambre ardente** — въ старинномъ французскомъ судоустройствѣ такъ назывались многіе чрезвычайные суды: 1) трибуналы для суда надъ знатыми государственными преступниками; 2) при Генрихѣ II — особые суды при каждомъ парламентѣ для дѣлъ объ еретикахъ-протестантахъ, которыхъ наказывали сожженіемъ; 3) трибуналы, учрежденные въ 1680 г. спеціально для дѣлъ объ отравленіяхъ, въ виду участившихся случаевъ подобныхъ преступленій (знаменитое дѣло

маркизы де Brinvilliers 1676 г. и др.); засѣдая въ арсеналѣ, этотъ трибуналь получилъ названіе Ch. de l'Arsenal. Онъ осудилъ на сожженіе извѣстную отравительницу la Voisin; передъ нимъ появлялись многіе изъ знати, напр. маршалъ Люксембургъ, двѣ родственницы кардинала Мазарини, герцогиня Бульонская, графиня Суассонская; 4) трибуналы, судившіе дѣла о контрабандѣ, фальсификаціи соли и табаку и другихъ обманныхъ дѣйствіяхъ въ торговлѣ.

**Шамбревъ** (Жозефъ-Доминикъ Aldebert de Pineton, графъ Chambrun, 1821—99)—франц. общественный дѣятель. Женившись на дочери п наследницѣ Годара Демаре, собственника стекляннаго и хрустальнаго завода близъ Люневіля, принялъ участіе въ управленіи этимъ заводомъ, а затѣмъ, послѣ смерти тестя, сталъ во главѣ его. Интересуясь вопросомъ объ урегулированіи отношеній между рабочими и капиталистами на почвѣ существующаго общественнаго строя, онъ сталъ однимъ изъ извѣстнѣйшихъ во Франціи представителей соціальной политики, какъ въ качествѣ владѣльца завода, такъ и въ качествѣ писателя и политика. Интересъ Наполеона III къ тѣмъ же вопросамъ, обнаруженный имъ въ его сочиненіяхъ (когда онъ еще не былъ императоромъ), сдѣлалъ Ш. сторонникомъ имперіи. Въ 1857 г. онъ былъ избранъ въ законодательный корпусъ, какъ правительственный кандидатъ. Убѣдясь, что соціальная политика была для Наполеона не серьезнымъ дѣломъ, а только агитационнымъ приемомъ, Ш. скоро пересталъ поддерживать правительство; въ 1863 и 1869 гг. онъ былъ переизбранъ въ законодательный корпусъ уже какъ сторонникъ оппозиціи. Въ 1869 г. онъ былъ однимъ изъ 116 депутатовъ, вызвавшихъ своей интерпелляціей пересмотръ конституціи. Въ 1870 г. онъ протестовалъ противъ плебисцита. Избранный въ національное собраніе, онъ занялъ мѣсто въ рядахъ праваго центра (монархистовъ); вотяривалъ противъ конституціи 1875 г. Съ 1876 по 1879 г. былъ сенаторомъ. Онъ учредилъ нѣсколько премій (по 25000 фр.) за лучшія сочиненія по вопросамъ объ участіи рабочихъ въ прибыляхъ производства и др., организовалъ нѣсколько пользающихъ молодыхъ ученыхъ за границу для составленія коллективныхъ трудовъ по разнымъ вопросамъ соціальной политики, основалъ на свои средства Musée Social — учрежденіе, имѣющее цѣлью собирать документы, планы, модели и т. д. разныхъ соціальныхъ организацій и учрежденій, ставящихъ задачей улучшеніе матеріальнаго и нравственнаго положенія рабочихъ. Главные его труды: «De la forme du gouvernement» (Пар., 1843, защита парламентаризма); «Fragments politiques» (1871, 9-е изд. 1872); «De l'institution de régence» (1874); «Nos historiens. Guizot, Tocqueville, Thiers» (1888); «Oeuvres choisies. Etudes politiques et littéraires» (II, 1889).

В. В.—с.

**Шамбревъ** (Charles-Adolphe de Pineton, marquis de Chambrun, 1831—1891)—французскій публицистъ. Его сочиненія: «Du régime parlementaire en France; essai de poli-

tique contemporaine» (II, 1867); «Le Pouvoir exécutif aux Etats-Unis, étude de droit constitutionnel» (Нью-Йорк, 1873 и II, 1876).

**Шамбре** (Jacques-François de Chambray) — французскій адмиралъ (1687—1766). Съ дѣтства былъ предназначенъ къ поступленію въ Мальтійскій орденъ и былъ пажомъ у мальтійскаго гротмейстера. Прослуживъ нѣсколько лѣтъ въ сухопутной арміи во Франціи, онъ вернулся на Мальту, поступилъ во флотъ и принималъ дѣятельное участіе въ борьбѣ мальтійскихъ рыцарей противъ турокъ. Особенно отличился въ 1732-мъ году, когда съ небольшими силами напалъ около Даміетты на турецкую экадру и взялъ 72-пушечный корабль. Въ 1735 г. мальтійскій орденъ сократилъ свой военный флотъ, и Ш., оставшись безъ дѣла, занялся постройкой и укрѣпленіемъ на свой собственный счетъ городка на островѣ Гоццо, лежащемъ къ сѣверо-западу отъ Мальты. Этотъ городокъ и теперь носитъ название Cité neuve de Chambray.

**Шамбаху** (санскр. Sambhu—благодѣтельный, подающийъ помощь) — у древнихъ индусовъ одинъ изъ эпитетовъ (или именъ) бога Шивы, также одинъ изъ Рудра (см.).

**Шамборъ** (Auguste Lepelletier de Chambray, 1789—1832) — французскій офицеръ. Принималъ участіе во всѣхъ походахъ времени первой имперіи и прославился своей безумной храбростью. Особенно отличился онъ при осадѣ Данцига въ 1813 г., когда неприятели дали группѣ волонтеровъ, состоявшей подъ его начальствомъ, прозвание colonne infernale, а ему самому—diable. Послѣ сдачи Данцига, онъ попалъ въ плѣтъ къ союзникамъ и вернулся во Францію только въ 1815 г. Издалъ сочиненіе: «Napoléon et des contemporains», иллюстрированное знаменитыми художниками того времени.

**Шамви** (санскр. Sami)—индійское названіе дерева Asacia sumu, употреблявагося при добываніи огня посредствомъ тренія и потому пользовавшагося особымъ почитаніемъ со стороны вѣрующаго. Огонь—Агни—получаетъ эпитетъ Шамви-гарбха, т. е. «порожденный Ш.». Иногда дерево Ш. олицетворяется и становится предметомъ культа, какъ богиня Ш.-деви (Sami-devi).

**Шамви-гарбха**—см. Шамви.

**Шамилдеви**—см. Шамви.

**Шамилъ**—знаменитый вѣждъ и объединитель горцевъ Дагестана и Чечни въ ихъ борьбѣ съ русскими за независимость. Родился въ селеніи Гимрахъ около 1797 г., а по другимъ свѣдѣніямъ около 1799 г., отъ аварскаго узденя Денгау Мохаммеда. Одаренный блестящими природными способностями, онъ слушалъ лучшихъ въ Дагестанѣ преподавателей грамматики, логики и риторики арабскаго языка и скоро сталъ считаться выдающимся ученымъ. Проповѣди Казимуллы (вѣрнее—Гази-Мохаммеда), первого проповѣдника *казавата*—священной войны противъ русскихъ,—увлекли Ш., который съдвинулся сначала его ученикомъ, а потомъ другомъ и яркимъ сторонникомъ. Последователи новаго ученія, искавшаго спасенія души

и очищенія отъ грѣховъ путемъ священной войны за вѣру противъ русскихъ, назывались мюридами. Когда народъ былъ достаточно нафанатизированъ и возбужденъ описаніями рая, съ его гуріями, и общеніемъ полной независимости отъ какихъ бы то ни было властей, кромѣ Аллаха и его шариата (духовнаго закона, изложеннаго въ коранѣ), Казимулла въ теченіе 1827—29 гг. успѣлъ увлечь за собою Койсубу, Гумбетъ, Андю и др. мелкія общества по Аварскому и Андійскому Койсу, большую часть шамхальства Тарковского, кумыковъ и Аварин, кромѣ ея столицы Хунзахъ, гдѣ пребывали аварскіе ханы. Разсчитывая, что власть его только тогда будетъ прочна въ Дагестанѣ, когда онъ окончательно овладѣетъ Аваріей, центромъ Дагестана, и ея столицей Хунзахомъ, Казимулла собралъ 6000 чел. и 4 февраля 1830 г. пошелъ съ ними противъ ханни Паху-Бике. 12 февраля 1830 г. онъ двинулся на штурмъ Хунзахъ, при чемъ одной оловянной олопчюніи командовалъ Гамзатъ-бекъ, будущій его преемникъ-имамъ, а другою — Ш., будущій 3-ій имамъ Дагестана. Штурмъ былъ неудаченъ; Ш. вмѣстѣ съ Казимуллой возвратился въ Гимры. Сопровождалъ своего учителя въ его походахъ, Ш. въ 1832 г. былъ осажденъ русскими, подъ начальствомъ бар. Розена, въ Гимрахъ. Ш. успѣлъ, хотя и страшно израненный, пробиться и спастись, тогда какъ Казимулла погибъ, весь исколотый штыками. Смерть послѣдняго, раны, полученные Шамилемъ во время осады Гимръ, и господство Гамзатъ-бека, объявившаго себя преемникомъ Казимуллы и имамомъ—все это держало Ш. на второмъ планѣ до смерти Гамзатъ-бека (7 или 19 сент. 1834 г.), главнымъ сотрудникомъ котораго онъ былъ, собирая войска, добывая матеріальныя средства и командуя экспедиціями противъ русскихъ и враговъ имама. Узнавъ о смерти послѣдняго, Ш. собралъ партію самыхъ отчаянныхъ мюридовъ, бросился съ ними въ Новый Готали, захватилъ тамъ паграбленнаго Гамзатомъ богатства и велѣлъ убить уцѣлѣвшаго младшаго сына Пару-Бике, единственнаго наследника Аварскаго ханства. Этимъ убійствомъ Ш. окончательно устранилъ послѣднее препятствіе къ распространенію власти имама, такъ какъ ханы Аварии были заинтересованы въ томъ, чтобы въ Дагестанѣ не было единой сильной власти и потому дѣйствовали въ союзѣ съ русскими противъ Казимуллы и Гамзатъ-бека. 25 лѣтъ Ш. властвовалъ надъ горпами Дагестана и Чечни, усильно борясь противъ огромнаго сиза Россіи. Менѣе религіозный, чѣмъ Казимулла, менѣе торопливый и опротивѣвшій, чѣмъ Гамзатъ-бекъ, Ш. обладалъ военнымъ талантомъ, большими организаторскими способностями, выдержкой, настойчивостью, умѣемъ выбирать время для удара и помощниковъ для исполненія своихъ предначертаній. Отличаясь твердой и непреклонной волей, онъ умѣлъ воодушевлять горцевъ, умѣлъ возбуждать ихъ къ самопожертвованію и къ повиновенію его власти, что было для нихъ особенно тяжело и непривычно. Превосходя своихъ предшественниковъ умомъ, онъ, подобно имъ.

не разбирая средств для достиженія своихъ цѣлей. Страхъ за будущее заставилъ аварцевъ сближаться съ русскими: аварскій старшина Халиль-бекъ явился въ Темиръ-Ханъ-Шуру и просилъ полк. Клюки-фонъ-Клюгенау назначить въ Аварію законнаго правителя, чтобы она не пошла опять въ руки мюридовъ. Ключену дѣйствительно въ Гюсатгю. Ш. устроивъ завалы на лѣвомъ берегу Аварскаго Койсу, намѣревался дѣйствовать русскимъ во флангъ и тылъ, но Ключену удалось перейти черезъ рѣку, и Ш. долженъ былъ отступить внутрь Дагестана, гдѣ въ это время произошли враждебныя столкновения между претендентами на власть. Положеніе Ш. въ эти первые годы было очень затруднительно: рядъ пораженій, повнесенныхъ горцами, поколебалъ ихъ стремленіе къ газавату и вѣру въ торжество ислама надъ гаурами; одно за другимъ вольная общеста изъявляли покорность и выдавали заложниковъ; боясь разоренія русскими, горскіе аулы неохотно принимали у себя мюридовъ. Весь 1835-ый годъ Ш. работалъ тайнѣй, набиралъ приверженцевъ, фанатизирова толпу и отбѣсая соперниковъ или мирясь съ ними. Русскіе дали ему усилиться, такъ какъ смотрѣли на него какъ на ничтожнаго искателя приключеній. Ш. распускалъ слухъ, что трудится только надъ восстановленіемъ чистоты мусульманскаго закона между непокорными обществами Дагестана и выражалъ готовность покориться русскому правительству со всеми койсу-булиницами, если ему будетъ назначено особое содержаніе. Усыпляя такимъ образомъ русскихъ, которые въ это время особенно занялись постройкой укрѣпленій по берегу Чернаго моря, чтобы отрѣзать черкесамъ возможность сноситься съ турками, Ш., при содѣйствіи Ташавъ-хаджи, старался подвѣять чеченцевъ и увѣрить ихъ, что большая часть аварнаго Дагестана приняла уже шаріатъ и подчинилась имаму. Въ апр. 1836 г. Ш., съ партией въ 2 тыс. чел., увѣщаніями и угрозами принудилъ койсу-булинецъ и другія содѣйнія общеста къ принатію его ученія и къ признанію его имамомъ. Командующій кавк. корпусомъ бар. Розенъ, желая подорвать возрастающее вліаніе Ш., въ іюлѣ 1836 г. послалъ ген.-м. Реуту занять Ундукулъ и, если возможно, Ашилгю, мѣстожителство Ш. Знаявъ Ирганай, ген.-м. Реутъ былъ встрѣченъ заявленіями покорности со стороны Ундукулая, старшины котораго объяснили, что приняли шаріатъ только уступая силѣ Ш. Реутъ не пошелъ послѣ этого на Ундукулъ и вернулся въ Темиръ-Ханъ-Шуру, а Ш. сталъ всюду распространять слухъ, что русскіе боятся идти въ глубь горъ; затѣмъ, пользуясь нашимъ бездѣйствіемъ, онъ продолжалъ подчинять своей власти аварскія селенія. Для пріобрѣтенія большаго вліанія среди населенія Аваріи Ш. женился на вдовѣ бывшаго имама Гамзатъ-бека и въ концѣ этого года достигъ того, что всѣ свободныя дагестанскія общеста отъ Чечни до Аваріи, а также значительная часть аварцевъ и обществъ, лежащихъ къ Ю отъ Аваріи, признали его власть. Въ началѣ 1837 г. командующій корпусомъ поручилъ

г.-м. Фезе предпринять нѣсколько экспедицій въ разныя части Чечни, что и было исполнено съ успѣхомъ, но произвело ничтожное впечатленіе на горцевъ. Непрерывныя нападенія Ш. на аварскія селенія заставили управлѣнаго Аварскимъ ханствомъ Ахметъ-хана Мехтулинскаго предложить русскимъ занять століцу ханства Хузахъ. 28 мая 1837 г. ген. Фезе вступилъ въ Хузахъ и вълѣдъ затѣмъ двинулся къ сел. Ашилгю, близъ которой, на неприступномъ утесѣ Ахулгя, находилось семейство и все имущество имама. Самъ Ш., съ большой партией, находился въ селеніи Талитлѣ и старался отвлечь наше вниманіе отъ Ашилгя, нападая на насъ съ разныхъ сторонъ. Противъ него былъ выставленъ отрядъ подъ начальствомъ подполковника Бучкіева. Ш. пытался прорвать эту преграду и въ ночь съ 7 на 8 іюня атаковалъ отрядъ Бучкіева, но послѣ горячаго боя принужденъ былъ отступить. 9 іюня Ашилгя была взята приступомъ и сожжена послѣ отчаяннаго боя съ 2 тыс. отборныхъ фанатиковъ-мюридовъ, которые защищали каждую саклю, каждую улачу, а потомъ шесть разъ бросались на наши войска, чтобы отбить Ашилгю, но тщетно. 12 іюня былъ взятъ штурмомъ и Ахулгю. 5 іюля ген. Фезе двинулъ войска на приступъ Тилитла; повторились всѣ ужасы ашилгискаго погрома, когда одни не просили, а другіе не давали пощады. Ш. увидѣвъ, что его дѣло проиграно, и выслалъ парламентаря съ выраженіемъ покорности. Ген. Фезе дался въ обманъ и вступилъ въ переговоры, послѣ чего Ш. и его товарищи выдали трехъ аманатовъ (заложниковъ), въ томъ числѣ паманника Ш., и присягнули въ вѣрности русскому императору. Упустивъ случай взять Ш. въ плѣнъ, ген. Фезе затянулъ войну на 22 года, а заключивъ съ нимъ миръ, какъ съ равной стороны, поднялъ его значеніе въ глазахъ всего Дагестана и Чечни. Положеніе Ш., тѣмъ не менѣе, было очень тяжело: съ одной стороны, горцы были потрясены появленіемъ русскихъ въ самую сердцѣ самой недоступной части Дагестана, а съ другой — погромъ, произведенный русскими, смерти многихъ храбрыхъ мюридовъ и потеря имущества подорвали ихъ силы и на нѣкоторое время убавилъ ихъ энергію. Скоро обстоятельства перемѣнились. Волненія въ Кубанской области и въ южномъ Дагестанѣ отвлекли большую часть нашихъ войскъ на югъ, вслѣдствіе чего Ш. могъ оправиться отъ нанесенныхъ ему ударовъ и вновь правлече на свою сторону нѣкоторыя вольныя общеста, дѣйствуя на нихъ то увѣжденіемъ, то силой (конецъ 1838 г. и начало 1839 г.). Возлѣ разрушеннаго въ аварскую экспедицію Ахулгю онъ построилъ Новый Ахулгю, куда и перенесъ свою резиденцію изъ Чирката. Въ виду возможности соединенія всѣхъ горцевъ Дагестана подъ властью Ш., мы въ теченіе зимы 1838—39 гг. подготавливали войска, обовъ и припасы для экспедицій въ глубь Дагестана. Необходимо было восстаноить свободныя сношенія по всѣмъ нашимъ путямъ сообщенія, которымъ теперь Ш. угрожалъ до такой степени, что для прикрытія

нашихъ транспортовъ между Темиръ-Ханъ-Шурой, Хунзахомъ и Внезапной приходилось назначать сильные колонны изъ всѣхъ родовъ оружія. Для дѣйствія противъ Ш. были назначены такъ называемый *чеченскій* отрядъ ген.-ад. Граббе, Ш., съ своей стороны, въ февралѣ 1839 г. собралъ въ Чиркатѣ вооруженную массу въ 3000 чел., сильно укрѣпивъ селеніе Аргуани на пути изъ Салатавін въ Ахульго, разрушилъ слухсъ съ крутой горы Соукъ-Булахъ, а для отвлеченія нашего вниманія нападъ 4 мая на покорное намъ селеніе Ирганай и увелъ жителей его въ горы. Въ тоже время преданный Шамилю Ташавъ-хаджи захватилъ сел. Мискитъ на р. Аксаѣ и возлѣ него въ урочищѣ Ахметъ-Тала построилъ укрѣпленіе, изъ котораго онъ могъ въ любой моментъ напасть на Сунаженскую долину или на Кумыкскую плоскость, а затѣмъ ударить намъ въ тылъ, когда мы углубимся въ горы при движеніи на Ахульго. Ген.-ад. Граббе понялъ этотъ планъ и внезапно нападеніемъ взялъ и сжегъ укрѣпленіе возлѣ Мискита, разрушилъ и сжегъ рядъ ауловъ въ Чечнѣ, взялъ штурмомъ Саясаи, опорный пунктъ Ташавъ-хаджи, и 15 мая вернулся въ Внезапную. 21 мая онъ вновь выступилъ отсюда. Возлѣ сел. Буртуна Ш. занялъ фланговую позицію на непреступныхъ высотахъ, но обходное движеніе русскихъ заставило его уйти въ Чиркатъ, ополченіе же его разошлось въ разныя стороны. Разрабатывая дорогу по головоломнымъ крутизнамъ, Граббе поднялся на перевалъ Соукъ-Булахъ и 30 мая подошелъ къ Аргуани, гдѣ засѣлъ Ш. съ 16 тыс. человекъ, чтобъ задержать движеніе русскихъ. Послѣ отчаяннаго рукопашнаго боя въ теченіе 12-ти часовъ, въ которомъ горцы и русскіе понесли огромныя потери (у горцевъ до 2 тыс. чел., у насъ 641 чел.), онъ покинулъ аулъ (1-го іюня) и бѣжалъ въ Новый Ахульго, гдѣ заперся съ самыми преданными ему мюридами. Занявъ Чиркатъ (5 іюня), ген. Граббе 12 іюня подступилъ къ Ахульго. Десять недѣль продолжалась блокада Ахульго; Ш. свободно сносился съ окрестными обществами, опять занялъ Чиркатъ и сталъ на нашихъ сообщенія, безпечно насъ съ двухъ сторонъ; отовсюду къ нему стекались подкрѣпленія; русскіе мало-по-малу охватывались кольцомъ горскихъ заваловъ. Помощь отъ самурскаго отряда ген. Головина вывела ихъ изъ этого затрудненія и позволила сомкнуть около Новаго Ахульго кольцо нашихъ батарей. Предвидя паденіе своей твердыни, Ш. пытался вступить въ переговоры съ генерала Граббе, требуя свободнаго пропуску изъ Ахульго, но получилъ отказъ. 17 авг. произошелъ прасуплъ, во время котораго Ш. опять пробовалъ вступить въ переговоры, но безъ успѣха: 21 авг. приступъ возобновился и послѣ 2-хъ дневнаго боя оба Ахульго были взяты, при чемъ большая часть защитниковъ погибла. Самъ Ш. успѣлъ бѣжать, по дорогѣ былъ раненъ и скрылся черезъ Салатау въ Чечню, гдѣ поселился въ Аргунскомъ ущельѣ. Несмотря на это погрома было очень сильное; многія общества прислали аманатовъ и изъявили покорности; бывшіе спо-

движники Ш., въ томъ числѣ Ташавъ-хаджа, задумали присвоить себѣ имамскую власть и набрали приверженцевъ, но ошиблись въ своихъ расчетахъ: какъ изъ пелла финикъ возродился Ш. и уже въ 1840 г. вновь началъ борьбу съ русскими въ Чечнѣ, воспользовавшись недовольствомъ горцевъ противъ нашихъ приставовъ и противъ попытокъ отобрать у нихъ оружіе. Ген. Граббе считалъ Ш. безвреднымъ бѣглецомъ и не заболталъ объ его преслѣдованіи, чѣмъ тотъ и воспользовался, постепенно возвращая потерянное вліяніе. Недовольство чеченцевъ Ш. усилилъ ловко пущеннымъ слухомъ, что русскіе намѣрены обратитъ горцевъ въ крестьянъ и привлечь къ отбыванію воинской повинности; горцы волновались и вспоминали о Ш., противопоставляя справедливость и мудрость его рѣшеній дѣятельности русскихъ приставовъ. Чеченцы предложили ему стать во главѣ возстанія; онъ согласился на это только послѣ неоднократныхъ просьбъ, взявъ съ нихъ присягу и заложниковъ изъ лучшихъ семействъ. По его приказу вся Малая Чечня и присунженскіе аулы стали вооружаться. Ш. постоянно тревожилъ насъ набѣгами большихъ и малыхъ партій, которыя съ такой быстротой переносились съ мѣста на мѣсто, избѣгая открытаго боя съ нашими войсками, что послѣднія совершенно измучились, гоняясь за ними, а имамъ, пользуясь этимъ, нападая на оставшіяся безъ защиты покорныя намъ общества, подчинилъ ихъ своей власти и переселялъ въ горы. Къ концу мая Ш. собралъ значительное ополченіе. Малая Чечня вся опустѣла; ея населеніе бросило свои дома, богатія земли и скрылось въ дремучихъ лѣсахъ за Сунажей и въ Черныхъ горахъ. Ген. Гадафъевъ двинулся (6 іюля 1840 г.) въ Малую Чечню, имѣлъ нѣсколько горячихъ столкновеній, между прочимъ, 11 іюля на р. Валорикъ (въ этой битвѣ участвовалъ Лермонтовъ), описавшій ее въ чудномъ стихотвореніи), но, не смотря на огромныя потери, особенно при Валерикѣ, чеченцы не отступились отъ Ш. и охотно поступали въ его ополченіе, которое онъ теперь направилъ въ сѣв. Дагестанъ. Склонивъ на свою сторону гумбетовцевъ, андійцевъ и салатавцевъ и держа въ рукахъ выходы въ богатую Шамхальскую равнину, Ш. собралъ у Черкыя ополченіе въ 10—12 тыс. чел. противъ 700 чел. русскаго войска. Наткнувшись на ген.-майора Клюки-фонъ - Кюгенау, 9-ти тысячное ополченіе Ш. послѣ упорнаго битва 10-го и 11-го іюля отказалось отъ дальнѣйшаго движенія, вернулось въ Черкыя и потомъ частью было распушено Ш. по домамъ: онъ выжидалъ болѣе широкаго движенія въ Дагестанѣ. Уклоняясь отъ боя, собиравъ ополченіе и волновалъ горцевъ слухами, будто русскіе заберутъ конныхъ горцевъ и отошлютъ на службу въ Варшаву. 14 сент. ген. Клюки-фонъ-Кюгенау удалось вызвать Ш. на бой подъ Илмранъ: онъ былъ разбитъ на голову и бѣжалъ, Аварія и Койсубу были спасены отъ разграбленія и оутопленія. Не смотря на это пораженіе, власть Ш. не была поколеблена въ Чечнѣ; ему подчинялись всѣ пле-

иена между Сунжей и Аварским Койсу, поклявшись не вступать ни въ каких сношеніяхъ съ русскими; измѣнившій Россіи Хаджи-Муратъ перешелъ на его сторону (ноябрь 1840 г.) и взводою аварію. III. поселялся въ сел. Дарго (въ Ичкеріи, при верховьяхъ р. Акса) и предпринялъ рядъ наступательныхъ дѣйствій. Конная партія наиба Ахверды-Магома появилась 29 сент. 1840 г. подъ Модзюкомъ и увела нѣсколько челоуѣкъ въ плѣнъ; въ томъ числѣ семейство купца армянина Улуханова, дочь котораго, Анна, сдѣлалась любимой женой III., подъ именемъ Шуанетъ. Къ концу 1840 г. III. былъ такъ силенъ, что командующій кавк. корпусомъ ген. Головинъ счелъ нужнымъ вступить съ нимъ въ сношенія. Это вынуждало его на примиреніе съ русскими. Это еще больше подняло значеніе имама среди горцевъ. Въ теченіе всей зимы 1840—1841 г. шайки черкесъ и чеченцевъ прорывались за Сулакъ и проникали даже до Тарковъ, угоняя скотъ и грабя подъ самой Темиръ-Ханъ-Шурой, сообщеніе которой съ линіей стало возможно только при сильномъ коновѣ. III. разорилъ аулы, пытавшіеся противиться его власти, уводялъ съ собою въ горы женъ и дѣтей и заставлялъ чеченцевъ выдавать своихъ дочерей замужъ за лезгинъ, и наоборотъ, чтобъ родствомъ связать эти племена между собой. Особенно важно было для III. пріобрѣтеніе такихъ союзниковъ, какъ Хаджи-Муратъ, привлекшій къ нему Аварію, Кибитъ-Магома въ южномъ Дагестанѣ, оцѣнливательный среди горцевъ, фанатикъ, храбрый и способный инженеръ-самоучка, и Джема-эд-Динъ, выдающийся проповѣдникъ. Къ апрѣлю 1841 г. III. повелѣвалъ почти всѣми племенами нагорнаго Дагестана, кромѣ Койсубу. Зналъ, какъ важно для русскихъ занятіе Черкесъ, онъ укрѣпилъ всѣ пути туда завалами и самъ защищалъ ихъ съ чрезвычайнымъ упорствомъ, но послѣ обхода ихъ русскими съ обѣихъ фланговъ отступилъ вглубь Дагестана. 15 мая Черкей сдался генералу Фезе. Видя, что русские занялись остроумной укрѣпленій и оставилъ его въ покоѣ, III. задумалъ завладѣть Андалаюмомъ, съ неприступнымъ Гунибомъ, гдѣ онъ рассчитывалъ устроить свою резиденцію, если бы русскіе вытѣснили его изъ Дарго. Андалаъ былъ важнѣе еще и тѣмъ, что жители его дѣлали пороховъ. Въ сентябрѣ 1841 г. андалаюмцы вошли въ сношенія съ имамомъ; въ нашихъ рукахъ остались только нѣсколько небольшихъ ауловъ. Въ началѣ зимы III. наводилъ Дагестанъ своими шайками и отрѣзалъ намъ сообщеніе съ покоренными обществами и съ нашими укрѣпленіями. Ген. Клюки ф.-Клюгенау просилъ у корпуснаго командира присылки подкрѣпленій, но послѣдній, «рассчитывая, что III. зимой прекратитъ свою дѣятельность, отложивъ это дѣло до весны. Между тѣмъ III. вовсе не бездѣйствовалъ, а усиленно готовился къ кампаніи будущаго года, не давая измученнымъ войскамъ нашимъ ни минуты покоя. Слова III. дошла до осетинъ и черкесъ, которые возлагали на него большія надежды. 20 февраля 1842 г. ген. Фезе взялъ приступомъ Гергебилъ, 2 марта занялъ Чохи

безъ боя и 7 марта прибылъ въ Хунзахъ. Въ концѣ мая 1842 г. III. вторгся съ 15 тыс. ополченіемъ въ Казикумухъ, но, разбитый 2 іюня при Кюлюди ки. Аргунскимъ-Долгорукомъ, быстро очистилъ Казикумухское ханство, вѣроятно потому, что получилъ извѣстіе о движеніи большаго отряда ген. Граббе на Дарго. Прошедши въ 3 дня (30 и 31 мая и 1 іюня) всего 22 вер., и потерявъ вышвыпшимъ изъ строя около 1800 чел., ген. Граббе вернулся назадъ, ничего не сдѣлавъ. Эта неудача необыкновенно подняла духъ горцевъ. Съ нашей стороны рядъ укрѣпленій по Сунжѣ, затруднявшихъ чеченцамъ нападенія на станицы на лѣвомъ берегу этой рѣки, былъ дополненъ устройствомъ укрѣпленія при Сераль-юртѣ (1842 г.), а построена укрѣпленія на р. Ассѣ положила начало *передовой чеченской линіи*. Всю весну и лѣто 1843 г. III. употребилъ на организацію своего войска; когда горы урала хлѣбъ, онъ перешелъ въ наступленіе. 27 августа 1843 г., сдѣлавъ переходъ въ 70 верстъ, III. неожиданно появился предъ Унцукунскимъ укрѣпленіемъ, съ 10 тыс. чел.; на помощь укрѣпленію, шелъ подполк. Веселичкій, съ 500 чел., но, окруженный неприятелемъ, погибъ со всѣмъ отрядомъ; 31 авг. Унцукудъ былъ взятъ, разрушенъ до основанія, многіе изъ его жителей казнены; изъ русскаго гарнизона были взяты въ плѣнъ оставшіеся въ живыхъ 2 офицера и 58 солдатъ. Затѣмъ III. обратился противъ Аваріи, гдѣ, въ Хунзахѣ, засѣлъ генер. Клюки фонъ-Клюгенау. Едва III. вступилъ въ Аварію, какъ одно селеніе за другимъ стало сдаваться ему; не смотря на отчаянную защиту нашихъ гарнизонцевъ, онъ успѣлъ взять укрѣпленіе Белаханы (3 сентября), Максохкую башню (5 сентября), укрѣпленіе Цатаныхъ (6—8 сентября), Ахальчи и Годатли; видя это, Аваріи отложились отъ насъ и жители Хунзаха удерживались отъ измѣны только присутствіемъ войскъ. Такіе успѣхи были возможны только потому, что силы наши были разбросаны на большое пространство въ маленькихъ отрядахъ, которые помѣщались въ небольшихъ и плохо устроенныхъ укрѣпленіяхъ. III. не торопился атаковать Хунзахъ, боясь одной неудачей погубить пріобрѣтенные побѣдами. Во всемъ этомъ походѣ III. выказалъ талантъ выдающагося полководца. Предводительствуя толнами горцевъ, незнакомыхъ еще съ дисциплиной, свободныхъ и легко падавшихъ духомъ при малѣйшей неудачѣ, онъ сумѣлъ въ короткій срокъ подчинить ихъ своей волѣ и внушить готовность идти на самыя трудныя предпріятія. Послѣ неудачнаго нападенія на укрѣпленную деревню Андреуу, III. обратилъ вниманіе на Гергебилъ, который былъ плохо укрѣпленъ, а между тѣмъ имѣлъ огромное значеніе, защищая доступъ изъ сѣв. Дагестана въ южный, и на башню Бурундукъ-кале, занятую только нѣсколькими солдатами, тогда какъ она защищала сообщеніе Аваріи съ плоскогоріемъ. 28 октября 1843 г. толпы горцевъ, числомъ до 10 тыс., окружили Гергебилъ, гарнизонъ котораго составлялъ 306 чел. Тифлискаго полка, подъ начальствомъ майора Шагапова (см.); послѣ отчаянной обо-

роны крѣпость была взята, гарнизонъ почти весь погибъ, только немногіе попались въ плѣнъ (8 ноября). Паденіе Гергеблия было сигналомъ къ возстанію койсу-булднскихъ ауловъ по правому берегу Аварскаго Койсу, въ слѣдствіе чего наши войска очистили Аварію. Темиръ-Ханъ-Шура была теперь совершенно изолирована; не рѣшаясь напасть на нее, Ш. рѣшилъ заморить ее голодомъ и началъ на кур. Низовое, гдѣ былъ складъ състныхъ припасовъ. Не смотря на отчаянные приступы 6000 горцевъ, гарнизонъ выдержалъ всѣ нападенія ихъ и былъ освобожденъ ген. Фрейтагомъ, который съжегъ припасы, заклепалъ пушки и отвелъ гарнизонъ въ Казни-Юртъ (17 ноября 1843 г.). Враждебное настроеніе населенія заставило русскихъ очистить Міатлинскій блокгаузъ, потомъ Хунзахъ, гарнизонъ котораго, подъ начальствомъ Пассека, перешелъ въ Зирани, гдѣ былъ осажденъ горами. На помощь Пассеку двинулся ген. Гурко и 17 декабря выручилъ его изъ осады. Къ концу 1843 г. Ш. былъ полнымъ господиномъ Дагестана и Чечни; намъ приходило начинать дѣло ихъ покоренія съ самаго начала. Занявшись организаціей подвластныхъ ему земель, Ш. раздѣлилъ Чечню на 8 наѣвствъ и затѣмъ на тысячи, пятисоты, сотни и десятки. На обязанності наѣвовъ лежали распоряженія по вторженію мелкихъ партій въ наши предѣлы и наблюденіе за всѣми движеніями русскихъ войскъ. Значительныя подкрѣпленія, полученные русскими въ 1844 г., дали имъ возможность взять и разорить Черкскъ и отгнать Ш. съ неприступной позиціи у Буртуная (іюнь 1844 г.). 22 авг. начата была нами постройка на р. Аргунѣ Воздвиженскаго укрѣпленія, будущаго центра Чеченской линіи; горы тѣсно старались помѣшать постройкѣ крѣпости, дали духомъ и перестали показываться. Даниель-бекъ, султанъ Элису, перешелъ въ это время на сторону Ш., но ген. Шварцъ занялъ Элисуйское султанство, и изгнана султана не признала Шамиль той пользы, на которую онъ рассчитывалъ. Власть Ш. все еще была очень крѣпка въ Дагестанѣ, особенно въ южномъ и по лѣвому берегу Сулака и Аварскаго Койсу. Онъ понималъ, что главной его поддержкой является низшій классъ народа, а потому и старался всѣми средствами привязать его къ себѣ: съ этой цѣлью онъ учредилъ должность *муртазекоев*, изъ людей бѣдныхъ и бездомныхъ, которые, получивъ отъ него власть и значеніе, были славными орудіемъ въ его рукахъ и строго наблюдали за исполненіемъ его предписаній. Въ февралѣ 1845 г. Ш. занялъ торговый аулъ Чохъ и принудилъ къ покорности сосѣднія селенія. Императоръ Николай I приказалъ новому намѣстнику, графу Воронцову, взять резиденцію Ш.. Дарго, хотя привязъ этого возставали всѣ авторитетные казакскіе боевые генералы, какъ противъ бесполезной экспедиціи. Экспедиція, предпринятая 31 мая 1845 г., заняла Дарго, брошенная и сожженное Ш., и вернулась 20 іюля, потерявъ 3631 чел. безъ малѣйшей пользы. Ш. окружалъ насъ во время этой экспедиціи такой массой своихъ войскъ, что каждый

вершокъ пути мы должны были завоевывать цѣною крови; всѣ дороги были испорчены, перекопаны и перегорожены десятками заваловъ и засѣтокъ; всѣ селенія приходилось брать приступомъ или они доставались намъ разрушенными и сожженными. Русскіе вынесли изъ даргинской экспедиціи убѣжденіе, что путь къ владычеству въ Дагестанѣ идетъ черезъ Чечню и что дѣйствовать нужно не наѣвгами, а прорубаніемъ дорогъ въ гѣсбахъ, основаніемъ крѣпостей и заселеніемъ занятыхъ мѣстъ русскими поселенцами. Это и было начато въ томъ же 1845 г. Чтобы отвлечь наше вниманіе отъ событий въ Дагестанѣ, Ш. безпокойлъ насъ въ разныхъ пунктахъ по Лезгинской линіи; но разработка и укрѣпленіе Военно-Ахтинской дороги и здѣсь постепенно ограничивали поле его дѣйствій, сбивая самурскій отрядъ съ лезгинскимъ. Имѣя въ виду вновь овладѣть Даргинскимъ округомъ, Ш. перенесъ свою столицу въ Ведено, въ Ичкерію. Въ октябрѣ 1846 г., занявъ сильную позицію при сел. Кутеши, Ш. намѣревался заманить наши войска, подъ начальствомъ кн. Бебутова, въ это узкое ущелье, окруживъ ихъ здѣсь, отрѣзать отъ всякихъ сообщеній съ другими нашими отрядами и разбить или заморить голодомъ. Наши войска неожиданнымъ, ночью 15 окт., напали на Ш. и, не смотря на упорную и отчаянную защиту, разбили его на голову: овъ бѣжалъ, бросивъ множество значковъ, одну пушку и 21 зарядный ящикъ. Съ наступленіемъ весны 1847 г. русскіе осадилъ Гергеблия, но, задержанный отчаянными моридами, искусно укрѣпленнымъ, онъ отбился, поддержанный во время Ш. (1—8 іюня 1847 г.). Начавшаяся въ горахъ холера принудила обѣ стороны приостановить военныя дѣйствія. 25 іюля кн. Воронцовъ осадилъ сильно укрѣпленный и снабженный большимъ гарнизономъ аулъ Салты; Ш. послалъ на выручку осажденныхъ своихъ лучшихъ наѣвовъ (Хаджи-Мурата, Кибитъ-Магому и Даниель-бека), но неожиданнымъ паденіемъ нашихъ войскъ они были разбиты и бѣжали съ громадной потерей (7 авг.). Ш. много разъ пытался подать помощь Салтамъ, но успѣха не имѣлъ; 14 сент. крѣпость была взята русскими. Постройкой укрѣпленныхъ штаб-квартиръ въ Чиръ-юртѣ, Ишкартахъ и Дешлагорѣ, охранявшихъ равнину между р. Сулакомъ, Каспійскимъ моремъ и Дербентомъ, и устройствомъ укрѣпленій при Ходжалъ-Махи и Цудахарѣ, положившихъ начало линіи по Казикумыхскому-Койсу, русскіе очень стѣснили движенія Ш., затруднивъ ему прорывъ на равнину и залеперъ главнѣйшіе проходы въ средней Дагестанъ. Къ этому присоединилось недовольство народа, который, голодая, ропталъ, что вслѣдствіе постоянной войны нельзя засѣять поля и заготовить для своихъ семействъ пропитаніе на зиму; наѣбы ссорились между собою, обвиняли другъ друга в доходялахъ до доносовъ. Въ январѣ 1848 г. Ш. собралъ въ Ведено наѣвовъ, главнѣйшихъ старшинъ и духовныхъ лицъ и объявлялъ имъ, что, не видя отъ народа помощи въ своихъ предпріятіяхъ и усердія въ военныхъ дѣйствіяхъ противъ русскихъ, онъ слагаетъ съ

себя звание имама. Собрание объявило, что оно не допустит этого, потому что в горах чьё-то звание имама, болѣе достойна носить звание имама; народъ не только готовъ подчиниться требованіямъ Ш., но обязывается послушаніемъ и его сыну, къ которому послѣ смерти отца должна перейти звание имама. 16 іюля 1848 г. Гергебилъ былъ взятъ русскими. Ш. съ своей стороны, напал на укр. Ахты, защищаемое всего 400 чел. подъ начальствомъ полк. Рота, а мордовцевъ, воодушевленныхъ личнымъ присутствіемъ имама, было не менѣе 12 тыс. Гарнизонъ защищался геройски и былъ спасенъ прибытіемъ кн. Аргутинскаго, разбившаго скоопше Ш. при сел. Мескинджи на берегахъ р. Самура. Лезгинская линія была поднята нами на южные отроги Кавказа, чѣмъ мы отняли у горцевъ пастбища и заставили многихъ изъ нихъ покинуть или переселиться въ наши предѣлы. Со стороны Чечни мы стали тѣснить непокорныхъ намъ обществъ, врѣзываясь вглубь горъ передовою Чеченскою лніей, состоявшей пока только изъ укр. Воздвиженскаго и Ачтовскаго, съ промежутокъ между ними въ 42 вер. Въ концѣ 1847 и началѣ 1848 гг. въ срединѣ Малой Чечни было возведено укрѣпленіе на берегахъ р. Урусъ-Мартана между вышеазванными укрѣпленіями, въ 15 вер. отъ Воздвиженскаго и въ 27 вер. отъ Ачтовскаго. Этимъ мы отняли у чеченцевъ богатую равнину, житницу страны. Населеніе пало духомъ; одни покинулись намъ и переселились ближе къ нашимъ укрѣпленіямъ, другіе ушли дальше вглубь горъ. Со стороны Кумыкской плоскости мы оцѣпляли Дагестанъ двумя параллельными линіями укрѣпленій. Зима 1848—49 г. прошла спокойно. Въ апр. 1849 г. Хаджи-Муратъ произвелъ неудачное нападеніе на Темиръ-Ханъ-Шуру. Въ іюнь мы подошли къ Чоху и, найдя его отлично укрѣпленнымъ, повели осаду по всѣмъ правиламъ инженернаго искусства; но, видя громадную силу, собранную Ш. для отраженія нашего приступа, кн. Аргутинскій-Долгоруковъ снялъ осаду. Въ зиму 1849 — 1850 г. была прорублена громадная просѣка отъ укрѣпленія Воздвиженскаго на Шалинскую поляну, главную житницу Большой Чечни и отчасти Нагорнаго Дагестана; для обезпеченія другого пути туда же прорублена была дорога отъ Куринскаго укр. черезъ Качкалыковскій хребтъ до спуска въ долину Мичика. Малая Чечня въ четыре лѣтнихъ экспедицій вся была захвачена нами. Чеченцы доведены были до отчаянія, негодовали на Ш., не скрывали своего желанія освободиться отъ его власти и въ 1850 г. въ числѣ нѣсколькихъ тысячъ переселились въ наши предѣлы. Попытки Ш. и его набобъ проникнуть въ наши предѣлы не имѣли успѣха: онѣ кончались отступленіемъ горцевъ или даже полнымъ ихъ пораженіемъ (дѣла ген.-маіора Сябцова у Цокъ-юрта и Датыха, полк. Майсея и Бакианова на р. Мичикѣ и въ землѣ аухавцевъ, полк. Кипинскаго на Кутенинскихъ высотахъ и др.). Въ 1851 г. политина вытѣсненія непокорныхъ горцевъ съ плоскостей и долинъ продолжалась, кольцо укрѣпленій суживалось, число укрѣпленныхъ пунктовъ увеличивалось. Экспедиція ген.-маіора Козловскаго въ Большую Чечню, превратила эту мѣстность, до р. Бассы, въ безлѣсную равнину. Въ янв. и февр. 1852 г. кн. Барятинскій совершилъ на глазахъ Ш. рядъ отчаянныхъ экспедицій вглубь Чечни. Ш. стянулъ всё свои силы въ Вол. Чечню, гдѣ на берегахъ рр. Гонсауза и Мичика выступилъ въ горячій и упорный бой съ кн. Барятинскимъ и полк. Бакиановымъ, но, не смотря на громадный перевѣсъ въ силахъ, былъ разбитъ нѣсколькимъ разъ. Въ 1852 г. Ш., чтобы подогрѣть усердіе чеченцевъ и ослабить ихъ бѣстязцамъ подвигомъ, рѣшился наказать мирныхъ чеченцевъ, жившихъ около Грозной, за ихъ уходъ къ намъ; но его замыслы были открыты, его охватили со всѣхъ сторонъ и изъ 2000 чел. его ополченія многие пали подъ Грозной, а другіе утонули въ Сунажѣ (17 сентября 1852 г.). Дѣйствія Ш. въ Дагестанѣ за эти годы заключались въ разсылкѣ партій, которыя нападали на наши войска и на покорныхъ намъ горцевъ, но особаго успѣха не имѣли. Безнадежность борьбы сказалась въ многочисленныхъ переселеніяхъ въ наши предѣлы и даже измѣной набобвъ, въ томъ числѣ Хаджи-Мурата. Большимъ ударомъ для Ш. въ 1853 г. было захватъ нами долины рр. Мичика и его потока Гонсоли, въ которыхъ жило очень многочисленное и преданное ему чеченское населеніе, кормившее своимъ хлѣбомъ не только себя, но и Дагестанъ. Онъ собралъ для обороны этого угла около 8 тыс. конницы и около 12 тыс. чел. пѣхоты; всё горы были укрѣплены безчисленными завалами, искусно расположенными и сложеными, всёвозможные спуски и подъемы были испорчены до полной негодности для движенія; но стремительная дѣйствія кн. Барятинскаго и ген. Бакианова привели къ полному пораженію Ш. Онъ затихъ до тѣхъ поръ, пока нашъ разрывъ съ Турціей не заставилъ встретиться всѣмъ мусульманъ Кавказа. Ш. распустилъ слухъ, что русскіе помышлѣтъ Кавказъ и тогда онъ, имамъ, оставившій полнымъ господиномъ, строго накажетъ тѣхъ, кто теперь же не перейдетъ на его сторону. 10 авг. 1853 г. онъ выступилъ изъ Ведена, по дорогѣ собралъ ополченіе въ 15 тыс. чел. и 25 авг. занялъ сел. Старые Закаталы, но, разбитый кн. Орбеліани, который имѣлъ всего около 2 тыс. войска, ушелъ въ горы. Не смотря на эту неудачу, населеніе Кавказа, наэлектризованное мullahи, готово было подняться противъ русскихъ; но имамъ почему-то промедлилъ пѣлую зиму и весну и только въ концѣ іюня 1854 г. спустился въ Кахетію. Отбитый отъ сел. Шилды, онъ захватилъ въ Цицондалахъ семью ген. Чавчавадзе и ушелъ, ограбивъ нѣсколько селеній. 3 октября 1854 г. онъ опять появился передъ ауломъ Истию, но отчаянная оборона жителей селенія и крошечнаго гарнизона редута задержала его, пока изъ Куринскаго укр. не подосѣлъ бар. Николаи: войска Ш. были разбиты наголову и бѣжали въ ближайшіе лѣса. Въ теченіе 1855 и 56 гг. Ш. былъ мало дѣятеленъ, а мы не имѣли возможности предпринять что-либо рѣшитель-

но, число укрѣпленныхъ пунктовъ увеличивалось. Экспедиція ген.-маіора Козловскаго въ Большую Чечню, превратила эту мѣстность, до р. Бассы, въ безлѣсную равнину. Въ янв. и февр. 1852 г. кн. Барятинскій совершилъ на глазахъ Ш. рядъ отчаянныхъ экспедицій вглубь Чечни. Ш. стянулъ всё свои силы въ Вол. Чечню, гдѣ на берегахъ рр. Гонсауза и Мичика выступилъ въ горячій и упорный бой съ кн. Барятинскимъ и полк. Бакиановымъ, но, не смотря на громадный перевѣсъ въ силахъ, былъ разбитъ нѣсколькимъ разъ. Въ 1852 г. Ш., чтобы подогрѣть усердіе чеченцевъ и ослабить ихъ бѣстязцамъ подвигомъ, рѣшился наказать мирныхъ чеченцевъ, жившихъ около Грозной, за ихъ уходъ къ намъ; но его замыслы были открыты, его охватили со всѣхъ сторонъ и изъ 2000 чел. его ополченія многие пали подъ Грозной, а другіе утонули въ Сунажѣ (17 сентября 1852 г.). Дѣйствія Ш. въ Дагестанѣ за эти годы заключались въ разсылкѣ партій, которыя нападали на наши войска и на покорныхъ намъ горцевъ, но особаго успѣха не имѣли. Безнадежность борьбы сказалась въ многочисленныхъ переселеніяхъ въ наши предѣлы и даже измѣной набобвъ, въ томъ числѣ Хаджи-Мурата. Большимъ ударомъ для Ш. въ 1853 г. было захватъ нами долины рр. Мичика и его потока Гонсоли, въ которыхъ жило очень многочисленное и преданное ему чеченское населеніе, кормившее своимъ хлѣбомъ не только себя, но и Дагестанъ. Онъ собралъ для обороны этого угла около 8 тыс. конницы и около 12 тыс. чел. пѣхоты; всё горы были укрѣплены безчисленными завалами, искусно расположенными и сложеными, всёвозможные спуски и подъемы были испорчены до полной негодности для движенія; но стремительная дѣйствія кн. Барятинскаго и ген. Бакианова привели къ полному пораженію Ш. Онъ затихъ до тѣхъ поръ, пока нашъ разрывъ съ Турціей не заставилъ встретиться всѣмъ мусульманъ Кавказа. Ш. распустилъ слухъ, что русскіе помышлѣтъ Кавказъ и тогда онъ, имамъ, оставившій полнымъ господиномъ, строго накажетъ тѣхъ, кто теперь же не перейдетъ на его сторону. 10 авг. 1853 г. онъ выступилъ изъ Ведена, по дорогѣ собралъ ополченіе въ 15 тыс. чел. и 25 авг. занялъ сел. Старые Закаталы, но, разбитый кн. Орбеліани, который имѣлъ всего около 2 тыс. войска, ушелъ въ горы. Не смотря на эту неудачу, населеніе Кавказа, наэлектризованное мullahи, готово было подняться противъ русскихъ; но имамъ почему-то промедлилъ пѣлую зиму и весну и только въ концѣ іюня 1854 г. спустился въ Кахетію. Отбитый отъ сел. Шилды, онъ захватилъ въ Цицондалахъ семью ген. Чавчавадзе и ушелъ, ограбивъ нѣсколько селеній. 3 октября 1854 г. онъ опять появился передъ ауломъ Истию, но отчаянная оборона жителей селенія и крошечнаго гарнизона редута задержала его, пока изъ Куринскаго укр. не подосѣлъ бар. Николаи: войска Ш. были разбиты наголову и бѣжали въ ближайшіе лѣса. Въ теченіе 1855 и 56 гг. Ш. былъ мало дѣятеленъ, а мы не имѣли возможности предпринять что-либо рѣшитель-

ное, такъ какъ заняты были восточной войной. Съ назначеніемъ главнокомандующимъ кн. А. И. Барятинскаго (1856) мы начали энергично продвигаться впередъ, опять при помощи просьбъ и возведенія укрѣпленій. Въ декабрь 1856 г. огромная просьба прорѣзала Большую Чечню въ новомъ мѣстѣ; чеченцы перестали слушаться набовъ и пригнулись къ намъ. На р. Бассъ въ мартѣ 1857 г. было возведено Шалацкое укрѣпленіе, выдвинутое почти къ подножію Черныхъ горъ, послѣднему убжищу непокорныхъ чеченцевъ, и открывавшее кратчайшій путь въ Дагестанъ. Ген. Евдокимовъ проникъ въ долину Аргуна, вырубилъ здѣсь лѣса, сжегъ аулы, построилъ оборонительныя башни и Аргунское укрѣпленіе и довелъ просьбу до вершины Даргинъ-Дукъ, отъ которой недалеко до резиденціи Ш., Ведена. Множество селеній покорились русскимъ. Чтобы удержать въ своемъ повиновеніи хоть часть Чечни. Ш. оцѣбилъ оставшіе ему вѣрными аулы своими дагестанскими топанн и загонялъ жителей дальше въ горы; но чеченцы ужъ потеряли въ него вѣру и искали только удобнаго случая, чтобъ избавиться отъ его ига. Въ іюлѣ 1858 г. ген. Евдокимовъ взялъ аулъ Шатой и занялъ всю Шатовскую равнину; другой отрядъ проникъ въ Дагестанъ со стороны Лезгинской линіи. Ш. былъ отрѣзанъ отъ Кахети; русскіе стали на вершинѣ горы, откуда могли въ любую минуту спуститься въ Дагестанъ по Аварскому Коису. Чеченцы, тяготясь деспотизмомъ Ш., просили помощи у русскихъ, выгоняли мюридовъ и свергали власти, поставленные Ш. Паденіе Шатой такъ поразило Ш., что онъ, нѣвъ подъ ружьемъ массу воиска, поспѣшно удалился въ Ведено. Агонія власти Ш. началась съ конца 1858 г. Допустивъ русскихъ утвердиться безпрепятственно на Чанты-Аргунѣ, онъ сосредоточилъ большія силы по другому истоку Аргуна, Шаро-Аргуну, и потребовалъ поголовнаго вооруженія чеченцевъ и дагестанцевъ. Его сынъ Казн-Магома занялъ ущелье р. Бассы, но былъ вытѣсненъ оттуда въ ноябрѣ 1858 г. Ауль Таузенъ, сильно укрѣпленный, былъ обойденъ нами съ фланговъ. Наши войска не шли, какъ прежде, черезъ дремучіе лѣса, гдѣ Ш. былъ полный хозяинъ, а медленно двигались впередъ, вырубая лѣса, проводя дороги, возводя укрѣпленія. Для занятія Ведена Ш. стянулъ около 6—7 тыс. чел. Мы подошли къ Ведену 8 февраля, взбирались на горы и спускались съ нихъ по жидкой и липкой грязи, дѣлая въ часъ по 1/2 версты, со страшными усилиями Любимый набѣ Ш. Талкикъ перешелъ на нашу сторону; жители ближайшихъ селеній отказывали нѣмалу въ повиновеніи, такъ что онъ поручилъ защиту Ведена тавлинцамъ, а чеченцевъ увелъ подальше отъ русскихъ, въглубь Ичкеріи, откуда издавъ приказъ, чтобы жители Большой Чечни переселились въ горы. Чеченцы не исполнили этого приказа и явились къ намъ въ лагерь съ жадобами на Ш., съ изъявленіями покорности и съ просьбой о защитѣ. Ген. Евдокимовъ исполнилъ ихъ желаніе и для охраны переселяющихся въ наши предѣлы отправилъ

отрядъ гр. Ностица на р. Хулхулау. Для отвлеченія силъ непріятеля отъ Ведена командующій въ Прикаспійской частѣ Дагестана, бар. Врангель, началъ военныя дѣйствія противъ Ичкеріи, гдѣ сидѣлъ теперь Ш. Подойдя рядомъ траншей къ Ведену, ген. Евдокимовъ 1 апрѣля 1859 г. взялъ его штурмомъ и разрушилъ до основанія. Цѣлый рядъ обществъ отпалъ отъ Ш. и перешелъ на нашу сторону. Ш., однако, все еще не терялъ надежды и, появившись въ Ичкчѣлѣ, собиралъ новое ополченіе. Главный нашъ отрядъ свободно шелъ впередъ, обходя непріятельскія укрѣпленія и позиціи, которыя въ слѣдствіе этого оставались непріятелемъ безъ боя; встрѣчавшіяся по пути селенія покорялись намъ тоже безъ боя; съ жителями велѣно было вездѣ обходиться мирно, о чемъ скоро узнали всѣ горы и еще охотѣй стали отпадать отъ Ш., который удалился въ Андалалъ и укрѣпился на горѣ Гунибъ. 22 іюля отрядъ бар. Врангеля появился на берегу Аварскаго Коису, послѣ чего аварцы и другія племена изъявили покорность русскимъ. 28 іюля къ бар. Врангелю явилась депутація отъ Кибитъ-Магомы, съ объявленіемъ, что онъ задержалъ тестя и учителя Ш., Джамалъ-эд-Дина, и одного изъ главныхъ проповѣдниковъ мюридизма, Аслана. 2 авг. Даніель-бекъ сдалъ бар. Врангелю свою резиденцію Ирпѣъ и ауль Дусрекъ, а 7 авг. самъ явился къ кн. Барятинскому, былъ прощенъ и возвращенъ въ бывшія свои владѣнія, гдѣ занялся водвореніемъ спокойствія и порядка среди покорившихся русскимъ обществъ. Примирительное настроеніе въ такой степени охватило Дагестанъ, что въ среднѣи августа главнокомандующій безпрепятственно проѣхалъ черезъ всю Аварію въ сопровожденіи однихъ аварцевъ и койсубузнцевъ до самаго Гуниба. Войска наши окружили Гунибъ со всѣхъ сторонъ; Ш. залерся тамъ съ небольшимъ отрядомъ (400 человекъ, считая и жителей селенія). Бар. Врангель отъ имени главнокомандующаго предложилъ Ш. покориться Государю, который разрѣшитъ ему свободный выѣздъ въ Мекку, съ обязательствомъ избрать се своимъ постояннымъ мѣстопробываніемъ; Ш. отклонилъ это предложеніе. 25 августа ашшеронцы поднялись по отвѣснымъ скатамъ Гуниба, переколомъ отчаянною защитавшихъ завалы мюридовъ и подошли къ самому аулу (въ 8 вер. отъ мѣста, гдѣ они взошли на гору), куда къ этому времени собрались и другія войска. Шамилу пригрозили немедленнымъ штурмомъ; онъ рѣшился сдаться и былъ отведенъ къ главнокомандующему, который принялъ его ласково и отправилъ, вмѣстѣ съ семьей, въ Россію. Послѣ приѣма въ Петербургѣ императоромъ ему отведена была для жительства Калуга, гдѣ онъ пробылъ до 1870 г., съ короткими пребываніемъ въ концѣ этого времени въ Кіевѣ; въ 1870 г. онъ былъ отпущенъ на жительство въ Мекку, гдѣ и скончался въ мартѣ 1871 г.

Соединивъ подъ своей властью всѣ общества и племена Чечни и Дагестана, Ш. былъ не только имамомъ, духовнымъ главой своихъ послѣдователей, но и политиче-



скимъ властителемъ. Опираясь на учение ислама о спасеніи души войною съ невѣрными, стараясь объединить разрозненные народы восточнаго Кавказа на почвѣ мохаммеданства, Ш. хотѣлъ подчинить ихъ духовенству, какъ общепризнаванному авторитету въ дѣлахъ неба и земли. Чтобы достигнуть этой цѣли, онъ стремился къ упраздненію всѣхъ властей, порядковъ и учрежденій, основанныхъ на вѣковыхъ обычаяхъ, на *адатъ*; основой жизни горцевъ, какъ частной, такъ и общественной, онъ сдѣлалъ *шариатъ*, т. е. ту часть корана, гдѣ изложены гражданскія и уголовныя постановленія. Вслѣдствіе этого власть должна была перейти въ руки духовенства; судъ перешелъ изъ рукъ выборныхъ свѣтскихъ судей въ руки кадіевъ, толкователей шариата. Связавъ исламомъ, кнѣзъ цементомъ, всѣ дикія и волыныя общества Дагестана, Ш. отдалъ управленіе въ руки духовныхъ и при ихъ помощи установилъ единую и неограниченную власть въ этихъ нѣкогда свободныхъ странахъ, а чтобъ имъ легче было вѣнчать его яго, указывая на двѣ великія цѣли, которыхъ горцы, повинуясь ему, могутъ достигнуть: спасеніе души и сохраненіе независимости отъ русскихъ. Время Ш. называлось у горцевъ временемъ шариата, его паденіе—падениемъ шариата, такъ какъ сейчасъ же послѣ того возродились старинныя учрежденія, старинныя выборныя власти и рѣшеніе дѣлъ по обычаю, т. е. по адату. Вся подчиненная Ш. страна была раздѣлена на округа, изъ которыхъ каждый находился подъ управленіемъ *наба*, имѣвшаго военно-административную власть. Для суда въ каждомъ наибствѣ былъ *муртаи*, назначавшій *кадіевъ*. Набамъ было запрещено рѣшать шариатскія дѣла, подвѣдомственные муртаи или кадіямъ. Каждая четыре наибства сначала подчинялись *муртиру*, но отъ этого установленія Ш. въ послѣднее десятилѣтіе своего господства принужденъ былъ отказаться, вслѣдствіе постоянныхъ распрій между муртами и набвами. Помощниками набовъ были *мурюды*, которымъ, какъ псытанамъ въ мужествѣ и преданности священной войнѣ (газаватъ), поручали исполнять болѣе важныя дѣла. Число мурюдовъ было неопредѣленное, но 120 изъ нихъ, подъ начальствомъ юзбаша (сотника), составляли почетную стражу Ш., находящаяся при немъ безотлучно и сопровождала его во всѣхъ походахъ. Должностныя лица были обязаны безпрекословнымъ повиновеніемъ имаму; за ослушаніе и проступки ихъ подвергали выговору разжалованію, аресту и наказанію плетью, отъ котораго были избавлены мурды и набвы. Военную службу обязаны были нести всѣ способные носить оружіе; они дѣлились на десятки и сотни, бывшія подъ начальствомъ десятскихъ и сотскихъ, подчиненныхъ въ свою очередь набамъ. Въ послѣднее десятилѣтіе своей дѣятельности Ш. завелъ полки въ 1000 чел., дѣлявшіеся на 2 пятисотенныхъ, 10 сотенныхъ и 100 отрядовъ по 10 чел., съ соотвѣственными командирами. Нѣкоторыя селенія, въ видѣ исключенія, были избавлены отъ военной повинности, но обязаны были за то доставлять

сѣру, селитру, соль и т. п. Самое большое войско Ш. не превышало 60 тис. чел. Съ 1842—43 г. Ш. завелъ артиллерию, частью изъ брошенныхъ нами или отнатыхъ у насъ пушекъ, частью изъ приговоренныхъ на собственномъ его заводѣ въ Веденѣ, гдѣ было отлито около 50 орудій, изъ которыхъ годныхъ оказалось не болѣе четверти. Порохъ изготовлялся въ Унцукулѣ, Гунибѣ и Веденѣ. Учителями горцевъ въ артиллерійскомъ, инженерномъ и строевомъ дѣлѣ часто были бѣглые солдаты, которыхъ Ш. ласкалъ и одарялъ. Государственная казна Ш. составлялась изъ доходовъ случайныхъ и постоянныхъ: первые доставлялись грабежомъ, вторые состояли изъ *зеката*—установленнаго шариатомъ сбора десятой части дохода съ хлѣба, овецъ и денегъ, и *шараджа*—подати съ горныхъ пастбищъ и съ нѣкоторыхъ селеній, платившихъ такую же подать камамъ. Точная цифра доходовъ имама неизвѣстна. См. «Кавкаскій Сборникъ» (21 т.); Н. Ф. Дубровинъ, «Исторія войны и владычества русскихъ на Кавказѣ» (6 т.); его же, «Кавкасская война при Николаѣ I и Александрѣ II»; Е. Вейденбумъ, «Путеводитель по Кавказу» (Тифли., 1878). Болѣе подробная библиографія по исторіи Ш.—у Миансарова, «Библиографія Кавказа».

**Шамиль-паша** (Новль Бутонъ, маркиз де Chamilly, 1636—1715)—франц. маршалъ и пастырь. Отличился въ войнахъ съ Португалією и Голландією. Въ Португаліи онъ вступилъ въ связь съ монахинією Алькафорада; переписка его съ нею, завязавшаяся послѣ его отъѣзда, дышетъ искреннимъ чувствомъ и краснорѣчіемъ. Подъ заглавіемъ «*Lettres portugaises*» она неоднократно переводилась (лучшее изданіе—1824), но подлинность ея остается под сомнѣніемъ; по крайней мѣрѣ герцога де Сень-Симонъ категорически настаиваетъ на тяжеловѣстности и глупости Ш. и утверждаетъ, что, присматриваясь и прислушиваясь къ нему, нельзя себѣ даже и представить, чтобы кака-нибудь женщина могла въ него влюбиться.

**Шамильяръ** (Мишель де Chamillart)—франц. государственный дѣятель (1632—1721). Началъ службу совѣтникомъ парижскаго парламента; позже былъ интендантомъ въ Руанѣ. Въ 1701 г. онъ былъ назначенъ военнымъ министромъ; завѣдывалъ также финансами. Учрежденіе торговаго совѣта, уменьшеніе отпусныхъ поплатъ, уступка необработанныхъ государственныхъ земель землепашцамъ, оштрненіе колониальной торговли—вотъ мѣропріятія, которыя ознаменовали начало его дѣятельности. Въ обычное время Ш., благодаря своей честности, несомнѣнно принесъ бы пользу, но государство переживало тогда слишкомъ тяжелую эпоху. Если еще можно оправдать военными расходами всеобщенные подушныя подати (*capitation*) и нѣвыпуски денегъ, то совершенно пагубными явились ро-срочный сборъ податей, созданіе и продажа безчисленныхъ должностей, пониженіе цѣнности монеты, лотереи и ассигнаціи съ принудительнымъ курсомъ. Военное его управленіе не было счастливымъ, не взирая на его усилія реорганизовать французскую

армию. Удрученный неудачами, Ш. стал хлопотать объ оставшій, которая дана была ему кородемъ съ большою неохотою. Въ управленіи финансами его замѣстилъ Демаре, въ 1708 г., а въ военномъ мнѣн-ѣ—Буазенъ, въ 1709 г. Ср. Abbé G. Esnault, «Michel Chamillart, corresp. et pap. inédits» (1885); De Boislisle, «Corresp. des contrôleurs génér. des fin.» (1833, т. II); A. Preux, «Corresp. de M. Le Fevre d'Orval avec M. M. de Chamillart et Voisin» (1875); Montyon, «Particularités sur les ministres des fin.» (1812); Pelet, «Mém. milit. relatifs à la succ. d'Espagne» (1835, т. I—VII); «Bulletin du Comité des travaux histor.» (1883, стр. 175); Depping, «Corresp. adm.» (1852, т. III); Saint-Simon, ed. Baislisle (т. VI); A. Geoffroy, «M-me de Maintenon» (1887); M-me Dunooyer, «Lettres» (1790, II, 202); La Beaumelle, «Mém. sur M-me de Maintenon» (1756, IV, 260); Argenson, «Essais dans la goût de ceux de Montaigne» (1787, стр. 197); Sévigné, «Lettres», éd. Régnier (X, 440); Auvigny, «Vie des homm. ill.» (VI, 228).

**Шамины** — русский дворянскій родъ, ведущій начало отъ лейбъ компанія *Григорія Ш.* Гербъ внесенъ въ III ч. Гербовника. Есть еще нѣсколько дворянскихъ родовъ Ш. болѣе поздняго происхожденія.

**Шамиссо** (Альбертъ фонъ Chamisso, собственно Людовикъ-Шарль-Аделаидъ де Ш., 1781—1838)—нѣмцкій поэтъ и естественныи-испытатель, по происхожденію французскій дворянинъ, отецъ котораго вмѣстѣ со всею семьей эмигрировалъ въ Германію во время революціи, анишавшей его всего его имуществу. Въ 1796 г. молодой Ш. получилъ званіе пажа прусской королевы. Окончивъ курсъ въ гимназіи въ Берлинѣ, поступилъ на прусскую военную службу. Въ 1801 г. его родители, братья и сестры вернулись во Францію, но самъ Ш. остался въ Пруссіи, хотя и не безъ колебаній. Къ военной службѣ у него не было никакой склонности; онъ интересовался литературой и естествознаніемъ, преимущественно ботаникою. Въ 1803 г. Ш. написалъ въ стихахъ довольно хоудульный драматическій отрывокъ «Faust», который напечаталъ въ изданномъ имъ вмѣстѣ съ Варнгагенемъ Ф.-Энзе, Гиттингомъ и др. «Musalmanach auf das Jahr 1804» (Лпц.; въ слѣдующіе годы появлялись еще два тома «Musalmanach», въ Берлинѣ, при чемъ къ редакціонному кружку присоединился Ламоттъ-Фуке). Въ 1806 г. Ш. находился въ г. Гамельнѣ (на Везерѣ), сданнымъ на капитуляцію французамъ. Возмущенный постыдною сдачею, Ш. оставилъ военную службу и послѣ двухлѣтнихъ странствованій по Германіи и Франціи получалъ мѣсто учителя гимназіи въ Наполеонвиллѣ (въ Вандеѣ); черезъ два года онъ потерялъ это мѣсто. Въ 1810 г. отправился въ Парижъ, гдѣ познакомился съ А. В. Шлегелемъ и г-жей де Сталь, у которой провѣлъ вѣто 1811 г. въ Коппѣ на Женевскомъ озерѣ; здѣсь Ш. усердно изучалъ естественныя науки и языки. Вернувшись въ Берлинъ, онъ записался студентомъ медицинъ въ университетѣ, продолжая изучать ботанику и зоологию. Вмѣстѣ съ тѣмъ онъ печаталъ свои лирическія стихотворенія,

вызывавшія къ нему интересъ и сочувствіе публики. Въ 1813 г. онъ написалъ (въ прозѣ) романтическую сказку «Peter Schlemihl». Герою сказки за богатство продалъ свою тѣнь и ищетъ ее по всему свѣту, находитъ нравственное успокоеніе только въ научной работѣ. Сказка эта была написана какъ разъ въ то время, когда война за освобожденіе между нѣмцами и французами заставляла его особенно болѣзненно чувствовать потерю національности и созданную ею для него нравственную невозможность прістать къ той или другой сторонѣ. Она создала Ш. весьма значительную извѣстность (переведена на русский яз. Самойловичемъ, СПб., 1842, потомъ въ «Лантеонѣ Литературѣ» и отдѣльно, СПб., 1889). Въ 1815 г. Ш. получалъ приглашеніе отправиться въ качествѣ естественныи-испытателя въ кругосвѣтное плаваніе на кораблѣ «Юриксъ», снаряженномъ гр. Румянцовымъ подъ командой русскаго капитана Коцебу. Ш. принялъ предложеніе и въ теченіе 3 лѣтъ (1815—18) объѣзжалъ африканскіе острова, Южн. Америку, часть Сибири, потомъ Сѣв. Америку, Полярныя острова, Капаандію. Коцебу ставилъ всевозможныя препятствія его научнымъ изысканіямъ и позднѣе включилъ въ описаніе своего путешествія только отрывки изъ его работъ. Въ повольнѣ видѣ «Reise um die Welt» (въ двухъ частяхъ: 1) «Tagebuch», 2) «Bemerkungen und Ansichten», гдѣ собраны его наблюденія ботаническія, зоологическія, а также лингвистическія — о гавайскомъ яз. и др.) появились только въ собраніи сочиненій Ш. въ 1836 г.; оно до сихъ поръ много читается, благодаря художественной яркости и живости картинъ. По возвращеніи въ Берлинъ, въ 1818 г., Ш. получилъ степень почетнаго доктора философій и мѣсто куратора берлинскаго ботаническаго сада. В. В.—ъ.

Какъ естественныи-испытатель, Ш. извѣстенъ своими наблюденіями надъ размноженіемъ салыи (отряда оболочечниковъ): онъ открылъ интересное биологическое явленіе, извѣстное подъ названіемъ салыи или чередованія поколѣній (см.; одиночныя салыи путемъ почкованія образуютъ колоніи молодыхъ салыи, отдѣляющихся отъ тѣла матери и размножающихся ноловыми путемъ, съ образованіемъ одиночныхъ салыи). Къ области естественныхъ наукъ и этнографіи относится слѣд. сочиненіе Ш.: «De animalibus quibusdam e classe vermium Linnaei» (Б., 1819); «Reise um die Welt in den Jahren 1815—18, Tagebuch»; «Bemerkungen und Ansichten auf einer Entdeckungsreise unter Koebue» (составл. 3-й т. «Entdeckungsreise» Koebue, Веймаръ, 1821); «Uebersicht der nutzbarsten und schädlichsten Gewächse, welche wild oder angebaunt, in Norddeutschland vorkommen» (Берл., 1827); «Ueber die Hawaiiische Sprache» (Б., 1837). Въ 1835 г. онъ былъ избранъ членомъ берлинскій акд. наукъ.

Гораздо большее значеніе имѣетъ его поэтическая дѣятельность. Съ 1831 г. онъ вмѣстѣ съ Швабомъ и Году (Gaudy) издавалъ «Musalmanach», въ которомъ появлялись его стихотворенія, оригинальныя и переводныя (Ш. въ совершенствѣ владѣлъ очну

многими); между прочимъ, съ русскаго онъ перевелъ стихотвореніе Рытвева «Войнаровский» и въ *pendant* къ нему написалъ стихотвореніе: «Bestujeff», въ которомъ описываются вѣстрѣча въ Сибири одного нѣмецкаго путешественника, друга Ш., съ декабристомъ Александромъ Бестужевымъ, аналогичная вѣстрѣчѣ Войнаровскаго съ Молдормомъ; оба стихотворенія появились въ свѣтъ подъ общимъ заглавіемъ «Die Verbannten». Съ французскаго Ш. особенно охотно переводилъ любимаго намъ Беранже. Какъ лирикъ, Ш. занимаетъ одно изъ первыхъ мѣстъ въ нѣмецкой литературѣ. Всѣ его стихотворенія дышатъ любовью къ свободѣ, нѣсколько неопредѣленной и романтической, сочувствіемъ къ бѣднымъ и угнетеннымъ («Die alte Waschfrau» и «Das zweite Lied von der alten Waschfrau»: русск. пер. «Старая прачка» и «Пѣсья о старой работницѣ» въ «Дѣлѣ». 1870), №№ 1 и 12), мягкостью и нѣжностью тона, особенно въ стихотвореніяхъ: «Frauenliebe und Leben». Принадлежа вообще къ романтической школѣ, онъ, однако, пользовался уваженіемъ и молодой Германіи, между прочимъ Гейне, который, осмѣивая романтиковъ, выделялъ изъ нихъ Ш.: послѣдній, въ свою очередь, былъ однимъ изъ первыхъ въ Германіи, оцѣнившихъ Гейне по достоинству при первомъ выступленіи его въ печати. Въ 1836 г. Ш. въ своемъ «Münchener Taschenrechner» помѣщалъ портретъ Гейне, что вызвало противъ него бурю негодованія и поссорило его съ Швабомъ и нѣкоторыми другими романтиками. Въ 1837 г. умерла жена Ш., послѣ чего онъ оставилъ ботаническій садъ и скоро умеръ. Стихотворенія Ш. появились отдѣльно впервые въ 1831 г.; потомъ вышли другія его стихотворенія отдѣльными сборниками и затѣмъ много разъ переиздавались, цѣликомъ или по частямъ (27-е изд. сборника «Frauenliebe und Leben», иллюстрированное Thumann'омъ, Лпц., 1898; «Lebenslieder und Bilder», 13 изд., также иллюстр. Thumann'омъ, Лпц., 1895). Собраніе сочин. въ 6 т. («Ch.'s Werke»), начатое имъ самимъ, закончено послѣ его смерти въ Лпц., 1836—39 г.; послѣдніе 2 т. заняты его перепишкой и биографіей (6 изд. Лпц., 1874). Есть еще изданія подъ ред. М. Koch (Штутг., 1898), Bartels (Лпц., 1899), Walzel (Штутг., безъ года) и др. Ни одно изъ нихъ не полно; въ нихъ помѣщены только стихотворенія, сказки и путешествіе вокругъ свѣта. Въ 1883 г. Ш. поставленъ памятникомъ въ Берлинѣ. На русскій языкъ Ш. переводился мало; нѣсколько стихотвореній перевелъ Жуковский (между прочимъ—«Маттео Фальконе»), нѣсколько разсыяно по журналамъ. Выборъ ихъ напечатанъ у Гербеля, «Нѣмецкіе поэты». См. Karl Fulda, «Ch. und seine Zeit» (Лпц., 1881); Chabozy, «Ueber das Jugendleben A. v. Ch.» (Мюнх., 1879); Lentzner, «Ch. and his times» (Л., 1893); Bruin, «Ad. de Ch.» (Лионъ, 1896); J. Schapler, «Der Humor bei Ch.» (1897); его же, «Chamisso's Peter Schlemihl» (1893); Du Bois Reymond, «Ad. v. Ch. als Naturforscher» (В., 1889). В. Б.—о.

**Шамово**—мѣст. Могилевской губ., Мстиславскаго у. Жителей 910. Православная

церковь, еврейская молитвенная школа, училище, больница, почтовое отдѣленіе, богадѣльня, 2 ярмарки.

**Шамони** (Chamonix), также *Шамурки* (Шашошу)—долина во французскомъ департаментѣ Верхней Савойи, въ старинной области Фосиньи; орошается рѣкой Арвой; длина долины отъ Коль-де-Бальми до ущелья Арвы ниже Лез'Ушъ около 24 км., ширина въ среднемъ 2 км., наравленіе—съ СВ на ЮЗ. Ограничиваемая справа крутыми стѣнами Эгиллуржа и Бреванъ, а слѣва ледниковыми куполами Монъ-Бланъ, Ш. представляетъ собою одну изъ живописнѣйшихъ альпійскихъ долинъ. На правой сторонѣ Ш. наиболѣе замѣчательны пункты: Флежеръ (1806 м.) и Монбрезанъ (2525 м.), съ которыхъ открывается наиболѣе красивый видъ на долину и Монъ-Бланъ; на лѣвой сторонѣ находятся знаменитые глетчеры Меръ-де-Глясти, Дютуръ, Даржангьеръ, Де-Воссонъ и Дюбуа. Въ старое время долина эта со своими окрестностями избѣгалась мѣстнымъ населеніемъ и была извѣстна подъ именемъ «проклятыхъ горъ» (Les Monts maudits). Лишь съ 1741 г., когда англичане Виддманъ и Пококъ, посѣтивъ Ш., прославили ея красоты, она мало-по-малу слѣдалась любимымъ пунктомъ для туристовъ. Въ топографическомъ и естественно-научномъ отношеніи Ш. была изслѣдована Соссюрюмъ (1760), Буритомъ (1875), Де-Люкомъ, Шитке и др. Съ Женевою Ш. соединяется почтовой дорогой, проходящей черезъ Саланитъ, Клюзъ и Бонивалъ и слѣдующей теченію р. Арвы. Съ 1901 г. горная электрическая жел. дорога ведетъ въ Лефаею С.-Жерве. Нѣсколько тропинокъ ведутъ къ глетчерамъ и черезъ Монъ-Бланъ въ Курмайеръ на р. Дорфъ.

**Шамони** (Chamonix)—холодный сѣрный источникъ во франц. дпт. Верхней Савойи, на высотѣ 1050 м надъ ур. моря.

**Шамотуль** (Викентій изъ Шамотуль)—познаватель воевода и генеральный староста Великой Польши. По традиціи, которую до послѣдняго времени историки считали достоверною, этотъ польскій магнатъ измѣнилъ королю Владиславу Локотку, перейдя на сторону Тевтонскаго ордена, съ которымъ король воевалъ; затѣмъ, раскаявшись, Ш. напалъ на орденское войско въ битвѣ при Шловахъ (1331), вслѣдствіе чего оно было разбито на голову королемъ. Теперь эти традиціонныя извѣстія историографія опровергаетъ, но вѣрность съ тѣмъ поднимаетъ вопросъ о томъ, не находился ли Викентій изъ Ш. въ измѣнническихъ сношеніяхъ съ маркграфомъ бранденбургскимъ. См. К. Polkanik, «Zdrada Wincetego z Szamotul» («Rozprawy wyd. hist. filozof. Akad. Um. w Krakowie», т. XXXVIII).

**Шампанскія ярмарки**—наиболѣе крупный торговый рынокъ въ Европѣ въ XII—XIV вв. Причинъ тому, что именно въ Шампаннѣ находились самыя крупныя ярмарки этой эпохи, было нѣсколько. Шампаннѣ находилась въ узлѣ всѣхъ путей, по которымъ шла въ то время мировая торговля. Она лежала на дорогѣ купцовъ, ѣхавшихъ изъ Англіи въ Италию, изъ Фландріи въ Германію

и къ средиземноморскимъ портамъ; она граничила съ промышленнымъ фламандскимъ райономъ съ одной стороны, хлѣбородными и вывозными областями Германіи съ другой; по ней протекали Сена и Маасъ, почти до границъ ея доходилъ Сона на югъ и Мозель на востокъ. Графы Шампани хорошо понимали значеніе ярмарокъ и не жалѣли усилій, чтобы доставить посѣщающимъ ихъ купцамъ полную безопасность. Купцы отовсюду ѣхали въ Шампань съ полнымъ довѣріемъ, почти не опасаясь за жизнь и имущество. Всѣхъ Ш. ярмарокъ было шесть, и продолжались онѣ въ четырехъ городахъ почти безъ перерыва цѣлый годъ, въ такомъ порядкѣ: въ Труа, въ Провенъ, опять въ Труа, въ Ланъ, въ Баръ и снова въ Провенъ. Начинаясь этотъ циклъ въ іюль и кончаясь въ іюнь. Порядкомъ каждой изъ ярмарокъ, въ общемъ, былъ слѣдующій. Первая недѣля отводилась на распаковку и раскладку товаровъ; въ это время желающій могъ увезти свое добро, не заплативъ пошлякъ. На девятый день начиналась сукодная ярмарка. Предметами сдѣлокъ были тутъ ковры изъ Фландри и Шкардди, французскія и нѣмецкія полотна, бужажныя ткани съ юга и востока, шелка изъ Венеціи и Ломбардіи, индійскій муслинъ и самые разнообразныя сорта сукновъ, начиная съ грубыхъ французскихъ полуфабрикатовъ, которые апретировались въ Италиі, и кончая тончайшими фламандскими. Вечеромъ на десятый день ярмарку обходилъ галшатай и кричалъ: Hare! Hare! Это называлось Hare des draps и означало, что матеріи пора убирать. На другой день открывалась ярмарка кожаныхъ и мѣховыхъ товаровъ, которая также заканчивалась къ извѣстному сроку. Съ самаго начала и до заключительнаго Hare шла торговля всѣвозможными товарами (коренья, благовухия, краски, аптекарскіе товары, соль, шелкъ-сырецъ, ленъ, конопля и проч.). Скотомъ и лошадыи тоже торговали до конца. Всѣ счета заканчивались въ одинъ изъ послѣднихъ дней на столахъ и мѣняль, но кредиторы обыкновенно требовали уплаты прошлагоднихъ долговъ за нѣсколько дней до Hare des draps, чтобы имѣть возможность пустить деньги на сдѣлки съ сукномъ и другими матеріями. Сеньеромъ ярмарокъ состоялъ графъ Шампани, въ пользу котораго шли пошляны, уплачиваемыя купцами; его люди исполняли всякія служебныя функціи на ярмаркѣ, но всѣ сколько-нибудь важныя дѣла рѣшались при участіи самихъ купцовъ. Если возникала тяжба или происходило правонарушеніе, ярмарочные стражи (custodes nundinarum) вели виновнаго на ярмарочный судъ, состоявшій изъ купцовъ. Такой участіи особенно часто подвергались неисправные должники. Для представительства своихъ интересовъ передъ графомъ и вообще гдѣ нужно купцы каждаго города имѣли консула; у итальянцевъ въ концѣ XIII в. такихъ консуловъ было цѣлыхъ 23 и во главѣ ихъ, въ качествѣ главнаго представителя, стоялъ ректоръ. Расцвѣтъ ярмарокъ продолжался весь XIII в. Въ концѣ его вымеръ родъ графовъ Шампани, и король французскій (Фи-

липпъ Красивый) совершенно измѣнилъ тѣ торгово-политическіе мотивы, которыми руководились графы. У него сталъ выдвигаться на первый планъ фискальскій интересъ; иностранные, главнымъ образомъ итальянскіе, купцы стали преслѣдоваться. Начались, затѣмъ, войны съ Англіей и Фландріей; фламандскіе и англійскіе купцы подолгу не стали показываться на ярмаркахъ, вслѣдствіе чего для итальянцевъ исчезъ главный мотивъ ихъ посѣщенія; торговые пути узлонились отъ Шампани; на сушѣ клиентуру Шампани отягала нейтральная Швейцарія (Женевская ярмарка), на морѣ—Ганза. Въ XIV в. ярмарки прекратились. О сокращеніи оборотовъ на ярмаркахъ даютъ понятіе слѣдующія цифры, обозначающія доходъ графскаго (позднѣе—королевскаго) казначейства отъ пошлякъ. Ярмарка въ Ланъ доставляла въ 1296 г. 1813 ливровъ, а въ 1341 г. — всего 260 ливровъ, въ Баръ—2140 и 280; пять ярмарокъ (безъ Ланъ) въ 1296 г.—8380 ливр., пять ярмарокъ (безъ второй провенской) въ 1341 г. только 1152 ливр. См. F. Bouquetel, «Etudes sur les foires de Champagne» (1865); Pigon-neau, «Histoire du commerce de la France» (т. I, 1885); L. Goldschmidt, «Die Geschäftsoperation der Champagne Messen» (въ «Ztschr. für Handelsrecht», т. 40); еро же, «Universalgeschichte des Handelsrechts» (I, 1891); A. Schulte, «Geschichte des mittelalterlichen Handels und Verkehrs zwischen Westdeutschland und Italien» (т. I, 1900); А. К. Джигелевъ, «Торговля на Западѣ въ средніе вѣка» (1903).

А. Джигелевъ.

**Шампанское вино**—получило свое названіе отъ прежней французской провинціи «Шампань». Наилучшіе виноградики находятся въ Марнскомъ департаментѣ, занимающа площадь въ 16000 гектар., преимущественно мѣловой почвы и доставляя ежегодно отъ 300000 до 400000 гектолитр. или 36—50 милл. бутылокъ вина, при чемъ ежегодный вывозъ за границу и внутрь Франціи составляетъ, въ среднемъ, 25—30 милл. бутылокъ («Вѣстникъ Винодѣлія», 1902 г., стр. 346—349). Ш. выдѣляется изъ слѣдующихъ сортовъ винограда: черныя—Franc-Pineau, Plant-doré-d'Ay, Plant-vert-doré, Plant-gris (Beurot) и Meunier и бѣлая—Plant-doré-Charodonay (Epineux). Самыми прославленными мѣстностями являются: Sillery, Ay, Mareuil, Haut-Villiers, Pierry и Disy, затѣмъ—Crémant, Avise, Oger и Mesnil. Сущность производства Ш., требующая, при прочихъ одинаковыхъ условіяхъ (почва, климатъ, сорта винограда и проч.), большого умѣнья, заключается въ слѣдующемъ. Сокъ, полученный немедленнымъ послѣ сбора, прессованіемъ винограда (преимущественно черныхъ или красныхъ сортовъ) и обладающій слѣгка розоватымъ оттѣнкомъ, разливается въ бочки, въ которыхъ происходитъ бурное броженіе. По прекращеніи послѣднего, молодое вино слывается съ дрожжей и въ теченіе января и февраля купажируется (смѣшивается) въ большихъ фудрахъ съ цѣлю придать напитку желаемый или требуемый рынкомъ характеръ. При переливкѣ вина, слѣдъ затѣмъ, изъ фудровъ

въ бочки применяются таннизация и оклейка. Весною, когда вино начинает бродить или, как говорят въ общезнати, «играть», приступают къ точному определению его сахаристости, кислотности и алкоголя, а потомъ добавляют такое количество чистаго тростниковаго сахара, чтобы послѣ полного брожения вина въ бутылкѣ образовался углекислый газъ пяти-атмосфернаго давления. Закончивъ все это, вино разливаютъ въ прочныя бутылки, герметически закупориваютъ при помощи проволочныхъ крючечковъ и сносятъ въ погребъ, гдѣ складываютъ лежа (горизонтально). Возвышенная температура весны вызываетъ брожение сахаристой жидкости, которая начинаетъ вновь бродить, при чемъ образующаяся углекислота, задерживаясь въ бутылкѣ, растворяется въ винѣ и сообщаетъ ему всѣмъ известную шипучесть. Въствѣ съ тѣмъ выдѣляется въ бутылкѣ осадокъ, состоящій изъ дрожжей и проч. Съ цѣлю удаленія этого осадка, бутылки, спустя нѣсколько мѣсяцевъ (въ ноябрѣ—декабрѣ) устанавливаются горлышкомъ внизъ, въ отвѣрстія, продѣланныя въ наклонно (въ 60°), на подобіе крыши, поставленные доски. Здѣсь бутылки подвергаются ежедневно въ теченіе 4—5 недѣль особому вращательному движению (гештаге), при чемъ ямъ постепенно придается вертикальное положеніе. Къ концу этой операціи приступаютъ къ такъ называемому дегоржированію (dégorgement)—приему, состоящему въ томъ, что рабочій быстрымъ движениемъ откупориваетъ бутылку, и осадокъ, всецѣло скопившійся въ горлышкѣ, моментально выбрасывается вонъ. Послѣ этого бутылка доливаеся тѣмъ же виномъ и въ нее водится особымъ приборомъ нужное количество «ликера», служащаго для приданія напитку сладкаго вкуса и изготовляемаго по разнымъ рецептамъ (обычно для ликера идутъ: хорошее старое вино, вышей очистки тростниковый сахаръ и хорошей коныакъ въ 82°). Наибольше сладкое Ш. вывозится въ Россію и Германію; «полусухое» (demi-sec) идетъ главнымъ образомъ въ Америку и Бельгію и, наконецъ, совершенно «сухое» (sec, dry и extra-dry)—почти исключительно въ Англію (это же вино—лучшее по качеству). Напоминая, что подъ названіемъ «Ш.» мы разумѣемъ исключительно вина, получаемыя естественнымъ броженіемъ виноградаго сусла или сока (по «французскому способу», какъ у насъ иногда невѣрно называютъ) въ одной Шампани (департаментъ Марны), добавимъ, что во Франціи шипучія вина выдѣляются во многихъ ея винодѣльческихъ районахъ и часто въ значительныхъ количествахъ (напр., въ Соморѣ и др.). Производство Ш. въ послѣднюю четверть прошлаго вѣка, главнымъ же образомъ въ минувшее десятилѣтіе, получило довольно широкое развитіе во всѣхъ винодѣльческихъ странахъ міра, въ особенности же—въ Германіи. Изготовляется Ш. занялись и у насъ, въ Россіи: выпиваемъ отечественнаго шипучаго вина не мало, но оно, изъ сожалѣнія, въ качественномъ отношеніи требуетъ еще улучшенія, дабы могло болѣе или менѣе успѣшно кон-

куррировать съ привознымъ—французскимъ. Хорошее Ш. можетъ сохраняться довольно долго, при томъ, однако, условіи, если бутылки будутъ уложены въ прохладномъ подвалѣ и лежа, иначе, при всякомъ другомъ положеніи, бутылки, пробки, не смачиваясь виномъ, могутъ высохнуть, потерять упругость и пропускать углекислоту, ными словами—вызвать порчу напитка. Ш., совершившее известное путешествіе въ корзинкѣ или ящикѣхъ, должно быть снесено въ погребъ (гдѣ ни холодно, ни сыро) и оставлено тамъ для «отдыха» недѣли на двѣ. Чтобы надлежащимъ образомъ оцѣнить Ш., необходимо его предварительно охладить, продержавъ хотя бы часъ во льду. За столомъ Ш. обычно подаютъ предъ десертомъ, когда достоинства этого прекраснаго напитка особенно рельефно выступаютъ; Ш. пьютъ также за всякимъ другимъ блюдомъ—это дѣло вкуса, но оно, по природѣ своей, плохо согласуется съ фруктами и сладостями. Мы здѣсь не касаемся другой категоріи шипучихъ винъ, нѣрѣдко неправильно именуемыхъ у насъ также шампанскимъ и изготовляемыхъ накачиваніемъ въ обыкновенное вино углекислоты, какъ это дѣлаютъ при выдѣлкѣ искусственныхъ шипучихъ водъ. Укажемъ нѣкоторые сочиненія, посвященные производству Ш.: E. Robinet, «Manuel général des vins»; L. Mathieu, «Etudes sur la conservation des vins mousseux»; I. Salleron, «Etudes sur le vin mousseux».

В. Таирова, А.

**Шампань** (Champagne, Sampania)—французская провинція; граничила на С въ область Лотинга и Геннегау, на СВ съ Люксембургомъ, на В—съ Баромъ, Тулемъ и Лотарингіей, на ЮВ—съ Франкионемъ, на Ю—съ Бургундіей, на ЮЗ—съ Гатиназъ, на З—съ Бри, на СЗ—съ Лаонемъ и Суассономъ. Послѣ 1790 г. Ш. вошла въ составъ департаментовъ Обы, Марны, Верхней Марны, Арденны и отчасти Эны и Ионны. Мѣстность отличается равниннымъ характеромъ, откуда и произошло названіе Sampania, встречающееся у писателей съ VI в. по Р. Хр. Археологическія раскопки обнаружили существованіе человѣка въ Ш. въ четвертичную эпоху. Наряду съ памятниками палеолитическаго періода найдено еще больше памятниковъ неолитическаго и бронзоваго периодовъ, при чемъ въ послѣднемъ ясно замѣчается греческое вліяніе. До завоеванія римлянами Галліи Ш. была населена тремя галльскими племенами—лингонами, сенонами и ремами. Значительная часть лингоновъ и сеноновъ, въ поискахъ за новыми землями, съ VI в. предпринимала опустошительные набѣги на Сѣверную Італію. Когда Цезарь прибылъ въ Галлію въ качествѣ проконсула, сначала лингоны и ремы, а затѣмъ и сеноны вступили съ нимъ въ союзъ и отдались вѣдь его покровительству. Тѣмъ не менѣе она принимала дѣятельное участіе въ возстаніи Верцингеторакса (VI, 93). Августъ присоединилъ область ремовъ къ провинціи Бельгійскъ, а земли лингоновъ и сеноновъ—къ Галліи Лудунской. Страна подверглась быстрой романзациіи. Были проведены прекрасныя дороги; на мѣ-

ствъ военныхъ лагерей стали возникать большіе города, застраивавшіеся великолѣпными зданіями; только въ названіяхъ нѣкоторыхъ городовъ сохранились слѣды населявшихъ когда-то Ш. племенъ: Реймсъ (Remi), Лангръ (Lingones), Санъ (Senones), Труа (Tricasses). Въ 69 г. по Р. Хр. друиды, пользуясь происходившими въ это время смутами изъ-за императорскаго престола, пытались поднять среди галльскихъ племенъ возстаніе, во главѣ котораго сталъ англоны Юлій Сабинъ, но попытка кончилась полной неудачей, и Сабинъ былъ казненъ. Христіанство начало распространяться въ Ш. со II в. По преданію, первые епископы Ш.—св. Сикстъ Реймскій, Меммій Шалонскій и Савианъ Савскій—были непосредственными учителями ап. Петра. На самомъ дѣлѣ ихъ дѣятельность и мученическая смерть относятся къ концу III в. Въ срединѣ III в. Ш. подверглась нападению алеманновъ и вандаловъ. Въ IV в. императорамъ Констанцію Хлору, Юліану и Валентиніану удалось отразить нападенія германскихъ племени и удержатъ за собой Лангръ, Реймсъ и Санъ. Ослабленіе имперіи въ первой половинѣ V в. повлекло за собой новыя вторженія германцевъ. Особенно сильному опустошенію подвергнута Ш. во время нашествія Аттылы, разбитаго Азвіемъ въ 451 г. около Шалона. Послѣ паденія Западной римской имперіи Ш., входящая въ составъ владѣній Сигарія, была завоевана Хлодвигомъ. При раздѣлахъ между дѣтьми и внуками Хлодвига Ш. была раздѣлена на двѣ части: Реймсъ и Шалонъ отошли къ Австразіи, Лангръ, Труа и Санъ—къ Бургундіи. Къ концу VI в. относятся первый извѣстный герцоги Ш.—*Луи*. Онъ былъ сначала приверженцемъ Хильдеберта II и Брунегильды, но придворная интрига заставила его бѣжать къ Гонтраму Бургундскому. Его преемникъ *Витрионъ* командовалъ австразіянами въ войнѣ съ лангобардами, затѣмъ неудачно пытался завоевать для Хильдеберта II Нейстрію и былъ казненъ Брунегильдой въ 598 г. Въ концѣ VII в. извѣстенъ *Ваимеръ*, ставшій сначала на сторону могущественнаго майордома Эброина въ его борьбѣ съ отевскимъ епископомъ Леодегаромъ, но затѣмъ поссорившійся съ своимъ покровителемъ и попавшійся въ это жезанію—и *Дрогонъ*, сынъ Пилипа Геристальскаго. Въ эпоху Каролинговъ г. Труа, принадлежавшій раньше Бургундіи, снова отошелъ къ Ш. и сдѣлался ея столицей. Первый графъ Труа, получившій этотъ городъ въ бенефіцій—*Альдрамъ*, современникъ Карла Великаго и Людовика Благочестиваго. Послѣ Альдрама Ш. перешла въ руки *Эда* (Eudes), сына Роберта Сильнаго, который и былъ первымъ наследственнымъ ея графомъ (854). Эдъ, избранный въ короли Франціи, передалъ Ш. своему брату *Роберту*, который тоже былъ по смерти брата провозглашенъ королемъ и боролся изъ-за престола съ Карломъ Простоватымъ. Въ 928 г. Робертъ былъ убитъ въ сраженіи при Суассонѣ и, умирая, завѣщалъ Ш. своему зятю Герберту, графу Вермандуа. *Гербертъ I* (923—943) подерживалъ кандидатуру Рауля Бургундскаго на французскій престолъ. Притворно вступивъ

въ переговоры о союзѣ съ Карломъ Простоватымъ, онъ захватилъ его и продержалъ его въ крѣпости Шато-Тьерри 4 года. Стремился расширить свои владѣнія, онъ захватилъ Реймсъ и Ланъ, но встрѣтилъ отпоръ со стороны Рауля. Гербертъ освободилъ тогда Карла и призналъ его королемъ, но Рауль отнялъ у Герберта большую часть его владѣній, и только послѣ смерти Рауля Герберту удалось вернуться Реймсъ. Преемникъ Герберта *Робертъ* (943—968) велъ непрерывную войну съ герцогами бургундскими изъ-за пограничныхъ областей. Его братъ *Гербертъ II* (968—993) былъ вѣрнымъ приверженцемъ короля Лотаря въ его борьбѣ съ Германіей и лотаринскими баронами и несочувственно отнесся къ избранію въ короли Гуго Капета. Съ сыномъ Герберта II *Стефаномъ I* (993—1019) прекратилась мужская линия и Ш. перешла къ родственнику царствовавшей династіи по женской линіи, графу Блуа *Эду I* (1019—37). Эдъ счумѣлъ отстоять Ш. отъ притязаній короля Роберта Благочестиваго и присоединилъ къ ней Санъ. Послѣ смерти Роберта онъ принудилъ короля Генриха I бѣжать въ Нормандію, но затѣмъ послѣдній, при помощи нормандскаго герцога Роберта Дьявола, побѣдилъ Эда и отнялъ у него Санъ. Когда въ Арелатскомъ королевствѣ прекратилась мужская линія, Эдъ сталъ оспаривать наследство у германскаго импер. Конрада II и завоевалъ часть Бургундіи, но былъ убитъ при Баръ-ле-Дюкъ. Его два сына *Стефанъ II* и *Тибо* раздѣлили его владѣнія. Они отказались принести вассальную присягу королю Генриху I. Изъ-за этого началась война, во время которой умеръ Стефанъ. У его преемника *Эда II* отнялъ всё его владѣнія его дядя, графъ Блуа *Тибо I* (см. XXXIII, 152). Эдъ II сопротивлялся Вильгельму Завоевателю въ его походѣ въ Англію, гдѣ и поселился, сдѣлавшись родоначальникомъ графовъ Albemarle и Holderness. Тибо I раздѣляя свои владѣнія между своими сыновьями; Ш. досталась *Эду III* (1089—93), которому наследовалъ его братъ *Гуго* (1093—1125), присоединившій къ Ш. Баръ-ле-Дюкъ и Витри. Въ 1104—1108 г. Гуго совершилъ походъ въ Св. Землю, а по возвращеніи оттуда намѣревался вступить въ орденъ іоаннитовъ. Благодаря его содѣйствию св. Бернардъ основалъ знаменитое аббатство Клерво. Подозрѣвая въ невѣрности свою жену, Гуго въ 1125 г. снова отправился въ Палестину и умеръ тамъ рыцаремъ ордена тамплиеровъ. Своей землей онъ уступилъ своему племяннику, графу Блуа *Тибо II Великому* (см. XXXIII, 152). Тибо наследовалъ его старшій сынъ *Генрихъ I Шедеръ* (1152—81), прозванный такъ за свою щедрость по отношенію къ церкви. Еще при жизни своего отца Генрихъ I принималъ участіе во второмъ крестовомъ походѣ, вмѣстѣ съ королемъ Людовикомъ VII. Вернувшись, онъ всю жизнь оставался вѣрнымъ его вассаломъ и помогалъ ему въ войнѣ съ Генрихомъ Плантагенетомъ изъ-за Аквитаніи и Пуату. Когда, послѣ смерти папы Адріана IV, Фридрихъ Барбаросса не призналъ папы Аександра III, Генрихъ I выступилъ въ качествѣ посредника между

императоромъ и Людовикомъ VII. поддерживавшимъ папу. Въ 1178 г. Генрихъ снова отъправился въ крестовый походъ, съ значительнымъ числомъ вассаловъ. На возвратномъ пути онъ попалъ въ плѣнъ къ туркамъ, но былъ освобожденъ благодаря ходатайству византийскаго императора. XII и XIII в. были временемъ особеннаго процвѣтанія знаменитыхъ армарокъ въ Ш. (см. Шампанскія армарки), пользовавшихся особеннымъ покровительствомъ графовъ Ш. Графы вообще охотно поддерживали городское население и давали ему льготы, въ видѣ самоуправленія, такъ какъ въслѣдствіе роста промышленности и торговли увеличивались и ихъ доходы. Генрихъ I наследовалъ его сынъ Генрихъ II Молодой (см. VIII, 360), братъ Генриха II Тибо III, сынъ послѣдняго Тибо IV, сдѣлавшійся королемъ наваррскимъ, и сынъ Тибо IV, Тибо V (см. XXXIII, 152). Тибо V наследовалъ его братъ Генрихъ III Толстый (1270—1274), женатый на племянницѣ Людовика IX, Бланшъ. Послѣ преждевременной смерти Генриха III, Ш. и Наварру наследовала его двухлѣтная дочь Жанна, подъ регентствомъ своей матери. Такъ какъ Наварръ провозилъ король арагонскій Педро, то Бланшъ выступила въ соглашеніе съ французскимъ королемъ Филиппомъ III, по которому до совершеннолѣтія Жанны управленіе Наваррой бралъ на себя Филиппъ III, а послѣ совершеннолѣтія Жанна должна была вступить въ бракъ съ сыномъ короля Филиппомъ Красивымъ. Бланшъ вступила во второй бракъ съ Эдмондомъ Ланкастеръ, братомъ англійскаго короля Эдуарда I, который и управлялъ Ш. до совершеннолѣтія Жанны. Въ 1284 г. состоялся бракъ Жанны съ Филиппомъ Красивымъ, и Ш. потеряла самостоятельное значеніе, сдѣлавшись провинціей французскаго королевства. Во время столѣтней войны Ш. была однимъ изъ главныхъ театровъ военныхъ дѣйствій и почти цѣлкомъ въ началѣ XV в. перешла въ руки англичанъ. При помощи Жанны д'Аркъ Карль VII пробѣжалъ въ Реймсъ, а потомъ скоро вернулъ себѣ и всю Ш. Столѣтняя война, затѣмъ войны Франциска I съ Карломъ V (Ш. тоже была однимъ изъ театровъ войны) и, наконецъ, релігиозныя войны второй половины XVI в. (въ Ш. было особенно много протестантовъ, благодаря близости Германіи и Швейцаріи) сильно подорвали экономическое благосостояніе Ш., и она никогда уже не могла достигнуть такого процвѣтанія, какъ въ XII и XIII вв.

*Литература.* Pithou, «Le premier livre des comtes héréditaires de Champagne et de Brie» (П., 1572); Lefèvre de Comartin, «Recherche de la noblesse de Champagne» (Шалонъ, 1673); Baugier, «Mémoires historiques de la province de Champagne» (Шалонъ и П., 1725); D'Arbois de Jubainville, «Histoire des comtes de Champagne» (П., 1859—67); Lex, «Le comte Eudes II de Blois, 1-er de Champagne» («Positions des thèses de l'École des Chartes», П., 1883); D'Arbois de Jubainville, «Documents inédits concernant quelques-uns des premiers inéendants de Champagne» (П., 1879); Long non, «Livres de vassaux du comté de Cham-

pagne et Brie, 1172—1222» (П., 1869); его же, «Rôles des fiefs du comté de Champagne sous Thibaut le Chansonnier, 1249—52» (П., 1877); Gausson, «Portefeuille archéologique de la Champagne» (Баръ-на-Объ, 1862); Taylor, «Voyage pittoresque en Champagne» (Пар., 1857); Vallet de Viriville, «Archives historiques de l'Aube et de l'ancien diocèse de Troyes» (Труа, 1841); Boutiot, «Histoire de Troyes et de la Champagne méridionale» (Труа, 1870—80); Poinçon, «Histoire de la Champagne et de la Brie» (Шалонъ-Парижъ, 1885); Longnon, «Géographie de la Gaule au VI siècle» (П., 1878); его же, «Etudes sur les pagi de la Gaule» (П., 1869—72); его же, «Les pagi du diocèse de Reims» (П., 1872); Morel, «La Champagne souterraine» (Шалонъ, 1876); Nicaise, «L'Époque gauloise dans le département de la Marne» (П., 1884); его же, «L'Époque du bronze dans le département de la Marne» (Шалонъ, 1881); De Baye, «L'art étrusque en Champagne» (Туръ, 1875); Henri, «La Réforme et la Ligue en Champagne et à Reims» (Сенъ-Никола, 1867); Hérelle, «La Réforme et la Ligue en Champagne» (Шалонъ, 1888); Letillois de Mezières, «Biographie générale des Champenois célèbres» (П., 1836); Denis, «Recherches bibliographiques sur les auteurs qui ont écrit sur la province de Champagne» (Шалонъ, 1870).

В. В.

*Шампань* была театромъ перваго похода союзниковъ противъ революціонной Франціи. На встрѣчу надвигавшимся австріянамъ и пруссакамъ французы выступили въ Ш. и заняли Аргонскія тѣсныи, эти Ормюшлы Франціи, какъ ихъ называлъ Дюмуре; послѣдній думалъ сначала въ отвѣтъ на вторженіе союзниковъ броситься въ австріискіе Нидерланды, рассчитывая, что его необученныя войска для этого болѣе годны, чѣмъ для оборонительной войны, но долженъ былъступить настоятелямъ военнаго министра Сервана и занялъ позицію въ ущельѣ близъ Гранпре. Прусскія войска несомнѣнно превосходили французовъ въ выправкѣ и въ знаніи военнаго ремесла, а командовалъ ими одинъ изъ лучшихъ полководцевъ того времени, герц. Карлъ-Вилгъ-Фердинандъ Брауншвейгскій. Пруссаковъ было 42 тыс., а за ними двигались австріицы въ количествѣ 70 тыс. чел. Манифестъ герцога возбудилъ во Франціи страшное озлобленіе и ярость. Союзники, взявъ Лонгви и Верденъ, заняли позицію по Маасу, которая дѣлала, казалось, невозможнымъ соединеніе Дюмуре съ Келлерманомъ; но герц. Брауншвейгскій пропустя удобный моментъ занять проходы въ Аргонскомъ тѣсу, что замѣтилъ Дюмуре и тотчасъ же занялъ проходъ Гранпре, а Диллонъ—Иллетское дефиле (5 сент.), что дало возможность спокойно ожидать прихода Келлермана. 11 сент. герц. Брауншвейгскій выступилъ изъ Вердена, чтобъ обойти Аргонскія тѣсныи; день спустя Калькрейтъ и Клерфе благополучно соединились. Искуснымъ движеніемъ Клерфе безъ труда занялъ позицію при Croix aux Bois, что побудило Дюмуре покинуть Гранпре; но герц. Брауншвейгскій упустилъ

удобный момент разбить французов и полагал имъ вѣзть 1200 гусаровъ, которые и разбили 12-ти тысячный отрядъ отступавшаго врага. Дюмурье, Келлерманъ, Диллонъ и Берновиль стали между Севтъ-Менеху и Аргонами, открывъ союзникамъ дорогу на Шалонъ и Реймсъ. Келлерманъ стоялъ на высотахъ Вальми (см.). 20 сентября на него обрушилась прусская армія, но, послѣ нерѣшительнаго боя, отступила, потерпѣвъ нравственное поражение, такъ какъ поколебалась въра въ непобѣдимость войскъ Фридриха Великаго. 24 октября союзники ушли въ Люксембургъ.

**Шампанье** (Frédéric Perrenot sieur de Champagne)—бельгійскій политическій дѣятель (1536—1600). Родной братъ кардинала Гравеллы, Ш. сначала служилъ подъ начальствомъ герцога Альбы въ Италіи, а затѣмъ принималъ участіе въ военныхъ дѣйствіяхъ противъ французовъ въ Нидерландахъ. Онъ присоединился къ «компромиссу», составленному нидерландскими дворянами, но когда реформація приняла бурный иконоборческій характеръ, Ш., не сочувствуя этому, уѣхалъ въ свои земли въ Франшъ-Конте. Въ 1571 г. онъ былъ назначенъ губернаторомъ Антверпена. Должность губернатора въ городахъ была создана Филиппомъ II для того, чтобы стѣснить муниципальныя власти и усилить авторитетъ правительства. Это возбудило въ населеніи негодованіе. Положеніе Ш. было тѣмъ труднѣе, что комендантъ антверпенской цитадели, д'Авила, не препятствовалъ грабителямъ и насильямъ, которые позволяли себѣ его солдаты. Ш. нѣсколько разъ просилъ короля объ отставкѣ, но Филиппъ II не соглашался. Преемникъ Альбы въ управленіи Нидерландами, Реквезенсъ-и-Лунага, посылалъ Ш. для переговоровъ съ возставшими голландскими городами, но эта миссія оказалась неудачной. Реквезенсъ хотѣлъ отпрать Ш. въ Мадридъ, чтобы изложить королю нужды населенія и изобразить положеніе дѣлъ въ настоящемъ свѣтѣ. Ш. отказался, такъ какъ зналъ, что ему нельзя будетъ говорить ни о вѣротерпимости, ни объ отозваніи испанскихъ войскъ, ни о созваніи генеральныхъ штатовъ—а безъ этихъ мѣръ нельзя было достигнуть примиренія. Въ 1576 г. Ш. ѣздилъ въ Лондонъ, чтобы добиться отъ королевы Елизаветы общація не вмѣшиваться въ дѣла Нидерландовъ и не помогать гѣзамъ, но получилъ только уклончивый отвѣтъ. Вернувшись въ Антверпенъ, онъ едва не сдѣлался жертвой «испанскаго бѣшенства» за недостаточно ревностное отношеніе къ интересамъ «католическаго» короля и принужденъ былъ искать убѣжища въ арміи Вильгельма Оранскаго. Когда преемникъ Реквезенса, донъ Хуанъ Австрійскій, издалъ Начуръ, Ш. принялъ участіе въ военныхъ дѣйствіяхъ, противъ испанцевъ и одержалъ надъ ними нѣсколько побѣдъ. Съ Вильгельмомъ Оранскимъ Ш. былъ не въ ладахъ и поэтому послѣ побѣдъ надъ испанцами поддерживалъ кандидатуру эрцгерцога Матвѣя на постъ штатгальтера Нидерландовъ. За это, но настоянію Вильгельма, генеральные штаты исключили Ш. изъ государственнаго совѣта.

Ш. покровительствовалъ католикамъ въ Брюсселѣ и позволялъ имъ собираться въ своемъ домѣ. Разъяренная протестантская чернь напала на его домъ, схватила его и выдала его жителямъ Гента, которые посадили его въ тюрьму. Ш. пробылъ въ тюрьмѣ 6 лѣтъ и былъ освобожденъ только въ 1584 г. Александръ Фарнезе назначилъ его председателемъ совѣта финансовъ, но Ш. скоро разорился съ Фарнезе и уѣхалъ въ Франшъ-Конте, гдѣ принималъ участіе въ дѣятельности католической лиги. Ш. вель оживленную переписку съ близкими ему людьми въ Испаніи, Нидерландахъ и Франціи. Его письма собраны въ 6 томахъ и хранятся въ безансонской библиотекѣ; вмѣстѣ съ его сочиненіями, они являются однимъ изъ вѣнннхъ источниковъ для исторіи Нидерландской революціи. Ему принадлежатъ слѣдующія сочиненія: «Recueil d'Aréophile» (Брюссель, 1578); «Mémoire sur l'état des Pays-Bas et son redressement donné au duc de Medina-Celi»; «Mémoires de Champagne sur les affaires particulières» (1591) и др. Они изданы подъ заглавіемъ: «Mémoires de Frédéric Perrenot sieur de Champagne, 1573—1590» (Брюссель, 1860).—См. литературу о Гравеллѣ и Вильг. Оранскомъ, а также Dom Anselme Berthod, «Analyse des mémoires de messire de Champagne» (рукописи королевской библиотекы въ Брюсселѣ за № 16095).

В. В.

**Шампаньянъ** (Жанъ-Батистъ Комперъ де Champagne, съ 1808 г. герцогъ де Садоре, 1756—1834)—французскій политическій дѣятель. Служилъ во флотѣ; отличился въ американской войнѣ. Въ 1789 г. избранъ членомъ отъ дворянства въ генеральные штаты, гдѣ сразу зависа рѣшительнымъ, хотя и умѣреннымъ сторонникомъ революціи, и однимъ изъ первыхъ въ іюнь 1789 г. присоединился къ третьему сословію. Во время террора былъ арестованъ и до 9 термидора находился въ тюрьмѣ. Въ 1801 г. назначенъ посланникомъ въ Вѣну, въ 1804 г.—министромъ внутреннихъ дѣлъ. Когда Галеяранъ долженъ былъ оставить постъ мни. иностр. дѣлъ, Наполеонъ назначилъ на его мѣсто Ш., который былъ гораздо менѣе самостоятеленъ, чѣмъ его предшественникъ, и одобрялъ безусловно все, что дѣлалъ Наполеонъ. Въ его управленіе совершилась оккупация Португаліи и Церковной области, низвергнутъ испанскій король и замѣненъ Жозефомъ Бонапартомъ. Въ 1809 г. Ш. сопровождалъ императора на театр военныхъ дѣйствій въ Германіи и Австріи и затѣмъ вель переговоры о (Вѣнскомъ) мирѣ. Онъ же, по возвращеніи въ Парижъ, руководилъ переговорами съ вѣнскими дворяномъ о второмъ бракѣ Наполеона. Въ началѣ 1811 г. Наполеонъ сталъ обвинять Ш. въ томъ, что онъ не понималъ намѣреній императора относительно Россіи. Въ апрѣлѣ 1811 г. Ш. былъ замѣщенъ Маре, герцогомъ Бассано, и получалъ мѣсто генеральнаго интенданта доменовъ короны, позднѣе (1813)—также званіе сенатора и мѣсто члена совѣта регентства. При приближеніи союзниковъ къ Парижу, онъ противился отъѣзду изъ него императрицы Маріи-Луизы, но сопровождалъ ее



въ Блуа, потомъ въ Вѣну, гдѣ безуспѣшно пытался склонить австрійскаго императора отдѣлиться отъ союзниковъ и охранять интересы своего внука, короля Римскаго. Послѣ возвращенія Наполеона съ о-ва Эльбы III. сталъ на его сторонѣ и былъ назначенъ первымъ Франціи. При второй реставраціи онъ удалился въ частную жизнь, но въ 1819 г. вновь получилъ званіе пэра. Въ палацѣ перовъ принадлежалъ къ консервативной партіи.

**Шампаньскіи** (François-Joseph-Marie-Thérèse Nompère, comte Franz de Champagny) — франц. писатель, членъ франц. академіи (1804—82). Онъ сочувствовалъ направленію Монталамбера и дѣятельно сотрудничалъ въ «Correspondant» и «Ami de la Religion»; былъ также однимъ изъ основателей и редакторовъ «Revue contemporaine». Наибольше важная его работа: «Les Césars», печатавшаяся отрывками въ «Revue des deux mondes», вышла въ свѣтъ въ 1841—43 гг. Это сочиненіе нѣсколько односторонне и пристрастно, такъ какъ авторъ смотритъ на имперію сквозь призму гоненій на христіанъ. Продолженіемъ этого труда служатъ «Les Antonins» (1863) и «Les Césars du III-me siècle» (1870). Выстъ съ епископомъ Доулану III. всѣми силами противился во имя религіи допустить въ французскую академію позитивиста Литтре, но потерялъ неудачу: ему пришлось даже говорить прѣдвѣстную рѣчь по адресу Литтре. Кромѣ названныхъ выше, III. принадлежатъ еще слѣдующія сочиненія: «Un mot d'un catholique sur quelques travaux protestants» (1844); «Du projet de loi sur la liberté de l'enseignement» (1847); «De la propriété» (1849); «Du germanisme et christianisme» (1850); «Un examen de conscience» (1850); «Les premiers siècles de la charité» (1854); «Rome et la Judée au temps de la chute de Néron» (1858); «Le père Lacordaire» (1870); «L'apologétique d'aujourd'hui» (1873); «Les mémoires du comte de Ségur» (1873); «La religion romaine d'Auguste aux Antonins» (1874); «La Francmaçonnerie» (1875); «L'Italie, études historiques» (1875) и др.

**Шампаньскіи** (Napoléon-Marie Nompère, comte de Champagny, 1806—1872) — французскій писатель и политическій дѣятель, братъ предыдущаго. Ему принадлежитъ большое сочиненіе по административному праву: «Traité de la police municipale, ou de l'autorité des maires, de l'administration et du gouvernement en matières réglementaires» (II., 1844—61). Къ перевороту 1851 г. онъ отнесся сочувственно и, въ слѣдствіе поддержки правительства, былъ избранъ въ законодательный корпусъ, гдѣ засѣдалъ до 1870 г., всегда отстаивая политику императорскаго правительства.

**Шампартъ** (Champart) — такъ назывался особый видъ сбора, которымъ облагались въ средневѣковой Франціи, при господствѣ феодальнаго строя (см. Феодализмъ, XXXV, 523), нѣкоторыя изъ сеніоріальныхъ земель, находившихся въ постоянномъ пользованіи у зависимыхъ крестьянъ (tenures roturières). Это была доходная статья, вытекавшая изъ вотчиннаго права (droit domanial) и покаявшаяся на владѣнн землю (redevance réelle). Въ проти-

воположность цензу (см.), который состоялъ въ уплатѣ определенной цѣнности въ годъ деньгами или натурой, въ качествѣ аренды за землю, III. выражался во внесеніи сьемщикомъ собственнику извѣстной доли урожая (сампi pars, terrae datae ad samprartem) или вообще годичнаго валового дохода. Обыкновенно надѣлы, обложенные цензомъ (tergae datae ad censum), оставались свободными отъ III. и наоборотъ, хотя въ источникахъ попадаются указанія на соединеніе III. съ цензомъ въ качествѣ надбавки къ послѣднему, какъ земельному налогу. Форма аренды «изъ доли продукта» (colonia partiaría), чаще всего долгосрочной, пожизненной, съ тенденціей даже къ наследственности (emphyteusis), практиковалась еще во времена римской древности (см. Waaser, «Die colonia partiaría», В., 1885; Brunn, «Die colonia partiaría», В., 1897; М. И. Ростовцевъ, «Исторія госуд. откупа въ римской имперіи», СПб., 1899; E. Reaudent, «Les grands domaines dans l'empire romain», II., 1899; тамъ же указанія на литературу). Черезъ влияние аграрныхъ порядковъ крупнаго римскаго помѣстья обычай этотъ перешелъ въ меровингскую Францію. Эволюціоніруя изъ вѣка въ вѣкъ, III. утвердился какъ распространенный типъ эксплуатаціи земельныхъ имуществъ знати въ эпоху расцвѣта феодализма, вполне подходя къ грубому и элементарному характеру замкнуто-домового и натурального хозяйства сеніоріальныхъ мировъ. Шампартъ носилъ еще различныя другія наименованія: terragium (terrage), agrarium (agrier), garbadium (gerbage, т. е., отдача помѣщику извѣстнаго количества сноповъ), numeragium (nombrage), на югѣ Франціи — tasca (tasque), иногда — donum (дон — даръ). Высыкался III. не съ одного зернового хлѣба (frumentagium, avenagium), но иногда еще и съ винограда (vinagium), сѣна (fenagium), льна (linagium) и т. д., хотя послѣдніе виды сельскохозяйственныхъ продуктовъ нѣрѣдко избавлялись отъ такого сбора, и онъ распространялся во многихъ мѣстностяхъ лишь на различныя сорта злаковъ. О высотѣ III. нельзя высказать общаго, однообразнаго заключенія. Какъ все въ феодальномъ строѣ, она колебалась отъ вѣка къ вѣку, отъ края къ краю, отъ дома къ дому, даже отъ надѣла къ надѣлу. Хартии упоминаютъ о десятмѣ, одиннадцатомъ, девятмѣ снопѣ, какъ о размѣрахъ III. Есть указанія, хотя и болѣе рѣдкія, о томъ, что крестьянинъ-должникъ (serf, villain partiaige) обывался уплачивать господину местную и пятую часть, иногда даже четверть урожая. Собирался III. особыми агентами сеніора (samprartitores, numeratores champarteurs), которые, подъ клѣвнотное отвѣтственностью за точность и честность ихъ дѣйствій, наблюдали за уборкой, высчитывали вали и проверяли долю помѣщика. Они дѣйствовали часто вмѣстѣ съ особыми mestivaris, которые помогали имъ главнымъ образомъ при счетной работѣ. Иногда тѣ же лица собирали вмѣстѣ съ сеніоріальнымъ III. церковную десятину. Въ силу раздѣловъ, отчужденій, спеціальныхъ пожалованій и всякаго рода перипетій феодальнаго права, III. въ

данномъ помѣсть могъ принадлежать не тому лицу, которое непосредственно владѣло землею. Случалось также, что III. составлялъ доходъ двухъ-трехъ лицъ совместно, въ извѣстныхъ пропорціяхъ. При такой комбинаціи особенно затруднялось осуществленіе сбора, подавая поводъ ко всякому рода спорамъ и тяжбамъ. Въ древнѣйшую эпоху высота III., какъ и большей части доманьяльныхъ налоговъ во времена феодализма, по всей вѣроятности, зависѣла отъ провоза лошади; затѣмъ мало-по-малу средней проценты фиксировался болѣе или менѣе установившимися мѣстными обычаями (кутюмами), но, повидимому, III. оставался вообще одною изъ наиболѣе тягостныхъ повинностей крестьянъ (сервовъ и вилановъ). При господствѣ системы III. расширялось вмѣшательство верховнаго собственника въ хозяйство сѣмщика: онъ заставлялъ притязаніе устанавливать самый порядокъ обработки, чтобы урожай не понижался, слѣдить за культурою и т. д. Неакуратность крестьянина при уплатѣ III. наказывалась временнымъ наложеніемъ рукъ сѣнора на его надѣлъ (saisie), а въ случаѣ упорства въ неплатѣ недоимокъ — полнымъ его отобраніемъ (cossime). Разорительность III. увеличивалась еще добавочными, связанными съ нимъ повинностями, напримѣръ обязанностью свозить барскую долю въ риги или амбары помѣщика, на что требовалось много труда и времени. Въслѣдствіе этого крестьяне стремились во многихъ мѣстностяхъ откупаться отъ такой дополнительной повинной откупомъ и превратить III. изъ сбора доставляемаго (portable) въ сборъ, получаемый агентами владѣльца на мѣстѣ (quérable). Постоянная измѣчивость III., вытекавшая изъ самой его природы, т. е. изъ зависимости его отъ счастливаго или несчастнаго года, являлась одною изъ причинъ его неудобства и хозяйственной тягости. Отсюда въ концѣ средневѣковья (съ XIII в.) стремленіе постепенно перевести неопредѣленную и колеблющуюся долю урожая въ фиксированный оброкъ, какъ бы замѣнить III. натуральнымъ цѣнзомъ, который иногда носитъ названіе *ménage*. Къ XVI-му вѣку совершается превращеніе его въ денежный сборъ, такъ какъ вообще для измѣренія и выраженія дохода съ земли деньги употребляются съ этого времени предпочтительно вмѣсто натуральныхъ продуктовъ. Тѣмъ не менѣе III. во многихъ мѣстностяхъ Франціи, въ силу косности общественныхъ отношеній, пережилъ упадокъ феодальнаго строя и установленіе капиталистическаго хозяйства. Размѣръ III. остается колеблющимся и въ эту позднѣйшую эпоху, но обнаруживаетъ тенденцію скорѣе къ пониженію, чѣмъ къ пониженію, и чаще всего опредѣляется въ памятникѣхъ XVIII в. какъ четвертая часть урожая. Сохраняются въ силѣ нѣрѣдко и различныя стѣпенныя плательщика, въ видахъ обезпеченія своевременной и полной уплаты III. Крестьянинъ не могъ начать уборки, не извѣстивъ сѣнора за 24 часа; иногда онъ по прежнему долженъ былъ свозить III. въ усадьбу помѣщика. Ненависть крестьянства до-революціонной эпохи противъ стараго

порядка главнымъ образомъ направляется на III.; его касается большая часть жалобъ въ крестьянскихъ наказахъ 1789 г. Учредительное собраніе постановило уничтожить III. посредствомъ выкупа (декреты 4 и 11 авг. 1789 г., 15 марта 1790 г.), на опредѣленныхъ условіяхъ (декретъ 3 мая 1790 г.). На практикѣ онъ исчезъ въ эпоху конвента, вмѣстѣ съ остальными такъ назыв. феодальными правами. См. Pottier, «Traité des champarts» (П., 1861, т. IX, 785 сл.); De Launrière, «Glossaire de droit français» (Ниоръ, 1881); H. Léa, «Hist. des classes rurales en France» (П., 1901); A. Luchaire, «Manuel des institutions françaises»; специально для новаго времени—Н. И. Карповъ, «Крестьяне и крестьянскій вопросъ во Франціи въ послѣднюю четверть XVIII в.» (М., 1879) и М. М. Ковалевскій, «Происхожденіе современной демократіи».

**Шампань** (Станиславъ Champain) — франц. композиторъ (1753 — 1830). Сочинялъ исалмы и Magnificatъ для церквей Марседа и Парижа. Въ 1780 г. появлялся первая его опера. Изъ его оперъ лучшею считается «Mélomanie». III. пользовался болѣшими успѣхомъ въ Парижѣ, но въ настоящее время произведенія его почти забыты.

**Шампильонъ** (Champigny) — деревня въ 8 км. къ юго-востоку отъ Парижа, на лѣвомъ берегу Марны. Здѣсь происходили два кровавыя сраженія во время осады Парижа (въ 1870 г. 30 ноября и 2 дек.). Парижане требовали массовой вылазки изъ города, чтобы прорвать линію нѣмецкихъ войскъ, обложившихъ Парижъ. Она была назначена на 29 ноября; начальство надъ войсками ввѣрено генералу Дюрою. Первый день счастье было на сторонѣ французовъ, которые перешли Марну и заняли позиціи въ III. и Вилье. Слѣдующій день до глубокой ночи сражались при Вилье и Нуази ле-Гранъ, съ большими потерями съ обѣихъ сторонъ. 2 дек. пруссаки снова начали наступать и заставили французовъ съ огромными потерями перейти обратнo черезъ Марну. 2 марта 1873 г. на мѣстѣ битвы поставленъ памятникъ.

**Шампильонъ**, также *печерица*—общій терминъ для обозначенія шляпочныхъ грибовъ рода Psalliota Fries, нѣкоторые виды котораго употребляются въ пищу и отличаются нѣжнымъ вкусомъ. III. отличаются на первый взглядъ отъ всѣхъ остальныхъ грибовъ тѣмъ, что пластинки на нижней поверхности шляпки сначала бѣлыя, затѣмъ розоватыя и, наконецъ, чернокоричневыя или чернотурьныя и что у верхней части пенька или такъ называемаго ножки ямѣется перерончатое кольцо, представляющее собой остатокъ пленки, соединяющей въ молодомъ грибѣ пенекъ съ краями шляпки и прикрывающей, такимъ образомъ, совершенно пластинки. Между Psalliota явѣт ядовитыхъ грибовъ, но съѣдобными считаютъ лишь тѣ виды, которые болѣе мясисты и имѣютъ довольно значительные размѣры, а именно: Ps. campestris (Lin.) Fries. III. полевой или настоящій. Шляпка сначала почти шаровидная, потомъ выпуклая, 5—15 см. въ диаметрѣ, бѣлая, ржеватая или коричневая, чешуйчатая, волокнистая, рже гладкая;

пластинки бѣлыя, потомъ розовыя, красно-пурпуровыя, затѣмъ темно-пурпуровыя; ножка бѣлая, мясистая, гладкая въ 4—6 стм. длины, съ бѣлымъ кольцомъ. Мясо плотное, бѣлое, на разрѣзъ розовеетъ или рыжеетъ. Обыкновенно описываютъ нѣсколько разновидностей (alba—шляпка бѣлая, ножка короткая, griseola—шляпка рыжеватая, чешуйчатая, umbrina—шляпка бурая, гладкая, ножка чешуйчатая), не отличающихся, впрочемъ, другъ отъ друга рѣзкими признаками. Этотъ видъ встрѣчается лѣтомъ и осенью на поляхъ и лугахъ, въ особенности на пастбищахъ пунавозныхъ кучъ, во всей Европѣ и у насъ въ Россіи, преимущественно на югъ и въ центрѣ. *Ps. argensis* Schaeff. Паровой Ш.; шляпка бѣлая или сѣровая съ желтоватыми пятнами, сначала кококошчатая, затѣмъ плоская, въ 8—10 стм. въ диаметръ, сначала волокнистая, затѣмъ гладкая; ножка бѣлая, полая въ 8—10 стм. длины, утолщенная у основанія, съ широкимъ кольцомъ. Мясо бѣлое, не измѣняющееся на разрѣзъ. Этотъ видъ чрезвычайно распространенъ во всей Европѣ и въ Россіи лѣтомъ и осенью на лугахъ, пастбищахъ и на парѣ. *Ps. pratensis* Schaeff. Ш. луговой, встрѣчающейся повсемѣстно на выгонахъ, въ садахъ и лѣсахъ, также на огородахъ, лѣтомъ и осенью. Шляпка бѣлая или сѣровая, гладкая или чешуйчатая, сначала шаровидная, затѣмъ почти плоская въ 5—6 стм. къ диаметру. Пластинки сначала бѣлыя, потомъ рыжеватая и бурья. Ножка бѣлая, мясистая, короткая, утолщенная у основанія, съ широкимъ кольцомъ у середины. Мясо бѣлое, плотное не измѣняющееся на разрѣзъ. *Ps. sylvatica* Schaeff. Ш. лѣсной, очень обыкновенный въ лѣсахъ, осенью. Шляпка рыжеватая или буроватая, чешуйчатая, плоская въ 5—10 стм. въ диаметръ. Пластинки красноватая, затѣмъ бурья; ножка бѣлая, полая съ легко отдѣляющимся кольцомъ. Мясо бѣлое, рыжеватое или розоватое на разрѣзъ. Всѣ эти виды, какъ уже сказано, съдобны, отличаются хорошимъ вкусомъ и приятнымъ специфическимъ запахомъ и составляютъ предметъ очень значительной торговли въ столицахъ и большихъ городахъ, гдѣ нѣкоторые огородники занимаютъ съ искусственнымъ ихъ разведеніемъ въ большихъ размѣрахъ, почти круглый годъ въ темныхъ погребахъ, подвалахъ или специальныхъ теплицахъ. Искусственно разводить обыкновенно *Ps. campestris* и *pratensis*. См. по этому поводу слѣдующія литературные источники: Грачевъ, «О разведеніи шампиньоновъ» («Вѣстникъ Общества Садоводства», СПб. 1861, стр. 77); Воробьевъ, «О разведеніи и выгонѣ шампиньоновъ» («Журналъ Садоводства», СПб., 1864); Касперсонъ, «О разведеніи шампиньоновъ» («Вѣстникъ Общества Садоводства», СПб., 1869, стр. 199); Еленкинъ, статья Грибы въ «Полной Энциклопедіи Русскаго Сельскаго Хозяйства». См. также l'Abbé Mayen, «Les Champignons» (П., 1888).

А. Яковскій.

**Шампиньонъ** (сельскохозяйств.).—Разведеніе Ш., если не считать посѣва такъ назыв. трюфельныхъ желудей, съ цѣлью вызвать на опредѣленныхъ мѣстахъ и въ извѣстныхъ пе-

риодъ времени, болѣе сильное (съ количественной стороны) развитіе трюфелей, представляеть собою единственную и притомъ вполнѣ успѣшную попытку искусственной культуры съдобныхъ грибовъ. Въ практическомъ отношеніи выращиваніе Ш. оказывается дѣломъ довольно простымъ, проно даже культуры тепличныхъ растений, такъ какъ не требуетъ дорогихъ остеклованныхъ помѣщеній (въ видѣ теплицъ или оранжерей), необходимыхъ для зеленыхъ растений въ холодное время; грибаши Ш. въ теченіе круглаго года даетъ плодовая тѣла въ темныхъ погребахъ и подвалахъ при извѣстной, довольно низкой температурѣ. Поэтому уже сравнительно давно культура Ш. сдѣлалась общераспространенной и въ настоящее время вблизи всѣхъ болѣе значительныхъ европейскихъ городовъ Ш. разводятъ въ большихъ размѣрахъ. У насъ выращиваніе Ш. получило крупныя размѣры въ С.-Петербургѣ, гдѣ въ теченіе года продается свыше 300000 корзинокъ (съ 5—6 грибами каждая), т. е. болѣе 1 1/2 милл. экземпляровъ грибовъ. При разведеніи Ш. пользуются или уже готовой грибною, которую приобрѣтаютъ у огородниковъ («шампиньонное гнѣздо» — комъ перегнойнаго конского навоза, проросшаго мицелиемъ Ш.), или въ сѣменныхъ торговыхъ заведеніяхъ (иногда въ видѣ кирпичей, сформированныхъ изъ смѣшаннаго навоза и земли, также проросшихъ мицелиемъ), или же собираютъ наполненную грибною землю на мѣстахъ произрастанія Ш. на свободѣ (въ послѣднемъ случаѣ возможно засѣненіе постороннихъ шляпичныхъ грибовъ, вынести которые бываетъ иногда затруднительно). Впрочемъ, довольно несложно и искусственное заготовленіе грибницы, если только обратиться къ материаламъ, на которыхъ она чаще всего появляется въ природѣ. По Воробьеву, вызвать ея появленіе можно слѣдующимъ образомъ: на слой подуроложившагося конскаго навоза, толщиной въ 1/2 арш., накладываютъ слой глинистой или дерновой мергелистой земли верхка на 2, поверхъ котораго снова накладываютъ слой навоза и такъ повторяютъ нѣсколько разъ. Если слои были уложены рыхло и температура смѣси не поднималась очень высоко, какъ это бываетъ при разложеніи свѣжаго навоза, то недѣль черезъ 5 появляется грибница. При наиболѣе обыкновенной и общераспространенной парниковой культурѣ Ш. выбираютъ чистый конскій навозъ (малосоломистый, но примѣсь сѣна, мякны и отрубей не вредна), тщательно его перебиваютъ раза два и когда весь навозъ равномерно перегоритъ (приметь видъ полуперегвта, умѣренна вяжлага, при температурѣ не выше 18°Р.), приступаютъ къ набивкѣ парниковъ. На самый низ парника кладутъ 2-й зимою въ 1 арш., весной въ 1 1/2 арш. гашеную известь, отаиваютъ и уравниваютъ, затѣмъ насыпаютъ верхка на два старѣе перепрѣшаго навоза, а сверху смѣсь покрываютъ слоемъ той же толщины старой парниковой земли. Затѣмъ засыпаютъ грибницу, которую засыпаютъ верхковымъ слоемъ самой рыхлой почвы. Землю слегка придавливаютъ лошатой

и плотно закрывают парник деревянными планками (если хотят иметь Ш. неопредѣленно долгое время, то посѣвы грибицы въ разныхъ парникахъ дѣлаютъ не одновременно, а постепенно). Необходима стѣнень теплоты (между 10° и 15°Р., обыкновенно нѣсколько выше 12°Р.) поддерживается въ парникѣ, смотря по обстоятельствамъ, притокомъ вѣшняго воздуха или соответствующимъ прикрытiемъ рамъ. Признакъ удачнаго посѣва — появление въ навозѣ и земляной покрывкѣ бѣловатыхъ нитей—грибицы Ш.; въ противномъ случаѣ посѣвъ необходимо повторитъ. Поливки въ первое время не требуютъ; лишь когда недѣли черезъ 4 появятся первые грибы и будетъ замѣтно высыхание, поливаютъ умеренно теплою водою; усиленной поливкой, ведущей къ излишней влажности, Ш. не выносить. Ш. разрастаются гнѣздами, при чемъ нѣсколько болѣе мелкихъ и молодыхъ грибовъ группируются около одного большаго. При сборѣ, который продолжается отъ 5 до 10 недѣль, слѣдуетъ открывать руками или срѣзать ножомъ плодое тѣло спѣлаго гриба возможно осторожно, чтобы не испортить грибицы. Обыкновенно снимаютъ грибы съ шаровидной шляпки; грибы, развернувшие свои шляпки, теряютъ нѣсколько въ цѣнности. Зимой и ранней весной Ш. выгоняются въ обыкновенныхъ парникахъ, открытых полному солнечному нагрѣву. На лѣтнее время, въ виду высокой температуры, для парниковъ выбираютъ тѣнское, прохладное положенiе. Вообще Ш. легче разводитъ въ холодное или прохладное время, чѣмъ въ жаркое. Поэтому въ болѣе теплыхъ мѣстностяхъ Ш. выводятъ лѣтомъ въ прохладныхъ подвалахъ, погребахъ и даже въ подземныхъ пещерахъ. Культура въ этихъ помѣщенiяхъ такая же, какъ въ парникахъ. При широкой постановкѣ для дѣла разведенiя Ш. устраиваютъ особые земляные подвалы, снабженные печами. Такія сооружения имѣютъ большое сходство съ овощными подвалами, только нѣсколько уже послѣднихъ, съ однимъ проходомъ посерединѣ и съ полками по бокамъ. На полки достаточно подуаршнннаго слоя навоза, только на полу, гдѣ холоднеѣе, кладутъ слой навоза до  $\frac{1}{4}$  арш. Проталивание требуется не сильно, исключая большихъ морозовъ, когда теплота, развиваемая навозомъ, недостаточна для поддержанiя требуемой для успѣшнаго произрастанiя Ш. темп. въ 12°Р. Въ Зап. Европѣ для разведенiя Ш. пользуются, кромѣ конскаго навоза, весьма разнообразными матеріалами—строительнымъ мусоромъ, коровьимъ навозомъ, дубильной корой и пр. Такъ, по способу Лабурета, Ш. культивируются такъ. Грибица заготовляется предварительно на стеклянныхъ пластинкахъ въ зернистомъ пестѣ, смачиваемомъ селитряной водою (расчетъ 125 гр. селитры въ 10 литрахъ воды). Когда, вслѣдствiе кончальнiи, разовьются узлы (будущее плодое тѣло), грибицу переносятъ на грибы изъ просѣяннаго, довольно мелкога стрительнаго мусора, покрываютъ мелкимъ мусоромъ или пескомъ и подвизаютъ время отъ времени тою же селитряной водою. Черезъ 30—40 дней, если темп. была

благопрiятна для развитiя Ш., появляются грибы. Ср. Грачевъ, «О разведенiи Ш.» («Вѣстникъ Садоводства», 1861); Воробьевъ, «О разведенiи и выгонкѣ Ш.» («Журн. Садоводства», 1864); Касперсонъ, «О разведенiи Ш.» («Вѣстникъ Садоводства», 1869); Шредеръ, «Русскiй огородъ, питомникъ и плодовый садъ»; А. Регель, «Тыи теплицъ оранжерей, грунтовыхъ сараевъ и шампиньонницъ для сѣв. климата».

**Шампионне** (Жанъ-Этьенъ Champignonnet, 1762—1800) — франц. генералъ. Сначала служилъ рядовымъ въ испанской армiи. Вернувшись во Францiю во время революцiи, онъ примкнулъ къ ней и скоро былъ назначенъ командующимъ батальономъ; принималъ участiе въ дѣятельности политическихъ клубовъ, но отказался отъ предложенiя выступить кандидатомъ на выборахъ въ конвентъ. Въ 1793 г. онъ съ большимъ искусствомъ исполнилъ порученiе подавить жирондистское возстанiе въ деп. Юры. Его товарищъ Пигнеуръ привлекъ его въ рейнскую армiю. Отличившись при взятiи Вейсенбургскихъ линiй (16 дек. 1793 г.), онъ получалъ дивизию въ мозельской армiи (Гоша). Въ 1793 г. онъ былъ поставленъ во главѣ армiи, долженствовавшей защищать молодую римскую республику отъ нападений изъ Неаполитанскаго королевства. Въ его армiи числилось на бумагѣ 32000 чел., но въ дѣятельности было не болѣе 8000, плохо вооруженныхъ и недостаточно снабженныхъ всѣмъ необходимымъ. Принужденный сперва уступить Римъ ген. Макку, въ армiю котораго числилось до 80000 солдатъ, онъ скоро сумѣлъ пополнить и перевооружить свою армiю, удачнымъ маневрированiемъ раздѣлитъ армiю Макка и одержать надъ ней нѣсколько побѣдъ, заставившихъ ее очистить Римскую республику; затѣмъ, въ январѣ 1799 г., Ш. взялъ Неаполь и основалъ Партенопейскую республику. Вслѣдствiе столкновений съ комиссарами франц. республики онъ былъ обвиненъ въ превышенiи полномочiй, арестованъ и отвезенъ во Францiю; освобожденъ послѣ 30 прерiяля VII г. (18 июня 1799 г.) и получилъ командованiе альпийской армiей, а послѣ смерти ген. Жубера (15 авг. 1799 г.) — главное командованiе въ Верхней Италiи. Армiя его была крайне плохо вооружена, денегъ въ распоряженiи Ш. было крайне мало; между солдатами свирѣпствовали заразительныя болѣзни. Въ сентябрѣ и ноябрѣ 1799 г. Ш. былъ разбитъ русскими и австрiйцами при Фоссано и Савильяно, вслѣдствiе чего подалъ въ отставку, но скоро умеръ. См. Châteauneuf, «Vic de Ch.» (П., 1806); St. Albin, «Ch. ou les campagnes de Hollande, de Rome et de Naples» (П., 1860).

**Шампюньеръ** (Paul Lucas Champiennière) — французскiй историкъ-юристъ (1798 — 1851). Основалъ вмѣстѣ съ Rigaud журналъ «Contrôleur de l'enregistrement», въ которомъ защищалъ интересы плательщиковъ противъ фискализма (22 томъ, 1821 — 41). Въ сотрудничествѣ съ тѣмъ же Rigaud написалъ обширный трудъ: «Traité des droits de l'enregistrement» (Пар., 1835 — 51, 6 томовъ), въ которомъ разбираются фискальные,

вопросы въ связи съ изученіемъ общей доктрины гражданского кодекса.—Изъ личныхъ работъ Ш. особенно интересно специальное изслѣдованіе: «Traité de la propriété des eaux courantes» (П., 1846); оно занимаетъ особое мѣсто въ историографіи феодализма. Въ объясненія его образования Ш. приываетъ скорѣе всего къ школѣ романтистовъ, при чемъ взгляды ученыхъ этого направленія смягчаются у него уступками въ смыслѣ признанія извѣстной доли варварскихъ (германскихъ) вліяній. Ш. различаетъ при изученіи процесса феодализація элементы земельный (экономическій) и судебный (политическій), которые разграничивались и въ прошломъ, какъ видно изъ старой юридической максимы:—«Gief et justice n'ont rien de commun». Феодальные помѣщичьи права Ш. выводитъ изъ воздѣйствія социальныхъ порядковъ германскихъ, но судебную и финансовую, вообще политическую власть феодальныхъ сеніоровъ объясняетъ постепеннымъ перерожденіемъ римскаго государственнаго строя, находя, что судебныя и финансовыя полномочія представителей областной администраціи (судей—iudices), разложеніе имперіи на части и упадокъ центральной власти постепенно переродили ихъ въ верховныхъ государей тѣхъ территорій, которыми они управляли какъ помѣстники. Нельзя сказать, что теорія свои авторъ развиваетъ съ блескомъ и стройностью; но для своего времени онъ являлся замѣчательнымъ знатокомъ сеніоріальнаго и кутюмного права. См. Bordier, в «Bibliothèque de l'école des chartes» (2 сер., XIV, стр. 193).

**Шампюнь** (Морисъ Champion, 1824—78)—франц. писатель. Главное его сочиненіе—историческое изслѣдованіе о наводненіяхъ, постигавшихъ Францію съ VI в. (1858—64). Написалъ еще: «Frédéric Soulié, sa vie et ses oeuvres» (1847), «La fin du monde et les comètes» (1859) и др. Свои расказы и критическія замѣтки подписывалъ псевдонимомъ «Гастонъ д'Аркъ».

**Шампюнь** (Эдмъ Champion, 1764—1852), по прозвищу счеловѣкъ въ голубомъ плащѣ—франц. филантропъ. Сироту 7 лѣтъ принять былъ на воспитаніе жена швейцаръ; учился у золотыхъ дѣлъ мастера; вступивъ въ компанію съ ювелиромъ, нажилъ большое состояніе. Въ послѣдніе годы царствованія Карла X занялся исключительно филантропіей: самъ раздавалъ нуждающемуся люду въ Парижѣ одежду, пищу и все необходимое.

**Шампюнь** (Самюэль де Champlain)—франц. путешественникъ (1570—1635), описавшій свои путешествія въ сочиненіяхъ: «Des sauvages» (1603); «Voyages et découvertes en la Nouvelle France» (1619—1627); «Voyages de la Nouvelle France» (1632). Они имѣли много изданій.

**Шампо де Вернель** (Champeaux de Verneuil)—франц. дипломатъ. Во время семилѣтней войны былъ посланъ въ Россію съ военной и дипломатической миссіей. Переписка его сохранилась отчасти въ архивѣ иностранныхъ дѣлъ.

**Шамполлюнь** (Жанъ-Франсуа Champollion)—великій основатель египтологіи. Род.

24 дек. 1790 г. въ г. Фижакъ въ Дофинѣ. Воспитанъ братомъ, археологомъ Ш.-Фижаккомъ, въ отличіе отъ котораго наз. «младшимъ». Рано занялся самостоятельными изслѣдованіями, пользуясь совѣтами Сильвестра де-Сася. Его особенно заинтересовалъ древній Египетъ, и уже въ 1811 г. появился его книга: «L'Egypte sous les Pharaons», въ которой онъ обнаружилъ основательное знаніе коптскаго языка. Принялъ живое участіе въ попыткахъ къ чтенію іероглифовъ, который тогда были особенно въ ходу послѣ открытія розеттскаго камня (см. Египтологія). Цѣлыхъ 10 лѣтъ искалъ онъ ключа къ іероглифамъ. Получивъ профессору въ Гренобль, онъ въ 1815 г. потерялъ ее, какъ ревностный боваристъ, и въ 1821 г. переселился въ Парижъ. Съ появленіемъ его труда: «Lettre à Mr. Dacier relative à l'alphabet des hiéroglyphes phonétiques» (П., 1822) наука египтологіи датируется свое начало. Въ слѣдующіе годы онъ усиленно продолжалъ свои работы и далъ фундаментъ для всѣхъ отдѣловъ новой области. Въ 1824—28 гг. явилось его «Précis du système hiérogl. d. anciens Egyptiens ou recherches sur les éléments de cette écriture». Около того же времени онъ далъ первую египетскую мнелоگیю, на основаніи новаго матеріала («Panthéon égyptien»). Изучилъ на мѣстѣ итал. музеев, при чемъ особенно заинтересовался туринскимъ царскимъ папирусомъ; результатомъ былъ трудъ: «Deux lettres à M. le duc de Blacas d'Aulps relatives au musée royal de Turin, formant une histoire chronologique des dynasties égyptiennes» (П., 1826). Въ 1826 г. ему поручено было организовать первый египетскій музей, а въ 1831 г. онъ получилъ первую кафедру новой науки. Въ 1828—30 гг. онъ былъ командированъ въ Египетъ и Нубію, гдѣ плодотворно работалъ надъ собираніемъ и изученіемъ эпиграфическаго и вообще археологическаго матеріала, но разстроилъ здоровье и скончался въ 1832 г., не успѣвъ разработать результатовъ своей экспедиціи, которые были изданы уже послѣ его смерти, въ видѣ 4-хъ фоліантовъ: «Monuments de l'Egypte et de la Nubie» (1835—45) и двухъ томовъ «Notices descriptives conformes aux manuscrits autographes rédigés sur les lieux par Champollion le jeune» (1844). Главный трудъ Ш.: «Grammaire Égyptienne» изданъ послѣ его смерти по распоряженію министра народнаго просвѣщенія Газо. Много трудовъ Ш. до сихъ поръ хранится среди рукописей парижской національной бібліотеки.

**Шамполлюнь-Фижакъ** (Жакъ-Жозефъ Champollion-Figeac, 1778—1867)—франц. археологъ, братъ Жана-Франсуа Ш.-Фижакъ. Состоялъ сперва бібліотекаремъ въ городской публичной бібліотекѣ въ Гренобль, потомъ профессоромъ греческой литературы тамъ же; въ 1828 г. былъ назначенъ хранителемъ отдѣленія рукописей по исторіи Франціи въ королевской бібліотекѣ въ Парижѣ; короткое время былъ профессоромъ въ Ecole des Chartes. Смѣщенный съ кафедры въ 1848 г., Ш.-Фижакъ въ слѣдующемъ году былъ назначенъ бібліотекаремъ въ Фонтенбло. Подъ вліяніемъ своего брата,

извѣстнаго египтолога, онъ занялся изученіемъ греческихъ источниковъ египетской исторіи, результатомъ чего явилось его сочиненіе: «Annales des Lagides» (1819). Затѣмъ Ш.-Фижакъ посвятилъ себя, главнымъ образомъ, изслѣдованію памятниковъ и источниковъ исторіи Франціи, изъ коихъ многіе изданы имъ подъ заглавіемъ «Documents historiques inédits tirés des collections manuscrites de la bibliothèque royale» (Пар., 1841—50). Весьма цѣнными палеографическимъ трудомъ является его соч. «Chartes latines sur papyrus du VI-e siècle» (П., 1837); кромѣ того ему принадлежатъ: «L'écriture démocratique» (1843); «Fourier et Napoléon» (1844); «Le Palais de Fontainebleau, ses origines, son histoire etc.» (1866). Для роскошнаго изданія Сильвестра «Paléographie universelle» (1839—41) Ш.-Фижакъ и его сынъ Эмэ Ш.-Фижакъ написали текстъ. Ср. Эмэ Ш.-Фижакъ, «Les deux Champollion, leur vie et leurs œuvres» (Гренобль, 1888).

**Шамполльонъ-Фижакъ** (Эмэ Champollion-Figeac) — франц. ученый архивистъ, род. въ 1813 г. Ему принадлежатъ слѣдующія изданія: «Louis et Charles, ducs d'Orléans, leur influence sur les arts, la littérature et l'esprit de leur siècle» (1844); «Poésies du roi François I, de Louise de Savoie, de Marguerite de Navarre et Correspondance intime du roi avec Diane de Poitiers et plusieurs autres dames de la cour» (1847); «Capacité du roi François I» (1847); въ «Collection des documents inédits sur l'histoire de France»; «Droits et usages concernant les travaux de construction publics ou privés sous la troisième race des rois de France» (1860); «Archives départementales de France. Manuel de l'Archiviste des préfetures, des mairies et des hospices etc.» (1860); «Annuaire de l'Archiviste» (1860—69, 8 т.); «Chroniques dauphinoises et documents inédits relatifs au Dauphiné pendant la Révolution» (1880—87); «Les Deux Champollion, leur vie et leurs œuvres» (1888) и мн. др.

**Шампуазо** (Шарль-Франсуа-Нозль Champroiseau) — франц. археологъ, род. въ 1830 г. Былъ франц. консуломъ на Востокѣ. Въ бытность его въ Адрианополь, Ш. въ 1863 г. получилъ пособіе отъ французскаго правительства для производствъ раскопокъ на о. Самоотракии и открылъ тамъ барельефы, надписи и колоссальную статую Побѣды, которая теперь въ Луврѣ. Въ 1878 г. Ш. вывезъ во Францію и мраморный педесталь статуи Побѣды. Исторію своихъ раскопокъ онъ издалъ въ «Revue archéologique» 1880 г.

**Шамраевскія** (Шамраевка) — с. Киевской губ., Васильковского у., въ 22 в. отъ ст. Вѣляя Церковь Фаст. жел. дор., при рч. Раставиці. 3923 жителей, церковно-приходское училище, ярмарка, свеклосахарный заводъ съ 506 рабочими (вырабатываетъ въ годъ до 125 тыс. п. сахара на 514 тыс. руб.); вальцовая мельница съ 14 рабоч., перемалывающая 127500 п. хлѣба на 114 тыс. руб.; конскій зав. (такъ наз. «Шамраевскія Стадница»), съ 47 жеребцами и 120 матками арабской породы (верховыя и упряжныя лошади).

Вблизи села большое городище и 15 плоскихъ кургановъ, обставленныхъ кругомъ каменными глыбами.

**Шамсудинъ-Ханъ**, послѣдній изъ шамхаловъ тарковскихъ — см. Тарковское владѣніе, XXXII, 649.

**Шамуа**. — Оттѣнокъ цвѣта Ш. или верблужій, приближается къ цвѣту верблужьей шерсти. Получается при помощи лаваляскаго каму, обрабатывая окрашенную этимъ пигментомъ ткань растворомъ азотнокислаго желѣза.

**Шамфлеръ** (Champfleury, 1821—1889) — псевдонимъ французскаго писателя Жюльа Флерп. Сперва франкопродавецъ, затѣмъ журналистъ, онъ опубликовалъ въ 1847 г. «Chien-Caillou». По мнѣнію Гюго—блестящій образецъ реалистическаго искусства. Большой успѣхъ имѣли его дальнѣйшіе романы и рассказы: «Les excentriques» (1852); «Les aventures de Mariette» (1856) и особенно «Les bourgeois de Molinchart» (1855) — сатирическое изображеніе провинціальной буржуазіи. Изъ дальнѣйшихъ его романовъ выдаются «Les amis de la nature» (1859); «Les Amoureux de S-te Perine»; «Les demoiselles Tourangeau» (1864); «La petite rose» (1877); «La pasquette» (1876); «Madame Eugenio» (1874); «Fanny Minoret» (1882). Онъ писалъ также комедіи, пантомимы, дѣтскіе рассказы. Другіе его труды: «Histoire générale de la caricature» (1865—80, 5 т.); «Ma tante Péronne» (1866); «Histoire des faïences patriotiques sous la Révolution» (1866); «La comédie académique» (1867); «Histoire de l'imagerie populaire» (1869); «Les chats» (1869); «Les enfants» (1874); «Balzac propriétaire» (1878); «Henri Monnier» (1879); «Vignettes romantiques» (1883); «Le réalisme» (1857); «Souvenirs des Funambules» (1859); «Grandes figures d'hier et d'aujourd'hui» (1867). И въ теоріи искусства, и въ ея художественномъ приложеніи Ш. былъ однимъ изъ раннихъ, но не сильныхъ представителей натурализма; его отталкивалъ, кому онъ продолжилъ путь. Область его наблюденій не широка, но онъ хорошо передавалъ то, что видѣлъ. Хорошій знатокъ прошлаго искусства въ его прикладныхъ и незамѣтныхъ отрасляхъ, онъ разработалъ много данныхъ, полезныхъ для культурной исторіи. Ср. его «Souvenirs et Portraits de jeunesse» (1871); Sainte-Beuve, «Nouveaux Lundis» (т. IV); Duranty, «Amis de la Nature» (1860); Babou, «La vérité sur le cas de M. Ch.» (1860); Merlet, «Réalistes et Fantaisistes» (1863); Dusollier. «Nos gens de lettres» (1864).

**Шамфортъ** (Себастьянъ-Рогъ-Николай Chamfort, 1741—1794) — французскій писатель. Незаконный сынъ, Ш. самъ усвоилъ себѣ эту фамилію и долго, мѣняя мелкія профессіи, боролся за существованіе, пока литературный успѣхъ не вывелъ его на большую дорогу. Сперва онъ писалъ газетныя статьи, похвальные оды, получившія преміи отъ академіи, затѣмъ обратился къ театру, гдѣ былъ выразителемъ идей Руссо: въ первой его пьесѣ, «La jeune indienne» (1764), оттѣненъ контрастъ между живяно

первобытной и культурной; въ «Marchand de Smyrne» (1770) торговце рабами, идя въ себя «на складъ» нѣмецкаго барона, нѣсколькихъ абабатовъ, прокурора, жалуются на ничтожную цѣнность этого товара. Выдвинулъ Шамфора результатъ его пятнадцатилѣтней работы—трагедія «Mustapha et Zéangir» (1776), нѣмшая успѣхъ не столько у публики, сколько при дворѣ и доставившая автору благоволеніе королевы, пенсію и мѣсто секретаря у принца Конда. Любя независимости, Ш. вскорѣ, однако, отказался отъ этой службы. Почти одновременно съ трагедіей появился его обширный трудъ: «Dictionnaire dramatique» (съ де-Лаургоувъ, 1776). Известность его росла; въ 1781 г. академія сдѣлала его своимъ членомъ. Революція нашла въ немъ сразу горячаго сторонника; говорятъ, онъ далъ Сѣксу заглавіе и выводъ его знаменитаго памфлета о третьемъ сословіи: «Que doit être le tiers-état? Tout. Qu'est-il? Rien». Для Талейрана Ш. написалъ «Adresse au peuple français» (11 февр. 1790 г.); Мрабо онъ помогалъ въ составленіи рѣчи для академіи; довольно долго былъ секретаремъ клуба якобинцевъ. Назначенный Роланомъ на должность бібліотекаря національной бібліотеки, онъ вскорѣ отъ нея отказался. Терроръ надлежъ въ немъ рѣшительнаго врага; ему принадлежить известная пародія на революціонное «братство»: «Sois mon frère ou je te tue». Заключенный въ тюрьму, онъ былъ вскорѣ освобожденъ, но, боясь новаго заключенія, попытлся лишить себя жизни; отъ ранъ, имъ себѣ нанесенныхъ, онъ умеръ черезъ годъ. Славу Ш. составляютъ не столько сочиненія, изданныя имъ при жизни, сколько разнообразныя афоризмы, замѣтки и разсужденія, сохранившіеся въ его бумагахъ. Его пессимистическая проницательность глубже поверхностнаго остроумія; онъ по праву причисляется къ тѣмъ писателямъ, которые, представляя своеобразное французское явленіе, носятъ званіе нѣмецкихъ моралистовъ. Послѣ смерти Ш. вышли его «Pensées, maximes, anecdotes» (1803) и «Précis de l'art dramatique ancien et moderne» (1808). Полное собр. его тч. издано въ 1795 и 1825 гг.; «Oeuvres choisies» издавались много разъ; изданію 1852 г. предшествуетъ этюдъ А. Гуссэ о Ш. Ср. также Sainte-Beuve, «Causeries de lundi» (т. IV).

**Шамхаль** — титулъ бывшихъ владѣльцевъ страны, лежащей въ Дагестанѣ по берегу Каспійскаго моря, между рѣкой Койсу и рѣкой Орусай Булакъ (см. Тарковское владѣніе, XXXII, 648). Въ нашихъ лѣтописяхъ слово Ш. является часто въ искаженномъ видѣ шавкаль, левкаль, шелкаль. При персидскомъ владычествѣ, шамхалы назывались также «дагестанъ валисы», т. е. дагестанскій намѣстникъ, такъ какъ они пользовались вліяніемъ во всемъ Дагестанѣ.

**Шамхаль-дагъ** — гора въ Дагестанской обл., высота 5772 фт., находится подъ 42°26' сѣв. шир. и 47°30' вост. долг. Вершина ея служитъ тригонометр. пунктомъ кавказской триангуляціи.

**Шамхальство**: 1) достоинство шамхала; 2) владѣнія шамхала (см.).

**Шамхальство Тарковское** — см. Тарковское владѣніе, XXXII, 648.

**Шамхоръ** или *Шамхуръ*—древнее городище близъ станціи Закавказской желѣзной дороги того же имени, на лѣвомъ берегу р. Шамхоръ-чая. Въ VII в. городъ Ш., находившійся въ древней персидской провинціи Арранъ, былъ завоеванъ арабами и часто упоминался арабскими писателями. Въ Книгѣ Большого Чертежа (XVII в.) Г.Г. упоминается подъ именемъ Шюнкюра. Въ 1203 г. грузинская царица Тамара нанесла при Ш. рѣшительное пораженіе полчищамъ Абу-Бекра, мусульманскаго повелителя Персіи. Въ 1826 г. наслѣдникъ принца Персіи Аббасъ-мирза вторгся въ предѣлы нашихъ владѣній безъ объявленія войны, занявъ Елизаветпольскій округъ и двинулся къ Шамшадлю, но при Ш. персидскій авангардъ, бывший подъ командой Мохаммеда-мирзы, сына Аббаса-мирзы, былъ разбитъ 3 сент. 1826 г. небольшими отрядами ген.-м. кн. Мадатова, что, вмѣстѣ съ побѣдой ген. Паскевича при Елизаветполѣ, дало намъ возможность перейти въ наступленіе и вторгнуться въ персидскіе предѣлы. Теперь городъ въ развалинахъ; сохранились только остатки крѣпости и моста черезъ рѣку. До конца сороковыхъ годовъ XIX в. посреди развалинъ стоялъ такъ назыв. Шамхорскій столбъ: это былъ высокій (до 200 фт.) минаретъ, видный издали.

**Шамхоръ**—1) р. Елизаветпольской губ., прав. прит. р. Куры, берущая начало въ горахъ къ ЮВ отъ оз. Гоцка; въ верховьяхъ Ш. находятся Кедабекскій и Калакентскій мѣдноплавильныя заводы братьевъ Сименсъ. 2) Ш.—станц. Закавказской жел. дор.

**Шамшадиль** — мѣстность на правомъ берегу р. Куры, въ Елизаветпольской губ., между Казахомъ и Теллихораломъ.

**Шамшала** — одно изъ мѣстныхъ названій пятизубаго кускуса (Phalanger maculatus), см. Кускусы (XVII, 118).

**Шамшева островъ** — въ Корейскомъ архипелагѣ, въ заливѣ Владимира Мономаха.

**Шамшевы** — два древнихъ русскихъ дворянскихъ рода: *первый* восходитъ къ половникъ XVII в. и записанъ въ VI ч. род. кн. Новгородской и Тверской губ.; гербъ его внесенъ въ III ч. Облаго Горбовника. *Второй* восходитъ къ началу XVII в. и записанъ въ VI ч. род. кн. Псковской и Новгородской губ. Есть еще нѣсколько дворянскихъ родовъ Ш., болѣе позднаго происхожденія.

**Шамшиновъ** (Иванъ) — переводчикъ; началъ: «Взглядъ на будущее или сказаніе о XIX столѣтіи» (СПб., 1813); «Кодексъ, или законоположеніе челоуѣческаго разума» (СПб., 1817); «Мысли Эпиктетаузнаена о положительномъ началѣ жизни и отрицательномъ началѣ смерти» (М., 1810).

**Шамшинскій** (Петръ Михайловичъ, 1811—95)—историческій живописецъ, сынъ академика-живописца, преподававшего рисованіе въ классахъ Императорской акад. художествъ, десяти лѣтъ отъ роду былъ опредѣленъ въ ея воспитанники и состоялъ въ ней въ числѣ учениковъ проф. П. А. Васина. Окончивъ курсы академіи въ 1833 г. съ званіемъ ху-

дожника XIV в. и съ малой золотой медалью, полученною за картину: «Гекторъ въ ложищѣ Елены урекаетъ Париса въ бездѣйствіи». Въ 1836 г., за картину «Избиеніе дѣтей Нью-б», ему присуждена большая золотая медаль. Отправившись въ томъ же году въ Италию, пробывъ въ ней семь лѣтъ и по возвращеніи своемъ въ СПб. сдѣлавъ учителямъ рисованія въ классахъ академіи. Въ 1844 г., за картины: «Агарь въ пустынѣ» и «Петръ Вел. въ бурю на Лактѣ», получалъ званіе академика, въ 1853 г., за большой образъ: «Воскресеніе Христова» (наход. въ домовой прк. акд.), повышени изъ этого званія въ степенъ профессора, 1859 г., вслѣдствіе измѣненія устава академіи, переименованъ изъ учителя въ адъюнктъ-профессоры, въ 1863 г. произведенъ въ профессоры 1-й степени, въ 1883 г. назначенъ ректоромъ живописи и скульптуры и, наконецъ, незадолго до своей смерти, при введеніи въ дѣйствіе новаго устава академіи, уволенъ въ отставку. Умѣлый рисовальщикъ рутинно-академическаго направленія, холоднѣе въ своихъ композиціяхъ и неважный колористъ, Ш. занимался почти исключительно церковной живописью. Его образа и стѣнные картины находятса во многихъ петербургскихъ церквяхъ, а именно въ Исаакиевскомъ соборѣ, въ прк. св. Миронія, лейбъ-егерскаго полка, Благовѣщенской л.-гв. коннаго полка, греческой посольской, Павловскаго института, университета, нижегородскаго училища, почтамта («Видініе св. Константія»), а также въ московскомъ Храмѣ Спасителя (живопись на стѣнахъ придѣла св. Николая Чудотворца и большая картина «Срѣтеніе Господне»), въ гатчинскомъ городскомъ соборѣ, въ Сіонскомъ соборѣ въ Тифлисѣ, въ прк. Ивановской въ Нарвѣ, Узводскаго госпитала въ Варшавѣ, русскаго посольства въ Афинахъ и нѣкоторые друг. Въ Импер. Эрмитажѣ нмъ расписана зала атрурскихъ вазъ. Изъ немногихъ картинъ Ш. на сюжеты изъ русской исторіи только двѣ являлись на публичныхъ выставкахъ: вышеупомянутое изображение эпизода изъ жизни Петра Великаго (въ 1844 г.) и «Призваніе Михаила Ѳедоровича на царство» (въ 1876 г.).

**Шампиньи** — старинный русскій дворянскій родъ, восходящій къ началу XVII в. и записанный въ VI ч. род. кн. Смоленской губ.

**Шампань-Рамманъ** или **Ш.-Хадъ** — имя царя ассирійскихъ. **Ш.-Рамманъ I**, сынъ Ишма-Датана, царствовалъ около 1800 г., воздвигъ храмъ въ честь Асура. **Ш.-Рамманъ II**, сынъ Тиглатпаласара I (см.), царствовалъ въ половинѣ XI в.; извѣстенъ только краткой надписью о построеніи храма Истаръ въ Ниневіи. **Ш.-Рамманъ III** (825—12), сынъ Салманассара II, умершаго во время большого возстанія почти всей Ассиріи (кромя Калаха), руководимаго братомъ Ш.-Раммана, Асурданипаломъ. Ш.-Рамманъ еще два года подавлялъ мятежъ 27 городовъ, которые перечисляетъ въ единственной дошедшей до насъ отъ него надписи на калахскомъ монолитѣ, съ изображеніемъ царя (теперь въ британскомъ музеѣ). Усмиривъ мятежъ и вновь покоривъ Ассирію, Ш.-Рамманъ старался обез-

опасить ее съ сѣвера, со стороны усилившагося тогда Ванскаго царства, и съ этой цѣлью предпринимаетъ въ область его три похода, главнымъ образомъ въ страну между Ваномъ и Урміей; въ третій походъ овъ проникъ въ Мидію. Затѣмъ оны предпріялъ походъ противъ посаженнаго въ 823 г. въ Вавилонѣ халдейскаго царя Мардукъ-балатсу-либи, поддерживаемаго Эламомъ. Надпись говорить о побѣдѣ Ш.-Раммана, но она была, во всякомъ случаѣ, безплодна, такъ какъ пришлося еще въ 813 г. ходитъ на Вавилонъ. Надпись обрывается на 4-мъ году царя; вѣроятно, послѣдніе годы были омрачены успѣхами ванскихъ царей Исцувани и Менуа (см.). Ш.-Рамманъ, не смотря на краткое царствованіе и трудныя времена, успѣлъ хотя на время поднять ассирійское могущество.

**Шампину-палуа** или **С.-пима** — царь вавилонскій, сынъ Хаммураби, приближительно въ XXII в. до Р. Хр. Извѣстенъ только, кромѣ сивковъ, изъ одной дошедшей отъ него надписи въ берлинскомъ музеѣ (сумерійскій переводъ ея—въ британскомъ музеѣ), въ которой говорится о сооруженіяхъ, главнымъ образомъ религіознаго характера, въ Нишпуріи и другихъ городахъ Вавлоніи.

**Шамье** (Daniel Chamier, 1565—1621) — франц. протестантскій богословъ. Будучи пасторомъ въ Монтелимарѣ, игралъ видную роль среди гугенотовъ. Принималъ дѣятельное участіе въ гугенотскихъ политическихъ сѣздахъ и церковныхъ соборахъ; хлопоталъ объ изданіи Генрихомъ IV Нантскаго эдикта и даже, по нѣкоторымъ извѣстіямъ, участвовалъ въ его составленіи. Въ 1607 г. Ш. добылся учрежденія въ Монтелимарѣ гугенотскаго коллежа. Въ 1612 г. гугенотскій синодъ назначилъ его пасторомъ и профессоромъ въ монтобаскую акад. Въ этой академіи царилъ безпорядокъ, и Ш. дѣятельно принялся за реорганизацию учебнаго дѣла, но былъ убитъ при осадѣ Монтобана Людовикомъ XIII. Сочиненія Ш. носятъ по преимуществу апологетическій характеръ. Главное изъ нихъ: «Panstratiæ catholice sive controversiarum de relegatione adversus pontificios corpus» (Женева, 1626). Кромѣ того ему принадлежатъ: «Epistolæ iesuicæ et ad eas responsiones» (Жен., 1599); «Actes de la conférence tenue à Nisme entre Daniel Chamier et Pierre Colon, jésuite» (Жен., 1601); «Corpus theologicum» (Жен., 1613) и др. Ср. Ch. Read, «Daniel Chamier» (П., 1858).

**Шамьеръ** (Фредерикъ Chamier) — англ. писатель (1796 — 1870), авторъ нѣмнѣшихъ успѣхъ романовъ «Life of a sailor» (1834); «The Arethusa» (1836); «Tom Bowling» (1839); «Passion and principles» (1842). Въ качествѣ очевидца, оны написалъ «Review of the French revolution of 1848».

**Шанайш-шара** (санскр. Çanaïççara) — см. Шану.

**Шаналь** (François - Victor - Adolphe de Chanal, 1811—82) — франц. генералъ и писатель. Въ 1876 и 1877 г. былъ избираемъ въ палату депутатовъ, гдѣ принималъ къ республканской лѣвой. Написалъ: «Armée américaine pendant la guerre de sécession» (Пар., 1872).



**Шамары** (Shânâr) — одна из низших каст в южной Индии, особенно многочисленная в Тинневели и около Траваннора. Главным наследственным занятием ее членов служат воздвигание покосовой и пальмировой пальмы и добывание их сока, для чего им приходится взлазять на совершенно голые и часто очень высокие стволы деревьев. Из сока этих двух пальм они варят род грубого сахара и гонят пальмовую водку — тогда. Большинство Ш. ограничивается этим трудным и опасным занятием, но некоторые из них обзавелись собственной или арендованной землей и сдѣлались земледѣльцами или торговцами. По общественному положению их можно отнести къ высшему отряду низших каст или къ самому низкому средним; они бѣдны, но не нищѣ; грубы, необразованы и неграмотны, но все-таки нѣсколькими ступенями стоят выше какаго-либо состоянія; характера робкого и крайне суевѣрных. По языку Ш. принадлежат къ тамиламъ (см.); характерные вѣншіе признаки их не-арійской расы — очень темный цвѣтъ кожи, низкій лобъ, глубоко сидящіе глаза и выдающіяся скулы. Религія их имѣетъ характеръ систематической демонологіи. Миръ представляется имъ наполненнымъ злыми демонами, только и думающими о томъ, какъ бы принести вредъ человѣку. Чтобы умиостивить ихъ, имъ воздвигаютъ болѣею частью крайне примитивныя храмы (такъ назыв. «Пек-Койль»), въ видѣ пирамидальныхъ кучъ земли, украшенныхъ полосами бѣлой извести, иногда въ перемежку съ красной охрой, и являющихся въ одно и то же время идоломъ и храмомъ. Небольшая, сверху плоская куча земли передъ такимъ храмомъ служитъ алтаремъ. Обыкновенно вблизи растетъ какою-нибудь видное дерево: тамариндъ, зонтичная или пальмировая пальма, листья которыхъ ни когда не подрѣзываются и не поджигаются. Такое дерево считается обиталищемъ демона, который съ него вдыхаетъ въ себя запахъ жертвенной крови и невидимо спускается въ него принять участие въ празднествѣ, чтобы честь. Иногда пирамиду строятъ изъ кирпича и покрываютъ штукатуркой, придавая ей форму обелиска, въ вышину рѣдко превышающаго 8 фт., обыкновенно же не доходящаго и до пяти. Еще рѣже настоящія, постройки, съ нишей для музыкантовъ и изображеніями демоновъ. Въ послѣднѣмъ случаѣ наблюдается несомнѣнное вліяніе брахманизма: идолы въ общемъ схожи съ тѣми чудовищными фигурами, въ которыхъ ортодоксальные индуисты представляютъ разныхъ демоновъ, враждебныхъ богамъ, или страшныя формы Дурги и Шивы. Исполненіе культа не присвоено особому классу, какъ у индуистовъ, но можетъ быть принято на себя всѣми, избравшимъ это занятіе. Обыкновенно одно изъ главныхъ лицъ деревни совершаетъ церемонію, но иногда его замѣняетъ кто-либо изъ ревностныхъ молящихся. При служеніи большую роль играютъ рѣзкая, шумная музыка на туземныхъ инструментахъ и пляска, все ускоряющаяся и доводящая жреца-плясуна до изступленія, въ которомъ

онъ бичуетъ себя, наноситъ собѣ раны, жметъ себя факеломъ и даже жметъ кровью, текущую изъ собственныхъ ранъ. Изступленіе объясняется тѣмъ, что демонъ вошелъ въ жреца, который теперь самъ становится предметомъ поклоненія; вѣрующіе обращаются къ нему съ мольбами, какъ къ божеству. Линъ небольшая часть Ш. исповѣдуетъ христіанство. Общее число ихъ превышаетъ полмилліона. Ш. утверждаютъ, что пришли на континентъ съ о-ва Сейлона, гдѣ дѣйствительно еще существуетъ подобная каста, носившая имя Шандаръ. Они извѣстны также подъ именемъ *сананго*. См. Caldwell, «Tinnevely Shanars» (1850). С. В.—г.

**Шангалло** — африканскій народъ, являющій на границѣ Абессиніи и Египетскаго Судана. Языкъ его имѣетъ родственныя черты съ нубійскими нарѣчьями. Ш. живутъ охотой и занимаются земледѣліемъ. Ср. Munzinger, «Ostafrik. Studien» (Баз., 1883); Beltrame, «Il Sennaar e lo Sciangallal» (Верона, 1879—82).

**Шангарье** (Николай - Анна - Теодуль Changarnier, 1793—1877) — франц. генералъ и политическій дѣятель. Поступилъ въ армію въ 1815 г.; участвовалъ въ походѣ въ Испанію 1823 г.; 1830—48 г. провель въ Алжирѣ, гдѣ отличился во многихъ походахъ, былъ нѣсколько разъ раненъ и дослужился до чина генералъ-лейтенанта; былъ недолго генералъ-губернаторомъ Алжира. Когда въ Алжиръ пришла вѣсть о февральской революціи (1848), Ш. сталъ во главѣ временнаго правительства Алжира. Затѣмъ онъ перѣхалъ въ Парижъ, отказавшись отъ предложеннаго ему парижскимъ временнымъ правительствомъ поста посланника въ Берлинъ, и принялъ начальство надъ парижскою національною гвардіей; съ нею онъ подавилъ возстаніе 16 апрѣля. Въ маѣ онъ былъ отправленъ въ Алжиръ генералъ-губернаторомъ, но, избранный 4 июня на дополнителныхъ выборахъ, въ учредительное собраніе, вернулся въ Парижъ; въ собраніи занялъ мѣсто на правой, въ рядахъ сторонниковъ Орлеановъ. Однако, республиканское правительство дорожило имъ, какъ хорошимъ генераломъ, и, вѣра въ его военную лояльность, не болѣе его республиканскихъ симпатій. 1 июля (послѣ подавленія іюньскаго возстанія, въ чемъ Ш. участія не принималъ), Кавеньякъ поставилъ его вторично во главѣ національной гвардіи. Въ декабрѣ онъ, сверхъ того, получалъ иодъ свою команду первую дивизію. При президентскихъ выборахъ Ш. вотировалъ за принца Наполеона, не считая его опаснымъ и чувствуя себя къ нему все же ближе, чѣмъ къ республиканцу Кавеньяку. Въ слѣдующіе два года онъ энергично подавлялъ всѣ возстанія и попытки возстаній, содѣйствуя тѣмъ укрѣпленію власти Наполеона, но въ приказаніи по арміи, а тѣмъ болѣе въ законодательномъ собраніи, куда тоже былъ избранъ, не скрывалъ своей все растущей антипатіи къ президенту. Въ январѣ 1851 г. Наполеонъ лишилъ его командованія какъ дивизіей, такъ и національной гвардіей. Не смотря на всю свою враждебность къ Наполеону, Ш. совершенно не понималъ ни его замысловъ, ни его дѣйствій.

тельной силы, и смѣло увѣряя въ царятѣ, что «во Франціи не найдется ни поляна, ни батальона, съ которыми можно было бы открыть эру Цезарей». Въ ночь на 2 декабря 1851 г. III. былъ арестованъ и посаженъ въ Мазасъ, а декретомъ 9 янв. 1852 г. изгнанъ изъ Франціи. Послѣ амнистіи вернулся на родину. При началѣ войны 1870 г. предложилъ свои услуги правительству, но сначала оны были отвергнуты, и только послѣ первыхъ поражений оны были приказомъ адмирала къ рейнской армии, однако безъ команды. Запертый вмѣстѣ съ Базеномъ въ Мецѣ, оны вѣдь первые, не увѣнчавшіеся успѣхомъ, переговоры о почетной сдачѣ этой крѣпости. При сдачѣ Меца взять въ плѣнъ; опущенные послѣ перемирія. 8 февраля 1871 г. избранъ въ національное собраніе, гдѣ занялъ мѣсто въ рядѣхъ орлеанистовъ. Оны былъ членомъ военнаго совѣта, разбираваго дѣло Базена, и отстаивалъ мнѣніе, что Базенъ совершилъ крупную стратегическія ошибки, но въ мнѣніи неповиненъ. Въ национальномъ собраніи III. боролся противъ Тьера, потомъ поддерживалъ Макъ-Магона; стоялъ въ главѣ комитета девяти, старающагося устроить соглашение между двумя фракціями монархистовъ; вогировалъ противъ конституціи 1875 г. Въ концѣ 1875 г. национальное собраніе избрало его однимъ изъ пожизненныхъ сенаторовъ. См. С-те Antioche, «Ch.» (II., 1891). В. В.—с.

**Шангянъ** (Алоксандръ)—писатель; напечаталъ: «Описание Колывано-Воскресенскихъ рудниковъ, съ практическими замѣчаніями, въ разсужденіи производства различныхъ работъ, и съ планами рудниковъ» (М., 1808).

**Шандау** (Schandau) — въ Саксоніи, недалеко отъ Дрездена, на берегу Эльбы; слабо минерализованный щелочно-железныи источникъ (6,014 двууглекислой закиси желѣза въ литрѣ воды) и гидротерапевтическое завед.

**Шанденё** (Chandeneux, псевдонимъ франц. писательницы Эммы Беранже Баньи, 1836—81). Подъ общимъ заглавіемъ «Ménages militaires» ею написана серия разсказовъ, обнаруживающая большую наблюдательность и отсутствие тенденциозности; таковы: «La femme du capitaine Aubertin» (1875), «Les filles du colonel», «Le mariage du trésorier», «Les deux femmes du major» (1876), «Les mariages de garnison» (1877). Больше общее содержание имѣютъ позднѣйшіе ея романы: «Les remèdes de l'amour»; «Les visions d'ort»; «Blanche neige»; «Les terreurs de lady Suzanne»; «Valgrès la grande»; «Vaisseaux brûlés».

**Шандидиверъ** (Одетта Champdivers) — любовница франц. короля Карла VI, личность болѣе легендарная, чѣмъ историческая. Дочь торговца лошадами она была сдана въ молодомъ дѣтствѣ, почти ребенкомъ взята къ сумасшедшему королю; ухаживала за нимъ какъ сидѣлка и умѣла успокаивать въ періодъ бурныхъ припадковъ. У III. была отъ Карла VI дочь.

**Шандилла** (санскр. Candilā) — потомокъ Candilā—древній индійскій мудрецъ, имя котораго связывается съ одной изъ упанишадъ. Это же имя носитъ авторъ философско-религіознаго трактата Bhaktisūtra (изд. «Bibliotheca

Indica» въ Калькуттѣ) и одного юридическаго, а также основатель ереси Вхагавата (Vhāgavata—поклонникъ Вхагавата, т. е. верховнаго существа). III. первый провозгласилъ учение о тождествѣ нашего я — «атмана» съ началомъ всего существующаго—Брахмой. Это пантеистическое учение, впоследствии расширенное, извѣстно подъ именемъ мудрости III. Весьма возможно, что во всѣхъ этихъ случаяхъ, или по крайней мѣрѣ въ нѣкоторыхъ дѣло плетъ объ одномъ и томъ же авторѣ.

**Шандоръ** (Софусъ - Христианъ-Фредерикъ Schandorph, 1836—1901)—датскій беллетристъ и поэтъ. Выросши въ маленькомъ провинціальномъ городѣ, гдѣ отецъ его былъ станціоннымъ смотрителемъ, III. имѣлъ возможность близко наблюдать и изучить бытъ провинціальныхъ обывателей и простого народа. Изъ этого быта оны впоследствии главнымъ образомъ и черпалъ сюжеты для своихъ произведеній. Первая же серия разсказовъ изъ провинціального быта («Fra Provindsen», 1876), въ которыхъ сильно замѣтно влияние Тургенева, создала III. имя и доставила стипендію для поѣздки за границу. По возвращеніи начался второй періодъ литературной дѣятельности III., къ которому относятся 4 лучшихъ его произведенія: большая повѣсть въ стихахъ «Ulge Dage» (1879) и романы «Uden Midtpunkt» (1878; въ русскомъ переводѣ «Безъ устоя», «Thomas Friis Historie» и «Smaa folk» (1880; послѣдній считается выдающимся изъ всѣхъ прозаическихъ произведеній III.). III. выступаетъ противникомъ романтическаго самообмана и восхваляетъ людей труда, стоящихъ на почвѣ дѣятельности и ненавидящихъ всякое попользованіе бросать себѣ и другимъ пыль въ глаза. Въ 1880 г. III. сталъ получать ежегодную пенсію отъ государства. Писательская дѣятельность его продолжалась съ преимуществомъ крупныхъ и мелкихъ произведеній его въ прозѣ и въ стихахъ отличались одинаковыми художественными достоинствами. Изъ мелкихъ произведеній III. наиболее удачны помѣщенные въ сборникахъ «Ti Fortaellinger» (10 разсказовъ, 1879 и 1882). Въ этихъ разсказахъ искренній и мягкій юморъ III., его симпатія и уваженіе къ скромнымъ труженникамъ, смиреннымъ и любящимъ душамъ, своего рода «крестоносцамъ», чуждымъ всякаго эгоизма, нашли полный просторъ и вылились въ наиболее художественную форму. Изъ позднѣйшихъ произведеній III. большой успѣхъ имѣлъ «Skovfogedboerne» («Дѣти дѣснаго», 1882). Источивъ, повидимому, запасъ наблюдений и материаловъ изъ родной дѣятельности, III. обратился къ чужой жизни и исторіи. Одно изъ его произведеній, относящихся къ этому періоду дѣятельности, рисуетъ жизнь при дворѣ Людовика XIV («Den store Mademoiselle»), другое—итальянскую жизнь временъ поэта Альфьери («Posten og Junker»). Согласно возъ III., тѣло его по смерти было сожжено безъ соблюденія церковныхъ обрядовъ.

**Шандоръ-Джалъскій** (Ксавьеръ — псевдонимъ Любомира Бабица) — хорватскій

писатель. Род. въ 1854 г. Въ значительной степени усвоилъ въ сволхъ произведеніяхъ манеру письма Тургенева (о влияніи Тургенева свидѣтельствуетъ автобіографія писателя). Въ сч. его: «У повои двуги» (1885) замѣтны черты этическихъ и философскихъ взглядовъ Л. Н. Толстого. Повѣсти и романы Ш.-Джалскаго содержатъ своими касаются какъ современности, такъ и исторіи родной страны; «Tri pripoviesti bez naslova» («Три повѣсти безъ названія», 1887), напр., изображаютъ тягостное положеніе хорватовъ и ихъ страны въ эпоху «просвѣщеннаго абсолютизма». Изъ другихъ произведеній Ш. выдается особенно «Na godjenoj grudi» («На родной почвѣ», 1890), гдѣ идеальныя стороны жизни противопоставляются грубымъ антискимъ расчетамъ. Легкій пессимизмъ, наблюдаемый въ этомъ произведеніи, сказывается еще сильнѣе въ романѣ «Radmilović» (1897). Постепенно такимъ пессимистическимъ настроеніемъ окрашивается и самый юморъ писателя, еще сравнительно веселый въ «Zivotopis jedne Ekskelencije» (1898), но уже болѣе горькій въ «Legenda iz dvorišta» и «Radmilović». Въ общемъ произведенія Ш.-Джалскаго, сравнительно, напр., съ его предшественникомъ Шеноа (см.), отличаются и болѣею прочувствованностью, и болѣею психологическою глубиною; его повѣсти и романы были, собственно говоря, первыми опытами «соціального романа» на почвѣ хорватской литературы, новѣйше дѣятеля которой—напр. І. Козараль и В. Новакъ—усердно слѣдуютъ по пути, проложенному Ш.-Джалскимъ. На русской языкъ переведены изъ повѣстей и рассказовъ Ш.-Джалскаго: «Зачѣмъ» и «Господинъ Юрица» («Грудь», 1891), «Старая церковь» («Славянская Муза», изд. У. Каллуновскаго). См. «Vijenac» (1886, 1890, 1893 гг.); «Лжегонис Маттце сриске» (кн. 175); «Mladost» (№ 6).

**Шандра**—народное названіе нѣкоторыхъ растений, напр., живучки (Ajuga), чернокудренника (Ballota nigra), душевика (Galamintha), Elscholtzia, Lamium и др., обыкновенно же Marrubium vulgare L., многолѣтняго растенія изъ сем. губоцвѣтныхъ (Labiatae), длко-растущаго по сорнымъ мѣстамъ въ юго-западной Россіи. Стебель у этого растенія до 60 см. высотой, бѣловатошершавый вѣтвистый; нижніе листья длинночерешковые, яйцевидно-округлые, городковидные; цвѣтн бѣлые, собранные кочками; чашечка съ 10 отогнутыми назадъ зубцами; вѣтчикъ двуугубый, верхняя губа узкая, почти плоская, нижняя губа трехлопастная, 4 тычинки, переднія длиннѣе заднихъ; орѣшки продолговато-треухгранные.

**Шандра**—с. Киевской губ., Каневскаго у., въ 20 в. отъ у. г., при рч. Шандрѣ или Рудой. 3093 жителей. 2 киричныхъ зав. и множество вѣтряныхъ мельницъ. На горахъ вокругъ села остатки трехъ городищъ; здѣсь находили похороненныя каменные издѣлія.

**Шандра** (Антуанъ Chaudet, 1534—1591) — протестантскій богословъ. Двадцати двухъ лѣтъ отъ роду былъ избранъ вторымъ пасторомъ парижской церкви. Когда захвачено было со-

браніе въ улицѣ С.-Жакъ (4 сент. 1557), Ш. написалъ «Remonstrance au roi», потомъ «Apologie ou defense des bons chretiens contre les ennemis de l'Eglise catholique». Вскорѣ послѣ этого Ш. былъ арестованъ, но выпущенъ благодаря вмѣшательству Антуана Бурбонскаго. Послѣ амбуазскаго заговора, Екатерина Медичи два раза выражала желаніе говорить съ Ш., чтобы узнать отъ него «истинную причину смутъ», но Ш. чѣе отказался на ея призывъ. Во время переговоровъ о мирѣ въ Амбуазѣ Ш., призванный Кондэ на совѣтъ, высказался противъ уступокъ. Послѣ Варолюевской ночи Ш. бѣжалъ въ Лозанну и съ 1578 г. поселился въ Женевѣ. Въ 1585 г. Генрихъ Наваррскій призвалъ его во Францію. Въ 1589 г., исполняя нѣсколько миссій у протестантскихъ государей Германіи, Ш. возвратился въ Женеву и вновь занялъ тамъ кафедру еврейскаго языка. Кромѣ полемическихъ статей и апологетическихъ записокъ, появлявшихся часто подъ псевдонимомъ, Ш. написалъ: «Histoire des persecutions et martyrs de l'église de Paris depuis l'année 1557 jusqu'au temps du roi Charles IX» (Лионъ, 1563). Латинскія работы Ш. были изданы его сыномъ подъ заглавіемъ: «Ant. Sadeelis Chaudaei nobilissimi viri, opera theologica» (Женева, 1592, 1593, 1599, 1615, 1620). Послѣ него остались еще нѣсколько сочинетовъ, трактатовъ о правахъ принцеа крови и обширная переписка съ знаменитостями его времени.

**Шанцевъ** (вѣмецк. Schanze)—общее названіе полевыхъ и временныхъ укрѣпленій въ Россіи до начала XIX ст., не опредѣлявшихъ ихъ вида. Въ частности *сложный Ш.* обозначалъ сомкнутое укрѣпленіе, *штерминация*—укрѣпленіе, имѣющее въ планѣ звѣздообразную форму и т. п. Въ настоящее время названіе «Ш.» совершенно вышло у насъ изъ употребленія.

**Шанзу** (Антуанъ-Еженъ-Альфредъ Шанзу, 1823—1883) — выдающийся французскій генералъ. Окончилъ курсъ военныхъ наукъ въ сен-сирской школѣ, затѣмъ 16 лѣтъ провѣлъ на военной службѣ въ Алжирѣ, сражаясь съ отличіемъ въ итальянскомъ походѣ 1859 г. (при Солферино). Въ 1860—61 г. принималъ участіе въ походѣ въ Сирію; въ 1868 г. произведенъ въ генералы. Въ 1870 г. Ш. послѣпшилъ изъ Алжира въ Парижъ, но маршалъ Лебофъ, подозрѣвая его республиканскія убѣжденія, не далъ ему отдѣльной части. Лишь въ октябрѣ 1870 г. Ш. произведенъ былъ правительствомъ національной обороны въ дивизионные генералы, при чемъ на него возложено сначала командованіе дивизіей, а затѣмъ однимъ изъ армейскихъ корпусовъ луарской арміи. Ш. выказалъ крупныя военныя дарованія и имѣлъ участіе въ сраженіяхъ при Патэ и Луань. Когда послѣ потери Орлеана луарская армія была раздѣлена, Ш. принялъ начальство надъ второй луарской или западной арміей. Командуя этой насоро навербованной, плохо обученной и плохо снаряженной арміей, Ш. тѣмъ не менѣе среди зимы въ теченіе шести недѣль стойко держался противъ сильнѣйшаго не-

приятеля и отъ времени до времени одерживая победы (при Божанси и Вандомъ). Атакванный при Ле-Мансѣ принцемъ Фридрихомъ-Карломъ, III., потерпѣвъ здѣсь сильное поражение, вынужденъ былъ сдать Ле-Мансѣ и отступить. Во время перемирія III. въ національномъ собраніи подаетъ голосъ за продолженіе войны до послѣдней крайности. 20 марта 1871 г. онъ былъ арестованъ коммунарами, но выпущенъ на честное слово, что не приметъ участія въ военныхъ дѣйствіяхъ противъ коммуны. Въ 1873 г. III. былъ назначенъ командующимъ 19 армейскимъ корпусомъ и генералъ-губернаторомъ Алжира. При президентскихъ выборахъ въ 1879 г. III. получилъ 99 голосовъ. Гревъ назначилъ III. посланникомъ въ Петербургъ, но въ 1881 г. при назначеніи министерства Гамбетты III. вернулся въ Парижъ и въ слѣдующемъ году былъ назначенъ командующимъ 6 армейскимъ корпусомъ. III. напечаталъ: «La deuxième armée de la Loire» (1871). Ему поставлены памятники въ Божанси, Ле-Мансѣ и Нуарѣ. Биографіи III. составили Chuquet (1884), Willfranche (1890), Grandin (1895) и Felix (1898).

**Шанини** (санскр. Śani = медленный) — въ индійской тумозной астрономической терминологіи планета Сатурнъ, изображаемая въ видѣ черного человѣка въ черныхъ одеждахъ. Двигается III. медленно, въ колесницѣ, влекомой ѣдими лошадами. Вліяніе III. на судьбы и дѣла людскія — зловерное, почему его и называютъ еще *Крура-дринъ* и *Крура-лочана* (Kṛūra — жестокий, грозный + dr̥c или locana == смотрящій). С. В.—ч.

**Шанкара** (санскр. Śaṅkara — спасительный, благотворительный): 1) эпитетъ Шивы въ его творческомъ характерѣ или какъ повелителя Рудры (см.); 2) философъ и религиозный учитель Шанкарачарья (см.); 3) индійскій юристъ конца XVI в.; 4) философъ середины XVI в., особенно известный какъ авторъ юридическаго трактата Дхармадвайтанирная (устраненіе двусмысленности закона), содержащаго разъясненіе ряда юридическихъ проблемъ. Часть этого трактата, трактующая объ усыновленіи, издана, съ переводомъ, Мандликомъ. С. В.—ч.

**Шанкара-ваджая** (санскр. Śaṅkara-vādyā = любда Шанкары) — индійское литературное произведеніе, содержащее въ себѣ описаніе споровъ религиознаго реформатора и философа Шанкарачарья (см.) съ представителями различныхъ ортическихъ сектъ. Существуетъ нѣсколько произведеній, носившихъ это заглавіе. Одно, принадлежащее послѣдователю Шанкары — Ананда-гирни (жившему около X в.), издано въ «Bibliotheca Indica» (Калькутта, 1868); его критическій разборъ данъ Теллангомъ въ «Indian Antiquary» (т. V). Другое, принадлежащее ученому и религиозному учителю Мадхавачарья (жилъ въ XIV в.), называется Санкшера-III. (Sankshera — сжатое изложеніе). Рассказъ здѣсь ведется отъ имени Анандагирни, повѣствующаго о диспутахъ своего учителя противъ 48 различныхъ сектъ. Достаточно сравнить III. съ подлинной

полемикой Шанкарачарья (напр. въ его комментаріи на вторую книгу Веданта-сутры), чтобы убедиться, что повѣствованіе Анандагирни имѣетъ апокрифическій характеръ и лишено всякаго значенія, какъ историческій источникъ для VIII—IX в. С. В.—ч.

**Шанкара-чарья** (санскр. Śaṅkara — имя собствен. + śāraṅa = учитель, брахманъ) или просто *Шанкара* — знаменитый индійскій религиозный реформаторъ и философъ, одинъ изъ главныхъ учителей и проповѣдниковъ философской школы Веданта (см.), жившій въ VIII или (вѣроятнѣе) въ IX в. Наиболее достоверное преданіе свидѣтельствуеъ, что онъ родился въ 788 г. по Р. Хр. (см. А. Веберъ, «Indische Studien», т. XIV, стр. 353). Менѣе достоверныя извѣстія относятъ его ко второму и пятому столѣтіямъ нашей эры («Indian Antiquary», I, 361; VII, 282). III. былъ родомъ изъ Кералы или Малабара, изъ касты брахмановъ Намбури, и велъ очень безпечнойно бродячую жизнь, во время своихъ странствованій успѣшно диспутироваъ съ представителями разныхъ религиозныхъ ученій, начиная съ ортодоксальныхъ вишнуитовъ и шиваитовъ и кончая менѣе правобѣдными джайнистами и буддистами. При этомъ онъ никогда не упускалъ случая популяризировать въ устныхъ бесѣдахъ и писаніяхъ философское ученіе Веданты. Во время своихъ путешествій онъ основалъ рядъ монастырей (śaṅha), для сохраненія и распространенія его ученія. Нѣкоторые изъ нихъ уцѣлѣли и по сю пору. Главнымъ изъ нихъ — монастырь въ Шригирри, или Шрига-гирри, на склонѣ западныхъ Гатовъ, въ Майсорѣ, вблизи источниковъ р. Тунгабахдуръ. Подъ конецъ жизни III. добрался до Кашмира и тамъ, послѣ побѣдоснаго диспута съ разными оппонентами, возсѣлъ на тронѣ Сарасвати. Умеръ въ Кедаранатхѣ (въ Гималайскихъ горахъ), еще совсемъ молодымъ (32 лѣтъ). Событія послѣднихъ лѣтъ его жизни засвидѣтельствованы мѣстными преданіями. Тронъ Сарасвати, на которомъ сидѣлъ III., показываютъ и теперь въ Кашмирѣ, а въ храмѣ Шивы въ Бадарі съ незапамятныхъ поръ жрецомъ, совершающимъ богослуженіе, всегда состоитъ малабарскій брахманъ изъ рода Намбури. Ученость и святость жизни III. пользовались такимъ уваженіемъ, что его считали воплощеніемъ Вишну и Шивы и вѣрили въ его способность совершать чудеса. Тѣмъ не менѣе ему приходилось считаться и съ проявленіями неуваженія и неприязни. Рассказываютъ, что когда послѣ его возвращенія домой изъ странствій, умерла его мать, и онъ долженъ былъ совершить надъ ней погребальный обрядъ. То родственники его отказались снабдить его огнемъ, а брахманы не захотѣли совершать богослуженія. Тогда III. произвелъ огонь изъ своей руки и сжегъ тѣло матери во дворѣ своего дома, произнеся заклинаніе, что брахманы здѣсь не будутъ изучать ведъ, нише монахи никогда не получатъ милостыни, а мертвые всегда будутъ сжигаться вблизи домовъ, въ которыхъ жили (обычай, по преданію, пережившій III.). Въ Малабарѣ III. при-

писываютъ раздѣленіе первичныхъ четырехъ кастъ на 72 (по 18 подраздѣленій въ каждой изъ основныхъ кастъ) и опредѣленіе ихъ занятій и обязанностей. По своимъ религиознымъ догматамъ Ш., повидимому, скорѣе склонялся къ вишнуизму, но пользуется одинаковымъ почетомъ у представителей обѣихъ главныхъ сектъ индуизма—шиваитовъ и вишнуитовъ. Какъ философъ, онъ былъ апостоломъ ученія о такъ назыв. *адваита*, составляющемъ одну изъ главныхъ составныхъ частей школы Веданта (см.), т. е. о тождествѣ челоуѣческаго духа съ мировымъ духомъ (*advaita* — недвойственность, единство). Согласно этому ученію, духъ челоуѣка и верховный духъ составляютъ одно цѣлое; все, что мы видимъ въ мірѣ — разныя формы, произведенныя мировымъ духомъ, и въ то же время впечатлѣнія нашей души. Въѣ нашей души и въѣ верховнаго духа нѣтъ ничего. Такимъ образомъ весь міръ есть ничто иное, какъ наша иллюзія, наше представление. Только наше незнаніе заставляетъ насъ отдѣлять нашу душу отъ мирового духа и считать ее существующей отдѣльно и независимо. Устраненіе этого незнанія приводитъ къ полному освобожденію челоуѣческой души отъ неумолимаго закона о переселеніи душъ и достигается изученіемъ философскихъ истинъ Веданты. Существоуетъ очень много философскихъ трактатовъ и литературныхъ произведеній, дѣйствительно принадлежащихъ Ш. или только приписываемыхъ ему. Наибольше важнымъ является его Бхашья (*Bhāshya*), т. е. комментарий на Веданта-сутру, приписываемую Вьясы (см.). Приписываются Ш. еще *трактаты*: *Атмабодха* (*Познаніе Атмана* — мирового духа; перевод, и объяснен. F. Neve в «*Journal Asiatique*», т. VIII, 6-я серия) и *Прашноттаратанамала* (*Prasnotataganamala* — «Драгоценное ожерелье вопросовъ и отвѣдовъ»: изд. въ санскр. и тибетской редакціяхъ и съ французскимъ переводомъ Ed. Foucaux П., 1867, и А. Веберъ, въ «*Zeitschrift* Берл. Акад. Наукъ», 1868, стр. 92 и слѣд.)—амалгاما буддийскихъ и шиваитскихъ ученій; *комментаріи* на Бхагавадгиту и на Хривнха-Тананія-уанинадъ; сборникъ гимновъ въ честь Парватя, супруги Шивы, восящій названіе *Аваяда-лагари* (*Ananda-lahari* — волна наслажденія). Другой подобный сборникъ, *Саундарья-лагари* (*Sāundaryā-lahari*—волна красоты) также приписывается Ш. Буддисты считаютъ Ш. (вмѣстѣ съ Кумарилой) злѣйшимъ врагомъ своей религіи и приписываютъ ему. ея паденіе, что, впрочемъ, преувеличено, такъ какъ буддизмъ продолжалъ держаться въ Индіи еще болѣе 6 вѣковъ послѣ смерти Ш. Несомнѣнно, однако, что ученіе Ш. способствовало постепенному умиранію религіи Будды въ самой ея родинѣ. Ср. F. H. Windischmann, «*Sancara, sive de Theologumenis Vedanticorum*» (Боннъ, 1833); A. Bruining, «*Bijdrage tot de Kennis van den Vedānta*» (Лейденъ, 1871). У насъ о Ш. и его философіи писалъ В. Джонстонъ въ «*Вопросы философіи и психологіи*» за послѣдніе годы. См. также Индія (исторія), Веданта, Индійская философія. Туземная биографія

Ш. излагается въ такъ назыв. Шанкаравижданѣ (см.). С. В.—ч.

**Шанкеръ.**—Подъ этимъ именемъ разумеются въ настоящее время язвы, образовавшіяся отъ зараженія венерическимъ или же сифилитическимъ ядомъ; въ первомъ случаѣ развивается простой или мягкій (венерическій) Ш., во второмъ—твердый или сифилитическій Ш.; иногда можетъ произойти одновременное зараженіе тѣмъ и другимъ ядомъ, тогда получается смѣшанный Ш. (*Shancse mixte*). О твердомъ Ш.—см. Сифилизъ. *Мягкій шанкеръ* (мягкая или венерическая язва, *ulcus molle, chancres mou, weicher Schanker*) представляетъ чисто мѣстное заболѣваніе и никогда не сопровождается конституциональными явлениями; единственное осложненіе составляетъ пораженіе сосѣднихъ лимфатическихъ путей и железъ (бубоны). Заболѣваніе происходитъ чаще всего вслѣдствіе полового сношенія, и поэтому мягкій Ш. локализируется въ большинствѣ случаевъ на половыхъ органахъ; въ половыя венерическія язвы представляютъ, въ противоположность твердому (сифилитическому) Ш., крайне рѣдкое явленіе. Контактъ мягкаго Ш. еще не установленъ съ точностью. На XI международномъ медицинскомъ конгрессѣ въ Римѣ въ 1894 г. большинство членовъ приняло къ соглашенію относительно того, что болѣзнетворной причиной мягкаго Ш. является микроорганизмъ, найденный и описанный Дюкреемъ (изъ Неаполя) въ 1889 г. и независимо отъ него Крэфтингомъ (изъ Христиніи) въ 1892 г. Микробъ этотъ, выдѣленный изъ шанкернаго гноя, представляетъ палочку длиною въ 1,48 м. (микромилиметръ = 0,001 мм.), шириною въ 0,5 м., короткую и толстую, съ сильно закругленными концами; благодаря боковымъ вдавленіямъ палочка, напоминаетъ цифру 8: она окрашивается лучше всего метиль-виолетомъ и генціанъ-виолетомъ. Палочки лежатъ чаще всего группами въ гнойныхъ шарикахъ или свободно между ними. До сихъ поръ не удалось получить ихъ въ чистой культурѣ. Это обстоятельство и лишаетъ изслѣдованія Дюкрей (Ducrey) - Крэфтинга полной доказательности. Прививки животнымъ не дали результатовъ. Вообще вопросъ о возможности привить животнымъ мягкій Ш. нельзя пока считать рѣшеннымъ, хотя имѣются наблюденія объ успѣшной прививкѣ его обезьянъ. Точно установлено, что зараза присуща гною изъ и бубонновъ, который не теряетъ своей заразительности даже въ сотомъ разведеніи; фильтрованный гной нельзя болѣе прививать съ успѣхомъ. Послѣ высѣханія гной сохраняетъ вредоносность (вирулентность) не долѣе нѣсколькихъ дней. Рикорду удавалось положительныя прививки по прошествіи 17 дней въ томъ случаѣ, если онъ сохранялъ гной въ закрытыхъ трубочкахъ, въ которыхъ тотъ не могъ высохнуть. По опытамъ Обера (Aubert), шанкерный гной, подогрѣтый въ теченіи одного часа на 42°Ц., лишается вирулентности. На этомъ основанъ методъ леченія мягкаго Ш. горячими ваннами и вообще тепломъ. Холодъ (—16°Ц.), напротивъ, не ослабляетъ вирулентности шанкернаго

гноя. Для возможности заражения необходимо нарушение чистоты покровов, напр. садина кожи. Мягкий Ш. чаще всего встречается у мужчин на внутреннем листке крайней плоти и на уздечке, у женщин—въ ладьевидной ямкѣ и на малыхъ и большихъ губахъ. У послѣднихъ нередки также Ш. шейки матки; по наблюдениямъ Разумова въ Мясницкой больницѣ въ Москвѣ, около 7,5% общаго числа Ш. Наблюдаются также Ш. задняго прохода, преимущественно у женщинъ. По статистикѣ проф. Ге на 2084 шавкра у мужчинъ приходится 1 Ш. задняго прохода, а у женщинъ на 325 случаевъ 14, т. е. въ 90 разъ чаще, чѣмъ у мужчинъ. Какъ видно изъ цифровыхъ данныхъ Жюльена (Julien), на Западѣ этого рода Ш. встречается вообще чаще, чѣмъ въ Россіи, а именно у мужчинъ 1 случай мягкаго Ш. задняго прохода приходится на 200 Ш. другихъ областей, у женщинъ 1 на 8. Относительно распределения мягкаго Ш. среди населенія мы не имѣемъ точныхъ цифровыхъ свѣдѣній. Въ общемъ въ наблюдателя сходятся въ томъ, что въ послѣдніе десятилѣтія мягкой Ш. вымираетъ, между тѣмъ какъ заболѣваніе сифилисомъ увеличивается. Въ Германіи въ настоящее время мягкой Ш. составляетъ рѣдкость, точно также въ нѣкоторыхъ крупныхъ центрахъ Франціи. Относительно Россіи мы имѣемъ нѣкоторыя, хотя далеко неполныя, статистическія данныя въ отчетѣхъ врачей, представленныхъ къ сифилодологическому съѣзду 1897 г. Изъ доклада проф. О. В. Петерсена, основаннаго на этихъ отчетѣхъ, мы заимствуемъ слѣдующія цифры: за 5 лѣтъ (1889—93) въ 148 малыхъ городахъ было 3626 больныхъ мягкимъ Ш., въ 101 среднихъ—12671, въ 21 большомъ—14473, въ 3 городахъ съ населеніемъ болѣе 500 тысячъ—30912. Въ С.-Петербургѣ за этотъ же періодъ времени зарегистрировано 13446 больныхъ, въ Москвѣ 10035. Такимъ образомъ мы видимъ преобладаніе заболѣваній въ большихъ городахъ. Изъ данныхъ того же автора мы узнаемъ, что взаимное отношеніе венерическихъ заболѣваній въ С.-Петербургѣ выражается 42,0% для сифилиса, 33,6% для триппера и 24,4% для мягкаго Ш. Высшій классъ населенія несравненно рѣже заражается мягкимъ Ш., нежели низшіе слои; сифилисъ же, по мнѣнію Петерсена, господствуетъ въ образованныхъ классахъ не менѣе, если не сильнѣе, чѣмъ среди простонародья. Въ отношеніи пола отмѣчается значительное преобладаніе мягкаго Ш. у мужчинъ надъ женщинами, а именно въ отношеніи 3:1 въ другихъ городахъ Россіи и 4:1 въ Петербургѣ и Москвѣ, иными словами, каждая женщина съ мягкимъ Ш. заражается среднимъ числомъ трехъ мужчинъ. Впрочемъ, есть и противорѣчія этому статистикѣ. Судя по изслѣдованіямъ К. Л. Штюмера, наиболѣе способствуетъ распространенію мягкаго Ш. безконтрольная проституція. Но и среди подвадорныхъ проститутки процентъ заболѣваній немалый, при чемъ наблюдаются большія колебанія. За 1889—93 гг. въ домахъ терпимости въ Петербургѣ было ежегодно отъ 3,3% до 14,8% за-

болѣваній, въ Москвѣ—отъ 9,1% до 17,9%, въ Харьковѣ—отъ 13,9% до 22,6%, въ Екатеринбургѣ—отъ 3,7% до 53,7%, и т. д. Теченіе мягкаго Ш. представляется въ слѣдующемъ видѣ. Послѣ зараженія почти отсутствуетъ скрытый (инкубаціонный) періодъ, въ противоположность твердому Ш., при которомъ скрытый періодъ довольно продолжительный, иногда въ нѣсколько недель. Уже спустя 12—24 часа на мѣстѣ зараженія появляется узелокъ въ булавочную головку, который скоро превращается въ гнойничекъ (пустула); на 3—5 день гнойничекъ лопається, оставляя послѣ себя характерную шанкерную язву, круглыхъ или овальныхъ очертаній, покрытую какъ будто саломъ съ круго обрѣзанными, подрытыми, зубчатыми краями. Дно язвы мягкое, что составляетъ очень важный отличительный признакъ отъ сифилиса. Язва разрастается съ большей или меньшей скоростью, достигаетъ величинъ  $\frac{1}{2}$  копейчной монеты и больше. Этотъ періодъ длится около 3 недѣль, иногда же 6—7 недѣль. Язва окружена красной каймой, которая остается до тѣхъ поръ, пока не наступаетъ періодъ заживленія язвы. Мало-по-малу воспалительныя явленія уменьшаются, салыный видъ краевъ исчезаетъ, кайма также исчезаетъ, на днѣ вырастаютъ красныя грануляціи, и язва вступаетъ въ періодъ заживленія, всегда сопровождаемаго образованіемъ рубца. Благодаря сильной заразительности шанкернаго гноя, мягкая язва рѣдко бываетъ единичной, болѣе же частью множественной—это также важное отличие отъ сифилитическаго шанкра—или съ самаго начала, или она размножается посредствомъ самозараженія большого (автоинкуація); на мѣстахъ, гдѣ есть постоянное соприкосновеніе частей, мягкой Ш. обыкновенно даетъ отпечатки. Фурные сообщаютъ о шести больныхъ, у которыхъ было отъ 20 до 80 Ш. Продолжительность теченія мягкаго Ш. зависитъ отъ общаго состоянія больныхъ, отъ локалізаціи и осложненій, а также отъ примѣняемаго лѣченія. Обыкновенно мягкой Ш. причяяетъ мало страданій больнымъ; но при раздраженіи язвы, а также при осложненіяхъ бывають сильныя боли и даже лихорадочное состояніе. Изъ осложненій мягкаго Ш. упомянемъ такъ наз. фagedизмъ и гангрену. Причины ихъ могутъ быть общія и мѣстныя. Къ первымъ относится истощеніе, преклонный возрастъ, хроническій алкоголизмъ, пынга, золотуха; особенно у пьяницъ мягкіе Ш. имѣють рѣзкую наклонность къ злокачественному теченію. Къ мѣстнымъ причинамъ относится неопрѣятность, треніе, неумѣстная прижатія. Ш. имѣють острое или хроническое теченіе. Въ первомъ случаѣ онъ развиваетъ свою разрушительную силу преимущественно вглубь; какъ и при гангрены, здѣсь возможно полное уничтоженіе полового члена, а у женщинъ малыхъ и большихъ губъ. При хроническомъ теченіи фagedизмическій Ш. ползетъ по поверхности (серпигинозная язва), при чемъ можетъ проползати значительныя пространства: такъ, напр., начавшись на половыхъ органахъ, дойти до пупка. Профилактика личная состо-

ить въ избѣганіи подозрительныхъ половыхъ сношеній, общественная—въ надзорѣ за проституціей. Лѣченіе многообразно. Примѣняются прижигающіе каленымъ желѣзомъ, химическія прижигающія, высѣкаваніе (Петерсенъ) съ послѣдующей перевязкой йодоформомъ, ксероформомъ, танноформомъ и т. д.

*В. М. О.—ий.*

**Шанкха** (санскр. Śaṅkha—раковина) — въ индійской міеологіи: 1) постоянный атрибутъ бога Вишну, съ которымъ онъ изображается; 2) страшный многоголовый змій, одинъ изъ потомковъ дочери Дакши—Кадру (см.); 3) въ индійской міеологической географіи—одинъ изъ меньшихъ острововъ (dvīpa), окружающихъ гору Меру; его населяетъ, по преданію, дикій народъ Млечха, почитающій тѣхъ же боговъ, что и индусы. *С. Б.—ч.*

**Шанкха-Лакшита**—два ученыхъ индійскихъ юриста, родные братья, авторы ряда прозаическихъ юридическихъ трактатовъ, въ перемѣжку съ поэтическими отрывками. Вошли въ пословицу за свою справедливость. Время ихъ жизни съ точностью неизвѣстно.

**Шанкхяяна** (санскр. Śaṅkhāyana) — древній индійскій мудрецъ-рши, авторъ брахманы, принадлежавшей къ Ригведѣ и носящей его имя (Śaṅkhāyana-Brahmana), и нѣсколькихъ Шрута-сутръ, также названныхъ по его имени. Онъ же, повидимому, является древнѣйшимъ индійскимъ писателемъ объ искусствѣ любить и авторомъ Камасутры (см.).

**Шаннонъ** (Shannon) — самая значительная рѣка Ирландіи, вытекаетъ въ графствѣ Кавая, въ провинціи Ульстеръ, изъ горъ Килькагъ, протекаетъ черезъ озера Локъ-Аленъ и чрезъ извѣстныя своими живописными берегами озера Локъ-Ри и Локъ-Дергъ, начиная отъ гор. Лимерика, образуетъ широкое устье, которое при впаденіи рѣки въ Атлантическій океанъ, между мысами Лупъ-Гидъ и Керри Гидъ, имѣетъ ширину до 15 км. Длина течения 350 км.; площадь бассейна 15695 км. Ш. судоходна, началась съ выхода изъ Локъ-Аленъ; некоторые опасныя мѣста, напримѣръ при водопадѣ Дунасъ, выше Лимерика, обходятся посредствомъ канала. Большія суда доходятъ до Фойнеса въ 30 км. ниже Лимерика. Большой и Королевскій каналы соединяютъ рѣку Ш. съ городомъ Дублиномъ. Рѣка богата рыбой (щуки, яоссы и друг.).

**Шанпэнъ** (Филиппъ de Champaigne) — живописецъ, причисляемый и къ французской, и къ фламандской школамъ, род. въ Брюсселѣ, въ 1602 г., учился сперва у Ж. Фукьера, въ Антверпенѣ, а потомъ, переселившись въ 1621 г. въ Парижъ, въ некоторые время у Лалемана, сблизился тамъ съ Н. Пуссеномъ и довольно долго работалъ вмѣстѣ съ нимъ подъ руководствомъ Дюшесна, въ качествѣ его помощника по украшенію живописью Люксембургскаго дворца королевы Маріи Медичи. Предпочтенію, выказанное ею нѣкоторымъ изъ картинъ Ш. предъ произведеніями Дюшесна, возбудило зависть въ послѣднемъ. Это побудило Ш. возвратиться въ Антверпенъ, но едва успѣвъ онъ прибыть туда, какъ до него дошло извѣстіе о смерти Дюшесна и

приглашеніе королевы явиться снова въ Парижъ для того, чтобы завѣдывать работами въ Люксембургскомъ дворцѣ. Получивъ титулъ придворнаго живописца, Ш. началъ исполнять рядъ портретовъ для устранившейся въ этомъ дворцѣ галлерей знаменитыхъ людей, много трудился для французскихъ переквей и замковъ, былъ членомъ парижской академіи худ., а потомъ ея профессоромъ и ректоромъ, и пользовался большимъ почетомъ и громкою извѣстностью до тѣхъ поръ, пока Ш. Лебрёнъ не затмилъ его славы. Подъ старость онъ поселился въ Поръ-Рояль, гдѣ его дочь была монахиней, и ум. тамъ въ 1674 г. Картины этого художника имѣютъ нѣкоторое сходство съ произведеніями Н. Пуссена, но превосходятъ ихъ въ отношеніи силы, ясности и естественности колорита; напротивъ того, по нимъ видно, что, сравнительно съ Пуссеномъ, Ш. былъ въ меньшей степени одаренъ находчивостью фантазіи и даромъ композиціи. Первокласснымъ мастеромъ онъ является преимущественно въ своихъ портретныхъ работахъ, отличающихся тонкою передачею характера изображенныхъ лицъ, вкусомъ ихъ постановки, рельефностью вѣнки, блескомъ красокъ и тщательностью исполненія. Произведенія Ш. особенно много хранятся въ Луврской галлерей, въ Парижѣ; наиболѣе замѣчательныя между ними — картина, изображающая дочь-монахиню художника, молящуюся объ избавленіи ея матери отъ лихорадки (1662), «Спаситель, снятый со креста», эпизоды изъ житія св. Гервасія и Протасія и портреты самого Ш. кардинала Ришелье, писателя Р. Арно д'Андилюэ. Очень богатъ картинами Ш. также Брюссельскій музей (ихъ находится тамъ 16). Онъ имѣются и въ другихъ коллекціяхъ: въ лондонской національной галлерей (собственный портретъ художника), въ мюнхенской пинакотекаѣ, въ галлерей Карлсруэ (портретъ Кольбера), въ вѣнскомъ музеѣ («Адамъ и Ева, описывающіе убитаго Авеля»), въ мадридск. музеѣ дель-Прадо, въ Имп. Эрмитажѣ («Моисей» и портретъ Кольбера), въ гагскомъ и лийскомъ музеяхъ — въ нѣкоторыхъ частныхъ собраніяхъ.—Ср. Gazier, «Philippe et Jean-Baptiste de Champaigne» (П., 1895).

**Шансена** (Chancelena, 1759—94) — французскій литераторъ, сынъ губернатора Лувра. Началъ службу въ гвардіи, скоро прокутилъ крупное состояніе, надѣлалъ неоплатныхъ долговъ и составилъ себѣ незавидную репутацію остроумными, циничными пасквилями и сатирическими куллетами, которые неоднократно навлекли на него не только заточеніе въ Бастильи и Шатая, но и рѣзкія отповѣди со стороны лигатурной братіи всѣхъ толковъ (особенно извѣстна злая эпиграмма Рюльера). Талантливый, но разнузданный Ш. враждовалъ въ самомъ дурномъ обществѣ. Въ эпоху революціи онъ вздумалъ обратитъ свой талантъ на осмѣяніе и поруганію тогдашнихъ политическихъ дѣятелей. Сотрудничалъ въ «Actes des arbitres» и «Petit journal de la cour et de la ville» и издавалъ вмѣстѣ съ Риваролемъ «Le petit almanach des grands hommes», онъ вооружилъ противъ себя республи-

канпель. Покинувъ Парижъ послѣ переворота 10 авг., Ш. имѣлъ неосторожность вернуться въ столицу, не выждавъ перемѣны обстоятельствъ, былъ арестованъ и казненъ. Отдѣльных книгъ или, вѣрнѣе, брошюрами Ш. издалъ: «Parodie du songe d'Athalie» (1787); «Les gobe-mouches au Palais Royal» (1788); «Petit traité de l'amour des femmes par les sots» (1788); «Réponse aux lettres (de M-me de Staël) sur le caractère et les oeuvres de J. J. Rousseau, bagatelle, que vingt libraires ont refusé de faire imprimer» (1789).

**Шанссие**—старинный русскій дворянскій родъ, восходящій къ половинѣ XVII в. и записанный въ VI ч. род. кн. Костромскаго губ.

**Шансонета**—пѣсенка легкаго музыкальнаго содержания, въ колѣнномъ складѣ. Во Франціи Ш. составляетъ принадлежность кафе-шантаннаго репертуара.

**Chanson de geste**—французскія героическія поэмы—см. Эпосеа.

**Шантовуанъ** (Анри Chantavoine, 1850—†)—франц. литераторъ. Былъ преподавателемъ въ лицеехъ и въ высшей женской нормальной школѣ. Выступивъ въ качествѣ публициста въ «Nouvelle Revue» съ самаго ея основанія (въ 1879 г.), Ш. въ 1884 г. сталъ помѣщать тамъ же многочисленныя статьи по исторіи литературы. Владѣя свободно стихомъ и не лишенный поэтическаго воображенія, Ш. издалъ рядъ стихотворныхъ сборниковъ: «Poèmes sincères» (1877); «Satises contemporaines» (1881); «Ad memoriam» (1884); «Au fil des jours» (1889).

**Шантагрель** (Jean Chantagrel)—франц. юристъ, род. въ 1822 г. Принадлежа къ партиямъ умѣренныхъ республиканцевъ, Ш. былъ преподавателемъ юридическихъ наукъ, когда въ 1885 г. былъ избранъ въ палату депутатовъ. Въ палатѣ онъ подавалъ голосъ обыкновенно съ радикальной, а иногда и съ крайней лѣвой. Его сочиненія: «Traduction et explication des textes du Digeste» (1855), «Droit administratif, théorique et pratique» (1856), «Manuel de droit criminel» (1858), «Droit administratif» (1859), «Commentaires du code Napoléon» (1861).

**Шантажъ**—см. Вымогательство.

**Шанталъ** (Jeanne-Françoise de Fremuyot, baronne de Chantal, 1572—1641)—основательница монашескаго ордена визитации. Дочь президента дижонскаго парламента Фремио, она съ ранняго дѣтства отличалась горячимъ религиознымъ чувствомъ и преданностью интересамъ католицизма. Смерть ея мужа, барона де Ш., еще болѣе способствовала развитію въ ней мистицизма. Она отказалась отъ свѣтской жизни и всецѣло отдалась воспитанію дѣтей и дѣламъ благотворительности. Въ это время на нее пріобрѣлъ сильное вліяніе св. Францискъ Сальскій, и подъ его вліяніемъ Ш. рѣшила основать новый женскій монашескій орденъ визитации или посѣщенія. Мистическіе порывы ея дошли до настоящихъ экстазовъ; у нея постоянно бывали видѣнія; въ знакъ преданности церкви она даже выжгла себѣ на груди раскаленнымъ желѣзомъ имя Иисуса. Первый монастырь новаго ордена былъ основанъ въ 1610 г. въ Аннеси и

въ немъ введены правила св. Августина. Ш. управляла этимъ орденомъ до своей смерти и заслужила громкую славу по всей Франціи своей подвижнической жизнью. Въ годъ ея смерти уже было 87 монастырей ея ордена, а въ концѣ XVII в. — 150. Въ 1767 г. папа Климента XIV канонизировалъ ее подъ именемъ святой Ш. День ея памяти—21 августа. Сынъ ея, баронъ де Ш., былъ отцомъ знаменитой г-жи де-Севины. Послѣ ея смерти изданы «Lettres de m-me de Chantal» (П., 1660) и «Épîtres spirituelles de m-me de Chantal» (Лионъ, 1666). Собраніе ея сочиненій вышло подъ заглавіемъ: «Sainte Jeanne-Françoise Fremuyot de Chantal, sa vie et ses oeuvres» (П., 1874—79). Ср. Louise de Rabutin, «La vie abrégée de m-me de Chantal» (Аннеси, 1737); Maupas du Tour, «Vie de J.-Fr. Fremuyot de Chantal» (Пар., 1753); Bougand, «Histoire de la sainte Chantal» (12 изд., П., 1893).

**Шантарскія острова**—въ Приморскомъ обл., Охотскомъ морѣ, въ устьѣ Тугурскаго губы; къ этой группѣ принадлежатъ Большой Шантарь, Малый Шантарь (см.), Прокоевъ, Кусовъ, Вѣлчій, Безмяный, Медвѣжій, Утичій, Феклистовъ, Рогатка и нѣсколько мелкихъ. Общая поверхность Ш. о-вовъ 2510 кв. вер.; они высоки и скалисты, при чемъ скалы круто падаютъ къ морю; дно моря вокругъ о-вовъ усыяно подводными камнями, очень опасными для мореплавателей; удобныхъ гаваней нѣтъ, только на Большомъ Шантарѣ имѣется губа Липина, а на Феклистовѣ—Лебяжья. Поверхность о-вовъ поросла лѣсомъ; постоянное населенія нѣтъ, для охоты пріѣзжаютъ сюда русскіе или инородцы съ материка. Въ 1880—31 г. американская компанія основала на Бол. Шантарѣ поселеніе, но оно было оставлено, такъ какъ промыслы оказались незначительными.

**Шантарскій хребтъ**—тянется по берегу Тугурскаго зал., въ Приморской обл., общее направленіе съ С на В, при подножій растетъ мелкій кедровый сланецъ, гребень и отдѣльныя вершины горы. Высота хр. около 3000 фт.

**Шантарь Большой**—самый большой островъ изъ группы Шантарскихъ о-вовъ; окружность его—210 вер., площадь—1900 кв. вер.; поверхность гориста, берега скалисты, мѣстами отъсно падаютъ въ море; единственная губа, Липина, довольно открыта, глубина ея отъ 3 до 7 саж. Горы состоятъ изъ гранита, мѣстами почти изъ чистаго кварца; лѣсъ состоитъ, главнымъ образомъ, изъ лиственницы; на островѣ водятся медвѣди, лисы, соболя, бѣлки, а у береговъ тюлени. Въ рѣчкахъ и озерахъ имѣются до 12 вер. длины и до 4 вер. ширины. водится рыба—кета, горбуша, кунжа и проч. Вода одного изъ ручьевъ, Купороснаго, имѣетъ вкусъ сѣры.

**Шантарь Малый**—о-въ, къ Ю отъ Большого Ш.; длина его и ширина около 12 вер.; раньше онъ былъ покрытъ лѣсомъ, въ которомъ водились соболя, но теперь, вслѣдствіе небрежности гилляговъ, лѣсъ выгорѣлъ.

**Шантелеозъ** (Жанъ-Клодъ-Балтазаръ-Викторъ de Chantelauze)—франц. политическій дѣятель (1787—1859). Въ 1827 г. из-



брань въ палату депутатовъ, гдѣ сначала проявилъ нѣкоторый либерализмъ, но скоро перешелъ на сторону крайнихъ роялистовъ. Въ маѣ 1830 г. получилъ постъ министра юстиціи въ кабинетѣ Полиньяка. Послѣ июльской революціи онъ сопровождалъ Карла X до Рамбуля, а послѣ отреченія Карла X бѣжалъ, но былъ арестованъ. Преданный вмѣстѣ съ Полиньякомъ и другими товарищами по кабинету суду палаты паровъ по обвиненію въ нарушеніи конституціи (см. Полиньякъ), онъ былъ приговоренъ, не смотря на краснорѣчивую защиту Сوزه (Sauzet), къ пожизненному заключенію. Помилуванъ въ 1837 г.

**Шантильи** (Chantilly) — городъ во французскомъ деп. Уазы, въ 41 км. къ С отъ Парижа, на р. Нонетъ. Жителей около 4000. Производства фарфоровое, кружевное, шерстопрядильное, мѣднорезное. Ежегодно въ маѣ, сентябрѣ и октябрѣ въ Ш. происходятъ скачки. Ш. извѣстенъ своимъ замкомъ, расположеннымъ среди обширнаго парка. Замокъ состоитъ изъ постройки XVI в. (Шателъ), новаго, возведеннаго въ стилѣ Ренессанса въ 1876—80 г. строения и величественнаго Шато д'Ангенья. Съ 1632 г. замокъ принадлежалъ герцогамъ Кондэ; въ 1830 г. достался герцогу Омальскому; послѣдній завѣщалъ его вмѣстѣ съ драгоценной бібліотекой и картинной галлерей, французскому институту. Въ 1894 г. герцогу Омальскому здѣсь поставлена конная статуя.

**Шанти-шатака** (санскр. Śānti-śataka) — это стиховъ о душевномъ спокойствіи) — индійская религиозная поэма, пользующаяся извѣстностью и принадлежащая Шри Шигландѣ (Śrī Śhigalā). Содержаніемъ ея является прославленіе особаго душевнаго состоянія, понятія о которомъ выработано позднѣйшими индусскими сектантами — такъ называемаго *шанти*, т. е. спокойнаго, созерцательнаго благоговѣнія, въ отличіе отъ *дасатва* (санскр. dāsātva), т. е. рабскаго подчиненія волѣ Божіей и полнаго отказа отъ собственной воли. Эти понятія, вмѣстѣ съ другими тонкими отгнѣнками разныхъ степеней любви и преданности Божеству, свойствами преимущественно испишутамъ, но встрѣчаются и у нѣкоторыхъ спиритуалистическихъ шиваитскихъ сектъ.

С. Б.—чг.

**Шантрель** — французское названіе первой струны (кварты) скрипки, вслѣдствіе пѣвучести, приобретаемой мелодіею при исполненіи ея на этой струнѣ.

**Шантрео** (Пьеръ-Никола Chantreau, 1741—1808) — французскій литераторъ. Сочиненія его, обнаруживающія незаурядную эрудицію: «*Voyage dans les trois royaumes d'Angleterre, d'Ecosse et d'Irlande*» (П., 1792); «*Dictionnaire national et anecdotique pour servir à l'intelligence des mots, dont notre langue s'est enrichie depuis la Révolution*» (1790); «*Voyage philosophique et littéraire fait en Russie*» (1794); «*Science de l'histoire*» (1813); «*Eléments d'histoire militaire*» (П., 1808).

**Шантро Ле Феврѣ** (Луи Шантреау Le Fèvre, 1588—1658) — франц. юристъ и историкъ. Былъ интендантомъ въ герцо-

ствахъ Барскомъ и Лотарингскомъ, гдѣ написалъ «*Mémoires sur l'origine des maisons et duché de Lorraine et de Bar-le-Duc*» (1642). Съ одинаковымъ успѣхомъ занимался юриспруденціей, исторіей, политикою и литературою; его домъ былъ мѣстомъ собраній для ученыхъ той эпохи. Издалъ слѣдующія сочиненія: «*Question historique, si les provinces de l'ancien royaume de Lorraine doivent être appelées terres de l'Empire*» (1644); «*Discours historique concernant le mariage d'Ansbert et de Blithilde, prétendue fille de Clotaire I ou II*» (1647); «*Traité des fiefs et de leur origine*» (1662). Неизданными остались его работы: «*Coutume de Francoe*» и «*Chronologie universelle*». Списокъ его сочиненій см. у Lelong, «*Bibliothèque historique de la France*» (т. V, стр. 462). Ср. Michel de Marrolles, «*Mémoires*» (т. II, стр. 116).

**Шантуль** — см. Шанъ-дунъ.

**Шанноара** (бузк. «губастый») — арабскій до-исламскій поэтъ-витазь, старшій пріятель и товарищъ въ отважныхъ приключеніяхъ другого такого же героя-поэта Тааббата-шарая, который и олакалъ смерть Ш. стихотворной элегіей. Изъ стихотвореній Ш. замѣнлѣннѣе — касыда «ляиййе» (т. е. съ риемою на я), называемая у арабскихъ историковъ литературы «ляиййе арабская», въ отличіе отъ подражанія Тогравъ (см.), которое наз. «ляиййе персидская». Эта касыда, гдѣ герой-наѣздникъ (фарисъ) живописно изображаетъ свою одинокую, скатальческую (и разбойничью) жизнь въ пустынѣ, среди звѣрей, вдали отъ племени, считается однимъ изъ прекраснѣйшихъ и характернѣйшихъ произведеній всей богатой старо-арабской степной поэзіи. Сомнѣнія нѣкоторыхъ критиковъ на счетъ ея подлинности едва-ли имѣютъ значеніе; по вѣрному замѣчанію Нейдеке, если допустить, что касыду составилъ не Ш., а кто-нибудь болѣе поздній, то этого составителя слѣдуетъ признать замѣчательнымъ знаткомъ древне-арабской до-исламской жизни и духа ея поэзіи и повѣстить его среди выдающихся поэтовъ древне-арабскихъ. Къ ней много и старыхъ, и болѣе новыхъ комментариевъ (см. у Брокельмана, «*Geschichte d. arab. Litt.*», I, 25 — 26; комм. Мобаррада, ум. 898 г. и Замахшарія, ум. 1143 г. нащ. въ Констант., 1800). Изд. съ франц. пер. С. де Саси въ «*Chrest. arabe*» (1-е изд., I, 309 сл.; 2-е изд. II, 134 сл.). Есть еще франц. пер. Френеля («*Journ. As.*», 1834, въ «*Lettres sur l'hist. des Ar.*»), нѣм. пер. Вейл (въ «*Die poet. Litt. d. Arab.*») и Рейсса («*Z. D. M. G.*», VIII, 97) и проч.; см. литературу у Нейдеке, въ «*Beiträge zur Kenntniss d. Poesie d. alt. Ar.*» (стр. 200 сл.). Отличный стихотворный нѣм. пер. Рюккерта — въ его «*Hamasa*» (I, 181 сл., гдѣ переведены и другія стихотворенія Ш.); онъ перелечтанъ у Брокельмана въ его популярной «*Geschichte d. arab. Litt.*» (Дпп., 1901, стр. 19 — 23); англ. стих. пер. Г. Хьюза (G. Hughes, Л., 1896). Касыду Ш. обрабатывалъ по-польски Мишквичъ. Есть переводы русскіе — Я. Драгоманова («*Сынъ Отечества*», 1838, II, отд. 2, стр. 6—10) и Н. Иконникова («*Москвитини*», 1811, ч. 4,

№ 7, стр. 15 — 21) и малорусские (напечатанные недавно В. Калашевым в «Киевской Стар.»). Поэтическое разбойниче заглавие Ш. перев. по-малорусски в сборн. «Пальмовые галлы», А. Крымского (Львов, 1901; Звенигород, 1902). А. Крымский.

**Шанхай** или *Шанай* — открытый для иностранной торговли порт Китая, в юго-восточной части провинции Цзянь-су, под 31°15' с. ш. и 121°29' в. д. от Гринича, в 18 вер. от берега моря, у соединения рѣкъ Хуань-пу и У-сунь или Вузунг, какъ называютъ иностранцы эту рѣчку и расположенное близъ нея устья китайское поселене, играющее нынѣ роль предмѣстья Ш. Имѣя въ административномъ отношеніи лишь значеніе убаданаго города, Ш. имѣетъ весьма важное и первенствующее значеніе среди всѣхъ остальныхъ открытых для иностранной торговли договорныхъ портовъ Китая. Для иностранной торговли Ш. открытъ по Накинскому договору 1842 г. Уже въ 1843 г. въ Ш., близъ туземнаго города, на низкой, болотистой мѣстности, англичане первые устроили свое поселене. Большая часть иностранцевъ впродъ до осушенія и распланировки отведенной имъ мѣстности, жила въ это время въ близъ лежащихъ мѣстечкѣ Нань-тоу и переселилась въ европейскій кварталъ лишь къ 50-мъ годамъ. Въ настоящее время Ш. состоитъ изъ окруженнаго стѣнами китайскаго города, ничѣмъ незамѣчательнаго, и европейскаго поселенія, состоящаго изъ трехъ огромныхъ селтментовъ: англійскаго, французскаго и американскаго, растянутыхъ вдоль рѣки Хуань-пу болѣе чѣмъ на 6 верстъ. Въ 1848 г., въ слѣдствіе возмущенія китайской черни противъ иностранцевъ въ Ш., англійскій консулъ Алькокъ блокировалъ входъ въ портъ и остановилъ такимъ образомъ болѣе десяти тысячъ китайскихъ джонковъ, перевозившихъ рисъ въ Тянь-цзинь. Иностранцы на этотъ разъ получили удовлетворене, но антиевропейскіе и другіе безпорядки, происходившіе въ Китаѣ, въ 1850-хъ годахъ, отразились и на Ш. Въ 1843 г. китайскій городъ былъ занятъ тайпингами, которые удерживали его въ своихъ рукахъ около полутора года, пока не были прогнаны европейскими отрядами волонтеровъ, сжегшимъ лагерь мятежниковъ. Въ началѣ 60-хъ годовъ китайцы-мятежники вновь пытались овладѣть Ш., но въ это время со стороны европейцевъ были уже приняты достаточныя мѣры къ оборонѣ. Въ 1834 г. между китайскими войсками численностью въ 10 тыс. чел. и отрядомъ европейскихъ волонтеровъ всего лишь въ 300 чел. произошло сраженіе, послѣ котораго китайцы-мятежники уже не рисковали нападать на европейскія поселенія. Въ Ш. были введены одинъ англійскій и два индійскіхъ полка, послѣ чего мирная жизнь города до боксерскихъ безпорядковъ 1900 г. почти не нарушалась, хотя войска и были послѣдствіемъ выведены и ихъ замѣняли военныя суда различныхъ національностей. Боксерскіе безпорядки вновь вынудили занятіе Ш. международными отрядами, удалившимися изъ окрестностей города лишь только въ самое послѣднее время. Во время безпорядковъ въ краѣ

китайскія власти были лишены возможности сбора пошлинъ съ товаровъ, привозимыхъ въ Ш., вслѣдствіе чего между шанхайскимъ даотасемъ (губернаторомъ) и тремя консулами (американскимъ, англійскимъ и французскимъ) состоялось соглашеніе взимать пошлины подъ контролемъ европейцевъ. Такимъ образомъ была установлена иностранная администрація для званія таможенныхъ пошлинъ въ Ш., признанная настолько удовлетворительной, что послѣ заключенія Тянь-цзинскаго трактата дѣйствія ея были распространены на всѣ открытыя порты Китая. Ш. въ первые годы послѣ своего открытія развивался медленно и достигъ своего настоящаго первенствующаго положенія среди портовъ Дальняго Востока лишь благодаря открытію сѣверныхъ и рѣчныхъ, такъ называемыхъ внутреннихъ портовъ Китая, когда онъ сдѣлался главнѣйш. посредникомъ въ обмѣнѣ товаровъ сѣвернаго и центральнаго Китая на европейскіе, америкаскіе и индійскіе товары. Всѣ операціи этого порта носятъ главнѣйш. образомъ комиссіонный характеръ; этимъ можно объяснить огромное количество въ немъ банковыхъ учреждений. Ростъ Ш. за послѣднее время лучше всего характеризуется возвышеніемъ цѣнности земли и почти полнымъ отсутствіемъ свободныхъ участковъ въ отведенныхъ для европейскихъ поселеній частяхъ. Съ 50 коп., которыя платились за квадратную сажень въ пятидесятыхъ годахъ, цѣна въ настоящее время возрасла до 200 рублей и болѣе. Это заставило иностранцевъ поселиться въ окрестностяхъ: окружающая городъ мѣстность обратилась въ сплошную поясъ прекрасно устроенныхъ европейскіхъ домовъ, связанныхъ прекрасно содержимыми путями. Въ самый городъ еще со времени тайпинскаго возстанія переселилось много китайцевъ, которые, не имѣя права на земельную собственность въ чертѣ европейскихъ кварталовъ, живутъ здѣсь подчиняясь европейскому режиму. Китайское населеніе современнаго Ш. превышаетъ 317 тысячъ; иностранцевъ, по свѣдѣніямъ Гонконгскаго ежегодника, было въ 1895 г. 4684, въ томъ числѣ 2002 англичанина, 268 японцевъ, 357 американцевъ, 281 французцевъ, 82 шведы, 399 нѣмцевъ, 895 португальцевъ и испанцевъ и 31 русскакъ. Климатическія условія Ш. въ общемъ благоприятны для иностранцевъ. При средней годовой температурѣ въ 13° Ц. климатъ Ш. отличается сравнительной равномерностью; наименьшая температура въ январѣ — 3,5°, наибольшая дѣломъ 37°: рѣки никогда не замерзаютъ и снѣгъ выпадаетъ только на самое непродолжительное время. Находясь въ области юговосточныхъ муссоновъ, районъ Ш. имѣетъ влажныя, обильныя осадками весну и лѣто и сухія осень и зиму; послѣдняя характеризуется рѣзкими сѣверовосточными вѣтрами. Съ точки зрѣнія вѣшняго благоустройства Ш. — вполнѣ европейскій портъ. Улицы города правильно распланированы, хорошо вымощены, обсажены деревьями и прекрасно содержатся. Набережная представляетъ бульваръ, украшенный огромными домами европейскаго типа. Городъ освѣщается

электричествомъ. Нѣсколько христіанскихъ храмовъ для европейцевъ и нѣсколько мисіонерскихъ капеллъ для китайцевъ - христіанъ; прекрасныя зданія мѣстнаго муниципалитета, масонскаго и мѣстнаго клубовъ. Въ нѣсколькихъ верстахъ отъ города, близъ селенія Сикавей, помѣщается огромная іезуитская коллегія, основанная въ XVII в., съ магнитной и метеорологической обсерваторіей, которая посылаетъ предупрежденія о всѣхъ тайфунахъ Тихаго океана въ китайскіе и японскіе порты. Ш. соединенъ желѣзною дорогою съ мѣстечкомъ Ву-сунъ. Дорога эта, построенная частнымъ обществомъ еще въ 1876 г. на протяженіи 14 вер., была приобрѣтена китайскимъ правительствомъ и умышленно уничтожена, а рельсы и подвижной составъ перевезены на Формозу. Только въ 1900 г. дорога была возобновлена. Мѣстная дѣла находятся въ вѣдѣніи муниципальных совѣтовъ, изъ коихъ одинъ вѣдаетъ дѣла французскаго селтлемента, а другой—американскаго и англійскаго; въ составъ муниципалитетовъ входятъ только иностранцы; на обязанности ихъ лежитъ городское хозяйство и организація внутренней охраны города, для чего содержится образцово дисциплинированный отрядъ полицейскихъ, состоящій изъ китайцевъ и сипаевъ. Выборные въ муниципалитетъ служатъ безвозмездно. Кроме общаго совѣта существуютъ различныя «комитеты», заботящіеся объ отдѣльныхъ отрасляхъ хозяйственнаго благоустройства поселенія. Внутреннее управленіе Ш. послужило образцомъ для большинства остальныхъ китайскихъ портовъ, въ которыхъ существуютъ европейскія поселенія. Проживающіе въ Ш. иностранцы въ судебномъ и административномъ отношеніи подвѣдомственны своимъ консуламъ. Консульства Австріи, Бельгіи, Великобританіи, Германіи, Испаніи, Португаліи, Соединенныхъ Штатовъ, Франціи, Швеціи и Норвегіи, Россіи, Даніи, Японіи и Нидерландовъ. Въ Ш. сосредоточена вся отчетность и статистика по оборотамъ вѣншей торговли Китая. За послѣднее время образовалась первая въ Китаѣ чисто китайская торговая палата, организованная по образцу существующей здѣсь иностранной. Здѣсь же находится учрежденіе для пересмотра договоровъ Китая съ иностранцами и центральное управленіе Императорскаго китайскаго банка. Въ Ш. функционируютъ банки Русско-китайскій, Гонконгъ-шанхайскій, отдѣленія многихъ европейскихъ банковъ и частныхъ банкирскихъ конторъ и

конторы многочисленныхъ транспортныхъ и пароходныхъ обществъ, редакціи мѣстныхъ газетъ «China Daily», «North China Herald», «China Gazette» и др. Ш. важенъ какъ распредѣлитель иностранныхъ произведеній въ Китаю и какъ складочное мѣсто произведеній этой страны, вывозимыхъ на международные рынки. Въ 1880 г. общая сумма торговыхъ оборотовъ Ш. доходила до 92 милл. ланъ, изъ коихъ двѣ пятыхъ составляла цѣнность вывоза, а остальное—цѣнность ввоза. Въ 1891 г. сумма торговыхъ оборотовъ порта превысила 165 милл. ланъ. Въ 1899 г. торговые обороты порта достигли 308 милл. ланъ. Въ эти цифры входятъ отчасти торговые обороты нѣкоторыхъ другихъ весьма важныхъ портовъ, какъ Тянь-цзинь, Хаян-коу и Сватоу, въ которые поступаютъ товары черезъ Ш. Въ числѣ предметовъ ввоза первое мѣсто въ настоящее время принадлежитъ хлопчатобумажнымъ издѣліямъ. Обороты порта показаны въ слѣдующей таблицѣ (въ ланяхъ):

1891 г. . . . .	165543862
1894 > . . . . .	195622871
1897 > . . . . .	265678990
1898 > . . . . .	251205837

По размѣрамъ и цѣнности вывоза первое мѣсто занимаютъ шелкъ и чай, которыхъ въ 1898 г. вывезено: шелка на 29348659 ланъ, чаю на 15376151 ланъ. Первое мѣсто между странами, участвующими въ торговлѣ Ш., принадлежитъ Англій и ея колоніямъ. Она же занимаетъ первое мѣсто по количеству приходящихъ въ Ш. торговыхъ судовъ: такъ, изъ общаго количества пришедшихъ въ 1898 г. 6810 судовъ, на долю Англій приходилось 3116 судовъ, въ томъ числѣ 2988 паровыхъ. Ср. Покоитовъ, «Китайскіе порты»; Гонконгскій ежегодникъ; отчеты таможенъ.

Л. Бородавскій.

**Шанхъ** — названіе азіатскаго слона въ Бирмѣ.

**Шанцевый инструментъ** (отъ прежняго слова «шанецъ» — окопъ, укрѣпленіе) — составляетъ часть снаряженія войскъ и предназначень для работъ по укрѣпленію полевыхъ позицій. Носимый шанцевый инструментъ носится людьми и потому всегда находится при каждой войсковой части; *возный* — возится въ обозѣ войскъ и инженерныхъ парковъ и, слѣдовательно, можетъ на нѣкоторое время и не быть при войскахъ. Штатное количество инструментовъ, носимыхъ и возимыхъ въ различныхъ войсковыхъ частяхъ, показано въ слѣдующей таблицѣ:

Положенный по табелямъ шанцевый или окопный инструментъ.	Въ каждой ротѣ:						Въ батальонѣ въ корпусномъ отдѣленіи полев. во-о инженернаго парка.
	Пѣхотной.		Саперной.		Въ вѣсадной.	Въ батареѣ.	
	Носимыхъ.	Возимыхъ.	Носимыхъ.	Возимыхъ.			
Большихъ лопатъ . . . . .	—	16	100	40	2	32	1200
Малыхъ лопатъ . . . . .	80	—	—	—	20	—	1500
Большихъ топоровъ . . . . .	—	8	70	40	2	24	222
Малыхъ топоровъ . . . . .	20	—	—	—	20	—	360

Положенный по табелямъ шанцевыхъ или окошннхъ инструментовъ.	Въ каждой ротѣ.				Въ аскларофъ.	Въ батареѣ.	Въ корпусномъ отдѣленіи по- это неженернаго нарга.
	Пѣхотной.		Саперной.				
	Носимыхъ.	Возимыхъ.	Носимыхъ.	Возимыхъ.			
Кирокъ . . . . .	—	3	10	5	—	4	72
Мотыгъ . . . . .	—	3	20	5	—	4	72
Кирокъ съ мотыгою . . . . .	—	—	—	3	—	—	48
Домовъ желѣзныхъ . . . . .	—	1	—	2	—	2	14
Пилъ поперечныхъ . . . . .	—	—	8	2	—	4	—
Дологъ плотничныхъ . . . . .	—	—	8	—	—	—	—
Шнуровъ 10-саженныхъ . . . . .	—	—	4	—	—	—	4
Рулетокъ 5 и 10 саженныхъ . . . . .	—	—	—	2	—	—	6
Мѣшковъ земляносныхъ . . . . .	—	—	—	100	—	—	350
Проволоки желѣзной . . . . .	—	—	—	1 пудъ	—	—	3 пуда

Особенности главнѣйшихъ инструментовъ: большими лопатами можно работать до 3 часовъ подрядъ, бросая землю на 6 футовъ по вертикальному и на 12 футовъ по горизонтальному направлению; работа идетъ гораздо скорѣе, чѣмъ малыми лопатами, которыми нельзя работать болѣе 20—30 минутъ подрядъ и бросать землю выше 4 футовъ и дальше 8 футовъ. Большими топорами рубятъ всякій дѣсовый матеріалъ, а малыми только хворостъ и корни. Кирками дробятъ твердые грунты (хрящъ), а мотыгами разрыхляютъ вязкіе (глина) и проросшіе. Ломами выворачиваютъ большіе камни. Кромѣ шанцеваго въ обозѣ инженерныхъ войскъ перевозятся инструменты мастерской, а въ обозахъ инженерныхъ войскъ и кавалеріи—еще принадлежности для подрывныхъ работъ. С. А. Ц.

**Шанецъ** (Георгъ Schanz)—нѣмецкій экономистъ, род. въ 1853 г.; профессоръ въ Эрлангенѣ, затѣмъ въ Бюрбургѣ. Съ 1884 г. Ш. редактируетъ извѣстный журналъ «Finanzarchiv», помѣщая въ немъ рядъ своихъ работъ. Отдѣльно издалъ: «Zur Geschichte der deutschen Gesellenverbände» (Лпц., 1877); «Engl. Handelspolitik gegen Ende des Mittelalters» (Лпц., 1881); «Zur Gesch. der Kolonisation und Industrie in Franken» (Эрл., 1884); «Die Steuern der Schweiz in ihrer Entwicklung seit Beginn des XIX Jahrh.» (Штутт., 1890); «Studien über die bayr. Wasserstrassen» (1893—94).

**Шанецъ** (Мартинъ Schanz)—нѣмецкій филологъ, род. въ 1842 г.; профессоръ классической филологіи въ Бюрбургѣ. Работалъ главнымъ образомъ надъ изученіемъ текста Платона. Ему принадлежатъ большое критическое изданіе Платона въ 12 тт. (Лпц., 1875), сокращенное изданіе (съ 1877 г.) и изданіе диалоговъ Платона съ комментаріемъ. Платову посвящены также два его сочиненія: «Novae commentationes Platonicae» (1871) и «Studien zur Geschichte des Platonischen Textes» (1874). Кромѣ того Ш. издалъ: «Beiträge zur histor. Syntax der griech. Sprache» (1882 и сл.); «Romische Literaturgeschichte» (въ 3-мъ т. «Handbuch der Klassischen Altertumswissenschaften» I. Müller'a, Мюнхенъ, 1890).

**Шанецъ** (Павель Schanz)—нѣм. богословъ, род. въ 1841 г.; профессоръ катол. богословскаго факультета въ Тюбингенѣ. Его сочнн.: «Der Kardinal Nikolaus von Cusa als Mathematiker» (1872); «Die astron. Anschauungen des Nikolaus von Cusa und seiner Zeit» (1873); «Die christl. Weltanschauung und die modernen Naturwissenschaften» (Тюб., 1876); «Die Komposition des Mathäusevangeliums» (1877); «Galileo Galilei und sein Prozess» (1878); «Apologie des Christentums» (2 изд., 1895); комментарий къ 4-мъ евангеліямъ и др.

**Шанецъ** (Полина Schanz)—нѣмецкая писательница, жена Юлія Ш., род. въ 1828 г. Много писала для дѣтей.

**Шанецъ** (Фрида Schanz, по мужу Soyaux)—популярная нѣмецкая писательница. Род. въ 1859 г. Написала множество стихотвореній, рассказовъ, пѣсень, пользующихся въ Германіи большою извѣстностью. Сборники ея произведеній, вышедшіе въ свѣтъ начиная съ 1887 г.: «Mit Ränzel und Stab», «Neues goldenes Bilderbuch», «Licht», «Gedichte», «Kleine Leute von sonst und heute», «Die Reise mit dem Weihnachtsmanne», «Zwölf Kindergeschichten», «Um Leben und Liebe», «In der heiligen Nacht», «Blumen und Früchte», «In der Feierstunde», «Mit sechzehn Jahren», «Vogel-Lieder», «Harztagebuch», «Rottraut und Ilse», «Das Komtessen und andere Erzählungen für die Jugend», «Filigran», «O du selige Backfischzeit!», «Am trauten Herd», «Vierblätter», «Junges Blut», «Blätter aus dem Buche des Lebens», «Unsere Lieblinge», «Bunter Strauss», «Ahrenlese», «Neue Gedichte», «Lieder des Lebens», «Bunter Sang» и др.

А. Г.—ъ.

**Шанецъ** (Юлія или Ули Schanz)—нѣмецкій писатель, род. въ 1828 г. За революціонную дѣятельность въ 1848 г. заключенъ былъ на пять лѣтъ въ крѣпость. Издавалъ «Dresdener Nachrichten»; былъ одно время профессоромъ нѣмецкаго языка въ римскомъ унив. Соч. его: «Fünfzig Lieder für Komponisten», «Narhallieder», «Ein Buch Sonette», «Schiller, Platen, Byron», «Hymnen der Völker», «Gesänge aus zwei Jahrzenten», «Deutsche Lieder aus Ungarn und Italien», «Italien,

Deutschland, Oesterreich im Spiegel moderner Dichtung», «Kornblumen und Immergrün», «Heil dir, mein Oesterreich», «Sängers Erdenwallen», «Mein Bismarcklied», «Preis der Arbeit», «Aus schwerer Zeit zu froh. Tagen» и др.

**Шань-шань**, *шанни* (*Blennius pholis* L.) — рыба из рода морской собачка (*Blennius*); см. Морская собачка), обыкновенная у берегов Южной и Западной Европы, особенно у берегов Великобритании, доходя на север до Бергена, на юг до Средиземноморских берегов Испании. Ш. длиною до 16 см. На головѣ нѣтъ кожныхъ придатковъ за исключеніемъ образованныхъ заднимъ краемъ переднихъ ноздрей. Сверху и снизу по 2 члѣвка. Цвѣтъ весьма разнообразенъ и, кромѣ того, измѣняется у одного и того же животнаго; вообще же цвѣтъ зеленоватый съ темнотурными пятнами и жилками; встрѣчаются также экземпляры одноцвѣтные темные и одноцвѣтные свѣтлые. Ш. держится близъ черты отлива на днѣ въ расщелинахъ и между камнями; при отливѣ охотно остается на сушѣ и свободно переползаетъ вѣ воды и вообще долго можетъ оставаться на сушѣ. Питается преимущественно моллюсками. Икротетаніе происходитъ весною или лѣтомъ, при чемъ яйца откладываются въ углубленія сналъ на незначительной глубинѣ. *Н. Кн.*

**Шань-шань** или *шань-шань* — турецкое названіе одного изъ самыхъ многочисленныхъ индокитайскихъ народовъ и его языка, давше начало европейскому географическому термину Сямъ. Другія имена — Лао и Тай (см.).

**Шань-дунь** — полу-в., образованный Чжэйиискимъ заливомъ Желтаго моря и Восточно-Китайскимъ моремъ (см. Шань-дунь, провинція)

**Шань-дунь** — мысъ, которымъ оканчивается одноименный вост. полуостровъ.

**Шань-дунь**, *Шантунг* или *Шантунг-шанг* — одна изъ 18 провинцій Собственного Китая, расположена на полуостровѣ того же названія, граничитъ съ С, СЗ и З съ провинціей Чжи-ли, на Ю примыкаетъ къ провинціямъ Цзянь-су и Хэ-нань. Площадь провинціи, по Матусовскому; 2619 кв. географическихъ миль. По устройству поверхности Шань-дунь въ сѣверо-западныхъ, западныхъ, а отчасти и южныхъ своихъ частяхъ является низменностью, обзанной своимъ происхожденіемъ лѣссовымъ наносамъ и отложениямъ р. Хуань-хэ. Въ восточной и центральныхъ частяхъ провинціи гориста и главные горные массивы образуютъ между 117 и 119° вост. долг. рѣзко выраженный хребтъ съ простираниемъ отъ СЗ къ ЮВ. Хребтъ этотъ, извѣстный подъ названіемъ Шимынь-шань и Цзю-ню-шань (а иногда подъ именемъ Дунь-тай-шань), отбрасываетъ на В и СВ многочисленные отроги (Майскія горы, Вань-чао, Цзю-у-шань и др.), которые доходя до моря образуютъ крутые обрывистые берега и многочисленные выдающіеся мысы (Шань-дунь, Чжи-фу, Кодь, Сяопингъ, какъ бы идущіе въ направленіи къ Корейскому полу-ву. Общая высота Шаньдунскихъ хребтовъ не велика, до 8000 фт., но отдѣльныя вершины достигаютъ значительно большей

высоты. Такъ, одна изъ наиболѣе почтительныхъ въ Китаѣ горныхъ группъ, высшая точка всего полуострова, гора Тай-шань, имѣетъ болѣе 5000 фт., а горы Лу-шань и Кунь-дунь-шань около 3500 фт. Береговая линия Шаньдунскаго полу-ва разита довольно сильно, особенно по юго-вост. побережью, гдѣ встрѣчаются нѣсколько превосходныхъ гаваней для мелкихъ китайскихъ судовъ. Лучшая и обширѣйшая изъ этихъ гаваней, Цзю-чжоу, нынѣ занята Германіей. На сѣверномъ побережѣ удобныхъ гаваней меньше; лучшія изъ нихъ — Чифу и Вэй-хай-вэй. Развитію судоходства въ болѣе широкомъ масштабѣ препятствуетъ мелководность моря, омывающаго полуостровъ (особенно на сѣв.-западѣ); все судоходство (не считая Цзю-чжоу и Чифу) ограничивается каботажемъ мелкихъ китайскихъ лодокъ, ведущихъ оживленную береговую торговлю. Оршена провинція очень обильно, но болышинство рѣкъ несудоходны. Исключеніемъ изъ этого являютсѣ Хуань-хэ, доступная для мелкихъ китайскихъ лодокъ, и Императорскій каналъ, прорѣзывающій провинцію въ западной ея части. Близость истоковъ рѣкъ, стекающихъ на Ю отъ восточныхъ рѣкъ, впадающихъ въ Чжэйиискій заливъ, еще въ древности дала возможность соединить р. Цзю-хэ съ р. Да-гу-хэ, чѣмъ было достигнуто устраненіе обхода бурнаго Шань-дунскаго мыса, опаснаго для плоскодонныхъ джонокъ. Климатъ провинціи отличается жаркимъ влажнымъ лѣтомъ и сравнительно холодной зимой, но переходы отъ одного времени года къ другому, благодаря смягчающему влиянію океана, постепенны. Почва провинціи — лѣссъ — очень плодородна; въ лѣто успеваютъ снятъ двѣ жатвы. Не смотря на это, провинція принадлежить къ числу самыхъ бѣдныхъ въ Китаѣ. Объясняется это чрезмѣрною населенностью провинціи. Жителей въ 1894 г. было 37,5 милл., т. е. по 13 тыс. на кв. м., а по переписи 1902 г. — 264 человекъ на кв. км. Эта «перенаселенность» провинціи вызывается переселеніемъ въ сосѣднія страны; Ш. — главный источникъ китайской эмиграціи въ Маньчжурію, Корею и Приамурскій край. Поселки расположены близко одинъ къ другому, раздѣляясь лишь садами и огородами. Масса населенія, помимо земледѣлія во всѣхъ его видахъ, занимается рыболовствомъ и каботажемъ или уходитъ на промыслы въ другія провинціи. Ежегодно нѣльские пароходы китайскихъ рабочихъ перевозятся въ Южно-Уссурийскій край въ разгаръ строительнаго сезона и осенью возвращаются на родину. При густомъ населеніи провинціи природная растительность провинціи давно смѣнилась культурной; исчезло животное населеніе полуострова, за исключеніемъ рыбъ, которыми очень богаты рѣки и болота провинціи. Жители полуострова въ антропологическомъ отношеніи нѣсколько разнятся отъ населенія болѣе внутреннихъ провинцій Собственного Китая. Шань-дунцы отличаются крѣпкимъ тѣлосложеніемъ, болѣе высокимъ ростомъ, болѣе смуглымъ цвѣтомъ кожи и болѣею энергіей. По мнѣнію Вильямсона, въ нихъ есть признаки какой-то особенной

древней расы, жившей здесь до прихода китайцев. Главные произведения провинции — выделка шелковых тканей, стеклянних и каменных изделий и цинков. В провинции обнаружены богатѣйшіе пласты каменного угля и залежи желѣза, найдено золото и мѣдь. Минеральные богатства провинции были одной изъ причинъ заятаго Цзяо-чжоу германцами, которые съ ихъ помощью провели иль производятъ желѣзнодорожные пути отъ Цинь-дао на Цинь-чжоу и къ Цзи-наню, отъ послѣдняго на И-чжоу и на Цинь-дао. Въ административномъ отношеніи провинція составляетъ самостоятельное губернаторство и подраздѣляется на 10 областей (фу) и 2 округа (чжи-ли-чжоу). Главнѣйшій городъ провинціи — Цзи-нань (см.). Другіе важнѣйшіе города: Тай-ань, расположенный у подошвы священной горы китайцев; жит. около 50 тыс.; центръ желѣзнодорожной и каменноугольной промышленности; масса китайскихъ пилгримовъ (по Моргану, ихъ бываетъ иной день до 70000). Янь-чжоу, съ населеніемъ до 70 тыс.; былъ нѣкогда столицей одной изъ провинцій, на которыхъ императоръ Юй 4000 лѣтъ тому назадъ подѣлялъ страну. Цюй-фу извѣстенъ, какъ мѣсто родины и могилы Конфуція; тамъ и нынѣ живутъ его потомки. И-чжоу, соединенный желѣзной дорогой съ Цзяо-чжоу, населенъ магометанами. Дунь-чань, на каналѣ—складочный пунктъ. Цинь-чжоу, извѣстный выделкой стекла, имѣетъ до 70000 жит. Дэнъ-чжоу открытъ по трактату 1858 г. для иностранной торговли, но по неудобству замѣненъ портомъ Чифу (см.). Лай-чжоу и Вэй-сянь — большіе складочные пункты внутри страны. Литературу см. Китай.

*Л. Бороодовскій.*

**Шань-си**, *Шанси* или *Шань-си-цзинь* — одна изъ 18 провинцій собственно Китая, расположенная къ З отъ провинціи Чжи-ли, между послѣдней и провинціей Шэнь-си (см.). На сѣверѣ граница провинціи съ Монголіей проходитъ по окраинному хребту Монгольскаго плоскогорья — Инь-шаню; на югѣ она граничитъ съ Ха-нанью, отчасти по р. Хуань-хэ, а дальше на В по горамъ Тай-хань. Площадь провинціи, по Матусовскому, равна 3846 кв. географич. миль. Пространство, занимаемое провинціей, представляется рядомъ параллельныхъ хребтовъ, идущихъ съ СВ на ЮЗ и являющихся продолженіемъ Монгольскаго плоскогорья. Послѣднее, образуя здѣсь окраинный уступъ, рѣзко понижается къ Чжи-лійской равнинѣ, но, отдѣлая на Ю многочисленныя горныя отроги, заполняютъ ими пространство между р. Хуань-хэ и Чжи-лійской низменностью. Изъ этихъ идущихъ на Ю хребтовъ, еще мало извѣстныхъ европейцамъ, можно указать Мянъ-шань, Тай-хань-шань, У-тай и др. Пространство между этими хребтами заполнено другими менѣе значительными возвышеніями и въ общемъ вся провинція представляется горной, изрѣзанной потоками и мало доступной страной. Нѣкоторые пѣзъ наиболѣе выдающихся вершинъ и массивовъ достигаютъ большихъ высотъ, такъ горы Тай-шань—8000 фт., проходъ Янь-мьня—6300, У-тай до 12000; даже болѣе низкія мѣста внутри провинціи лежатъ на высотѣ

отъ 2500 до 4000 фт. (городъ Да-тунъ—4300, Тай-юань-фу—2600 и т. п.). Пути сообщенія провинціи весьма затруднительны и многіе значительные города соединены между собою лишь узкими горными тропинками, едва доступными для вьючнаго передвиженія. Другія, болѣе удобныя дороги были нѣкогда хорошо разработаны и даже вымощены плитнякомъ, но нынѣ запущены. Орошается Ш. обильно, но рѣки ея не принадлежатъ къ числу судоходныхъ въ предѣлахъ провинціи. Большая часть рѣкъ, впадающихъ въ Чжи-лійскій заливъ съ СВ, берутъ свое начало въ горахъ этой мѣстности, но ни одна изъ нихъ не годна для судоходства. Рѣки Ху-то-хэ, Сань-гань-хэ, Янь-хэ, составляющія Бай-хэ (Яй-хо), стекаютъ съ восточныхъ склоновъ провинціи, прорѣзывая идущую здѣсь вдоль по границѣ, съ С на Ю, Великую китайскую стѣну. Рѣка Финь-хэ, впадающая въ Хуань-хэ, на протяженіи 450 вер. принадлежитъ провинціи, но и она несудоходна. Въ сѣверной, прилегающей къ Монголіи части провинціи расположено нѣсколько солончачиковъ озеръ (Кирь-норь и др.). Общее возвышенное положеніе провинціи надъ ур. моря и доступность ея со стороны сѣв.-зап., дующихъ пѣзъ Монголіи вѣтровъ, не могло не отразиться на климатѣ, и, дѣйствительно, климатъ Ш.-си значительно менѣе благоприятенъ для развѣтвля, чѣмъ соседнѣя Чжи-ли и Шэнь-си. Благодаря лесовой почвѣ почва провинціи весьма плодородна и основное занятіе жителей—земледѣіе во всехъ его видахъ. Количество добываемыхъ этимъ занятіемъ продуктовъ тѣмъ не менѣе не хватаетъ для удовлетворенія потребностей населенія, которое вынуждено получать его отъ соседѣй, а само занимается разработкой полезныхъ горныхъ ископаемыхъ. Каменный уголь, мѣдь, желѣзо, соль, киноварь и цвѣтные подѣлочные камни изъ этой мѣстности давно славятся на рынкахъ Китая. По обширности и мощности пластовъ каменнаго угля Ш.-си едва ли не единственная въ свѣтѣ страна (отзывъ барона Рихтгофена). Невозможность прокормиться на мѣстѣ путемъ излюбленнаго въ странѣ земледѣія, понудила населеніе этой провинціи искать другіхъ доходныхъ занятій; изъ шаньсийцевъ выработались люди съ большою предприимчивостью въ торговлѣ. Ихъ можно встрѣтить повсемѣстно во всей имперіи. Жит., по Паркеру, въ 1894 г. было 11100000. Провинція участвовала 4040000 ланъ налоговъ. Въ административномъ отношеніи провинція состоитъ изъ 9 областей (фу). 10 округовъ (чжи-ли-чжоу), 7 уѣздовъ (тинь) и управляется губернаторомъ. Главнѣйшій городъ—Тай-юань-фу, на днѣ обсохшаго озера, въ глубокой котловинѣ, на абсол. высотѣ 2600 фт. Окрестности его изобилуютъ минеральными богатствами. Жит. около 300000; главнѣйшій промыселъ населенія—горное дѣло и выделка холоднаго оружія. Газенный пороховой заводъ. Другіе важнѣйшіе города: Тай-юань-сянь, съ обширнымъ производствомъ пшечей бумаги. Пинь-ань, центръ писчебумажнаго производства и древняя столица Китая (при Яо, 4500 лѣтъ тому назадъ); близъ города храмъ трехъ легендарныхъ по-

велителей Китая—Яо, Шунь и Юй. Датунь-фу, укреплённый стратегический пункт; около города добывается сода. Пинь-дунь-чжоу извѣстенъ какъ центръ фабрикаціи легкой и тонкой, высокоцѣнной въ Китаѣ фарфоровой посуды. У-тай, близъ высокой горы У-тай-шань, принадлежатъ къ мѣстностямъ, наиболѣе почитаемымъ въ Китаѣ; здѣсь, по преданію, Будда началъ свою проповѣдь въ Китаѣ; обширные ламаистскіе монастыри, къ которымъ ямяю стекаются сотни тысячъ богомольцевъ. Ань-п, близъ котораго въ обширномъ озерѣ добывается ежегодно до 6 милл. ид. соли. Гуй-хуа-чэнь или Куку-хого, важный торговый центръ для торговли съ Монголіей; жителей болѣе 200 тыс.; католическіе; обмѣнъ монгольскаго сырья и разныхъ продуктовъ скотоводства на китайскіе товары. За послѣднее время провинція Ш.-си привлекала своими исключительными горными богатствами вниманіе иностранцевъ, получившихъ концессию на сооруженіе желѣзной дороги къ Тай-юань-фу. Литературу см. Китаѣ.

Л. Бороодовскій.

**Шань-тоу** или *Саотоу*—открытый для иностранной торговли китайскій портъ въ провинціи Гуань-дунь, подъ 23°20' с. ш. и 116°39' в. д. отъ Гринича. Ш.-тоу замѣнялъ собою открытый для торговли по Тянь-цзиньскому трактату 1858 г. гор. Чао-чжоу, который оказался неудобнымъ по труднодоступности съ моря. Ш.-тоу расположенъ у прекрасной гавани, образованной устьемъ р. Хань-цзяна, въ 50 вер. отъ Чао-чжоу. До 60-хъ годовъ, вследствие враждебнаго настроенія жителей, европейцы не могли основаться въ Ш.-тоу, но нынѣ здѣсь довольно многочисленна иностранная колонія. Портъ этотъ до 1880 г. отпущалъ только мѣстный сахаръ, ввозъ же заключался въ опиумъ и хлопчатобумажныхъ тканяхъ; затѣмъ ввозъ послѣднихъ сталъ сильно увеличиваться, а ввозъ опиума—падать. Нынѣ важнѣйшими предметами ввоза являются керосинъ, мука, рисъ, прессованныя бобы (жмыхи). Главнымъ предметомъ ввоза остается сахаръ; увеличивается ввозъ табаку. Обороты порта въ 1898 г.—35383998 таможенныхъ лань.

Л. Б.

**Шань-хай-гуань**—китайскій городъ, у восточной оконечности Великой китайской стѣны, упирающейся здѣсь въ берегъ Ляодунскаго залива. Нѣкогда имѣлъ важное стратегическое значеніе, какъ крѣпость на границѣ Манчжуріи и собственно Китая. Черезъ городъ проходила главная дорога изъ Китая въ Манчжурію; тутъ учреждена была застава для регистраціи путешественниковъ. По этой дорогѣ направлялась главная масса переселенцевъ въ сѣверныя области Китайской имперіи. Городъ раздѣляется на двѣ части: южная, Линь-юй, лежитъ въ предѣлахъ Чжилійской провинціи, сѣверная, собственно Ш.-хай-гуань—на Манчжурской сторонѣ. Станція Китайской желѣзной дороги. Городъ послѣ волненій 1900 г. былъ оккупированъ русскими войсками и очищенъ лишь въ 1902 г.

Л. Б.

**Шаньюй**—титулъ императоровъ у народа хунну. Вѣроятно, это слово испорчено китай-

скими писателями, которые даютъ ему значеніе *величайшій* (по-китайскіи санъ-гъхань).

**Шаню** (Nestor-Pierre Chanut, 1604—67)—франц. дипломатъ. Въ 1645 г. былъ назначенъ французскимъ посланникомъ въ Швецію, съ порученіемъ поддержать распадавшійся союзъ между Франціей и Швеціей. Послѣ Вестфальскаго мира ему было поручено выступить посредникомъ въ столкновеніи между Швеціей и Польшею, для чего онъ былъ отправленъ въ качествѣ полномочнаго министра въ Любекъ. Съ 1653 по 1655 г. онъ былъ французскимъ посланникомъ въ Голландію, затѣмъ—членомъ королевскаго совѣта. Ш. говорилъ на 3 языкахъ. На королеву шведскую Христану онъ имѣлъ большое влияние и совѣтовалъ ей пригласить въ Швецію Декарта, съ которымъ былъ въ дружескихъ отношеніяхъ. Королева читала съ Ш. Тацита, Виргили и Эпикета и заранѣе сообщила ему свое намѣреніе отречься отъ престола. Часть дипломатическаго переписки Ш. издалъ Linage de Vauciennes: «Mémoires de ce qui s'est passé en Suède, tiré des dépêches de M. Chanut» (П., 1676).

**Шань**—р. Смоленской и Калужской губ., лѣвый притокъ Угры (XXXIV, 564), впад. въ Оку. Ш. беретъ начало въ южной части Гжатскаго у. Длина 112 вер., ширина 5—20 саж., глубина 2—10 фт., течение извилистое; долина рѣки узкая (50—400 саж.) и весной затопляется водою. Несудоходна. Изъ притоковъ Суходровъ имѣетъ около 80 вер. длины.

**Шаньвекскій** (Иосифъ Калаясанти, 1764—1843)—польскій философъ и государственный дѣятель. Принималъ дѣятельное участіе въ возстаніи 1794 г.; позже служилъ въ польскихъ легионахъ. Когда образовалось великое герцогство Варшавское, Ш. поступилъ на государственную службу. Въ Царствѣ Польскомъ былъ директоромъ правительственной комиссіи религиозныхъ исповѣданій и просвѣщенія и начальникомъ цензурнаго вѣдомства. Тогдашній министръ просвѣщенія Грабовскій былъ слабохарактеренъ, въ слѣдствіе чего Ш. сдѣлался настоящимъ руководителемъ народнаго образованія въ Царствѣ Польскомъ. Исповѣдуя въ молодости принципы республиканскаго радикализма, онъ обратился подъ старость въ ретрограда, преслѣдованнаго безпоощадно всякое проявленіе свободомыслія. Изъ философскихъ сочиненій Ш. наибольшую популярностью пользовались въ свое время «Дружескіе совѣты молодому почтительно наукъ и философіи» («Rady przyjacielskie młodemu szczeremu nauk i filozofii», 2 изд., Львовъ, 1823). Ш. популяризировалъ въ Польшѣ идеи Канта и Шеллинга.

**Шанпель** (de la Chapelle, 1710—92)—аббатъ, французскій ученый. Труды его по математикѣ долго пользовались извѣстностью. Кромѣ того написалъ: «L'art de communiquer ses idées» (П., 1762), гдѣ изложены его воззрѣнія на воспитаніе, и «Ventriloque ou l'Engastrimythe» (Л., 1762), заключающій въ себѣ немало любопытнаго.

**Шанпель** (Armand Boisbelleau, seigneur de la Chapelle)—протестантскій богословъ (1676—1746). Послѣ отбѣги Нантскаго эдик-

та послѣдовательно оставилъ Францію и былъ пасторомъ въ Ирландіи, въ Англіи и въ Нидерландахъ. Ему принадлежатъ много богословскихъ и историческихъ произведеній: «*Réflexions en forme de lettres au sujet d'un système prétendu nouveau sur le mystère de la Trinité*» (Амстердамъ, 1729); «*Examen de la manière de prêcher des protestants français et du culte extérieur de leur sainte religion*» (1730); «*Lettres d'un théologien réformé à un gentilhomme luthérien*» (1736); «*Mémoires de Pologne contenant ce qui s'est passé de plus remarquable dans ce royaume depuis la mort du roi Auguste II jusqu'en 1737*» (Л., 1739); «*Vie de Beausobre*» (Гага, 1742); «*La nécessité d'un culte public parmi les chrétiens*» (Гага, 1746). Последнее сочинение особенно важно, такъ какъ даетъ обзоръ преслѣдованій протестантовъ во Франціи въ XVIII в. Оно было переведено на голландскій и нѣмѣцкій языки. Въ сотрудничествѣ съ другими учеными Ш. издалъ: «*Bibliothèque anglaise ou Histoire littéraire de la Grande Bretagne*» (Амстердамъ, 1717—24, 15 т.); «*Bibliothèque raisonnée des ouvrages des savants de l'Europe*» (Амстердамъ, 1728—53, 22 т.); «*Nouvelle bibliothèque ou Histoire littéraire des principaux ouvrages qui se publient*» (Гага, 1738, сл., 19 т.) и др.

**Шапель** (Chapelle; собственно назывался Клодъ-Эммануэль Lhuillier, носилъ имя Ш. отъ мѣста своего рожденія Шапель С-Дени)—французскій поэтъ (1626—1686). Находился въ дружественныхъ отношеніяхъ съ Расиномъ, Буало, Мольеромъ и Лафонтеномъ. Писалъ преимущественно стихотворенія анакротическаго содержанія. Въмѣстѣ съ Башмономъ сочинилъ юмористическое произведеніе подъ загл.: «*Voyage en Provence et en Languedoc*» (1663 и 1854). Его «*Oeuvres*» (въмѣстѣ съ произведеніями Башмона) изданы въ Гаагѣ и Парижѣ въ 1775 г. и позже.

**Шапель**—см. Шлемъ.

**Шапель-Тайльеръ** (Pierre de la Chapelle-Taillefer)—французскій прелатъ, ум. въ 1312 г. Былъ профессоромъ гражданскаго права въ Орлеанѣ и совѣтникомъ сначала тулузскаго, затѣмъ парижскаго парламента. Въ 1306 г. получалъ кардинальскую шапку. Ш. былъ однимъ изъ инквизиторовъ, которымъ было поручено вести слѣдствіе въ процессѣ тампьеровъ. Его главный трудъ: «*Constitutions Petri de Capella*». Ср. Odoinus, «*Vie de Pierre de La Chapelle-Taillefer*»; Roy-Pierrette, «*Le cardinal de la Chapelle-Taillefer, son tombeau et le chapitre qu'il a fondé*» въ «*Mém. de la société des sc. nat. et arch. de la Creuse*» (III, 63—74).

**Шапелье** (Исаакъ-Рене-Гюи Chapelleier, 1754—1794)—франц. политическій дѣятель, по профессіи адвокатъ. Третье сословіе ренессанса сенешальства вырало его депутатомъ въ генеральные штаты. Въ Версаля онъ былъ однимъ изъ основателей бретонскаго клуба, который позже превратилъ въ яacobинскій клубъ. 3 августа 1789 г. былъ выбранъ президентомъ учредит. собранія, преніями котораго руководилъ въ знаменитую ночь 4 авг. 3 января 1790 г. онъ произнесъ блестящую

рѣчь противъ ренессанскаго парламента, который требовалъ отдѣльнаго собранія сословій Бретани и противопоставлялъ, такимъ образомъ, Бретань всей Франціи. Будучи членомъ комитета для выработки конституціи, Ш. принималъ дѣятельное участіе въ организаціи новой Франціи, чѣмъ навлекъ на себя ненависть и сарказмы приверженцевъ стараго порядка. Одинъ изъ наиболѣе 'извѣстныхъ его докладовъ касался воуроса о литературной собственности и свободѣ театра. Послѣ бѣгства короля онъ пытался приблизиться къ партіи роялистовъ и переговаривался съ ними о совѣстныхъ дѣйствіяхъ (іюнь—іюль 1791 г.). Возсталъ противъ предложенія Робеспьера о томъ, чтобы члены учредительнаго собранія не могли быть избираемы въ собраніе законодательное. Занявшись опять адвокатскою практикою, онъ по дѣламъ своихъ кліентовъ долженъ былъ посѣтить Англію (1792), что было сочтено за эмиграцію; когда онъ вернулся, то долженъ былъ скрываться, какъ подозрительный. Онъ представилъ комитету общественного спасенія докладную записку, въ которой предлагалъ свои услуги въ качествѣ тайнаго агента въ Англію, о чемъ отдѣльно писалъ и Робеспьеру (26 янвюва II года). Арестованный вмѣстѣ съ д'Эрменильемъ и Туре, онъ былъ преданъ суду и гильотинированъ. Онъ былъ сотрудникомъ въ «*Bibliothèque de l'homme public*», которую издавалъ Кондорсэ. Ср. René Kerviler, «*Recherches et notices sur les députés de la Bretagne aux états généraux*» (Ренъ, 1883—89); F. A. Aulard, «*Les orateurs de l'Assemblée constituante*» (II., 1882).

**Шаперъ** (Гуго-Вильямъ-Фридрихъ Schaper) — вѣм. скульпторъ, род. въ Альсѣбенѣ, близъ Галле, въ 1841 г., вначалѣ находящаяся въ ученьи у одного каменотеса въ Галле, а потомъ въ теченіе 2 лѣтъ посѣщая классы берд. акад. худ., гдѣ занимается скульптурою подъ руководствомъ А. Вольфа и, наконецъ, довершилъ свое образованіе въ Вѣнѣ, Мюнхенѣ и Парижѣ. Уже однимъ изъ первыхъ своихъ произведеній, группою «*Вахусъ утѣшаетъ Ариадну, покинутую Улиссомъ*», онъ обратилъ на себя вниманіе любителей искусства, которые хвалили эту работу, какъ задуманную въ современномъ игривомъ духѣ, но выказывающую въ художникѣ основательное знакомство съ формами человѣческаго тѣла и отличающуюся большою жизненностію. Еще болѣе успѣхъ имѣла исполненная Ш. вслѣдъ за этою группою большая декоративная статуя «*Зигфридъ*». Послѣ того онъ занимался почти исключительно монументальными портретными статуями, которыя, благодаря ихъ прекрасному сочиненію, вѣрной характеристикѣ и непринужденной выразительности, упрочили за нимъ видное мѣсто въ ряду новѣйшихъ германскихъ скульпторовъ. Важнѣйшіи произведенія его въ этомъ родѣ — модели памятниконъ Уланду для Берлина и Лессингу для Гамбурга (увѣнчаны преміями на конкурсахъ, но не признаны, по нѣкоторымъ соображеніямъ, удобнымъ для того, чтобы по нимъ были сооружены самые памятники), монументы Бисмарка въ Кельнѣ,



Гёте въ Берлинѣ, Гауса въ Брауншвейгѣ и послѣдней войны съ Франціей—въ Галле. III. живетъ и трудится въ Берлинѣ. Съ 1880 г. состоитъ членомъ тамошней акад. худ.

**Шаперъ** (Карль Schaper)—вѣмекій ученый (1828—1886), директоръ гимназій въ Берлинѣ. Научные труды III. сперва касались латинской метрики («De duobus primis hexametris Latini ordinibus», 1850; «De hexametris Lat. tertio ordine», 1862), а затѣмъ сосредоточился почти исключительно на объясненіи *Virgilia*: «Ueber die Entstehungszeit d. Vergil. Eclogen», 1869; «De eclogis Vergilii interpretandis et emendandis», 1872; «De georgicis a Vergilio emendatis», 1873; «Die sechste Eclogie des Virgilius», 1878, и др. См. «Biographisches Jahrbuch für Alterthums-kunde» (IX, 1886) и «Zeitschrift für Gymnasialwesen» (т. 41, 1887).

**Шапиръ** (Германъ Гиршъ, 1840—98)—математикъ. Родомъ русскій еврей, получилъ талмудическое образование и уже не молодымъ (съ 1878 г.) обратился къ изученію математики, частью въ Одессѣ, главнымъ же образомъ въ Гейдельбергѣ. Въ 1879 г. онъ уже выступилъ на 52 съѣздѣ вѣмекскихъ естествоисп. и врачей съ докладомъ, напечатаннымъ въ «Дневникѣ» съѣзда подъ заглавіемъ «Gegenseitigkeit von Partial- und circumplexen Functionen und Reihen». Въ 1881 г. въ «Записк. математ. Отдѣл. Новороссійскаго Общества естествоисп.» появилась первая крупная ученая работа III.: «Основанія теоріи общихъ кофункцій съ приложениями. I. Линейныя однородныя кофункціи одного переменнаго». Дальнѣйшему развитію изложенныхъ въ этомъ сочиненіи идей авторъ посвятилъ слѣдующія свои сочиненія: «Grundlage zu einer Theorie allgemeiner Cofunctionen. Vortrag gehalten in der mathem. Sect. der 54. Versam. deutscher Naturfors. und Aerzte zu Salzburg am 19. Sept. 1881.» («Tageblatt», № 8); «Erweiterung der Begriffe der arithmetischen Grundoperationen und der allgemeinen Cofunctionen. Zwei Vorträge gehalten in der math. Sect. der 55. Vers. deutscher Naturf. und Aerzte zu Eisenach am 19. Sept. 1882.» («Tageblatt», № 7); «Darstellung der Wurzeln e. allgem. Gleich. n-ten Grades mit Hilfe von Cofunctionen aus Potenzreihen» (Лип., 1883); «Ueber e. allgem. Princip algebr. Iterationen» (Гейдельбергъ, 1887); «Theorie allgem. Cofunctionen und einige ihrer Anwend.» (I т., 2 части, 1 тетр., Лип., 1892. Единственно появившаяся часть изъ предполагаемыхъ авторомъ 3 томовъ). Третье изъ перечисленныхъ сейчасъ сочиненій III. («Darstellung etc.») составляло диссертацию, представленную гейдельб. университету въ 1880 г. для получения степени доктора философіи. Послѣ этого III. думалъ первоначально посвятить свои силы одесскому унив., но долженъ былъ возвратиться въ гейдельбергскій унив., гдѣ и сдѣлался сперва приватъ-доцентомъ, а потомъ и профессоромъ. Можетъ быть, подъ вліяніемъ своего учителя, и затѣмъ и товарища, проф. Мориа Кантора, III. не чуждался также и занятій исторіею мат., въ особенности средневѣковой еврейской. Послѣдней онъ посвятилъ свой пере-

водъ книги: «Mischnath Ha-Mmidoth (Lehre von den Massen)» въ «Abhandlungen zur Geschichte der Mathematischen Wissenschaften» (III, 1880). Свидѣнія о жизни и ученой дѣятельности III.: M. Cantor, «Ermanno Schapira. Necrologio» («Bollettino di bibliografia e storia delle scienze matematiche pubblicato per cura di G. Loria», 1898) и C. Koehler, «Hermann Schapira» («Jahresberichte der Deutschen Mathematiker-Vereinigung», VIII, 1900, съ портретомъ и указателемъ сочиненій). Съ самаго начала возникновенія (1896) сионистскаго движенія (см.) среди евреевъ III. сдѣлался однимъ изъ наиболѣе видныхъ его дѣятелей и имѣ, между прочимъ, составленъ проектъ еврейскаго университета въ Иерусалимѣ. *В. В. Берлинъ.*

**Шапиро** (Генрихъ Александровичъ, 1852—1901)—терапевтъ; род. въ еврейской семьѣ. Образование получалъ въ гродненской гимназій и въ сиб. медико-хирургической академіи. По окончаніи курса въ 1876 г. былъ отправленъ врачомъ въ дѣйствующую армию во время русско-турецкой войны 1877—78 г. Затѣмъ былъ назначенъ ординаторомъ клиники проф. Эйхвальда. Въ 1880 г. за диссертацию «О колебаніяхъ кровяного давленія при нормальныхъ и патологическихъ условіяхъ» (СПб.), удостоенъ степени доктора медицины. Затѣмъ былъ избранъ приватъ-доцентомъ академіи (1885) по кафедрѣ «внутреннихъ болѣзней и съ того же года началъ преподавательскую дѣятельность въ клиническомъ институтѣ вел. кн. Елены Павловны въ качествѣ ассистента. Въ 1-96 г. назначенъ старшимъ ассистентомъ терапевтическаго отдѣленія, а въ 1897 г.—профессоромъ тамъ же. Работы и изслѣдованія III., касавшіяся главнымъ образомъ болѣзней сердца, несахарнаго диабета, печени и злокачественныхъ опухолей, печатались въ специальныхъ медицинскихъ изданіяхъ. Часть его лекціи изложена въ его трудѣ о «Распознаваніи болѣзней сердца и сосудовъ» (СПб., 1889).

**Шапиро** (Константинъ Александровичъ, † 1900)—еврейскій поэтъ, по профессіи фотографъ въ СПб. Стихотворенія его на древне-еврейскомъ языкѣ, печатавшіяся въ еврейскихъ періодическихъ изданіяхъ и сборникахъ 1880—90-хъ гг., отличаются чистотой стиля и свидѣтельствуютъ о недожиномъ поэтическомъ дарованіи. Его поэма «Содомъ» содержитъ аллегорическое изображеніе перипетій дѣла Дрейфуса. Послѣ III. осталось много рукописныхъ произведеній. III.—издатель фотографическаго альбома русскихъ писателей и фотографій-иллюстрацій къ «Запискамъ сумашедшаго» Гоголя.

**Шапировъ** (Борисъ Михайловичъ)—врачъ-писатель, род. въ 1851 г., окончилъ курсъ медиц. наукъ въ 1874 г.; въ 1886 г. докторъ медицины и хирургіи въ Германіи; въ іенскомъ унив., въ 1896 г. докторъ медицины въ Имп. юрьевскомъ унив. Въ 1875 г. прикомандированъ для научнаго усовершенствованія, на два года, къ медико-хирургической акад. и состоялъ ординаторомъ и частнымъ ассистентомъ при клиникѣ проф. Эйхвальда. Въ минувшую русско-турецкую войну

1877—78 гг. Ш. находился въ дѣйствующей арміи съ начала до конца кампаніи. Въ 1896 г. назначенъ на вновь учрежденную должность корпуснаго врача отдѣльнаго корпуса пограничной стражи министерства финансовъ. Кромѣ стай по гигиенѣ и санитарнымъ вопросамъ и терапевтическихъ замѣтокъ изъ врачебной практики (въ журналахъ «Здоровье», «Врачебные Вѣдомости», «Медиц. Вѣстникъ», «Медицина», «Врачъ» и др.), Ш. напеч.: «Die Behandlung von Neuralgien mit Injectionen von Osmiumsäure» (Iena, 1866); «Къ вопросу о новыхъ снотворныхъ средствахъ» (1887); «Sur l'action physiologique des alcooles tertiaires» («Bulletin et Memoires de la Société de Therapeutique», 1887); «Материалы къ физиологич. желудочнаго пищеваренія» (Юрьевъ, 1896, диссертація).

**Шляпъ** (Ольга Андреевна)—писательница. Окончила курсъ в с.-петербургской Александровской женской гимн. Писать начала рано: «На дорогѣ жизни» она помѣстила въ «Книжкахъ Недѣли» за 1879 г. Ш. печатала свои произведенія въ различныхъ провинціальныхъ и столичныхъ изданіяхъ («Слово», «Отеч. Записки», «Сѣв. Вѣстникъ», «Вѣстникъ Европы», «Русское Богатство» и др.). Ей принадлежатъ четыре большіхъ романа: «Антиподы» («Отеч. Зап.», 1880 и отд., СПб., 1890), «Безъ любви» («Вѣстникъ Европы», 1886 и отд., СПб., 1890); «Миражи» (ib., 1889 и отд., СПб., 1890); «Любовь» («Сѣв. Вѣстникъ», 1896 и отд., СПб., 1896). Кромѣ того она написала много повѣстей и разсказовъ, вышедшихъ и въ отдѣльныхъ изданіяхъ: «Повѣсти и разсказы» (1889); «Старый пѣснь» (1900); «Записки мужа» (2 изд., 1894); «Ея сіятельство» (1891); «Возвращеніе» (1896) и др. Двѣ драмы Ш. («Глухая стѣна» и «Два таланта») шли на Александринской сценѣ въ СПб. Обычной темой произведеній Ш. является сфера любовныхъ и семейныхъ отношеній; ее особенно занимаетъ различіе женскаго и мужскаго чувства и она старается подчеркнуть беззащитность и широту женской любви наряду съ суровостью и ограниченностью мужской. Въ своей специальной сферѣ—изображеніи чувства—Ш. достигаетъ значительнаго мастерства. Ея произведенія всегда принадлежали къ разряду читаемыхъ. О ней см. статьи М. Протопопова въ «Русской Мысли» за 1891 г., М. Николаевой въ «Русск. Богатствѣ» за 1891 г.

**Шляпки** и **шляпы**—названія двухъ политическихъ партій въ Швеціи въ XVIII в. Революція 1719 г., крайне ослабившая королевскую власть, передала ее въ руки аристократіи, которая распалась на двѣ партіи, ожесточенно враждовавшія другъ съ другомъ: Ш. и шляпы. Названіе шляпъ или ночныхъ колпаковъ дано было второй изъ нихъ въ назмѣшку королемъ Фридрихомъ I, но принято самой партіей; въ противоположность ему противники стали называть себя Ш. (шапка считалась символомъ свободы). Ш. видѣли главную политическую задачу въ мщеніи Россіи за пораженіе, при чемъ рассчитывали на поддержку Франціи; шляпы считали борьбу

непосильной и стремились къ внутреннимъ реформамъ. Въ области финансовой и экономической полтики Ш. были меркантилистами, пренебрегали интересами земледѣлія и посредствомъ таможенныхъ тарифовъ, запрещеній, субсидій и проч. стремились поднѣять промышленность, усилить вывозъ и развить торговлю. Во время ихъ управленія они всѣми возможными средствами покровительствовали биржѣ и ажіотажу. Впрочемъ, борьба между Ш. и шляпами была не столько принципиальная, сколько личная; обѣ партіи отличались продажностью и подкупностью; интриги ипостранныхъ дипломатическихъ агентовъ и даже иностранное золото играли въ ихъ борьбѣ и смѣнѣ у кормпла власти не послѣднюю роль. До 1738 г. во главѣ правительствъ стоялъ Горнь, бывшій вождемъ шляпъ; въ 1738 г. онъ былъ низвергнутъ и власть досталась Ш. Они вовлекли Швецію въ двѣ несчастныя для нея войны, съ Россіей 1741—43 гг. и съ Пруссіей 1757—62 гг., которыя привели къ очень печальнымъ финансовымъ послѣдствіямъ. Въ 1765 г. власть вновь досталась шляпамъ, при помощи Россіи, а въ слѣдующіе годы она многократно переходила отъ шляпъ къ Ш. и обратно. Ш. стали искать поддержки въ монархической власти; государственній переворотъ Густава III (1772), укрѣпившій власть короны, былъ произведенъ при ихъ участіи и содѣйствіи. Послѣ переворота Густавъ III особымъ закономъ запретилъ употребленіе самыхъ названій Ш. и шляпы, и они дѣйствительно вывелись изъ употребленія.

В. В.—а.

**Шапкино**—р. Архангельской губ., Печорскаго у., вытекаетъ изъ довольно значительнаго оз. Шапкинскаго, расположеннаго у южн. подножія Большеземельскаго или Самоѣдскаго водораздѣльнаго хребта. Общее направленіе р. Ш. на ЮЗ, владаетъ она въ р. Печору съ правой стороны, ниже дер. Абрамовой. Длина р. до 225 в., суходолна на значительное разстояніе. Долина ея довольно широка, малолюдна и слабо, а въ верховьяхъ совершенно ненаселена. Зыряне зовутъ Ш. Шальворъ-ага, т. е. глубокая рѣка. Ш. довольно рыба, имѣетъ много незначительныхъ притоковъ.

**Шапкино**—с. Тамбовской губ., Борисоглѣбскаго у., при р. Исѣ, въ 49 вер. отъ уѣзднаго города и въ 13 отъ желѣзно-дорожной станціи Мучкана. Жителей свыше 8000, школа, лавка.

**Шапельенъ** (Jean Chapelain) — франц. поэтъ (1595—1674), сынъ нотаріуса. Приобрѣлъ извѣстность и благоволеніе Ришелье предисловіемъ къ «Adone» итальянца Марини. Его оды, сонеты и мадригалы имѣли успѣхъ настолько значительный, что онъ рѣшилъ приняться за обширную эпопею, героиней которой избралъ Орлеанскую дѣву. Послѣ двадцатилѣтней работы въ 1665 г. появились первыя двѣнадцать пѣсней нетерпѣливо ожидавшейся «Rucelle»; въ нѣсколько мѣсяцевъ разошлось шесть изданій. Разочарованіе читателей было равно ихъ первоначальному нетерпѣнію, а ядовитая критика Буало до-

вершила литературную гибель эпохи: ее вторая часть осталась в рукописи и издана лишь в 1882 г. Однако, авторитетъ Ш. въ литературныхъ салонахъ остался неизгладимъ; онъ пользовался влияніемъ въ отелѣ Рамбуле, былъ въ дружбѣ съ Монтгозье, Репомъ, г-жей де Севинье; былъ близокъ къ Кольберу, которому доставлялъ списки французскихъ и иностранныхъ писателей, достойныхъ королевскаго поощренія. Одинъ такой списокъ, дошедшій до насъ, показываетъ, что своимъ отвѣтственнымъ правомъ Ш. пользовался безъ злоупотребленій. Разсказы о его скуности превеличаны. Онъ былъ добрый и услужливый человѣкъ, и даже Буало, нападая на него, отговаривался: «Ma muse en l'attaquant, charitable et discrète, sait de l'homme d'honneur distinguer le poète». Назначенный, по желанію Раинельса, членомъ французскаго академіи, онъ пришелъ къ идее о необходимости составить словарь языка и, по порученію бардынала, составилъ плачь академическаго словаря, исполненіе котораго прославилъ академію. Онъ редактировалъ отрицательный отзывъ академіи о «Сидѣ» Корнея. Вообще, его многочисленныя критическія сужденія, не смотря на вниманіе, съ которымъ они принимались, мало самостоятельны и неглубоки; они основаны на ходячихъ мнѣніяхъ и личныхъ отношеніяхъ. Въ теоріи онъ былъ, однако, однимъ изъ провозвѣстниковъ классицизма; «разумъ» и «здравый смыслъ» древнихъ авторовъ казались ему закономъ для новыхъ; онъ только не умѣлъ примѣнять эти начала и, порицая «Сидя», хвалитъ вычурную литературу, былъ поклонникомъ маринизма. Литературныя мнѣнія Ш. сохранились въ его письмахъ, которыя изданы въ «Mélanges de littérature tirés de lettres de Chapelain» (1762) и «Lettres» (1880—83). Ср. Sainte-Beuve, «Port-Royal»; Saint-Marc-Girardin, «Essais de littérature»; Fabre, «Chapelain et nos deux premières académies» (1890). А. Г.—дъ.

**Шапельенъ** (Шарль Chaplin, 1825—91)— французск. живописецъ и граверъ, ученикъ М.-М. Дроленга и парижскаго учителя изици. искусствъ, вначалѣ писалъ пейзажи сильно реалистическаго характера, но потомъ обратился къ «будуарному жанру» и сталъ изображать въ духѣ Буше и Ватто милловидныхъ молодыхъ женщинъ въ граціозныхъ или кокетливыхъ позахъ, съ пикантнымъ выраженіемъ головокъ, а также писать портреты элегантныхъ дамъ. Изъ картинъ Ш., относящихся къ первому периоду его дѣятельности, наиболѣе известны: «Св. Себастьянъ, прозенный стрѣлами» (1847), «Деревенская дорога въ Оверни» (1848), «Вечеръ въ полѣ, поросшемъ верескомъ» (1849; нах. въ бордоскомъ муз.), «Лозерскіе погонщики муловъ» (1851) и «Утро» (1855), а изъ позднѣйшихъ картинъ—«Первые розы» (1857), «Спящая Діана» (1859), «Дѣвушка, пускающая мыльные пузыри» (1864; въ Люксембургской галл., въ Парижѣ), «Лоттѣ (акварель, 1865), «Карточныя замки» (1865), «Сцена изъ Метаморфозъ Овидія» (1867), «Разбитая лира» (1875) и нѣк. др. Ш. съ большимъ вкусомъ писалъ также плафоны и декоративныя панно (напр. въ Елисейскомъ

дворцѣ и въ отелѣ Демидова, въ Парижѣ). Какъ граверъ, онъ извѣстенъ нѣсколькими мастерскими офортами собственной композици и эстампами съ произведеній Ватто («Отъездъ на островъ Цитеру»), съ Рубенса (портретъ Елены Фурманъ и двухъ ея дѣтей) и съ Вьда («Неразумныя дѣвы», въ изданіи иллюстрацій этого художника къ Евангелію).

**Шаповаловка**—с. Черныговскаго губ. Борзенскаго у., въ 8 вер. отъ у. г. 4750 жит. Земская больница, сельская бібліотека-читальня, 2 начальныя школы, 5 армарокъ, ежедневныя базары.

**Шаповаллы** (Jean Charouville или Charpeville)—бельгійскій богословъ и историкъ (1551—1617). Былъ преподавателемъ богословія въ лютихской семинаріи, затѣмъ инквизиторомъ; безпощадно преслѣдовалъ еретиковъ и всѣхъ, обвинявшихся въ магии и колдовствѣ. Онъ собралъ и оубаниковалъ документы, касающіеся Лютихскаго княжества съ древнѣйшихъ поръ. Послѣдній томъ этого сочиненія, относящійся къ XVI вѣку и написанный уже по личнымъ впечатлѣніямъ, проникнутъ фанатизмомъ и пристрастіемъ. Первые два тома имѣютъ громадное значеніе, такъ какъ оригиналы изданныхъ документовъ погибли. Важнѣйшія сочиненія Ш.: «Cratastus de necessitate et modo administrandi sacramenta tempore pestis» (Льежъ, 1586); «Traité des vices et des vertus desquels est faite mention es évangiles» (Льежъ, 1594); «De casibus reservatis» (Льежъ, 1596); «Catechismi romani elucidatio scholastica» (Льежъ, 1600). Ср. Апоныши «Periocha vitae Charpeauvilli fideliter post ipsius obitum contracta»; De Wind, «Bibliothek der nederlandsche geschiedschrijvers» (Мидделбургъ, 1831); Helbig, «Notice sur Charpeauville» (Брюссель, 1871).

**Шапоннъ-ср.** (Jean-Jacques Charonnière)—швейцарскій историкъ (1805—1859). Занимался въ Женевѣ врачебной практикой. вмѣстѣ съ Люленомъ и Малле издавалъ памятники по исторіи Швейцаріи, строго примѣняя принципы исторической критики. Работы свои, касающіяся по преимуществу исторіи матеріальной культуры, Ш. печаталъ въ «Mémoires de la Société d'histoire et d'archéologie».

**Шапонъ** (Леонъ-Луи Charon)—даровитый франц. граверъ на деревѣ, ученикъ парижск. училища изици. искусствъ и Фр.-О. Тришона, род. въ 1836 г. Въ своихъ мастерскихъ ксилографіяхъ онъ переходитъ за границы достижимаго для работъ этого рода и, приближаясь къ манерѣ гравированія на мѣди штрихами, отлично передаетъ не только рисунокъ, но и живописно воспроизводимыя оригиналовъ. Ш. много трудился для извѣстнаго изданія Ш. Блана, «Histoire des peintres de toutes les écoles». Сдѣлавъ въ 1867 г. поѣздку въ Римъ, онъ изучалъ тамъ произведенія Микеланджело и потомъ исполнилъ большую политипажную гравюру съ его «Страшнаго Суда».

**Шапоннъ** (Эстеръ Мульсо Charon, 1727—1801)—англійская писательница. Первый романъ сочинила 9-ти лѣтъ отъ роду. Выступила анонимно съ «Одою въ честь мара» и трага-

тельным рассказом «Фиделия». Умерла в положении близком к нищете. Лучшее ее произведение, изданное в епископальной форме: «Об образовании ума». Полное собрание ее сочинений вышло в Лондон в 1807 г.

**Шапошников** (Шаровка)—слоб. Воронежской губ., Острогожского у., при рч. Черной Калиты, в 15 вер. от ст. жел. дороги Михайловки. Жит. 3157, школа, паровая мельница, лавки, 2 ярмарки.

**Шапошников** (Аркадій, умер в 1868 г.) — раскольнический архiereй. В турецкую кампанию 1853—54 гг. некрасовцы, в видах безопасности, должны были переселиться подальше от театра войны. Раскольнические архiereй Аркадій и Алимпий, не желая оставить их без верховного пастыря, позаботились о поставлении нового епископа. 1 января 1854 г. архиепископ Аркадій рукополагал Ш., наименовав его «епископом странствующих христиан». Аркадій Ш., бывший настоятель Лаврентьева монастыря, «двухсловный, многоначтанный», свободно владев пером и был великий ревнитель раскола. Отправившись в странствие, Аркадій дошел до Константинополя, а по окончании войны, возвратившись в Славский скит, принял титул епископа славянского. Письма Ш. напечатаны в «Переписке раскольнических деятелей» (вып. II, М., 1889 и вып. III, М., 1899).

**Шапошников** (Владимирь Георгиевич)—инженер-технолог, род. в 1870 г.; окончил курс в петербургском технологическом институте в 1893 г. Затем служил на частных мануфактурах в Иваново-Вознесенск. С 1895 г. перешел в слб. технологический институт на должность лаборанта при красильной лаборатории. В 1896—97 гг. находился в заграничной командировке для приготовления к профессуре. В 1898 г. приглашен профессором в киевский политехнический институт, на кафедру химической технологии, по отряду красящих и водонепроницаемых веществ. Напечатал в специальных технич. журналах: «О бучении хлопчатобумажных тканей в котлах Матер-Платта», «О классификации красящих веществ», «О роли шавелевой кислоты при вытравках по индиго», «Об азоневых хромогонных и их производных», «Об анализе ами линового масла по объемному способу путем бромирования», «О новых голубых красящих веществах ряда тионновых», «О новом способе получения азофенина», «О конденсациях хинондихлоридиминов с алианами», «О сухих поглотительных трубах для органического анализа», «О поглощении пигментов мерсеризованным хлопчатобумажным волокном», «Опыт рациональной номенклатуры в рядах азинновых и азоневых красящих веществ» и др. Статьи по техническому образованию: «Мюльгаузенская химическая школа», «Техническое и профессиональное образование в Швейцарии», «Къ вопросу о высшем химикотехническом образовании в России», «О преподавании химии». Издал также: «Программа для прак-

тических занятий по красильной технологии на мануфактурах и в лаборатории» (Киев).

**Шаппер** (Карль Scharrer) — германский политический деятель, один из провозвестников социализма в Германии; ни год рождения (между 1810 и 1816 г.), ни год смерти (в 1850-х гг.) в точности неизвестны. В качестве студента в Гессен он стоял в близких отношениях к Георгу Бюхнеру и руководимому им политическому движению. Когда Г. Бюхнер и его товарищи были арестованы, Ш. успел бежать в Швейцарию (1834), затем поселился в Париж и был видным членом союза спрavedливых (XXIX, 36); принимал участие в возстаннии 1839 г., был арестован и выслан из Франции. Он уехал в Лондон, и основал там коммунистический нмецкой Arbeiterbildungverein (1840), в котором читал лекции и рефераты, отстаивая социализм в его утопической форме. В 1847 г. был одним из главных основателей союза коммунистов в Лондон (вместе с Вилдохом, К. Марксом, Энгельсом и др.). При начале революционного движения 1848 г. он вернулся в Германию, стал во главе коммунистического рабочего союза в Кельне и принимал участие в «Neue Rheinische Zeitung». Был арестован, судим, но оправдан приржанным. После подавления революции уехал в Лондон. При распаденнии союза коммунистов он стал на сторону Вилдиха, желавшего придать движению консервативный характер; вел борьбу с К. Марксом. О деятельности Ш. (см. Социалистическая партия, XIX, 36—40) см. К. Marx, «Enthüllungen über den Kommunisten Prozess zu Köln» (Цюрих, 1885); Hugo und Stegmann, «Handbuch des Sozialismus» (Цюрих, 1897); «Vaterlandslose Gesellen. Kurze Biographien der verstorbenen hervorragenden Sozialisten der XIX Jahrh.» (Штутгарт, Дидц, 1901).

В. В.—е.

**Шапп** (Клод Шарпе) — изобретатель одного из способов оптического телеграфа, род. в 1763 г. Изобрел свой способ передачи дещев посредством системы башен с подвижными шестами (см. Телеграф), Ш. представил в 1792 г. описание своего метода под назв. *семафора* национальному собранию, по постановлению которого сооружена была в 1793—94 гг. первая линия оптического телеграфа между Парижем и Лиллем. Вслед за ней стали строиться новые линии, главным образом, для военных целей. Система телеграфа Ш. сохранила свое значение до введения электрического телеграфа в средине XIX в. В 1806 г. вследствие того, что многие стали оспаривать у него первенство его открытия, Ш. впал в меланхолию и лишил себя жизни. В 1893 г. ему сооружен памятник на С.-Жерменском бульваре. — Его брат *Ланатий* (1760—1823), помогавший ему при работах по открытию его системы телеграфа, был главным директором французских телеграфов и известен своим сочинением «Histoire de la télégraphie» (1824).

**Шапль д'От(с)рошъ** (Жанъ Шарпе d'Auteroche) — астрономъ (1722—1769). Въ 1761 г. онъ принялъ поручение парижской академіи наукъ отправиться для наблюденія въ Тобольскъ прохождения Венеры чрезъ дискъ солнца. Свое путешествие по Россіи и Сибири онъ описалъ въ своемъ «*Voyage en Sibirie fait en 1761*» (П., 1768); въ немъ имѣется нѣсколько критическихъ и рѣзкихъ замѣчаній о Россіи и русскомъ обществѣ, заставившихъ Екатерину II издать въ Амстердамѣ (1771) брошюру (вѣроятно напис. Шуваловымъ) съ возраженіями, подъ заглав. «*Antidote ou examen du mauvais livre superbelement imprimé, intitulé: Voyage de l'abbé Charpe*». Въ 1769 г. Ш. предпринялъ для той же научной цѣли путешествіе въ Калифорнію и здѣсь скончался. Его «*Voyage en Californie*» издано Кассинъ въ 1772 г.

**Шапль** — см. Шелкъ.

**Шапропъ** (Николай Шарпон, 1599—1647) — франц. живописецъ и граверъ, ученикъ С. Вуэ, подвергшійся вліянію Н. Пуссена. Писалъ въ духъ послѣдняго религиозныя, миеологическія и аллегорическія картины, но, повидимому, не особенно часто, такъ какъ ихъ встрѣчается теперь очень немного. Изъ ихъ числа можно указать на «Юность Бахуса», въ перпиньянск. музеѣ, на «Бахуса, любующагося пляскою нимфъ», въ нантск. музеѣ, и на двѣ «Дѣтскія вакханаліи», въ Имп. Эрмитажѣ. Ш. извѣстенъ преимущественно какъ граверъ, воспроизведшій въ офортныхъ вѣстанкахъ «Преображеніе» Рафаэля, его біблейскія сцены, написанныя въ ватиканскихъ ложахъ (54 листа, 1640) и свои собственныя композиціи: «Союзъ Бахуса и Венеры», «Свята Силена» и «Семейство фавнов на опушкѣ рошъ».

**Шапсуги** — сильное черкесское племя, жившее по обоимъ склонамъ Главнаго хребта Кавказа, занимала на сѣверной его сторонѣ страну между рѣкой Адагумомъ и р. Сунсой, а на южной — между рр. Шшадой и Шахе. Въ первой половинѣ XVIII в. Ш. приняли исламъ и изъ ревности къ новому ученію напали на своихъ сосѣдей натхокуадей, собрали у нихъ кресты и сожгли ихъ. Началась война, тянувшаяся 20 лѣтъ; натхокуаджи вторглись въ землю Ш. и сожгли ихъ мечети. Анапсисе паша старался примирить враждующихъ, что имъ и удалось. У Ш. не было князей (пши); народъ дѣлился на вуорковъ (дворянъ), торлокопей (среднее сословіе, вольные земледѣльцы), шштлей (крестьяне) и уауговъ (рабовъ). Строй общества былъ аристократическій. Весь народъ дѣлился на отдѣльныя самостоятельныя общества — *псуоу* и общины — *забл*, управлявшіяся своими выборными старшинами или старѣйшими жителями. Съ давнихъ поръ дворяне (вуорки) господствовали среди шапсуговъ, но мало по малу народъ освободился отъ ихъ подавляющаго авторитета и въ народныхъ собраніяхъ сталъ добиваться упраздненія дворянскихъ привилегій и свободы отъ притязаній дворянъ на его трудъ и имущество. Долго шла эта борьба, но безъ опредѣленнаго исхода; наконецъ, въ 1790-хъ годахъ произошелъ

взрывъ изъ-за насилія, совершеннаго дворянами Шеретлукowymi надъ прѣзжими торговцами, которые находились подъ покровительствомъ одного общества; народъ въ омерзку напалъ на одного изъ Шеретлукowych, оскорбилъ грубыми словами и дѣйствіемъ его мать, захватилъ его крѣпостную дѣвушку и разграбилъ его имущество. Такое неуваженіе къ дворянству было первымъ примѣромъ нарушенія дворянскихъ преимуществъ и послужило поводомъ къ открытой борьбѣ дворянства съ народомъ. Шеретлукowy рѣшились кровью омыть нанесенное оскорбленіе, выселились къ бзедухамъ и въ 1793 г. отправились въ Петербургъ депутацію, уговорившую имп-цу. Екатерину II дать имъ въ помощь казаковъ. Въ 1796 г. бзедухи, съ помощью отъ русскихъ (три сотни черноморскихъ казаковъ съ 1 пушкой), одержали надъ Ш. рѣшительную побѣду на берегахъ Бзюкозау. Долго послѣ того еще продолжалась борьба. Плиась кровь и истреблялось имущество Ш. и бзедуховъ; наконецъ, Шеретлукowy помирились съ своимъ народомъ и вернулись на родину, кромя Али-султана, который остался въ землѣ Черноморскаго войска и основалъ Гривенскую черкесскую станцію. Ш. достигли своего и ограничили права дворянъ. Хотя дворянство сохранило нѣкоторыя преимущества предъ народомъ, но они имѣли скорѣе характеръ почетныхъ отличій; напр. за кровь убитаго дворянина платится 30 головъ скота, а за торлокогля — 28; за кражу лошади, кромя возвращенія украденнаго, еще 2 лошади дворянину, 1 лошади торлокоглю. Крѣпостные, видя паденіе власти и значенія дворянъ, отказались имъ повиноваться и сбросили съ себя ихъ иго. Многія дворянскія фамиліи умли къ сосѣдямъ, другія — къ русскимъ; оставшіеся на родинѣ дворяне потеряли всѣ преимущества, кромя тѣхъ, которыя даются умолч., краснорѣчіемъ и храбростію. Такой же демократическій переворотъ, но постепенн., безъ кровопролитія, совершился у натхокуадей и абадзеховъ въ теченіе двухъ поколѣній. Большая часть дѣлъ перешла къ народному собранію, на которое сходился весь народъ и гдѣ разбирались крупныя тяжбы, общественныя нужды и дѣла. Законодательная и исполнительная власть находилась въ рукахъ народа, а отсутствіе главы дѣлало управленіе республиканскимъ. Въ собраніи присутствовали все сословія, кромя зависимыхъ крестьянъ; позже собраніе составлялось изъ депутатовъ отъ общества. Каждое псуоу (общество) управлялось своей мирской сходкой — *зауца* или *джеме*. Гражданскій и юридическій бытъ Ш. былъ основанъ на трехъ главныхъ началахъ: 1) на правѣ собственности, 2) на правѣ употребленія оружія каждымъ свободнымъ человекомъ и 3) на родовомъ союзѣ, со взаимной обязанностью защищать другъ друга, считать за смерть, оскорбленіе и нарушеніе правъ собственности всемя за каждаго и съ отвѣтственностью передъ чужими родовыми союзами за всѣхъ своихъ. Судъ сначала производился на основаніи обычая, *адата*, но затѣмъ, подъ вліяніемъ духовенства, усилившагося вслѣдствіе

борьбы съ русскими и развитія фанатизма, сталъ вводиться судъ духовный, по *шариату*, хотя судъ по адатъ преобладалъ до конца. Борьба Ш. съ русскими продолжалась до 1863 г., когда они принуждены были выселиться на Кубанскую равнину или уйти въ Турцію: они предпочли последнее. Южные приморскіе Ш. были покорены ген. Гейманомъ въ 1864 г. и тоже выселились въ Турцію. См. «Кавказскій Сборникъ» (21 т.); Н. Ф. Дубровинъ, «Исторія войны и владычества русскихъ на Кавказѣ»; его же въ «Обзорѣ войнъ», Леора (т. IV, ч. 2); «Военный Сборникъ» 1863, 1864, 1865, 1866 гг.

**Шансухо** — рѣка въ Черноморскомъ Кавказѣ; долина ея была первоначальнымъ мѣстомъ жительства черкесскаго племени шапсуговъ, получившихъ отъ нея свое названіе; сначала они жили въ долині этой рѣки, потомъ перешли черезъ главный хребетъ Кавказа на другую сторону и поселились здѣсь между рѣками Сусомъ и Адагумомъ. Въ долині Ш., въ 1830-хъ г., неоднократно бывали народныя собранія прибрежныхъ черкесовъ, особенно шапсуговъ, въ видахъ объединенія для борьбы съ нами; на этихъ собраніяхъ бывали иногда англійскіе агенты, подстрекавшіе горцевъ къ борьбѣ общианемъ помощи Англии и Турціи, раздачей денегъ, оружія и т. п. Въслѣдствіе этого и въ виду удобства для турокъ преставить въ устьѣ р. Ш. къ берегу для торговли съ черкесами, 10 іюля 1838 г. здѣсь высидали ген. Головинъ и, окруживъ лагерное мѣсто засѣкой, велѣвъ очистить отъ лѣса площадь на пучечный выстрѣлъ шириной. Къ 20 августа укрѣпленіе, названное Генгисскимъ, было окончено и освящено: оно состояло изъ земляного бруствера съ бойницами и амбраурами. Послѣ Новотроицкаго это было самое здоровое изъ нашихъ прибрежныхъ укрѣпленій. См. Черноморская береговая линія.

**Шанталлизация** — такъ называется приемъ винодѣльной техники, предложенный въ 1800 г. знаменитымъ французскимъ энохимикомъ Шанталемъ (Chaptal, «L'art de faire le vin») и состоящій въ подсахариваніи винограднаго сусла, полученнаго изъ неврѣлаго винограда (въ неблагопріятные въ климатическомъ и иныхъ отношеніяхъ годы), извѣстнымъ количествомъ чистаго сахара (тростниковаго или свекловичнаго) и одновременно въ уменьшеніи кислотности сусла при помощи нейтрализаціи части кислоты углекислой извѣстью въ видѣ мрамора или мѣла. Родація «Вѣстника Винодѣлія», предпринявъ всестороннее изслѣдованіе вопроса о подсахариваніи винограднаго сусла, дала въ своемъ журналѣ 1903 г. (№ 2, стр. 67—86) мѣсто, между прочимъ, обстоятельной работѣ В. А. Гервега, къ которой и отсылаемъ интересующихся подробностями упомянутаго вопроса.

В. Т. Д.

**Шанталъ**. (Жанъ-Антуанъ Chaptal, графъ Chaptaloup) — французскій химикъ и государственный дѣлатель (1756—1832), по профессіи врачъ, занимался врачебной практикой и преподаваніемъ химіи въ медицин-

ской школѣ въ Монпелье. Сразу сталъ на сторону революціи и въ 1791 г. принялъ участіе въ штурмѣ мѣстной цитадели. Въ 1793 г. онъ выустилъ брошюру «Dialogue entre un Montagnard et un Girondin», гдѣ онъ прославляетъ жирондистовъ. Въ 1793 г. комитетомъ общественнаго спасенія ему было поручено завѣдываніе сеитранымъ заводомъ; здѣсь ему удалось изобрѣтеніемъ простаго способа усилить производство пороха, въ которомъ очень нуждалось революціонное правительство. Въ 1794 г. онъ вернулся въ Монпелье, гдѣ получилъ кафедру химіи. Въ 1798 г. сдѣлавъ членомъ института, въ 1800 г. назначенъ министромъ внутреннихъ дѣлъ. На этомъ посту Ш. стремился повредить торговлю промышленности и торговлѣ; содѣйствовалъ также улучшенію путей сообщенія. Въ 1804 г. онъ вышелъ въ отставку, разоидясь съ Наполеономъ по вопросу о свекловичномъ сахарѣ (Ш. отказался по требованію Наполеона, правительствовавшего изъ-за политическихъ мотивовъ свекловичному сахару, признать и засвидѣтельствовать, что свекловичный сахаръ лучше тростниковаго). Во время ста дней Ш. былъ назначенъ директоромъ управленія торговли и мануфактуръ. Въ своихъ научныхъ трудахъ онъ главнымъ образомъ занимается прикладной химіей: «Chimie appliquée aux arts» (1806, 1827); «Chimie appliquée à l'agriculture» (II., 1823, 1829); «Essai sur le perfectionnement des arts chimiques en France». Другія его работы печатались въ «Annales de chimie», выходящихъ подъ его редакціей. Изъ, между прочимъ, изобрѣтенъ способъ улучшенія вина, названный его именемъ — «Шантализація» (см.). Правнукомъ его изданы его «Souvenirs sur Napoléon» (1893).

**Шанталь** (Pons de Chaptel, въ нѣкоторыхъ рукописяхъ называется Pons de Cardeh) — французскій трубадуръ; жилъ во второй половинѣ XII в., владѣлъ замкомъ Шанталь (нынѣ развалины въ сел. С.-Жюльенъ Шанталь въ дпт. Верхней Луары). Отъ него сохранились около 3 десятковъ лирическихъ стихотвореній, сочиненныхъ имъ въ честь своей дамы де-Меркеръ; собраны и изданы Наполскимъ въ Гаде въ 1880 г.

**Шану** — см. Кассини.

**Шану** (Cervus [Rus] aristotelis) — названіе, которымъ обозначаютъ въ Вирміѣ одного изъ представителей группы Rusina, подсемейства оленей (Cervinae), семейства оленевыхъ (Cervidae), группы, характерной для восточной зоогеографической области. Въ Индостанѣ его называютъ замбаръ, самбар или самбуръ. Онъ былъ извѣстенъ Аристотелю и былъ описанъ имъ подъ именемъ конеоленя (Hippolaphus). Длина тѣла Ш. 2,1—2,4 м., изъ которыхъ 30 см. приходится на хвостъ; высота въ плечахъ 1,25—1,35 м. Общій окраска шерсти черная или чернобурая; на передней части шеи она переходитъ въ сѣровато-бурый цвѣтъ, между бедрами въ блѣватый. Самка и теленокъ по окраскѣ очень похожи на самца. Рога имѣются только у самцовъ, какъ у большинства

представителей семейства; они толстые (до 17—24 стм. в окружности при основании и до 14—20 стм. по серединам), цилиндрические съ изборженной и покрытой бугорками или болъе гладкой поверхностью и достигаютъ 90—100 стм. длины, рѣдко 110—120 стм.; вѣтвей постоянно всего три, изъ которыхъ двѣ образуютъ развилку на концѣ ствола, а третья (надглазная) отходитъ отъ самаго основанія его подъ острымъ угломъ и достигаютъ 30—45 стм. длины. Рога сбрасываются въ апрѣлѣ, новые окостенѣваютъ въ сентябрѣ. Ш. водятся въ Индостанѣ, Бирмѣ и Индокитаѣ; на Гималайскихъ горахъ поднимается на высоту 3000 м. Составляетъ въ Индіи предметъ охоты. Д. П.—о.

**Шапю** (Агри-Мишель-Антуанъ Шару, 1838—91) — франц. скульпторъ, ученикъ Дж. Прадѣ и Фр.-Ж. Дюре по скульптурѣ и Л. Колю по живописи. Начавъ выставлять свои произведения въ парижскихъ салонахъ съ 1851 г., неоднократно получалъ за нихъ преміи и медали, пользовался большимъ уваженіемъ, какъ одинъ изъ талантливейшихъ французск. ваятелей, и съ 1880 г. былъ членомъ института. Работы этого художника, имѣющія по большей части аллегорическое или миеологическое содержаніе, отличаются поэтичностью замысла, силою экспрессіи и въ особенности тонкостью и ловкостью исполненія. Съ рѣдкимъ мастерствомъ исполняетъ онъ также портретные бюсты, статуи и медальоны. Важнѣйшія изъ его произведеній — статуя: «Меркурій, изобрѣтающій кадуцей» (1863, наход. въ Люксембургск. музеѣ, въ Парижѣ), «Морякъ» (1865), «Намфа Клитія, превращающаяся въ подсолонечникъ» (1867), «Жанна д'Аркъ, молящаяся на колѣняхъ въ Донреми» (1870, нах. въ Люксембургскомъ муз.), прелестная «Юность», изваянная для памятника живописцу Реню въ парижск. училищѣ изящн. искусствъ (1875), «Размышленіе», для надгробного памятника писательницы гр. д'Агу, извѣстной подъ псевдонимомъ Давіэля Стерна (1877), «Механика», на парадной гѣбницѣ въ зданіи парижск. коммерческаго трибунала, «Кантата», на фасадѣ новаго опернаго театра, «Прозерпина» (1884), «Плутонъ» (1884), надгробный памятникъ архіепископа Дюпану, портретная статуя адвоката Берриѣ въ зданіи судебныхъ учреждений (1879), монументъ художнику Жану Кузену, въ Сансѣ (1880), и статуя астронома Лаверье, воздвигнутая въ Парижѣ, предъ зданіемъ обсерваторіи.

**Шапю** (Эженъ Шару, 1800—77) — франц. писатель. Написавъ рядъ безцѣльныхъ романовъ, Ш. съ большимъ успѣхомъ предпринялъ ежедневное изданіе: «Paris et Chantilly», посвященное разнымъ видамъ спорта и скакового дѣлу, а затѣмъ съ 1854 г. журналъ «Le sport». Этому же предмету Ш. посвятилъ рядъ работъ историческаго характера: «Les chasses de Charles X, souvenirs de l'ancienne cour» (1837); «Les chasses princières en France de 1539 à 1841» (1853); «Le turf ou les courses en France et en Angleterre» (1853); «Le sport à Paris» (1854). Ему принадлежатъ еще многочисленныя путеше-

дители по разнымъ французскимъ морскимъ куланьямъ, изданные въ 1860-хъ гг., а также «Théorie de l'élégance» (1844) и «Manuel de l'homme et de la femme comme il faut».

**Шапю** (Габриэль Шарпуис, 1546—1611, племянникъ Клавдія Ш.) — французскій писатель. Былъ придворнымъ историографомъ. Его труды, переводные и оригинальные: «Histoire de Primalion de Grèce» (П., 1763); «Amadis de Gaule» (въ 21 т., П., 1575—81); «Mondes célestes, terrestres, et infernaux», «Mondes petit, grand, imagine», «Monde des cornus et de l'enfer des ingrats, irés des Mondes de Doni» (Люль, 1583) и др.

**Шапю** (Grégoire-Joseph Charpuis, 1761—1794) — бельгійскій общественный дѣятель, врачъ по профессіи. Занимаясь дѣлами благотворительности, особенно заботился о распространеніи среди низшихъ классовъ образованія. Когда въ 1789 г. въ Бельгій разразилась революція и князь-епископъ лютихскій принужденъ былъ бѣжать, Ш., имѣвшій громадное вліяніе на народъ, возстановилъ порядокъ въ Вервѣ. Онъ сочувствовалъ идеямъ революціи, по былъ противникомъ крайнихъ демагоговъ. Послѣ завоеванія Бельгій французами Ш. былъ призванъ къ участію въ муниципальномъ самоуправленіи. Послѣ пораженія французовъ при Неервиндѣ князь-епископъ вернулся въ Лютихъ. Ш. былъ арестованъ и приговоренъ къ смертной казни. Не смотря на просьбы населенія, князь-епископъ отказался его помиловать, и Ш. былъ казненъ. Память о немъ недолго сохранилась среди населенія: площадь, на которой онъ былъ казненъ, получила названіе *Площади мученика*, и на ней была воздвигнута статуя Ш. Ср. Th. Phil Lorrain, «Le docteur-martyr» (Verviers, 1875).

**Шапю** (Клавдія Charpuis или Charpuis, род. въ началѣ XVI в., ум. въ 1572 г.) — французскій поэтъ. Былъ камердинеромъ и библиотечникомъ короля Франциска I, затѣмъ каноникомъ руанскаго собора. Кл. Маро признаетъ въ немъ одного изъ лучшихъ поэтовъ эпохи. Изъ произведеній Ш., являющихся большою рѣдкостью, до насъ дошла: патристическая поэма, написанная по поводу занятія Ландреса Карломъ V — «L'aigle, qui fait la poule devant le coq» (П., 1542); «Discours de la Cour» (1543) и отдѣльныя стихотворенія въ сборникѣ «Blasons anatomiques des corps des femmes» (Люль, 1537).

**Шапю** (Феликсъ Шарпуис, 1824—1879) — бельгійскій геологъ и энтомологъ, изучалъ сначала естественныя науки въ Лютихѣ и въ 1848 г. получилъ степень доктора философіи, а затѣмъ медицину и въ 1852 г. докторъ медицины. Въ послѣдствіи занимался врачебной практикой и естественными науками. Ш. написалъ нѣсколько цѣнныхъ трудовъ по систематикѣ жесткокрылыхъ и напечаталъ, между прочимъ: «Catalogue des larves des Coléoptères, avec la description de plusieurs espèces nouvelles» (вмѣстѣ съ Кандэзомъ, «Mém. Soc. Sc. Liège», 1853); «Description des fossiles des terrains secondaires de la province de Luxembourg» (вмѣстѣ съ Довалькомъ, Брюсс., 1853); «Le pigeon voyageur

belge» (Вербье, 1865); «Monographie des Platypides» («Mém. Soc. Sc. Liège», 1866); «Synopsis des Scolytides» (там же, 1869); «Genera des Coleoptères etc.» (шацато Лакордэр'ом, т. X—XII: «Phytophages, Eryotylliens, Endomychides, Coccinellides», II, 1874—76); «Synopsis des espèces du genre Saropsis» («Ann. Soc. Ent. Belg.», 1877). *Н. Н. А.*

**Шапои-Монтавилье** (Benoff-Marie-Louis-Alcestes Charvay-Montaville, 1800—1868) — франц. политический деятель и писатель. С 1834 до 1848 г. был членом палаты депутатов, где примыкал к династической лѣвой. Однако, 24 февраля 1848 г. онъ пытался спасти польскую монархию и доставить регентство герцогу Орлеанской. Онъ въ учредительное, ни въ законодательное собрание Ш.-Монтавилье не был избранъ. Подъ влияниемъ июньскихъ дней онъ сталъ на сторону реакціи. При Наполеонѣ III былъ сенаторомъ. Его сочинения: «Lettres sur la Suisse et le pays des Grisons» (Пар. и Лионъ, 1826); «Histoire du Dauphiné» (тамъ же, 1827); «De la nécessité d'alléger les charges publiques et des moyens à prendre pour améliorer le sort des classes laborieuses» (П., 1832); «Etudes sur Timon» (П., 1838); «Réforme électorale» (П., 1841); «Mazagran» (П., 1841); «Vie publique et privée de M. de Lamartine» (П., 1843) и др.

**Шара** (Шара) — лѣв. прит. р. Нѣмана; беретъ начало близъ мст. Столовичи, Новгородского у. Длина Ш. около 350 вер.; протекаетъ по губерниямъ Минской, Гродненской и Виленской. На 86 вер. Ш. принимаетъ сѣв. устье Огнискаго канала и становится судоходной; ширина до Добромасла 8 саж., далее отъ 16 до 40 саж. Течение тихое. Покрывается льдомъ въ среднемъ на 116 дней въ годъ. Долина вышо Огнискаго канала болотиста, покрыта лѣсомъ и малодоступна, ниже канала открыта и изобилуетъ лугами. Пристань въ г. Слонимѣ. Движеніе грузовъ слабое. Отправка лѣса и хлѣба. Больше значительные притоки: Гривда, Исса, Лохозва и Мышанка. *А. О. С.*

**Шарабанъ** — см. Экипажное производство.

**Шарабха** (санскр. Sarabha—родъ оленя) — въ индійской миеологии восьминогое баснословное животное, живущее будто бы въ Гималаяхъ. Оно носитъ также названія Утпадака и Кунджарата.

**Шарава** (Gabriel Charavay) — франц. политический деятель и публицистъ, братъ библиографа Жака Ш. (1818—1879). Проникшись социалистически-революционными убѣждениями, Ш. въ 1840 г. основалъ въ Лионѣ журналъ «L'Humanitaire», прекращенный во второмъ номерѣ; Ш. подпалъ за него двухгодичнымъ заключеніемъ въ тюрьмѣ. Во время февральской революціи Ш. продвигъ кипучую дѣятельность. Послѣ лионскаго возстанія 1849 г. его книжная торговля была закрыта, и онъ потерялъ все свое состояніе. Въ 1851 г. онъ былъ посаженъ въ Маазъ, а послѣ декабрьскаго переворота былъ приговоренъ къ пятилѣтнему заключенію въ тюрьмѣ по дѣлу о бюллетеняхъ комитета сопро-

тивленія». Въ 1858 г., послѣ покушенія Орсини, Ш. былъ сосланъ въ Алжиръ на основаніи закона объ общей безопасности. Послѣ амнистіи 1859 г. онъ вернулся въ Парижъ и больше не принималъ дѣятельнаго участія въ политической жизни. Ш. помогалъ своему брату въ его библиографическихъ трудахъ, работалъ надъ собраніемъ автографовъ [ему принадлежатъ два спеціальныхъ изданія: «Revue des autographes» (1866) и «Imprimerie» (1864)]. Его главныя сочиненія: «Guide de l'étranger à Lyon» (1846); «Projet de constitution jugé au point de vue démocratique» (1848); «Traité de ponctuation» (1864); «Règle définitive du participe passé» (1878).

**Шарава** (Жакъ Charavay, 1809—67) — франц. библиографъ. Былъ судобнымъ приставомъ въ Лионѣ. Случайное приобрѣтеніе нѣсколькихъ интересныхъ рукописей наводило его на мысль спеціализировать торговлю рукописями и автографами, которые до того времени лишь иногда, безъ системы, включались въ каталоги книгъ, продаваемыхъ антикварнымъ путемъ. Переселился въ Парижъ, Ш. приобрѣдалъ незаурядныя знанія по палеографии и сдѣлался безподобнымъ оцѣнщикомъ и экспертомъ для опредѣленія значенія и цѣнности старинныхъ и современныхъ рукописей и автографовъ. Вплослѣдствіи, вмѣстѣ съ братомъ Габриелемъ, собралъ весьма полную и рѣдкую коллекцію книгъ, брошюръ, лѣтучихъ листовъ, журналовъ, газетъ, гравюръ и рисунковъ по исторіи Франціи и по революціонной эпохѣ въ частности. Начеалъ «Bibliographie du Dauphiné» и нѣсколько любопытныхъ сборниковъ, оригиналами для которыхъ послужили равныя списа.

**Шарава** (Маренъ-Этьеннъ Charavay, 1848 — †) — франц. палеографъ и писатель, сынъ Жака Ш. Въ 1869 г. получилъ званіе ученаго архивиста за диссертацию: «Essai sur l'administration de Louis XI en Dauphiné avant son avènement au trône». Принявъ въ свое завѣдываніе кабинетъ автографовъ, основанный его отцомъ и дядею, Ш. совершилъ рядъ аукціонныхъ продажъ рукописей и автографовъ, для которыхъ изготовлялись каталоги. Продолжая изданіе отца: «L'amateur d'autographes», Ш. съ 1874 г. предпринялъ журналъ «Revue des documents historiques», гдѣ помѣщались любопытные и нежданые документы, съ примѣчаніями и поясненіями. Вмѣстѣ съ братомъ Клавдіемъ основалъ книгопродавческую фирму, которая спеціализировалась въ изданіяхъ памятниковъ XVIII в. вообще и эпохи революціонной въ частности. Помимо популярныхъ патриотическихъ брошюръ — «L'héroïsme professionnel», «L'héroïsme civil», «L'héroïsme militaire», «Les enfants de la République» (1881—82), Ш. написалъ нѣсколько монографій историко-литературнаго характера: «Notes sur Nicolas Thouyard d'Orléans» (1868); «Jean d'Orléans, comte d'Angoulême» (1876); «Alfred de Vigny et Charles Baudeiaire—candidats à l'Académie française» (1876). Ш. издалъ съ примѣчаніями и поясненіями «Amours pastorales de Daphnis et Chloé» (1872); совместно съ Везеномъ, по порученію французскаго историческаго общества — письма Лю



довика XI (1833—85); для «Собрания памятниковъ, касающихся исторіи Парижа въ революціонную эпоху»—сборникъ протоколовъ, состоявшихся въ собраніи парижскихъ избирателей за 1790 и 1791 гг. (1890).

**Щарада** (провансальск. *charrada*)—родъ загадки, гдѣ слово, подлежащее отгадкѣ, распадается на рядъ послѣдовательныхъ частей, изъ которыхъ каждая представляетъ собою отдѣльное слово; даютъ намеки на значеніе этихъ частей (*мое первое, мое второе, мое третье* и т. д.), и по нимъ должно отгадать цѣлое (шорт-ной, вино-градъ и т. п.). Иногда вмѣсто словесныхъ опредѣленій играютъ рядъ словъ, изъ которыхъ каждая символизируетъ какое-нибудь изъ словъ-частей; зрителямъ представляется отгадать цѣлое слово или же ему посвящается заключительная сцена. О такой *charrade en action* идетъ рѣчь въ «Щадахъ просвѣщенія» Толстого. III. вошли въ моду во французскихъ салонахъ въ половинѣ XVIII в., смѣнивъ модные до тѣхъ поръ каламбуры. Затѣмъ ихъ стали печатать «*Mercure de France*», помѣщая также списки отгадывшихъ. Однажды журналъ вызвалъ негодование читателей, помѣстивъ III. неразрѣшиму, такъ какъ отгадки для нея не было, и сознавшись въ этомъ лишь послѣ того, какъ читатели напрасно ломали себѣ голову.

**Щарское** — мст. Херсонской губ., см. Степановка (XXXI, 594).

**Щарада** (*Bothrops brasiliensis*) — очень ядовитая змѣя изъ семейства ямкоголовыхъ (*Crotalidae*), живущая въ Бразиліи къ югу отъ рѣки Амазонки до провинціи Санто-Паоло. По образу жизни и окраскѣ весьма походить на лабарю (В. атрох, см. Лабарія, Кошьевидная змѣя).

**Щараванское** оловяное **вѣсторожденіе**—Забайкальск. обл., Нерчинск. гора. окр., на прав. берегу р. Онона, въ верховьяхъ долины р. Нижней Моховой. Оловяная руда заключается въ полосѣ гранита, лежащей въ первоперіодномъ филладе. Вѣсторожденіе открыто въ 1815 г., оно не разрабатывалось. Въ III. казначею поселокъ до 900 жителей. Онъ основанъ въ 1772 г. и былъ первымъ русскимъ поселеніемъ по р. Онону.

**Щараванецъ** (Исидоръ Ивановичъ, 1829—1902)—австр. историкъ, профессоръ въ Львовѣ. Напечаталъ: «Die Hynatios-Chronik als Quellenbeitrag zur östereichischen Geschichte» (Львовъ, 1872); «Стародавние галицкіе города» (1861—62); «Исторія галицко-волынской Руси» (1863); «Rys wewnetrznych stosunkow Galicji Wschodniej w drugiej polowie XV wieku» (1869); «O zrodzach sluzcych do gtebszego poznania dziejow kraju ojczystego» (1870); «Lacznosci słowiãskie w stoku Karpat» (1870); «Kritische Blicke in die Geschichte der Karpathen-Völker im Alterthum und im Mittelälter» (Львовъ, 1871); «Rzut oka na beneficjã kosciõfa ruskiego za szasobъ rzeszyzpospolitej polskiej» (1875); «Географическо-историческія статьи» (1875); «Krótki opis geograficzny i topograficzny austriacko-węgierskiej monarchji» (1875) и др. Подъ его руководствомъ изданъ въ 1886 г. первый томъ монументальнаго юбилейнаго из-

данія въ память 300-лѣтняго юбилея львовскаго старопольскаго братства.

**Щараваній** (Абуль-Мавлахъ Абдаль-Ваххъбъ)—египетск. ученый суфій-энциклопедистъ XVI в. (ум. въ 1565 г.), очень плодотворный арабскій писатель (перечень рукописей и изд. сочиненій см. у К. Брокхельмана, «Gesch. d. arab. Litt.», II, 336—338, и у Ф. Вюстенфельда, «Die Geschichtsschreiber d. Ar. u. ihre Werke», № 530). Во всѣхъ его сочиненіяхъ—догматическихъ, этическихъ, историческихъ—замѣтно стремленіе согласовать суфійскій мистицизмъ съ правовѣрнымъ деизмомъ и, съ вѣншей стороны, не порывать съ общемульманскимъ исповѣданіемъ; однако, ему это не вездѣ удается, потому что его мистическія тенденціи, не переходящія, правда, въ пантеизмъ, все-таки даютъ большой просторъ фантазіи въ ущербъ позитивной религіи (см. о немъ у Кремера, « *Journ. As.*», 6 серия, т. XI, стр. 253 сл., у Флюгеля въ «*Zeitschr. d. D. Morg. Ges.*», т. XX, стр. 9 сл., т. XXI, стр. 271, и у Volkers'a, тамъ же, т. XLIV, стр. 390). По юридическимъ воззрѣніямъ III. принадлежалъ къ току шафитскому, однако, благодаря тому же мистицизму, не видѣлъ существеннаго различія между тремя другими толками и находилъ возможнымъ легко примирять ихъ; см. его «*Мизанъ*» (изд. въ Каирѣ 1272, 1279, 1300, 1302 и 1306 гг.) и франц. пер. д-ра Перрона, «*Balance de la loi musulmane ou esprit de la législation islamique et divergences de ses quatre rites jurisprudentiels*» (Алж., 1870, 1898). Въ одномъ изъ сочиненій III. («Водопокойное море»), посвященномъ отношеніямъ послушника къ своему старцу, проведена мысль, что суть суфійства—аскетизмъ, позволяющій человѣку не бояться никакого разоренія и поборовъ высшаго духовенства; здѣсь же, какъ и во многихъ другихъ сочиненіяхъ III., трогательными чертами обрисовывается бѣдственное положеніе эксплуатируемаго египетскаго феллаха (см. А. Ф.-Кремеръ, «*Notice sur Sh.*», въ «*Journ. As.*», 1868, фев.-мартъ, стр. 268 сл., гдѣ такія мѣста заданы по рукописи; они вышесенъ улемами въ печатномъ изд., Каиръ, 1278, 1287). Важное значеніе для уясненія исторіи суфійства и вообще развитія мусульманской мысли имѣютъ биографическіе словари суфиевъ, составленные III. (ими широко пользовался Кремеръ для «*Geschichte d. herrsch. Ideen des Islams*», Лпц., 1868), да и другія его сочиненія очень полезны и разнообразны (есть и по филологіи, и по медіцинѣ); поражаютъ лишь самовлѣніе и ихъ автора, плохо гармонирующее съ суфійскою проповѣдью смиренія. Автобиографія III. («*Латайф аль-мынанъ*», Булякъ, 1287, Каиръ, 1311) превосходитъ по своей заисчистности даже пресловутую автобиографію Сюмтыя (см.). «Подъ личной смиреннаго благодаренія Богу за то, что Онъ его ознаменовалъ дивными духовными дарами и святостью, III. рассказываетъ пугающія вещи о своихъ необыкновенныхъ качествахъ. о своемъ общеніи съ Богомъ, ангелами и пророками, о своемъ дарѣ чудесъ, о приниженіи въ міровыя тайны и т. п.» (И. Гольд-

пирь, «Muhamm. Studien», Галле. 1890, II, 290). Последователи Ш. составили особую секту («ша-рванйе»), хотя сам Ш. опровергал перед мусульманскими духовенством всякую попытку обвинить его в отклонении от канонического правосмысла.

*А. Крыский.*

**Шарансе** (Шарль-Леонс Gouhier de Charentese, 1804—†)—франц. писатель и политический деятель. Был членом собраний учредительного и законодательного. Разделяя политические и религиозные взгляды Монталмбера, Ш. протестовал против переворота 2-го декабря. Ш. написал «Des causes principales de la révolution de 1830» и «Des devoirs que commande la situation» (П., 1831).

**Шаранта** (Charente, в древности Sagantopus)—рѣка въ западной Франціи, вытекает на высоту 319 м. съ предгорій Лимузена дпт. Верхней Виенны, впадаетъ въ 15 км. ниже Рошфора въ Атлантической океанъ противъ острова Олерона. Длина течения 361 км. Боле значительные притоки справа Бутоннъ, слева Тардуарь-Боньеръ съ Вандалеми, Нэ и Севъ (Seugne). Судходна на протяженіи 168 км. отъ устья. Морскія суда могутъ входить до Тоннэ Ш. (30 км.). Приливъ доходитъ до Санта, выше Санта судходство поддерживается 27 шлюзами.

**Шарантъ** (Charente)—департаментъ въ западной Франціи, названный по имени р. Ш. Пространство 5942,3 км., жителей 350305 (1901). Орошается рѣкою Ш. и ея притоками и рѣками Виенной и Дроной. Сѣверная часть наполнена отрогами горъ Лимузена. Черниковыя хлѣбныя производятся болѣе, чѣмъ достаточно для населенія; пшеницы ежегодно около 1,4 милл. гектолитра, ржи 120 тыс. гектолитр., ячменя 118 тыс. гектолитр., овса 715 тыс. гектолитр., также кукурузы, проса и друг. Виноградники даютъ ежегодно около 55 тыс. гектолитровъ вина. Хорошіе каштановые лѣса. Значительная птицеводство и пчеловодство. Писчебумажныя фабрики, фаянсовые, стеклянные, гончарныя и кожаные заводы; производство винограднаго спирта (коньякъ). Департаментъ дѣлится на 5 округовъ: Ангулемъ, Коньякъ, Грюфекъ, Барбеазъ и Конфаль. Главный городъ Ангулемъ.

**Шарантъ-Нижней** (Charente Inférieure) дпт. въ зап. Франціи; граничитъ на 3 Атлантическимъ ок. Побережье океана здѣсь низменное, плоское, частью песчаное, частью болотистое, тянется на протяженіи 99 км. Въмѣстѣ съ близлежащими островами Ре, Олеронъ, Мадамъ и Эксъ, Ш. занимаетъ 6825,7 кв. км.; жителей 453455. Страна имѣетъ преимущественно характеръ равнины; орошается въ центрѣ судходной Ш. а также судходной береговой рѣчкой Седръ, а на окраинахъ рѣками: Севръ-Ниортезъ и Жирондой. Климатъ въ общемъ здоровый; лишь въ прибрежныхъ болотистыхъ низинахъ лѣтомъ господствуетъ лихорадка. Воздѣлываются пшеница (ежегодно 1,9 тыс. гектолитровъ), овесъ (1 милл. гектолитровъ), ячмень (235 тыс. гектолитровъ), рожь (47 тыс. гектолитровъ), также кукуруза и просо. Виноградники занимаютъ 38 тыс. гектаровъ; выдѣлывается около

260 гектолитровъ вина, перерабатываемо преимущественно на спиртъ и коньякъ. Значительное скотоводство. Ловля сардинки и устриц. Добыча торфа и морской соли въ послѣдніе годы сократилась. Судостроеніе и машиностроеніе, производство морскихъ канатовъ, фаянсовой посуды, хлопчатобумажныхъ и шерстяныхъ издѣлій. Главныя гавани—Рошфоръ и Ларошель. Департаментъ дѣлится на 6 округовъ (Ларошель, Рошфоръ, Маренъ, Севъ, Жонзакъ, С.-Жакъ д'Анжели). Главный городъ департамента Ларошель.

**Шарантонъ-ле-Понъ** (Charenton-le-Pont)—городъ во французскомъ департаментѣ Сены, въ 2 км. къ ЮВ отъ Парижа, при слияніи рр. Сены и Марны. Жит. 16291; извѣстное психиатрическое заведеніе. Производства фарфоровое, резиновое и роаяль.

**Шарантъ** (Петръ Николаевичъ)—писатель и переводчикъ. Напечаталъ: «Описаніе народовъ, обитающихъ въ Европѣ, Азій, Африкѣ и Америкѣ» (4 части, СПб., 1812); «Драгоценный дѣтскій подарокъ, или новѣйшая Россійская азбука, съ приобщеніемъ нравочученій, молитвъ, священной исторія, басенъ и повѣстей, также понятія о грамматикѣ, арифметикѣ» (СПб., 1818); «Басни и сказки на французскомъ и руссскомъ языкахъ, содержащія въ себѣ приятное нравочученіе и т. д.» (съ фр., 2-е изд., СПб., 1820).

**Шарановъ** (Сергій Федоровичъ)—сельскій хозяинъ и публицистъ, род. въ 1855 г.; образование получилъ во 2-й московской военной гимназійи и Николаевскомъ инженерномъ училищѣ. Въ 1875 г. отправился добровольцемъ въ Герцеговину и Боснію. Занимался сельскимъ хозяйствомъ и основалъ Сосновскую мастерскую плуговъ. Напечаталъ: «Будущность крестьянскаго хозяйства» (М., 1883); «Министерство земледѣлія и его задачи въ Россіи» (М., 1882, вмѣстѣ с. Н. Шатиловымъ); «А. Н. Энгельгардтъ и его значеніе для русской культуры и науки» (СПб., 1893); «Пособіе молодымъ хозяевамъ при устройствѣ ихъ хозяйствъ на новыхъ земляхъ» (СПб., 1895); «По садамъ и огородамъ» (СПб., 1895); «Мое хозяйство въ Сосновкѣ» (въ журн. «Земля»); «Путешествія до русскимъ хозяйствамъ» (М., 1881); «Сочиненія» (СПб., 1892); «Вопросъ о валютѣ на орловскомъ областномъ съѣздѣ хозяевъ 1898» (СПб., 1899) и др. Издавалъ журналы «Русское Дѣло» (см. XXVII, 336) и «Русскій Трудъ» (см. XXVII, 331), вмѣсто которыхъ нынѣ издаетъ періодическіе сборники статей.

**Шарановы**—старинный русскій дворянскій родъ, восходящій къ половинѣ XVII в. и записанный въ VI ч. род. кн. Саратовской и Воронежской губ. Есть еще нѣскольکو дворянскихъ родовъ Ш., болѣе поздняго происхожденія.

**Шарановы кошки**—отгелп въ Карскомъ морѣ, близъ зап. берега Ямалскаго полуова, Тобольской губ., Березовскаго у. Имѣютъ видъ невсысохихъ, плоскихъ песчаноглинисныхъ островковъ. Въ 1690 г. кормщикъ Родіонъ Ивановъ, потерпѣвшій здѣсь крушеніе, провелъ на нихъ зиму со своей

командой изъ 14 человекъ — изъ нихъ 11 умедри, прочие спасены промышленниками.

**Шарассенъ** (Frédéric Charassin, 1804—1876)—французскій политическій дѣятель и лингвистъ. Во время лионскаго востанія 1834 г. III. былъ въ Лионѣ адвокатомъ и выступалъ защитникомъ во время процесса 1835 г. Позже погрузился въ занятія лингвистикой, преподавалъ «филологію языковъ» и издалъ вмѣстѣ съ Франсуа «Dictionnaire des racines et dérivés de la langue française» (1842). Въ 1840-хъ гг. III. увлекся социалистическимъ движениемъ. Послѣ февральской революціи онъ приобрѣлъ нѣкоторое вліяніе въ клубахъ и основалъ журналъ «Défenseur du peuple». Въ 1849 г. былъ избранъ въ законодательное собраніе, гдѣ примкнулъ къ партіи монтаньяровъ. Во время переворота 1851 г. III. былъ арестованъ и высланъ изъ Франціи. Онъ жилъ въ Бельгіи и Англіи и только въ 1862 г. вернулся во Францію, но въ политической жизни больше участія не принималъ.

**Шарастаній**—см. Шахрастаній.

**Шарбогардъ** (Sárobgárd) — мѣстечко въ Бѣлогородскомъ комитатѣ Венгріи. Жителей около 5000, преимущественно мадьяръ, реформатскаго и римско-католическаго исповѣданія. Вблизи мѣстечка горькосолёные минеральные источники.

**Шарбоннель** (Félix-Joseph-Louis-Marie de Charbonnel, 1797—1848)—французскій политическій дѣятель. Сначала служилъ въ арміи. Въ 40-хъ гг. примкнулъ къ социалистической партіи. Въ 1848 г. былъ избранъ въ учредительное собраніе. Главнымъ образомъ III. занимался социалистической пропагандой и въ парламентарскихъ дебатахъ почти не принималъ участія, такъ какъ былъ по преимуществу человекомъ дѣйствія. Во время июньскихъ дней онъ былъ убитъ на одной изъ баррикадъ на площади Бастиліи.

**Шарбоньеръ** (Charbonnières) — желѣзно-щелочной источникъ (29°Ц.) во Франціи, въ 8 км. отъ Лиона, на высотѣ 301 м. надъ ур. моря; хорошее устройство.

**Шарва** (санскр. Śarva = вооруженный стрѣлами)—въ индійской мѣологіи сначала, повидимому, родъ эпитета, прилагавшагося къ разнымъ божествамъ, а затѣмъ только къ одному. Въ Ригведѣ имя III. еще не встрѣчается. Въ Ваджасаніи Сангитѣ оно, вмѣстѣ съ именемъ Бхавы, придается богу Рудрѣ. Такъ какъ Рудра въ Ригведѣ и Атхарваведѣ отождествляется съ богомъ огня — Агни, то неудивительно, что въ Шатапахта-брахманѣ III. (вмѣстѣ съ рядомъ другихъ именъ, въ томъ числѣ и Бхавы) является именемъ Агни или одной изъ его восьми различныхъ формъ. Въ Атхарваведѣ, впрочемъ, Бхавы и III. разсматриваются какъ божества, отличныя другъ отъ друга и отъ Рудры, при чемъ идетъ рѣчь о ихъ разрушительныхъ стрѣлахъ и молніяхъ. Въ одной сутрѣ III. и Бхавы являются уже сыновьями Рудры и сравниваются съ волками, жаждущими добычи. Въослѣдствіи эпитетъ III. перешелъ къ новому божеству Шивѣ, что вполне естественно въ виду близкаго родства Рудры съ Шивой. Въ данномъ случаѣ

наблюдается лишь какъ бы переходящая попытка создать изъ нарицательнаго эпитета самостоятельный мѣологическій образъ (въ Атхарваведѣ), которая, однако, ни къ какому прочному результату не приводитъ.

С. Б.—чз.

**Шарвари** (санскр. Śarvārī)—въ индійской этической мѣологіи благочестивая женщина изъ низшей касты, смотрѣвшая за Рамай, когда она еще была ребенкомъ. Въ награду за ея благочестіе одинъ мудрецъ возвысилъ ее изъ ея низменнаго положенія. Послѣ того, какъ она увидѣла своего питомца взрослымъ, она сожгла себя на погребальномъ кострѣ, съ котораго поднялась въ колесницѣ въ небо Вишну. Эта легенда свидѣтельствуеетъ о томъ, что нравственность къ низшей кастѣ не исключала, во мнѣніи индусовъ, не только возможности спасенія души путемъ благочестивой и добродѣтельной жизни, но даже и прижизненнаго повышенія по дѣланнымъ заслугамъ.

С. Б.—чз.

**Шарвенка** (Ксаверій Scharwenka) — пианистъ и композиторъ, род. въ 1850 г. Съ большимъ успѣхомъ концертировалъ въ Россіи. Былъ директоромъ берлинской консерваторіи. Изъ его произведеній извѣстны фортепьянный концертъ ор. 32 и симфонія ор. 60. Писалъ по большей части фортепьянныя произведенія.

Н. С.

**Шарвенка** (Филипп) — нѣмецкій композиторъ, братъ Ксаверія III., род. въ 1847 г. Написалъ много пьесъ какъ для фортепьяно, такъ и для оркестра—танцы, романсы, серенады и пр.

**Шарвизъ** (Sárviz) — рѣка въ Венгріи, образуется отъ сліянія нѣсколькихъ мелкихъ рѣчекъ Баконскаго дѣса, близъ Стольнаго Бѣлграда (Stuhl-Weissenburg), течетъ въ видѣ Шарвизскаго или Палаганскаго канала (построенъ въ 1772—1826 гг.) въ юго-восточномъ направленіи черезъ комитаты Стольно-Бѣлградскій и Толънянскій и, принявъ Шіо съ притокомъ Капонемъ, впадаетъ въ Дунай ниже Толны (прежде у Баты).

**Шаргородъ**—мст. Подольской губ., Могилевскаго у., при ррч. Морашкѣ и Колбасѣ, въ 45 вер. отъ уѣздн. города. Въ концѣ XV ст. здѣсь было сел. Корчмарово. Въ 1579 г. Янъ Замойскій построилъ здѣсь замокъ, названный Шарыгородомъ. Въ 1588 г. король Сигизмундъ III переименовалъ III. въ мѣстечко. Въ XVI и XVII ст. III. терпѣлъ отъ нападений казаковъ, поляковъ и турокъ; послѣдніе взяли III. и назвали его Малымъ Стамбуломъ; въ 1699 г. онъ былъ возвращенъ турками Польшѣ. 1011 жит. 2 правосл. церкви и одна католическая, прав. м-ръ, католическая, уѣздное и приходское училища, 2 синагоги (изъ которыхъ одна въ мавританскомъ стилѣ, построенная въ XVI ст.), аптека, много заводовъ, кирпичный заводъ.

**Шарденъ** (Жанъ Chardin, 1643—1718) —извѣстный французскій путешественникъ. Сынъ ювелира, III. отправился въ 1665 г. въ Азію для покупки бриллиантовъ. Онъ быстро научился поперсидски и долго жилъ въ Исфаганѣ, изучая положеніе Персіи: ея управленіе, военное дѣло, нравы, памятники. Рисо-

вальщик Грело, котораго онъ привезъ съ собою, воспроизводитъ костюмы, памятники, развалины Персеполя, дважды посѣщенные Ш. Въ 1670 г. Ш. вернулся во Францію съ богатыми коллекціями. Результатомъ его путешествія явилась книга: «Le Couronnement de Soléiman III, roi de Perse, et ce qui s'est passé de plus mémorable dans les deux premières années de son règne» (1671). Изготовивъ разные драгоценныя вещи, заказанныя ему персидскимъ шахомъ, Ш. снова отправился въ путь и въ сент. 1672 г. выоадился въ Мингрелии. Здѣсь Ш. выдавалъ себя за миссіонера. Послѣ разныхъ приключеній, причемъ онъ едва не лишился своего драгоценнаго багажа, Ш. добрался наконецъ до Тифлиса, гдѣ былъ уже въ болшей безопасности, такъ какъ царь Грузіи считался вассаломъ персидскаго шаха. Въ іюль 1672 г. онъ достигъ Испагани. Пробывъ еще 4 года въ Персіи, онъ отправился въ Индію и вернулся въ Европу, обогнувъ мысъ Доброй Надежды. Онъ обладалъ тогда значительнымъ состояніемъ. Видя, что во Франціи ему не удастся занять соотвѣтствующаго положенія — онъ былъ протестантъ, — Ш. удалился въ Англію. Въ 1683 г. Ш. ѣздилъ въ Голландію, какъ полномочный министръ англійскаго короля и агентъ индійской компаніи. Остатокъ жизни онъ провелъ въ Англіи и составилъ описаніе своихъ путешествій. Первый томъ, содержащій описаніе путешествія изъ Парши въ Испанию, появился въ Лондонѣ въ 1686 г., но все сочиненіе было издано лишь въ 1711 г., въ Амстердамѣ, подъ заглавіемъ: «Journal du voyage du chevalier Chardin en Perse et aux Indes orientales par la mer Noire et par la Colchide», съ рисунками Грело. Это сочиненіе принесло Ш. заслуженную славу. Оно представляетъ цѣнный источникъ для изученія Персіи и восточныхъ монархій. У Ш. можно найтн точное и правдивое описаніе не только нравовъ, костюмовъ и памятниковъ, но и всего, что касается управленія государствомъ. Монтескье, Руссо, Гиббонъ многое у него заимствовали и удивлялись его наблюдательности. Ш. трудился еще надъ составленіемъ персидской географіи и исторіи и надъ примѣчаніями къ Св. Писанію, гдѣ онъ хотѣлъ освѣтить нѣкоторыя темныя мѣста при помощи своего знакомства съ нравами и жизнью Востока. Эти работы остались недовершенными до конца и неизданными. «Journal du voyage» былъ много разъ переиздаваемъ и переведенъ на разные европейскія языки. Лучшее изданіе, въ 10 т., съ примѣчаніями Ланглеа и атласомъ рисунковъ, вышло въ 1811 г.

**Шарденъ** (Жанъ - Баптистъ - Симоонъ Chardin, 1699 — 1779) — франц. живописецъ, ученикъ П.-Ж. Каза и Ноэля Кузеля. Помогая послѣднему исполнять аксессуары въ его картинахъ, приобрѣлъ необычайное искусство изображать неодушевленные предметы всякаго рода и рѣшился посвятить себя исключительно ихъ воспроизведенію. Въ началѣ своей самостоятельной дѣятельности писалъ плоды, овощи, цвѣты, бытхъ животныхъ, хозяйственныя принадлежности, охотничьи ат-

трибуты съ такимъ мастерствомъ, что любители искусства принимали его картины за работы знаменитыхъ фламандскихъ и голландскихъ художниковъ, и только съ 1739 г. расширялъ кругъ своихъ сюжетовъ сценами домашняго быта небогатыхъ людей и портретами. Картины этой второй категоріи, отличающіяся навичною простотою содержанія, силою и гармоничностью красокъ, мягкостью и сочностью юсти, еще болѣе, чѣмъ прежнія работы Ш., выдвинули его изъ ряда современныкъ ему художниковъ и укрѣпили за нимъ одно изъ видныхъ мѣстъ въ исторіи французской живописи. Въ 1728 г. онъ былъ сопричисленъ къ парижской академіи худ., въ 1743 г. избранъ въ ея совѣтники, въ 1755 г. принялъ на себя должность ея казначея; кромѣ того, съ 1765 г. онъ состоялъ членомъ руанской академіи наукъ, съестности и изданныхъ искусствъ. Произведеніями Ш. особенно богата дуврская галлерей въ Парижѣ. Они имѣются также во многихъ другихъ французскихъ публичныхъ и частныхъ коллекціяхъ, а за предѣлами Франціи — въ собраніи прусскаго короля, въ великогерцогской галлерей въ Карлсруэ, въ стоколыскомъ музеѣ, въ имп. Эрмитажѣ, въ СПб., въ галлерей кн. Лехтенштейна, въ Вѣнѣ, и въ друг. мѣстахъ. Наиболее извѣстныя между ними — «Карточный замокъ», «Молитва передъ обѣдомъ», «Трудодѣлбивая мать», «Битый заяцъ и охотничьи принадлежности», «Шады на мраморномъ столѣ» и «Атрибуты искусства» (всѣ — въ дуврск. галл.). «Три мальчика, пускающіе мыльные пузыри» (въ гаврск. муз.), «Кухонный столъ съ провизіей и посудой» (въ руанск. музеѣ), портретъ г-жи Жоффренъ (въ муз. Монпелье), «Дѣвушка, читающая письмо», «Возвращеніе съ рынка», «Кухарка, чистящая рѣпу», и повторенія «Молитвы передъ обѣдомъ» (въ корол. дворцѣ въ Берлинѣ), повтореніе «Карточного замка» и «Молитвы передъ обѣдомъ» и «Прачка» (въ Эрмитажѣ), «Молодая женщина, вышивающая коверъ», «Служанка, наливающая воду въ кувшинъ», «Битый заяцъ и мѣдный котелъ» и повторенія «Прачки» и «Молитвы передъ обѣдомъ» (въ стоколыск. муз.) и «Мать и дитя» (въ галл. кн. Лихтенштейна).

**Шардонъ де ла Рошеттъ** (Симоонъ Chardon de la Rochette, 1753—1814) — франц. писатель. Послѣ продолжительнаго путешествія по Италіи, въ теченіе котораго ему удалось добыть принадлежавшую палатинской бібліотекѣ рукописи греческой «Антологіи», онъ посвятилъ болшую часть жизни на подготовленіе латинскаго перевода, многочисленныхъ ученыхъ примѣчаній, разсказаніе, вариантовъ и полной бібліографіи всѣхъ поэтовъ, упоминаемыхъ въ «Антологіи». За подготовленіемъ къ печати этого орус-шахидша его эрудиціи Ш. настала смерть. Въ эпоху революціи Ш. былъ назначенъ инспекторомъ учрежденныхъ въ ту пору департаментскихъ бібліотекъ. Собралъ его мелкія статьи изданъ подъ заглавіемъ: «Mélanges de critique et de philologie» (1812).

**Шаренный Бугоръ** (по-татарски — Каюкъ-кала, у калмыковъ — Кухала) — джгитъ

на правомъ берегу Волги, въ Астраханской губ. и у. (см. Жаренне, XI, 726).

**Шаретонъ** (Jean-Joseph Veuve, dit Charetton)—франц. генералъ (1813—1878). Участвовалъ въ Крымской войнѣ и былъ раненъ подъ Севастополемъ. Во время франко-прусской войны былъ взятъ въ плѣнъ при Седанѣ. Въ 1871 г. избранъ депутатомъ въ национальное собраніе, хотя въ то время еще не вернулся изъ плѣна. Въ собраніи онъ принадлежалъ къ республиканской лѣвой и работалъ преимущественно надъ вопросомъ о военной реорганизации Франціи; напечаталъ брошюру «Projet de réorganisation de l'état militaire de la France» (П., 1871). Въ 1875 г. былъ избранъ въ число пожизненныхъ сенаторовъ.

**Шаретъ-де-ла-Контри** (Charette de la Contrie, Франсуа Атанась)— французскій политическій дѣятель (1763—96). Съ 1779 г. служилъ во флотѣ; при началѣ вызванной революціей дворянской эмиграціи онъ покинулъ Францію и поселился въ Кобленцѣ, но крупныя потери при азартной игрѣ заставили его вернуться на родину, въ свое бретанское помѣстье, гдѣ онъ велъ веселую и шумную жизнь, для которой дала ему возможность выгодная женитьба. Въ августѣ 1792 г. онъ былъ въ Парижѣ и 10 августа принималъ дѣятельное участіе въ защитѣ Тюльери противъ народной толпы; послѣ побѣды народа, онъ успѣлъ бѣжать изъ Парижа и вновь поселился въ Бретань. Въ мартѣ 1793 г. оставшіе вандейскіе крестьяне предложили ему командованіе, которое онъ принялъ, хотя и не особенно охотно. Разъ принявъ его, онъ обнаружилъ замѣчательную энергію, мужество, организаторскій талантъ и вмѣстѣ съ тѣмъ крайнюю жестокость. Онъ организовалъ банды во всей Нижней Вандей и скоро сталъ грозой республиканцевъ. Раненныхъ онъ добывалъ на полѣ битвы, плѣнныхъ разстрѣливалъ, жилища и цѣлыя деревни сжигалъ. Къ концу 1794 г. онъ былъ хозяиномъ всей Нижней Вандеи, которую управлялъ отъ имени короля; для нея онъ обучивалъ особый регламентъ. Въ слѣдующіе мѣсяцы республиканцы оправились и нанесли ему нѣсколько поражений. 17 февраля 1795 г. онъ заключилъ съ ними въ замкѣ Жюне (Jussais, близъ Нанта) мирный договоръ, въ силу котораго Вандея получала особое управленіе; къ нему Ш. общалъ склонности и вождя Верхней Вандеи. Миръ былъ компромиссомъ, не имѣвшимъ ни малѣйшихъ шансовъ прочности. Въ сентябрѣ 1795 г. Ш. ожидалъ на берегу моря обѣщаннаго прибытія графа Артуа съ подкрѣпленіемъ, но Артуа не явился; Ш. пришлось съ недостаточными силами сдѣлать нападеніе на республиканскую птадею Сентъ-Сиръ, отъ которой онъ былъ отраженъ. Нерѣшительность графа Артуа погубила Ш. Тѣмъ не менѣе Ш. боролся до послѣдней крайности; во главѣ всего 32 чел. онъ въ мартѣ 1796 г. былъ окруженъ арміей Гоша, раненъ, взятъ въ плѣнъ и по приговору военной комиссіи, разстрѣлянъ. См. Le Bouviers, «Vie du général Ch.» (Нантъ, 1823);

Bittard des Portes, «Charette et la guerre de Vendée» (П., 1902). В. В.—ъ.

**Шарженка** (Шаршенка)—лѣв. притокъ Юга (вѣтви Сѣв. Двныи), Вологодской губ., Никольскаго у. Дл. 180 вер., шир. до 20 саж., течение извилистое среди крутыхъ береговъ, лѣтвомъ медководна. Прибрежные жители занимаются судостроеніемъ.

**Шаржъ** (отъ франц. charger—нагружать, тождественно по значенію и происхожденію съ итальянскимъ caricare, отъ котораго caricatura)—изображеніе дѣйствительности, преувеличенное до неправдоподобія съ комическихкими цѣлями. Итакъ, Ш. прежде всего воспроизводитъ дѣйствительность; подобно всякому художественному изображенію, онъ отбираетъ характерныя черты дѣйствительнаго явленія и заставляетъ эти черты выступать съ большей отчетливостью, чѣмъ это имѣетъ мѣсто въ жизни. Въ этомъ смыслѣ, можно сказать, Ш. идеализируетъ дѣйствительность. Но, чтобы выставить на видъ ея смѣшную сторону, Ш. идетъ дальше: онъ подчеркиваетъ характерныя черты не въ той только степени, въ какой это необходимо для того, чтобы отнѣсти ихъ—онъ преувеличиваетъ ихъ до неправдоподобія. Смѣшно вообще опирается на извѣстную разницу между готовымъ представленіемъ о явленіи и тою случайной формой, въ которую, по тѣмъ или инымъ причинамъ, оно отливается въ данномъ случаѣ. Въ Ш. эта разница увеличивается намѣренно—и смѣхъ вызываетъ именно неожиданныя размѣры преувеличенія. Когда говорятъ, что парижская пожарная команда прѣзжаетъ на мѣсто пожара черезъ пять минутъ послѣ его начала, лондонская—черезъ двѣ минуты, а казанская—за пять минутъ до пожара, то смѣхъ вызываетъ именно размѣры преувеличенія, превосходяще ожиданіе. Подобно caricature, Ш. оперируетъ съ представленіями, уже готовыми въ умѣ воспринимающаго; онъ переноситъ мысль въ міръ неправдоподобный, условный, но подчиняющійся особымъ законамъ, имъ самимъ для себя предначертаннымъ. Въ этомъ смыслѣ Ш. можетъ быть названъ стилизаціей дѣйствительности, ея ирреальнымъ, но по своему законосообразнымъ воплощеніемъ. Когда рассказываютъ, что извѣстный французскій слесарь Х. такъ хорошо и быстро открывалъ секретныя замки, что они открывались отъ одного его взгляда, или когда у Чехова кондукторъ три раза подрядъ будитъ принимающаго въ промежуткахъ морфій пассажира, то и для автора, и для читателя совершенно очевидно, что дѣло происходитъ за предѣлами дѣйствительности; но читатель принимаетъ законы этой особой, неправдоподобной дѣйствительности, предложенные ему авторомъ. Ясное представленіе о художественной формѣ Ш. затуманивается тѣмъ смысломъ, который это слово часто имѣетъ въ обиходѣ: Ш. называютъ—съ отнѣнкомъ неодобренія—всѣмъ, особенно въ комическомъ родѣ, художественное преувеличеніе, свидѣтельствуемое объ отсутствіи чувства мѣры.

**Шари**—большая рѣка въ среднемъ Суданѣ въ Африкѣ, протекаетъ Багирами и часть

Борну, образуетъ отъ 10 сѣверной параллели до озера Чадъ границу между Камеруномъ и французскимъ Конго. Южные истоки Ш. (Бамингуи и Кукуру-Грибингуи) находятся между 7—8° с. ш. на сѣв. склонахъ водораздѣла, съ котораго воды текутъ къ Убанги-Конго. Восточные истоки (Анкаддбе на водораздѣлѣ Нила) до сихъ поръ не прослѣдованы до ихъ исходнаго пункта. Ш. течетъ сперва на З, затѣмъ подъ 7° с. ш. и 19°20' в. д. отъ Гр. поворачиваетъ на С, принимаятъ здѣсь сѣвва притоки Сара пра мсг. Дай, справа Анкаддбе и Бахаръ эс-Саламатъ и въ 100 км. отъ устья при г. Куссери самый значительный свой притокъ р. Логоне, вытекающую съ горъ Адамавы, впадающую, образуя широкую и недоступную для судосходства дельту, въ оз. Чадъ. Ш. судосходна на протяженіи 300 км. отъ Маффалинга до Гульфия. Нижнее и среднее течение изслѣдовано Бартомъ (1852) и Нахтигальемъ, вернее и южные истоки Лемастромъ (1892).

**Шкарицаи** (Katzenmusik) — карикатурная музыка или комачья серенада, вообще музыка характера безтолковаго, сумасброднаго.

**Шаркль** (Cycias - Sphaerium) — родъ пластинчатодерныхъ моллюсковъ, отряда Eulamellibranchiata, подотряда Submytilacea, семейства Cyrenidae, часто служившій предметомъ анатомическихъ и эмбриологическихъ изслѣдованій. Имѣетъ много видовъ и пользуется громаднымъ распространеніемъ (главнымъ образомъ въ палеарктической и неарктической обл.). Живетъ въ прѣсныхъ и солоноватыхъ водахъ. Жабры представлены съ каждой стороны двумя рѣшетчатыми пластинками. Мантія сростается въ двухъ пунктахъ, благодаря чему выражены два короткихъ сифона. Мускуловъ-замыкателей раковины—два. Нога большая, безъ бисусовой железы. Раковина равносторчатая и почти равносторонняя съ толстой надкожицей и наружнымъ тяжеломъ. Гермафродиты и живородацы. При основаніи внутреннихъ жабръ развиваются вокругъ выпускаемыхъ въ мантіиную полость ялецъ особыя камеры, въ которыхъ яйца остаются до выхода изъ нихъ личинокъ. Наиболее обыкновенный въ Европѣ видъ, *S. coeque*—Ш. роговой, около 1 стм. длины, самый крупный *S. rivicola*—Ш. береговой около 2 стм. Д. П.—о.

**Шариатъ**—писанное право мусульманъ (XXIV, 896—899).

**Шаркадь** (Sarkad) — городъ въ Бигарскомъ комитатѣ Венгріи. Жит. около 9000. преимущественно мадьяръ реформатскаго исповѣданія.

**Шарко** (Жанъ-Мартонъ Шаркот) — знаменитый французскій врачъ и невропатологъ (1825—93). Медицинское образованіе получить въ Парижѣ. Съ 1860 г. профессоръ-агрёжѣ парижск. медич. факультета, съ 1862 г. главный врачъ женской больницы въ Сальпетриерѣ; съ 1866 г. читалъ здѣсь правленіи огромный кругъ слушателей лекцій, съ 1872 г. занялъ катедру патологической анатоміи въ парижскомъ медицинскомъ факультетѣ; въ 1882 г. для него была учреждена специальная

каедра нервныхъ болѣзней. Первые научныя работы Ш. относятся къ области суставнаго ревматизма и подагры (напечатаны были въ «Отчетахъ биологическаго общества» въ 1851 и 1852 гг. и въ его докторской диссертации, 1853). Къ этой же области принадлежатъ его труды: «Les alterations des cartilages dans la goutte» (1853); «Les concretions uracées de l'oreille externe chez les goutteux» (1860); «Les alterations du rein chez les goutteux» (въ сотрудничествѣ съ Кориндеи, 1854); «Les rapports de la goutte et de l'intoxication saturnine» (1864). Затѣмъ Ш. занимался изученіемъ пневмоніи, результатомъ чего явились его двѣ блестящія работы «De la pneumonie chronique» (1860) и «Observations sur la pneumonie de vieillards» (1868). Но главнымъ образомъ слава Ш. зиждется на его работахъ въ области невропатологіи, которую онъ не только обогатилъ множествомъ новыхъ фактовъ и идей, но открылъ въ немъ новые пути и истинно научные методы изслѣдованія; патологія нервныхъ болѣзней XIX в. можетъ считаться созданіемъ Ш. и его школы. Таковы его работы объ истеріи, истеро-энцефаліи, спинозозговой сухоткѣ, мышечной атрофії, параличахъ, афазіи и др. Одна изъ группъ этихъ работъ была опубликована постепенно въ рядѣ лекцій съ 1861 по 1871 г. и издана подъ заглавіемъ «Art. pathologies liées à l'ataxie locomotrice progressive» (1868); другая группа, читаная въ 1876—80 гг., издана подъ заглавіемъ «Localisations dans les maladies du cerveau et de la moelle épinière» (1880). Классическими признаются сборники его лекцій, переведенные на многие европейскіе языки; таковы: «Leçons sur les maladies du foie des voies biliaires et des reins» (1877); «Leçons cliniques sur les maladies des vieillards et les maladie chroniques» (1868, 1874); «Leçons sur les maladies du système nerveux faites à la Salpêtrière» (1880—84); «Leçons du Mardi à la Salpêtrière» (1890 и 1893); «Clinique des maladies du système nerveux à l'hospice de la Salpêtrière» (1892—1893). Ш. и его ученикамъ принадлежатъ также рядъ интересныхъ работъ по гипнотизму. Полное собраніе трудовъ Ш. издано въ 1886—90 гг. Ш. былъ основателемъ и редакторомъ ряда специальныхъ медицинскихъ журналовъ: «Archives de physiologie normale et pathologique» (съ 1868 г.); «Archives de neurologie» (съ 1880 г.); «Revue de Medecine» (съ 1878 г.); «Nouvelle Iconographie de la Salpêtrière» (съ 1830 г.) и «Archives de médecine expérimentale et d'anatomie pathologique» (съ 1889 г.). Въ 1898 г. Ш. воздвигнуть памятникъ въ Парижѣ. На русскій языкъ переведены: «Лекція о болѣзняхъ печени, желчныхъ путей и почекъ» (СПб., 1879); «Болѣзни нервной системы» (СПб., 1876); «О локализацияхъ въ болѣзняхъ мозга. О мозговыхъ параличахъ» (СПб., 1880, 1883); «Клиническій очеркъ большой истеріи или истеро-энцефаліи» (Харьковъ, 1886); «Брайтова болѣзнь и интерстиціальный нефритъ» (М., 1882); «Альбуминурія» (СПб., 1882); «О лѣченіи сиинной сухотки подвѣшаніемъ» (1890).

**Шарлахъ.** — Этотъ именемъ обозначается цѣлый рядъ азо-пигментовъ разнообразнаго химическаго состава, растворимыхъ въ водѣ съ красивымъ краснымъ цвѣтомъ. Преимущественно употребляются въ замбу кончили для окрашиванія шерсти и шелка. Наибольшимъ распространеніемъ пользуются: Ш. 6R, Ш. G и Ш. GR, относящіяся къ классу сульфозапигментовъ. Эти краски отличаются яркостью и красотою оттенка, но обладаютъ сравнительно небольшою прочностью по отношению къ свѣту. *А. Лидовъ, А.*

**Шарль** (Никола-Гуссенъ Charlet, 1792—1845)—французскій рисовальщикъ и живописецъ, еще на школьной скамьѣ выказывалъ горячую любовь къ рисованію, въ послѣдніе годы первой имперіи служилъ писцомъ, но по реставраціи Бурбоновъ былъ за бонапартизмъ уволенъ отъ должности. Рѣшившись посвятить себя живописи, въ 1817 г. поступилъ въ ученики къ знаменитому баталисту, бар. Гро. Въ началѣ своей художественной дѣятельности писалъ масляными красками, рисовалъ въ литографированъ типы солдатъ наполеоновскаго времени и сцены ихъ быта, но потомъ сталъ брать сюжеты также изъ жизни низшаго сословія—изображать рыночныхъ торговцевъ, рабочихъ, уличныхъ мальчишекъ, праздношатающихся и т. п. Литографія Ш., замѣчательна по уму, съ какою онъ сочинены, по характерности представленныхъ въ нихъ фигуръ, по правдивости и жизненности содержанія, то проникнутыя теплымъ отношеніемъ къ меньшей братіи, то добродушно-юмористичныя, расходились въ огромномъ количествѣ экземпляровъ во всѣхъ слояхъ французскаго общества и создали художнику такую же популярность, какъ пѣсни Беранже этому поэту. Онъ высоко цѣнится и въ настоящее время не только какъ мастерскія въ своемъ родѣ художественныя произведения, но и какъ документы, наглядно знакомящіе съ французскимъ народнымъ бытомъ первой половины XIX стол. Въ такой же степени любопытны и многочисленныя акварели, вышедшія изъ-подъ кисти Ш. Картины, писанныя масляными красками, онъ оставилъ послѣ себя очень немногю; важнѣйшія между ними—«Эпизодъ изъ наполеоновскаго похода въ Россію» (въ версальской галл.), «Лерецправа маршала Морэ чрезъ Рейнъ» (въ лионск. музеѣ) и «Транспортъ раненыхъ» (въ музеѣ Бордо).—Ср. De-la-Combe, «Charlet, sa vie, ses lettres et son oeuvre lithographique» (Парижъ, 1856) и Daugot, «Charlet et son oeuvre» (Парижъ, 1893).

**Шарльсманъ** (Адольфъ Іосифовичъ, 1826—1901)—баталическій, историческій и жанровый живописецъ, внукъ скульптора-декоратора Ж.-В. Боде-Ш., переселившася въ С.-Петербургъ при имп. Екатеринѣ II изъ Рувана, и сынъ архитектора, воспитанника императорской академіи художествъ, получивъ общее образованіе въ училищѣ при с.-петербургской лютеранской церкви св. Петра и изъ него въ 1848 г. поступающій въ академію, въ которой занимался сперва исторической живописью, подъ руководствомъ О. А. Бруни,

а потомъ баталическою въ классѣ Б. П. Вилевальде. Въ бытность свою ученикомъ академіи получилъ въ 1852 г. мал. серобр. медаль за эскизы «Кавалергарды въ Красномъ Селѣ», въ 1853 г. большую такую же медаль за картину «Эпизодъ изъ битвы подъ Аустерлицемъ», въ 1854 г. малую золотую медаль за исполненіе конкурсной программы: «Эпизодъ изъ венгерской кампаніи 1848 г.» и, наконецъ, въ 1855 г. большую золотую медаль за написанную также по программѣ картину «Суворовъ на С.-Готардѣ» (наход. въ Гатчинскомъ дворцѣ). Приобрѣтя вмѣстѣ съ послѣднею изъ этихъ наградъ право на поѣздку въ чужіе края въ качествѣ пенсіонера академіи, онъ въ томъ же году отправился въ Мюнхенъ, гдѣ пользовался собѣтами А. Е. Конебу и написалъ картины: «Торжественный пріемъ Суворова въ Миланѣ» и «Послѣдній почлегъ Суворова въ Швейцаріи» (обѣ наход. также въ гатчинск. дворцѣ). Второе изъ этихъ произведеній доставило Ш. въ 1859 г. званіе академика. Затѣмъ онъ сдѣлалъ поѣздку въ Парижъ, гдѣ изучалъ полюбленный имъ стиль Помпадуръ по его версальскимъ образцамъ, посѣтилъ Штуттгартъ и нѣкоторые другіе города Германіи и возвратился въ С.-Петербургъ въ 1861 г. Здѣсь первымъ его работамъ были надпрестольные и другіе образа для католическихъ церквей при папескомъ корпусѣ и кладбищенской на Выборгской сторонѣ; затѣмъ имъ написаны плафоны и стѣнные панно для домовъ кн. Мещерякова въ Москвѣ и А. Полежаева въ С.-Петербургѣ. Въ 1867 г. явилась наиболѣе замѣчательная изъ картинъ Ш.: «Екатерина II въ мастерской Фальконета», доставившая художнику званіе профессора и приобрѣтенная имп. Маріею Александровною. Съ этого времени извѣстность его упрочилась и быстро возрастала. Изъ-подъ его кисти, карандаша и пера выходило множество картинъ, акварелей и рисунковъ, замѣчательныхъ бойкостью и вкусомъ исполненія. Его композиціи въ теченіе болѣе чѣмъ двадцати лѣтъ были нарахваты приобретаемы издателями иллюстрированныхъ журналовъ для воспроизведенія ихъ тѣмъ или другимъ графическимъ способомъ. Съ 1871 г. Ш. служилъ художникомъ при экспедиціи заготовленія государственныхъ бумагъ; въ этомъ же году былъ пригласенъ быть консультантомъ въ рисовальныя мастерскія при упраздненнаго главнаго интендантскаго управленія при исполненіи акварелью военныхъ сценъ, торжествъ, маневровъ и пр. для альбомовъ императора Александра II, а въ 1873 г. получилъ титулъ художника Его Императорскаго Величества. Изъ картинъ Ш., писанныхъ масляными красками, кромѣ означенныхъ выше, достойны быть упомянутыми: «Петръ I всенародно объявляетъ о заключеніи мира со Швеціей» (написанная еще за границей) и «Петръ I въ 1697 г. накрывасть заговорщиковъ въ домѣ Цыклера» (1854).

**Шарльсманъ** (Жанъ-Арманъ Charlemaigne, 1759—1838)—французскій драматургъ. Былъ послѣдовательно семинаристомъ, клеркомъ прокурора и солдатомъ, прежде чѣмъ

вышел на литературное поприще. Два года редактировалъ известный «*Almanach des muses*». Былъ заблужденъ страстью къ спиртнымъ напиткамъ и, страдая отъ всевозможныхъ недуговъ; умеръ въ крайней нищетѣ. Изъ комедій его, написанныхъ въ стихахъ, болѣе известны: «*La fille à marier*» (1793), «*Monsieur de Crac à Paris*» (1793), «*Le souper des jacobins*» (1795), «*L'agioteur*» (1796), «*Les voyageurs*» (1800), «*Le fou supposé*» (1803), «*Les descendants du Menteur*» (1805), «*Le testament de l'oncle*» (1806); изъ романоувъ— «*L'enfant du hasard et du crime, ou les erreurs de l'opinion-mémorial historique d'un homme qui s'est retiré du monde*» (1803) и «*Les trois B. ou aventures d'un boiteux, d'un borgne et d'un bossu*» (1804). Мелкія стихотворенія Ш. изданы подъ заглавіемъ «*Pièces fugitives*» (1801).

**Шарлемонъ** (Charlemont) — два австр. живописца. 1) *Эдуардъ Ш.*, жанристъ и портретистъ, сынъ рисовальнаго учителя, род. въ 1848 г.; будучи еще мальчикомъ, помогалъ своему отцу въ изготовленіи миниатюрныхъ портретовъ, 15-ти лѣтъ отъ роду поступилъ въ ученики вѣнской академіи художествъ и пользовался въ ней руководствомъ проф. Энгера, пока Г. Макартъ не обратилъ своего вниманія на его выдающееся художественное дарованіе и не взялъ его къ себѣ въ мастерскую. Проработавъ въ ней нѣкоторое время, Ш., благодаря содѣйствію Макарта, получалъ возможность отращиваться для своего совершенствованія въ Италию. Посѣтивъ главные города этой страны, онъ довольно долго жилъ въ Венеціи, а потомъ путешествовалъ нѣсколько разъ по Германіи и, наконецъ, поселился въ Парижѣ. Живопись этого художника отчасти отъзывается манерою Макарта, но отличается отъ нея менѣе изысканною красивою рисункомъ и болѣе сдержанною эффектною красокъ. Наиболее известны его картины— «*Антиваринъ*» (1872), двѣ сцены изъ сказки «*Сябгурочка*», «*Четыре времени года*» и «*Четыре поры дня*» въ видѣ дѣтскихъ фигуръ (восемь плафоновъ въ домѣ бар. Либиха, въ Рейхенбергѣ) и плафонъ для одного салона въ Лондонѣ. Особенно хорошо пишетъ онъ портреты дѣтей. 2) *Гуло Ш.*, братъ предыдущаго, род. въ 1850 г., былъ сперва чиновникомъ, но съ 1873 г. посвящалъ себя живописи, которой началъ учиться въ вѣнск. академіи худож. у ландшафтиста Э. фонъ-Лихтенфельса, продолжалъ у своего брата и окончилъ въ мастерской Макарта. Повѣдка въ Голландію и близкое изученіе ея великихъ живописцевъ упрочили въ немъ стремленіе къ силѣ и гармоніи колорита, которые составляютъ главную, болѣе или менѣе успѣшно достигаемую задачку его произведеній—ландшафтовъ, видовъ внутреннихъ помѣщеній, изображеній неодушевленныхъ предметовъ и живности, жанровыхъ сценъ и портретовъ. Съ колористическимъ достоинствомъ этихъ произведеній соединяются тщательность и тонкость выписки малѣйшихъ подробностей, напоминающая старинныхъ голландскихъ и фламандскихъ мастеровъ. Нѣкоторые изъ своихъ ландшафтныхъ этюдовъ и

эскизовъ Гуго Ш. прекрасно гравировалъ крѣпкою водкою.

**Шарлингъ** (Карлъ-Генрихъ Scharling)— датскій ученый и выдающійся романистъ, род. въ 1836 г. Сынъ извѣстнаго датскаго богослова, Ш. издалъ значительное число серьезныхъ трудовъ по богословію и былъ назначенъ профессоромъ богословскаго факультета при копенгагенскомъ унив., а затѣмъ и ректоромъ того же университета. Главнѣйшій богословскій трудъ Ш.: «*Menneskehed og Kristendom i deres historiske Udvikling; en Fremstilling af Historiens Filosofi I—II*» («*Человѣчество и христіанство въ ихъ историческомъ развитіи; изложеніе философіи исторіи*», 1872—1874; 2-е изд. 1894). Трудъ этотъ переведенъ на нѣмекій языкъ пасторомъ Михальсономъ (1874—75), а 1-й томъ переработанъ по-французски Цезаремъ Маланомъ («*Les grands traits de l'histoire religieuse de l'humanité*», 1883 и 1885). Второй крупнѣйшій богословскій трудъ Ш.— «*Kristelig Saedelaere efter evangelisk-luthersk Opfatelse*» («*Христіанская этика съ евангелическо-лютеранской точки зрѣнія*», 1836, 2 изд. 1896; переведенъ на нѣмекій языкъ пасторомъ Гейссомъ). Первый успѣхъ Ш. на литературно-художественномъ поприщѣ связать съ выходомъ въ 1862 г. его романа «*Ved Nytaarstid i Nøddeby Praestegaard*» («*Подъ новый годъ въ домѣ священника въ Нэддебю*»), выдержавшаго 13 изданій и переведеннаго на шведскій, англійскій, франц. и нѣмекій языки (5 различныхъ нѣмекскихъ переводовъ). Главныя достоинства романа—поэтически-правдивое изображение датской зимней природы, юношеская жизнерадостность обихода тона и мягкій юморъ. Въ 1866 г. Ш. выпустилъ, тоже подъ псевдонимомъ, романъ «*Uffe Hjelms og Palle Løves Bedrifter*» («*Подвиги Уффе Ельма и Палле Лёве*»), сатирическаго характера, съ превосходно очерченными типами и характерными бытовыми картинками; но такъ какъ авторъ залывалъ себя противникомъ господствовавшаго національно-либеральнаго направленія, то критика сильно возсталла противъ него, и 2-е изданіе появилось лишь 20 лѣтъ спустя. Большой успѣхъ имѣлъ слѣдующій расказъ Ш.: «*Min Hustru og Jeg*» («*Моя жена и я*», 1875), выдержавшій 7 изд. и переведенный на иностранные языки. Ш. пріобрѣталъ свои силы и въ драматической литературѣ, и не безъ успѣха. II. Г.—нъ.

**Шарлотта** — королева Кипра, дочь Іоанна III Лувиняна, короля Кипра, Іерусалима и Арменіи. Наслѣдовала своему отцу въ 1458 г. Первымъ ея мужемъ былъ Іоаннъ Португальскій, герцогъ комбурій, вторымъ— Людовикъ Савойскій, графъ женеvскій. Въ 1460 г. противъ нея возсталъ побочный братъ ея Іаковъ. Четыре года она оборонялась противъ него, затѣмъ удалилась въ Римъ, гдѣ умерла въ 1487 г., завѣщавъ свое королевство племяннику, Карлу, герцогу савойскому.

**Шарлотта** (Іоанна-Тереза Бурбонъ)— королева Португаліи и Бразиліи, дочь Карла IV, короля Испаніи. Род. въ 1775 г. Въ 1790 г. вышла замужъ за наслѣднаго принца португальскаго Іоанна, который въ 1792 г. сталъ



править страной вмѣсто своей душевно больной матери, а въ 1799 г. былъ назначенъ принцемъ-регентомъ. Не смотря на множество дѣтей, рожденныхъ ею въ бракѣ, Ш. не была любима мужемъ, который скорѣе боялся ея. На политику мужа она не оказывала почти никакого вліянія. Въ 1805 г. она была замѣшана въ заговоръ, который имѣлъ цѣлью сдѣлать ее регентшей вмѣсто мужа, но заговоръ былъ открытъ и она пошла: алась за него смѣлкой въ замокъ Квелдусъ. Въ 1807 г. вступленіе французовъ заставило всю королевскую фамилію переселиться въ Бразилію, гдѣ Ш., вмѣстѣ съ дочерьми, стала въ рѣзкую оппозицію мужу въ дѣлахъ управленія и строила, но безуспѣшно, разные планы въ видахъ пріобрѣтенія вліянія на дѣла Европы и Америки. Когда ея братъ Фердинандъ въ 1808 г. отказался отъ испанскаго престола подъ давленіемъ Наполеона, Ш. протестовала и завила о своихъ правахъ на испанскую корону. Вернувшись въ Португалію въ 1821 г., Ш. думала, что кортесы передадутъ ей верховную власть, но, обманувшись въ ожиданіяхъ, примкнула къ реакціонной партіи и употребила все свое вліяніе, чтобы уничтожить конституцію и возстановить абсолютизмъ; помощникомъ ея въ этомъ дѣлѣ былъ ея младшій сынъ Донъ-Мигуэль (см.). Она отказалась присягнуть на вѣрность новой конституціи, вслѣдствіе чего ей было предложено удалиться за границу но, въ виду ея нездоровья, ей разрѣшили жить въ замкѣ Рамальо, съ лишеніемъ, однако, гражданскихъ и политическихъ правъ. Когда абсолютисты взяли верхъ и Іоаннъ VI сталъ абсолютнымъ государемъ (іюнь 1823 г.), онъ продолжалъ трепетать предъ интригами своей жены и сына Мигуэля. Ш. неустанно побуждала мужа вступить на путь полной реакціи; его ближайшій совѣтникъ Лузе былъ убитъ; Мигуэль, по внушенію матери, возсталъ противъ отца, но Іоаннъ убѣждалъ на англійскій корабль, дипломатическій корпусъ вступился за него, и онъ побѣдилъ. Ш. была вновь заключена въ замокъ Квелдусъ. Въ 1826 г. она овдовѣла, но регентство было отдано не ей, а ея энергичной дочери Изабеллѣ-Маріи. Въ февралѣ 1828 г. донъ Мигуэль принялъ регентство въ свои руки, какъ дядя и женихъ королевы Маріи Іды Іаоріи, вслѣдствіе чего Ш. пріобрѣла значительное вліяніе на дѣла правленія. 25 іюня исполнилось ея страстное желаніе: донъ Мигуэль былъ объявленъ королемъ Португаліи. Имя Ш. было своего рода девизомъ для португальскихъ ультра-реакціонеровъ, которые находили, что управленіе донъ Мэгуэля недостаточно реакціонно. Ш. умерла въ 1830 г. Ср. Prince R. Giedroyc, «Résumé de l'histoire du Portugal au XIX siècle» (П., 1875).

**Шарлотта** (Марія Ш.) — императрица мексиканская, дочь короля бельгійскаго Леопольда I. Род. въ 1840 г.; въ 1857 г. вышла замужъ за эрцгерцога Максимилиана австрійскаго, который въ 1863 г. былъ избранъ императоромъ мексиканскимъ. Вмѣстѣ съ нимъ Ш. отправилась въ 1864 г. въ Мексику, не зная тамъ очень тяжелое время войны съ

мексиканцами; въ 1866 г. совершила поѣздку въ Европу, чтобы исцѣлить здѣсь помочью для мужа, ко двору сьерва Наполеона III, съ которымъ у нея были рѣзкіе разговоры (она обвиняла Наполеона въ предательствѣ), затѣмъ къ Пшо IX. Во время пребыванія въ Римѣ съ нею вслѣдствіе всего пережитаго и печальныхъ извѣстій изъ Мексики произошло припадокъ остраго помѣшательства, скоро перешедшаго въ тихое. Въ такомъ состояніи она перевезена въ Везьгю, гдѣ поселена въ замкѣ Бушутъ (Bouchoute), близъ Брюсселя; тамъ она живетъ и понынѣ, ничего не зная о печальной участи, постигнувшей ея мужа (см. Максимилианъ и Мексика).

**Шарлотта Савойская** (1445—1483) — королева Франціи, вторая жена Людовика XI, дочь герцога савойскаго Людовика. Бракъ Ш. съ Людовикомъ, тогда еще дофинамъ, состоялся въ 1457 г. вопреки желанію Карла VII, который находилъ цифру приданаго (200000 эко) незначительной и не желалъ предлагаемой герцогомъ савойскимъ помочи для завосванія Милана. Главнымъ виновникомъ брака былъ герцогъ бургундскій Филиппъ Добрый, подъ покровительствомъ котораго въ то время находился Людовикъ и къ которому ему пришлось спастись отъ гнѣва отца вмѣстѣ съ женой. Бракъ былъ заключенъ только изъ политическаго расчета; поэтому Людовикъ, сдѣлавшись королемъ и не нуждаясь больше въ поддержкѣ герцоговъ савойскаго и бургундскаго, погинулъ жену, и она безвѣстно жила въ Лотъ или Амбузѣ съ своимъ маленькимъ дворомъ, почти какъ въ плѣну, наполняя свое время молитвами, поэзіей и музыкой; король пріѣзжалъ къ ней только изрѣдка. Въ 1467 г. она вмѣстѣ съ мужемъ совершила торжественный вѣздъ въ Париякъ. Она помирила короля съ его братомъ, герцогомъ нормандскимъ, но вскорѣ послѣ этого Людовикъ XI окончательно отправилъ ее въ Савойю, такъ какъ не довѣрялъ ей. Умирая, Людовикъ XI разрѣшилъ ей жить въ Лотъ, но подъ условіемъ, что она не будетъ вмѣшиваться въ управленіе Франціей. Ш. пережила мужа только тремя мѣсяцами.

**Шарлотта** (Христина-Софія) — дочь герцога Людвигъ Брауншвейгъ-Вольфенбюттельскаго (1694—1715). 14 октября 1711 г. вступила въ бракъ съ паревичемъ Алексѣемъ Петровичемъ, отъ котораго родила дочь Наталію (12 іюля 1714 г.) и сына Петра (12 октября 1715 г.), вполнѣдствіи императора Петра II. Ш. пришлось много терпѣть отъ дурного обращенія мужа-царевича. Несчастная судьба принцессы послужила основаніемъ для легенды, въ которой разсказываются о томъ, что Ш. бѣжала въ Сѣверную Америку, гдѣ вышла замужъ за французскаго офицера. Легенда послужила сюжетомъ для повѣсти Чшокке «Die Prinzessin v. Wolfenbüttele» и для оперы «Santa Chiara», текстъ которой написанъ Ш. Бирхъ-Иффенбѣреръ, а музыка герцогомъ Эрнстомъ Саксен-Кобургскимъ.

**Шарлоттенбургъ** (Charlottenburg) — климатическая станція и курортъ въ Пруссіи, въ провинціи Силезіи, на высотѣ 440 м.

надъ ур. моря, въ Судетскихъ горахъ; защищенъ съ С и СЗ и открытъ доступу южныхъ теплыхъ вѣтровъ; мягкій лѣсно-горный климатъ рекомендуется слабоброднымъ и истощеннымъ. Четыре слабыхъ жѣлезныхъ источника. Лѣчение сывороткой, ингаляціи изъ соновыхъ иглъ и др.

**Шарлоттенбургъ** (Charlottenburg) — городъ въ прусской провинціи Бранденбургъ, къ З отъ Берлина, отъ котораго ояъ отдѣляется Тиргартеномъ, на р. Шпре; соединяется съ Берлиномъ городской и круговой жѣзнодорогой. Жителей 190 тыс. Шарлоттенбургскій дворецъ представляетъ комплексъ нѣсколькихъ зданій; среднее зданіе построено въ 1699 г. архитекторомъ Шлютеромъ, въ 1706 г. увеличено Козандеромъ; послѣднимъ въ 1709 г. были также выстроены оранжереи; лѣвый флигель, занятый театромъ и бельведеромъ, построенъ въ 1738 г. Лангансомъ, а правый — Кнобельсдорфомъ въ 1742 г. Наибольше замѣчательны украшенные въ стилѣ рококо залы Фридриха Великаго и отдѣланныя деревомъ во вкусъ Людовика XVI комнаты королевы Луизы въ правомъ флигелѣ; интересны также орнаменты, въ стилѣ барокко, главнаго зданія. На берегу Шпре имѣется домъ, выстроенный королемъ Фридрихомъ-Вильгельмомъ III, явившимъ здѣсь съ королевой Луизой среди чрезвычайно простой обстановки. Великолѣпный паркъ устроенъ по планамъ Ленотра; въ паркѣ по планамъ Шинкеля сооруженъ мавзолей (1810—43), въ которомъ похороненъ прахъ короля Фридриха-Вильгельма III и королевы Луизы, а у ихъ ногъ сердце короля Фридриха-Вильгельма IV; въ верхней части мавзолея замѣчательны мраморныя статуи королевы Луизы и короля Фридриха-Вильгельма III, работы Рауха. Послѣ смерти имп. Вильгельма I мавзолей былъ расширенъ по планамъ Энке для постановки тамъ саркофага имп. Вильгельма I и императрицы Августы. Кромѣ того замѣчательны зданія королевской фарфоровой фабрики, королевскаго института для живописи на стеклѣ и зданіе подъ названіемъ «Флора» (концертный залъ, оранжереи и садъ). Выше техническое училище, соединенное артиллерійское и инженерное училище, 4 гимназіи, 2 реальныя училища, 7 женскихъ гимназій и 22 начальныхъ школы. Обрабатывающая промышленность очень значительна: чугуно-литейные и машино-строительные, электротехническіе, оружейные, химическіе и другіе заводы. III. основанъ въ 1705 г. королемъ Фридрихомъ I въ память его супруги, по имени которой онъ и названъ; въ 1721 г. получилъ городской права; съ 1870 г. началъ быстро расти и развиваться, а со времени открытія городской жѣзнодороги (1882) сталъ сдвигаться съ Берлиномъ и его западными предметами.

**Шарлоттауэнъ** (Charlottetown) — главный городъ острова Принца Эдуарда (Канада). 12 тыс. жителей; академія, историческое общество. Судостроеніе, чугуно-литейные заводы, шерстяная мануфактура и рыболовство.

**Шарлоттесвилл** (Charlottesville) — городъ въ сѣверо-американскомъ штатѣ

Виргиніи. Жлт. 6000. Въ 1824 г. въ 2 км. отъ города Том. Джефферсономъ основанъ университетъ (University of Virginia).

**Шарлоттъ** (Charlotte) — городъ въ сѣверо-американскомъ штатѣ Сѣверной Каролинѣ; жителей 12 тыс. Хлопчатобумажное и чугуно-литейное производства. Съ 1838 по 1873 г. здѣсь находилось отдѣленіе монетнаго двора Сѣверо-Американскихъ Соединенныхъ Штатовъ, на которомъ производилась чеканка золотой монеты.

**Шарлотъ** (*Allium ascalonicum* L.) — многолѣтнее луковичное растение изъ сем. лилейныхъ (Liliaceae), разводимаго по огородамъ. Цвѣтки голубоватые, собранные въ почти шаровидные зонтики; тычинки такой же длины или длиннѣе околотовѣтника, внутреннія тычинки съ двумя зубчиками. Листья цилиндрическіе, полые. Плодъ коробочка.

**Шарлуэзенское** — одно изъ южно-американскихъ самосадочныхъ солевыхъ озеръ, на которомъ въ 1902 г. добыто соли — 128532 пд.

**Шарль** (Жакъ-Александръ-Цезарь Charles) — французскій физикъ (1746—1823). Подъ влияніемъ открытія Франклиномъ атмосфернаго электричества III. посвятилъ себя изученію электричества и предпринялъ въ Парижѣ рядъ чтеній по физикѣ. III. славился своимъ искусствомъ производить самые сложные опыты. Послѣ открытія Монгольфье III. съ увлеченіемъ занялся аэростатикой и первый сталъ наполнять воздушные шары водородомъ. Его тѣмъ воздушныхъ шаровъ извѣстенъ подъ именемъ *Шарльера*. Первый его воздушный шаръ, наполненный имъ водородомъ, поднялся въ Парижѣ съ Марова поля 2 авг. 1783 г.; въ томъ же году 3 дек. онъ вмѣстѣ съ Робертомъ предпринялъ свое первое воздушное путешествіе. Съ 1804 г. членъ института, позже его бібліотетарь.

**Шарль** (Жанъ-Бенуа Charles, 1730—1804) — франц. историкъ-экономистъ. Былъ совѣтникомъ нормандскаго парламента, позже членомъ совѣта пятисотъ. Его труды: «Considérations du tiers état de la province de Normandie sur l'assemblée des états généraux» (1789), «Examen des principaux droits, impôts, qui se perçoivent dans la province de Normandie, adressé aux futurs représentants de la province aux états généraux» (1789).

**Шарльвилль** (Charleville) — городъ во французскомъ деп. Арденны, на р. Маасѣ, напротивъ гор. Мезьера, въ которыхъ соединяется мостомъ. Жителей 17 тыс. Производства кузнечное, гвоздильное, оружейное, свиныховыхъ и жестяныхъ издѣлій, выдѣлка кожи и штокъ. Оживленное торговое движеніе по р. Маасу.

**Шарлье** (Louis-Joseph Charlier) — франц. политическій дѣятель (1754—97). Былъ адвокатомъ въ Лаонѣ. Въ 1791 г. избранъ депутатомъ въ законодательное собраніе. Здѣсь онъ примкнулъ къ крайней лѣвой и постоянно требовалъ конфискаціи имущества эмигрантовъ и строгихъ мѣръ противъ неприсягнувшихъ священниковъ. Избранный въ конвентъ, окончательно сдѣлался однимъ изъ самыхъ крайнихъ монтаньяровъ. Въ процессѣ Людовика XVI онъ высказался противъ обращенія

къ народу и противъ отсрочки смертной казни. Вслѣдъ за тѣмъ онъ повелъ ожесточенную борьбу съ жирондистами и требовалъ преданія суду «Ролана и его клики». По его настоянію былъ изданъ декретъ, въ силу котораго эмигранты и неприсягнувшие священники, арестованные чрезъ 8 дней послѣ опубликованія декрета, должны были подвергаться смертной казни въ 24 часа. Въ пореворотѣ 31 мая — 2 июня 1793 г. Шарлье принималъ самое дѣятельное участіе. Вскорѣ послѣ этого онъ былъ избранъ въ президенты конвента и настоялъ на изданіи декрета, по которому конвентъ въ полномъ составѣ долженъ былъ присутствовать на празднествѣ въ честь богини Разума. Ш. не сочувствовалъ политикѣ Робеспьера и 9 термидора участвовалъ въ его низверженіи, хотя и продолжалъ доказывать необходимость террора. Вскорѣ послѣ этого Ш. былъ посланъ въ Лионъ, чтобы вернуть ему его прежнее названіе. Умѣренность, которую онъ выказалъ при этомъ, спасла ему жизнь во время ареста и казни «послѣднихъ монтаньеровъ». Послѣ изданія конституціи III года Ш. засталъ въ свѣтѣ пятьсотъ, но въ припадкѣ горячки лишилъ себя жизни.

**Шарль-руа** (Charlevoix)—городъ въ бельгійской провинціи Геннегау, на судоходной р. Самбрѣ, цѣнтръ желѣзнодорожнаго и каменноугольнаго района, узловая станція очень густой сѣти желѣзныхъ дорогъ. Ш. дѣлится на верхній и нижній городъ; жителей 25 тыс. Каменноугольный бассейнъ Ш. составляетъ часть богатыхъ каменнымъ углемъ горъ, которыя идутъ изъ Франціи черезъ Геннегау до Люггиха; въ окрестностяхъ Ш. нѣскольکو десятковъ каменноугольныхъ копей, доменныхъ и коксовыхъ печей, литейныхъ, прокатныхъ и стоклянныхъ заводовъ. Открытый въ 1832 г. Шарльруаскій каналъ представляетъ удобный водный путь для перевозки каменнаго угля до Брюсселя и Антверпена. *Исторія.* Ш. въ старину назывался Шарнуа, въ 1666 г. онъ былъ укрѣпленъ пстаніями и переименованъ въ Ш. въ честь короля Карла II; въ слѣдующемъ году городъ былъ занятъ французами и укрѣпленія были закончены Вобакомъ. По Ахенскому миру (1668) городъ достался Франціи, въ 1678 г. вновь возвращенъ Испаніи, въ 1698 г. взятъ французами, а въ 1697 г. испанцами; въ 1746 г. городъ сдался принцу Ковти. Въ эпоху революціонныхъ войнъ Ш. выдержалъ продолжительную осаду и въ 1794 г. сдался французамъ. На Вѣнскомъ конгрессѣ въ 1815 г. городъ отданъ Нидерландамъ. Крѣпостныя сооруженія были снесены въ 1859 г.

**Шарманка**—небольшой ручной органъ безъ клавишъ, приводимый въ дѣйствіе рукояткой. Въ настоящее время его замѣнили въ домашнемъ обиходѣ артыстои.

**Шарманка бѣлая** (Nucticebus tardigradus)—толстый лоръ, см. Лоръ (XVIII, 14).

**Шармуа** (Фрасуа Бернаръ Шармоу)—французскій ориенталистъ (1793—1869). Изучалъ въ Парижѣ право и арабскій языкъ подъ руководствомъ Сильвестра де Саси. Въ

1817 г. онъ принялъ предложеніе организовать въ с.-петербургскомъ педагогическомъ институтѣ курсы восточныхъ языковъ. Ш. занималъ здѣсь кафедру турецкаго и персидскаго языковъ до 1835 г., когда разстроенное здоровье принудило его вернуться во Францію. Его главные труды: «Expédition d'Alexandre le Grand contre les Russes, extrait de l'Aléxandreide ou Iskender-Namé de Nézamy, traduit par L. Spitznagel, traduction entièrement refondue par Charmoy» (т. I, 1829); «Relation de Masoudy et d'autres auteurs musulmans sur les anciens slaves» (1833); «Sur l'utilité des langues orientales pour l'étude de l'histoire de Russie» (1834); «Expédition de Timour-i-Lenk ou Tamerlan contre Toqtamich khan de l'ouloüs de Djoutchy en 798 de l'Hégire» (1835); «Mémoires de l'Acad. de St.-Pétersb.», VI сер., т. III; «Chéref-Námeh ou fastes de la nation Kurde, trad. du persan de Chéret - Ou'ddine et comm. par Charmoy» (1868—76, 3 т.).

**Шармуа** или *кармуа* (Clarias anguil-laris)—рыба изъ семейства сомовыхъ (Siluridae). Родъ Clarias, къ которому относится Ш., отличается длиннымъ спиннымъ плавникомъ, который тянется отъ затылка до хвостоваго плавника, длиннымъ подхвостовымъ плавникомъ, 8 усиками (2 около ноздрей, 2 на верхней и 4 на нижней челюсти), угревиднымъ тѣломъ и древовиднымъ придаточнымъ жабернымъ органами на 2-й и 4-й жаберныхъ дугахъ. Къ этому роду относятся ок. 20 видовъ, населяющихъ влозатыя, болотныя воды Африки, юго-западной Азии и Остиндіи. Ш.—обыкновеннѣйшій изъ сомовъ Нила, водящійся здѣсь, а также въ озерахъ и болотахъ дельты Нила въ огромномъ количествѣ. Онъ достигаетъ 60 см. длины. Цвѣтъ сверху синеваго-черный, снизу бѣлый, въ молодости съ черными пятнами. При высиханіи водъ, въ которыхъ Ш. живетъ, онъ перепозбляется по сушѣ въ другіе водоемы. Употребляется въ пищу. *Н. Кн.*

**Шармъ** (Gabriel Charmes)—франц. публицистъ (1850—1886). Съ 1874 по 1879 г. Ш. былъ однимъ изъ редакторовъ «Journal des Débats» и писалъ въ немъ статьи по вопросамъ политики, литературы и критики. Провѣда полгода въ Египтѣ, издалъ рядъ произведеній, доставившихъ ему громкую литературную извѣстность: «Cinq mois au Caire et dans la Basse Egypte» (Пар., 1880); «L'avenir de la Turquie» (1883); «La Tunisie et la Tripolitaine» (1883); «Voyage en Palestine» (1884). Во время путешествія Ш. присмотрѣлся къ порядкамъ и безпорядкамъ во франц. морскомъ вѣдомствѣ и вынесъ отрицательное отношеніе къ нимъ. Отсюда рядъ брошюръ и статей его: «Les stations d'hiver de la Méditerranée» (1885); «Torpilleurs autonomes» (1885); «Politique extérieure et coloniale» (статья въ «Revue des Deux Mondes» и «Revue Bleue» въ 1885 г.); «Réforme de la marine». Другіе труды Ш.: «Nos fautes; lettres de province par un républicain» (Пар., 1886) и «Ambassade au Maroc» (1887).

**Шармъ** (François - Anne - Marie - Xavier Charmes)—французскій администраторъ, род.

въ 1849 г. Въ 1870 г. Ш. былъ секретаремъ академіи въ Монпелье. Послѣ войны онъ поступилъ на службу въ министерство народнаго просвѣщенія. Кромѣ многочисленныхъ отчетовъ, которые ему приходилось составлять, ему принадлежатъ «Comité des travaux historiques et scientifiques» (исторія и документы) въ коллекціи «Documents inédits de l'histoire de France», издаваемой министерствомъ народнаго просвѣщенія (Парижъ, 1887).

**Шаргага** (санскр. Śaṅga—буквально «рогатыя», затѣмъ «лука», отъ śṅga—«рогъ») — индійской позднѣйшей мнѳологіи собственное имя лука, служащаго постояннымъ оружіемъ одного изъ наиболѣе почитаемыхъ воплощеній Вишну—Кршны. По этому постоянному атрибуту Кршна получаетъ разныя племена, означаютія «носимій лукъ Ш.».

**Шаргадхара** (санскр. Śaṅgadhara): — известный древній индійскій медикъ и медицинскій писатель, авторъ Ш.-самгита. Историкъ индійской медицины Дуттъ относитъ этотъ трактатъ къ магоматанской эпохѣ, потому что тамъ уже упоминается въ качествѣ лѣкарствъ опиумъ и нѣкоторыя другія средства, явившіяся у индусовъ въ это время (Dutt, «Materia Medica of the Hindus», Калькутта, 1877, стр. XII). Издатель Ш.-самгиты Дживанаратъ указываетъ, что Ш. часто цитируется медицинскими писателями XVI в. и самъ поминается авторами X в. Grierson («Indian Antiquary» т. 23, стр. 260) относитъ Ш. приблизительно къ 1500 г., но такъ какъ къ труду Ш. существуетъ комментарий Вонадевы, жившаго около 1300 г., то Ш., очевидно, долженъ былъ жить не позже XIII в. Его краткое, но богатое содержаніемъ руководство по терапіи трактуетъ: 1) о мѣрѣ и вѣсѣ, свойствахъ лѣкарствъ, влияніи временъ года, діагнозѣ и прогнозѣ, дѣйстви лѣкарствъ, анатоміи и физиологіи, эмбриологіи, впадѣхъ и подраздѣленіяхъ болѣзней; 2) о декоктахъ, кашникахъ, настойкахъ, холодныхъ средствахъ, тѣстообразныхъ лѣкарствахъ, порошкахъ, шлюдахъ, масляныхъ вытяжкахъ, ликорахъ, обращеніи въ порошокъ золота и другихъ металловъ, ртутныхъ препаратахъ; 3) объ обыкновенныхъ методахъ лѣченія. Въ главѣ о діагнозѣ подробно уже описывается изслѣдованіе пульса и т. д. Судя по многочисленнымъ изданіямъ, довольно сильно, однако, разнящимся другъ отъ друга (подобно рукописямъ), Ш. и теперь еще много читается въ Индіи. Лучшее изданіе — Прабхурама Дживарамъ (Бомбей, 1891).

**Шартгорстъ** (Гергардъ - Иоганнъ - Давидъ Schartgors) — прусскій генералъ и военный реформаторъ. Ш. родился въ 1755 г. въ Ганноверѣ, отъ простыхъ родителей; получилъ плохое школьное образованіе. Поступилъ въ военную службу сначала къ гр. Вильгельму Шаумбургъ-Липпе, у котораго былъ маленькій образцовый отрядъ, и учился въ его военной школѣ; затѣмъ перешелъ въ ганноверскую службу и сталъ учителемъ въ военной школѣ. Въ восьмидесятихъ и девяностыхъ годахъ печаталъ много специально-военныхъ статей и издавалъ журналъ для военныхъ.

Когда начались революціонныя войны, Ш. служилъ въ артиллеріи на нидерландскомъ театрѣ военныхъ дѣйствій и командовалъ конной батареей. Въ 1794 г. выдвинулся спасеніемъ отряда, въ которомъ онъ служилъ, отъ осады въ Менинѣ (во Фландріи). Въ 1801 г. Ш. перешелъ на прусскую службу; занимался преподаваніемъ военныхъ наукъ и получилъ должность по генералъ-квартирмейстерской части. Во время войны 1806—7 г. Ш. служилъ въ генеральномъ штабѣ; принималъ участіе въ битвахъ при Ауэрштедтѣ и при Прейсишъ-Эйлау. Въ это время онъ хорошо ознакомился съ недостатками старой прусской арміи, которая подверглась въ войнѣ 1806—1807 г. полному разгрому. Послѣ заключенія Тильзитскаго мира Ш., убѣжденный въ необходимости радикальныхъ преобразованій, получилъ предѣлательство въ коммисіи по преобразованію арміи, гдѣ ближайшими его сотрудниками были Вобенъ, Гнейзенау, Грольманъ и Клаузевицъ. Ему пришлось руководить труднымъ дѣломъ созданія новой военной силы, которая должна была освободить Пруссію отъ гнета Франціи. Ш. стоялъ за то, чтобы дать народу большую свободу, уважать его и развить въ немъ самое уваженіе къ себѣ. Армія, по мысли Ш., должна быть вооруженнымъ народомъ. Ш. былъ убѣжденъ, что нравственная связь арміи съ народомъ гораздо важнѣе, чѣмъ высокое развитіе технической стороны военнаго дѣла. Проведенная подъ руководствомъ Ш. военная реформа измѣнила прежде всего способъ пополненія арміи. Ш. стоялъ за всеобщую воинскую повинность, но провести сразу эту реформу оказалось невозможнымъ: приходилось считаться и съ старыми предрассудками, и съ французскимъ давленіемъ (Наполеонъ обязалъ Пруссію не имѣть болѣе 42 тысячъ войска). Ш. положилъ начало общей обязательной военной службѣ, уменьшилъ количество изыятій, потребовалъ, чтобы и молодые люди знатныхъ семействъ и съ образованіемъ служили сначала рядовыми, имѣлъ въ виду образованіе ландверъ (XVII, 323) и ландштурмъ. Такъ какъ Наполеонъ воспротивился созданію ландвера, то пришлось для образованія достаточнаго запаса обученныхъ солдатъ отпустить взятыхъ въ военную службу, какъ только они оказывались сколько-нибудь обученными. Законъ о ландверѣ, выработанный Ш., появился уже послѣ разрыва съ Франціей, въ 1813 году. Затѣмъ были измѣнены основанія производства въ офицеры, при чемъ на первое мѣсто было выдвинуто специальное образованіе, а не происхожденіе. Обращеніе съ рядовыми, въ числѣ которыхъ стали служить дворяне и богатые бюргеры, было измѣнено; униженныя тѣлесныя наказанія отменены. Измѣненію подверглись форма, вооруженіе, организація хозяйственной части. Въ 1809 и 1810 годахъ Ш. былъ военнымъ министромъ, по должнѣ навлекъ оставить этотъ постъ, такъ какъ навлекъ на себя подозрѣнія Наполеона, но неофициально и послѣ удаленія стоялъ во главѣ прусской арміи. Когда (въ 1811 г.) стала грозить война Россіи съ Франціей, Ш.

ѣздилъ въ Петербургъ и Вѣну для переговоровъ, но ни Россіи, ни Австріи еще не сочли тогда удобнымъ моментъ для начатія военныхъ дѣйствій противъ Франціи. Послѣ разгрома великой арміи, когда Пруссія рѣшилась начать войну, Ш. вступилъ въ учрежденный прусскимъ королемъ «Комитетъ для усилія арміи», снова сталъ ген.-квартирмейстеромъ прусской арміи и получалъ чинъ генералъ-лейтенанта. Въ битвѣ при Гроссгершенѣ (около Люценга) 2 мая 1813 г. Ш. былъ раненъ ядромъ въ ногу. Съ незажившей раной онъ предпринялъ путешествіе въ Вѣну, чтобы хлопотать о присоединеніи къ коалиціи австріяцевъ. Рана его разболѣлась, и 28 іюня того же года Ш. умеръ. О Ш. писали Бойенъ, Клаузевицъ, Швадеръ, Клаппель. Болѣе новая работа — М. Lehmann, «Scharnhorst» (Лпц., 1886 — 1887). См. «Die Reorganisation der preussischen Armee nach dem Tilsiter Frieden» (1862, изданіе прусскаго генеральнаго штаба).

**Шарниры** — морскіе моллюски р. Spondylus, сем. Pectinidae или геркушовыхъ изъ пластяножаберныхъ. Имѣютъ двѣ неравной глубины и величины створки, при чемъ при помощи правой, болѣе глубокой, животное плотно прикрѣпляется. Снаружи на ребрахъ раковина снабжена шипами, вслѣдствіе чего извѣстна бываетъ совершенно покрыта иломъ. Имѣютъ подобно Pecten глаза на краю мантии. Sp. gaederopus или съѣдобный Ш., Sp. americanus и др. В. М. Ш.

**Шаро** (Armand-Joseph de Béthune duc de Charost) — франц. филантропъ (1738—1800). Ш. происходилъ изъ знатной фамилии Бетюнокъ, къ которой принадлежалъ знаменитый Сюлли. Получивъ воспитаніе подъ вліяніемъ просвѣтительной литературы, Ш. отличался стремленіями къ общему благу и чувствительностью, столь характерными для дѣятелей XVIII в. Служа въ арміи во время семилѣтней войны, основалъ на свои средства около Франкфурта больницу для раненыхъ и больныхъ солдатъ, число которыхъ было громадно вслѣдствіе свирѣпствовавшей въ арміи эпидеміи. Въ 1758 г., когда въ государственной казнѣ почти не было денегъ, Ш. подарилъ государству свою серебряную посуду. Послѣ заключенія мира въ 1763 г. Ш. поселился въ своихъ владѣніяхъ и дѣятельно занялся улучшеніемъ быта подвластнаго ему населенія. Онъ уничтожилъ сеньеральную барщину и разныя феодальныя права, вознаграждая своихъ крестьянъ за все то, что они до тѣхъ поръ несправедливо выплачивали ему или его предкамъ, составилъ проектъ постепеннаго выкупа крестьянами земли въ полную собственность, основалъ больницу и кассы вспомошествованія на случай наводненія или града, старался распространять среди крестьянъ усовершенствованныя земледѣльческія орудія, вводитъ культуры новыхъ растений, улучшать породу скота, заводитъ промышленныя заведенія и во многихъ отношеніяхъ достигалъ болѣе высокихъ. Когда Людовикъ XVI ввелъ въ Берри мѣстное самоуправленіе, Ш. не попалъ ни въ число назначенныхъ королемъ, ни въ число

избранныхъ дворянами лицъ. Только въ 1779 г., по настоянію Неккера, Ш. вошелъ въ составъ беррійскаго провинціального собранія. Причиной этого была его непопулярность среди мѣстныхъ аристократовъ за чрезмѣрные заботы о крестьянахъ. Къ революціи Ш. отнесся сочувственно и, не дожидаясь постановленія учредительнаго собранія о патриотической подпискѣ, пожертвовалъ 100000 ливровъ. Когда началась эмиграція дворян, Ш. уѣхалъ въ свой замокъ. Во время террора онъ былъ арестованъ и посаженъ въ тюрьму, не смотря на просьбы окрестнаго населенія, свидѣтельствовавшего о его цнвизмѣ. Послѣ 9 термидора Ш. получилъ свободу. Скоро послѣ переворота 18 брюмера Ш., навѣщая слѣбныхъ работниковъ въ одномъ изъ устроенныхъ имъ благотворительныхъ учрежденій, заразился оспой и умеръ. Съ нимъ прекратился его родъ; его единственный сынъ былъ казненъ во время террора. Ш. принадлежатъ нѣсколько сочиненій по вопросамъ филантропіи и сельскаго хозяйства: «Vues générales sur l'organisation de l'instruction rurale» (П., 1795); «Résumé des vues et de premiers travaux de la Société d'agriculture et d'économie rurale de Meillaret» (П., 1799); «Mémoires sur les moyens de détruire la mendicité»; «M. sur les moyens d'améliorer dans les campagnes»; «M. sur le sort des journaliers»; «M. sur le projet d'une caisse rurale de secours» etc. Cp. Sylvestre, «Notice biographique sur Armand de Béthune-Charost»; Aignan, «Biographie de Béthune-Charost» (въ «Annuaire du Berry»); Saint-Amand, «Biographie du duc de Béthune-Charost». В. В.

**Шаро-Аргунь** — р. Терской обл.; беретъ начало на сѣв. склонѣ Перикитальскаго хр. изъ сѣбговъ и ледниковъ его вершинъ. Донось-мта, Чешось-мта, Бол. Качу и Мал. Качу. Длина Ш.-Аргуна ок. 100 вер. Сливается онъ съ Чанты-Аргуномъ (см. Чанты-Аргунь) вблизи бывшего Аргунскаго укрѣпленія, въ 8 вер. выше Воздженской слоб. Ш.-Аргунь представляетъ довольно большую и очень быструю горную рч., шир. мѣстами саж. въ 20 и болѣе. Ш.-Аргунь и Чанты-Аргунь, соединившись вышѣ, образуютъ р. Аргунь, одну изъ наиболѣе рѣкъ Терской обл. Въ нижнемъ теченіи Ш.-Аргуна и Чанты-Аргуня раздѣляются горой Даргендумомъ, склоны котораго покрыты сплошными лѣсами, а гребень горными лугами. По этому гребню въ половинѣ XIX ст. русскія войска двигались къ Шатого и другимъ мѣстамъ горной Чечни для покоренія ея и, такимъ образомъ, обошли узкое, поросшее лѣсомъ, занятое непригодное Аргунское ущелье.

**Шароброшкия** или *Sphaerogastres* — паукообразныя (см.) съ нерасчлененнымъ брюшкомъ.

**Шаровары** или *штаны* — принадлежность обмундированія; обыкновенно называются такъ называемыя и диняныя, поверхъ сапоговъ, брюки. Ш. генеральскія — чакчиры, Ш. узкія въ обтяжку — рейтузы.

**Шаровидка** (Armadillo и Armadillidium) — два рода ракообразныхъ изъ отряда равно-

ногих (Isopoda), принадлежащие къ семейству мокриц (Oniscidae). Ш. отличаются удлиненнымъ тѣломъ, округленнымъ спереди и сзади и сильно выпуклымъ; они могутъ свертываться въ шаръ. У рода *Agmatillo* задня колъца груди и 3—5 колъца брюшка съ боковыми лопастями, задній и боковой край которыхъ образуетъ прямой уголъ. Сюда относится довольно много видовъ, живущихъ въ теплыхъ странахъ; европейскій вида 2, изъ нихъ *A. officinalis*, гладкая, оливково-бураго цвѣта съ желтыми темными, длинной 2 стм., живетъ въ южной Европѣ, сѣверной Африкѣ и Малой Азій; употреблялась прежде въ медицинѣ. У рода *Agmatillidium* боковые лопасти 2—5 грудныхъ колецъ суженныхъ, 6 и 7 широкия, такъ же какъ и 3—5 брюшныхъ колецъ. Большинство видовъ живетъ въ Европѣ; наиболее известный видъ *A. vulgare*, съ тонко-пунктированной верхней стороной тѣла, сѣраго или бураго цвѣта, на спинной сторонѣ тѣла съ неправильными блѣдножелтыми или красноватожелтыми пятнами, длиной 1—1,5 стм., распространена во всѣхъ частяхъ свѣта.

М. П.-К.

**Шаровидныя дрожжи**—см. Торула.  
**Шаровыя функции.**—Представимъ себѣ точку *M* на поверхности шара. центръ котораго есть точка *O*. Предположимъ, что

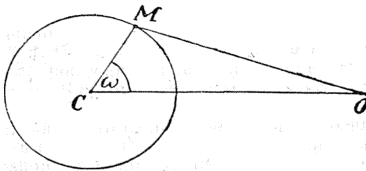

1.

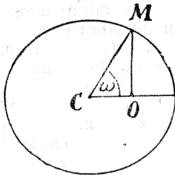

II.

дана точка *O* внѣ шара (I) или внутри его (II). Введемъ обозначенія

$MC = R$ ,  $CO = \rho$ ,  $MO = r$ , уголъ  $MCO = \omega$ .

Изъ треугольника  $MCO$  слѣдуетъ, что

$$r = \sqrt{R^2 + \rho^2 - 2R\rho \cos \omega}.$$

Это выраженіе можно представить

$$r = \rho \sqrt{1 - \frac{2R}{\rho} \cos \omega + \frac{R^2}{\rho^2}} \quad (\text{въ случаѣ I}) \quad \text{или}$$

$$r = R \sqrt{1 - 2 \frac{\rho}{R} \cos \omega + \frac{\rho^2}{R^2}} \quad (\text{въ случаѣ II}).$$

Полагая

$$\cos \omega = x, \quad \frac{R}{\rho} \quad \text{или} \quad \frac{\rho}{R} \quad \text{равнымъ } \alpha,$$

получимъ, что  $r$  выражается въ обихъ случаяхъ черезъ

$$\sqrt{1 - 2\alpha + \alpha^2},$$

гдѣ  $\alpha < 1$ .

Во многихъ вопросахъ математической физики приходится разлагать въ рядъ. Этотъ вопросъ приводится къ разложенію функций

$\frac{1}{\sqrt{1 - 2\alpha + \alpha^2}}$  по степенямъ  $\alpha$ . Выполняя это разложеніе, получимъ

$$\frac{1}{\sqrt{1 - 2\alpha + \alpha^2}} = P_0 + P_1\alpha + P_2\alpha^2 + P_3\alpha^3 + \dots + P_n\alpha^n + \dots$$

$$\text{гдѣ } P_0 = 1, P_1 = \alpha, P_2 = \frac{3}{2}\alpha^2 - \frac{1}{2}, P_3 = \frac{5}{2}\alpha^3 - \frac{3}{2}\alpha, \dots$$

$$P_n = \frac{1.3.5 \dots (2n-1)}{1.2.3 \dots n} \left[ x^n - \frac{n(n-1)}{2(2n-1)} x^{n-2} + \frac{n(n-1)(n-2)(n-3)}{2.4(2n-1)(2n-3)} x^{n-4} - \dots \right].$$

Полученныя здѣсь цѣлыя функции отъ  $x$  называются *Легандровыми функциями* или, по Гауссу, *шаровыми функциями*.

При помощи строки Лагранжа доказывається, что  $P_n(x)$  есть  $n$ -ая производная цѣлой функции

$$\frac{(x^2-1)^n}{1.2.3 \dots n.2^n}.$$

Уравненіе  $P_n(x) = 0$  имѣетъ всѣ корни вещественные, лежащіе между  $-1$  и  $+1$ .

Функция  $P_n(x)$  удовлетворяетъ дифференціальному уравненію

$$(1-x^2)y'' - 2xy' + n(n+1)y = 0.$$

Между тремя послѣдовательными функциями  $P_n$ ,  $P_{n-1}$  и  $P_{n-2}$  имѣетъ мѣсто соотношеніе  $nP_n - (2n-1)xP_{n-1} + (n-1)P_{n-2} = 0$ .

Изъ сочиненій, посвященныхъ разсмотрѣваемому вопросу, отмѣтимъ слѣдующія: P. G. Lejeune-Dirichlet, «Vorlesungen über die im umgekehrten Verhältniss des Quadrats der Entfernung wirkende Kräfte» (изд. д-ра F. Grube'a, Лип., 1876); Dr. E. Heine, «Handbuch der Kugelfunctionen. Theorie und Anwendungen» (2 т., Б., 1878, 1881).

Д. С.

**Шаровка**—мст. Подольской губ., Проскуровскаго у., въ 23 вер. къ Ю отъ уѣзда. города, при р. Ушицѣ. Известно съ начала XVI ст., какъ находившееся на «Кучменскомъ шляху», по которому проходила очаковскіе татары въ Волынѣ и Галиціи; нѣсколько разъ было разорено татарами; въ 1567 г. сожжено ими до тла; въ XVII ст. много терѣло и отъ казаковъ. 974 жпт., прк. правосл. и катоц., синагога, евр. молитв. домъ, народное училище, водная мельница, кирпичный зав., лавка, 2 ярмарки.

**Шаргородские**—угасшій русскій дворянскій родъ. ведущій начало отъ *Константина Федоровича Ш.* (1665—1735), духовника цесаревны Елизаветы Петровны, внучка котораго, *Екатерина Ивановна*, камеръ-юнгфера императрицы Екатерины II (1762). была послѣднею представительницею рода Ш.

**Шаропань**, *Шаропани*, вѣрнѣе *Шаропани*—м-ко Кутаисской губ., возлѣ станціи Квирилы при сліяніи рѣкъ Квирилы и Дзуруды; на вершинѣ горы развалины древней крѣпости Шаропани. Построене этой крѣпости и бывшаго при ней города приписывается первому грузинскому царю Фарнавазу, о ней упоминаются Страбонъ и Прокопій Кесарійскій. Во время войны царя императорскаго Соломона съ турками русскія войска, подъ начальствомъ ген. Тотлебена, выгнали янычаръ изъ Ш. и захватили крѣпость (1770 г.).

**Шароплодница**—искусственно составленное названіе водяного папоротника *Pilularia* (ср. Папоротники и Водяные папоротники и фиг. 8-ую на таблицѣ къ послѣдней статьѣ). Въ Россіи *P. globulifera* L. встрѣчается только въ Польшѣ.

**Шарошкѣи** или *Шаршкѣи* **комитатъ** (*Sáros-Vármegye*, нѣм. *Scharoscher Gespanschaft*)—въ Венгріи, на правомъ берегу р. Тисы. 3822 кв. км. Наполняетъ южн. отрогамъ восточныхъ Бескидовъ (горы Бранишко, Чергѣ, Шарошкѣи, Магура, Шоварскѣи и Симонка), которые покрыты лѣсами и богаты пастбищами. Орошается рр. Тардой, Тѣплой (Торба) и Гернадомъ. Климатъ комитата суровый, въ особенности на С, но вообще здоровый. Населене (около 170000 чел.) состоитъ преимущественно изъ словаковъ, русиновъ и нѣмцевъ; большинство—католики и униаты. Въ долинахъ хорошо родятся всѣ хлѣбныя растенія, въ особенности ленъ, конопля, гречиха и овощи. Главн. городъ Пряшевъ (*Berpires*).

**Шарошъ-Патакъ** или *Шаршкѣи* **комитатъ** (*Sáros-Patak*)—состоящий изъ двухъ небольшихъ городовъ или мст., Большого Шарошъ-Патака (*Nagy-Sáros-Patak*) и Малаго Ш. Патака (*Kis-Sáros-Patak*), гор. въ Земляномъ комитатѣ Венгріи, по обѣимъ сторонамъ Бодрога. Старая крѣпость, замокъ съ паркомъ, фабрика суконная и табачная. Значительное винодѣліе и рыбная ловля. Реформатская академія съ тремя факультетами (богословскимъ, юридическимъ и философскимъ) и съ библіотекою свыше 35000 томовъ; учительская семинарія. Жителей около 7000; большинство считается мадярскимъ; по религіи различаются реформаты, римско-католики и униаты; часть послѣднихъ несомнѣнно русскаго происхожденія. Здѣсь въ 1670 г. разразился первый заговоръ Ракоци.

**Шарпанскій раскольническій скитъ**—см. Шарпань.

**Шарпанть** (*Charpentier*, 1740—1800)—франц. грамматикъ, одинъ изъ многочисленныхъ второстепенныхъ европ. ученыхъ, которые въ теченіе XVIII в. столь легко находили пріютъ подъ кровомъ русскіи академіи наукъ. Большую часть жизни Ш. провелъ въ Россіи, въ Петербургѣ же и умеръ. Изъ произведеній Ш. примѣчательнъ опытъ изложенія того новаго, что Ломоносовъ внесъ въ русскую грамматику; трудъ этотъ появился въ Петербургѣ (1768), подъ заглавіемъ: «*Éléments de la langue russe*».

**Шарпанть** (Жакъ *Charpentarius* или *Charpentier*, 1524—74)—франц. ученый. Пре-

подавалъ философію, потомъ обратился къ изученію медицины и былъ лейбъ-медикомъ при Карлѣ IX; съ 1566 г. былъ профессоромъ математики въ королевской коллегіи. Страстно, которую проявилъ Ш. въ «*Orationes contra Ramum*» (П., 1566), защищая Аристотеля противъ Рамуса, породила противъ него даже подозрѣнія въ убійствѣ Рамуса во время Варооломеевской ночи. Изъ произведеній Ш. напечатаны «*Descriptio universal naturae*» (П., 1562), «*Compario Platonis cum Aristotele*» (1573) и др.

**Шарпанть** (Жанъ-Пьеръ *Charpentier*, 1797—1878)—франц. ученый. Былъ въ Сорбоннѣ адъюнктомъ по кафедрѣ латинскаго краснорѣчія. Главные его труды: «*Études morales et historiques sur la littérature romaine*» (1829); «*Essai sur l'histoire littéraire du moyen âge*» (1833); «*Tableau historique de la littérature française au XV et XVI siècles*» (1835); «*Cahiers d'histoire littéraire ancienne et moderne*» (1836—38); «*Abrégé de l'histoire de la littérature grecque*» (1837); «*Histoire de la renaissance des lettres en Europe au XV siècle*» (1843); «*Tertullien et Apulée*» (1839); «*Études sur les pères de l'Église*» (1853). Много переводилъ съ латинск. языка.

**Шарпанть** (Жервъ *Charpentier*, 1805—71)—франц. издатель. Основатель книгопродавческой фирмы, которая до 1838 г. прозябала въ неизвѣстности, пока Ш. не пришла блестящая мысль пустить въ обращеніе книги по небывалой еще тогда цѣнѣ 3 фр. 50 сент. за томъ, печатая ихъ въ удобномъ форматѣ. Открывъ серію этихъ изданій съ напечатанія сочиненій Андрѣ Шенюс, Ш. завоевалъ крупный успѣхъ своей «Библіотеки» на книжномъ рынкѣ и чрезъ нѣсколько лѣтъ имъ уже было выпущено до 400 томовъ въ неизмѣнной желтой обложкѣ. Въ то же время Ш. предпринялъ литературное періодическое изданіе, которое имъ первоначально было названо «*Magasin de librairie*», а впоследствии превратилось въ «*Revue nationale*». Ш. неоднократно и самъ выступалъ въ качествѣ автора, печатая «Замѣтки» и «Записки», гдѣ излагались его сужденія пренципальства съ разными авторами и книгоиздателями («*Affaire Barba et Dumas*», 1834; «*Affaires Benjamin Laroche*», 1845; «*Théoph. Lavallée*», 1846, и т. д.).

**Шарпанть** (Жоржъ, род. въ 1846 г.)—французскій писатель и извѣстный книгоиздатель, сынъ Жерва Ш., былъ привлеченъ своимъ отцомъ къ редактированію «*Revue nationale*», сотрудничая въ то же время въ «*Paris-Journal*», «*Gaulois*» и «*Journal des Débats*»; отдѣльно издалъ въ 1870 г. комедію «*Folie persécutrice*», которая шла въ театрѣ Кюши. По смерти отца Ш. обезпечилъ дальнѣйшее процвѣтаніе своей издательской фирмѣ, значительно пополнивъ коллекцію писателей иностранныхъ и отечественныхъ и включая въ «Библіотекѣ» изданія по общественнымъ наукамъ и исторіи. Особенно успѣха и европейской популярности «Библіотека Ш.» достигла, когда въ составъ ея вошли произведенія Золя, Гонкуровъ и другихъ новѣйшихъ послѣдователей реалистической школы.

**Шарпантье** (Gustave Charpentier) — современный франц. композитор. Опера его «Луиза», данная впервые во время всемирной выставки 1900 г. в Парижѣ, доставила ему большую известность. Написалъ еще симфоническое произведение «Impression d'Italie» и «La vie du poète» для пѣвца съ оркестромъ.

**Шарпантье** (Johann-Friedrich-Wilhelm Toussaint von Charpentier, 1738—1805) — минералогъ; преподаватель горныхъ наукъ въ фрейбергской академіи и управлюющій разныхъ горныхъ заводовъ. Напечаталъ: «Mineralogische Geographie der kursächsischen Lande» (Лпц., 1778); «Beobachtungen über die Sagerstätten der Erze, hauptsächlich aus den sächsischen Gebirgen» (ib., 1799); «Beiträge zur geognostischen Kenntniss des Riesengebirges schlesischen Anteils» (ib., 1804).

**Шарпантье** (Луи Charpentier) — франц. писатель второй половины XVIII в. Обстоятельства жизни его неизвѣстны. Изъ произведений его известностью пользуются: «Lettres critiques sur divers écrits de nos jours, contraires à la religion et aux mœurs» (1751), «La décence en elle-même» (1767); «Contes mœurs»; «Essai sur les causes de la décadence du goût relativement au théâtre» (1768); «Essai historique sur les modes et sur les coutumes de la France» (1776).

**Шарпантье** (Луи-Эженъ Charpentier, 1811—90) — выдающийся французскій живописецъ, ученикъ бар. Фр.-П. Жерара и Л. Куанье, вначалѣ писалъ историческо-бытовые и жанровыя картины, но съ 1850-хъ годовъ занимался изображеніемъ военныхъ сдѣланий. Обдуманность композиціи, хорошей рисункъ и оживленность движенія представленныхъ отдѣльныхъ фигуръ и ихъ группъ составляютъ главные достоинства его произведеній, по большей части проникнутыхъ французскимъ патриотическимъ духомъ. Важнѣйшія въ ихъ ряду — «Бивуакъ кирасировъ» (1831), «Взятіе большого редута во время Бородинской битвы» (1843), «Французская армія на плато большого С.-Бернардскаго монастыря» (1844, наход. въ лондонск. музеѣ), «Герцогъ Орлеанскій при осадѣ Антверпена» (1845; въ версальск. галл.), «Ученики политехнической школы въ сраженіи подъ Пармжею 30 марта 1814 г.» (въ муз. Булонь-сюръ-Меръ), «Битва на Черной, въ Крыму» (1857), «Малонскій лагерь» (1859), «Империаторская гвардія при Маджентѣ» (1861), «Взятіе Бомарзунда» (1863), «Осада Тулона въ 1793 г.» (1865), «Осенніе маневры» (1876) и «Осенній походъ» (1878). Изъ незначительныхъ картинъ Ш. наиболѣе известны: «Королева Беранжера проситъ Ричарда о помилуваніи сэра Кеннета Шотландскаго» (1831; на сюжетъ изъ крестовыхъ походовъ, по Вальтеру Скотту), «Дѣтство Пьетро да-Кортонна» (1834), «Прорывъ дюны въ Голландіи» (1838), «Прощаніе Конрада съ Медорою» (1840, изъ «Корсаровъ» лорда Байрона), «Робертъ-Дьяволъ» (1842) и «Бомарше даетъ уроки музыкѣ дочерямъ Людовика XV» (1848).

**Шарпантье** (Маркъ-Антуанъ Charpentier, 1634—1702) — французскій композиторъ.

Сначала писалъ для театра, но, встрѣчая тамъ постоянно неудачи, сталъ писать для церкви.

**Шарпантье** (Toussaint von Charpentier) — нѣм. горный инженеръ и энтомологъ (1778—1847), учился въ горной академіи въ Фрейбергѣ, затѣмъ въ Лейпцигѣ, занималъ разные должности въ горномъ вѣдомствѣ, въ 1835 г. назначенъ берггауптманомъ Силезіи. Ш. написалъ нѣсколько трудовъ по геогностикѣ и весьма цѣнныя работы по систематикѣ чешуекрылыхъ и прямокрылыхъ насекомыхъ. Изъ нихъ самая важная: «Verzeichniss der europäischen Schmetterlinge» (Бресл., 1818); «Die Zünsler, Wickler, Schaben u. Geisteschen des systematischen Verzeichnisses der Wiener Gegend etc.» (Брауншв., 1821); «Horae Entomologicae» (Neuroptera, Orthoptera, Coleoptera) (Бресл., 1825); «Libellulinae europaeae» (Лпц., 1848, съ 48 распр. табл.); «Orthoptera descripta et depicta» (тамъ-же, 1811—45, съ 60 распр. табл.); «Ueber einige fossile Insecten aus Radoboj in Croatiens» («Acta Ac. Leop. Carol.», 1843); Кромѣ этого Ш. предпринялъ новое изданіе двухъ извѣстныхъ трудовъ Эспера, «Die Europäischen Schmetterlinge in Abbildungen nach der Natur etc.» (Эрланг., 1829—39) и «Die ausländischen Schmetterlinge in Abbildungen nach der Natur etc.» (тамъ-же, 1830). Наконецъ, онъ издалъ описаніе путешествій съ научной цѣлью подъ заглавіемъ: «Bemerkungen auf einer Reise von Breslau über Salzburg u. Tyrol, die südl. Schweiz nach Rom, Neapel u. Pästum im Jahre 1818» (2 части, Лпц., 1820).

Н. Н. Аделунгъ.

**Шарпантье** (Франсуа Charpentier, 1620—1702) — франц. ученый, членъ франц. акад. Избранный членомъ комиссіи надписей и медалей, онъ явился душою этого учрежденія, вскорѣ преобразованнаго въ академію надписей. Въ литературной распрѣ между поборниками классицизма и современности Ш. рѣшительно всталъ на сторону Перро и навлекъ на себя ожесточенные нападки и насмѣшки Расина и Буало. Сама до себя вѣрная мысль объ умистности укрывать общественные памятники французскимъ надписями вмѣсто латинскихъ, народу не понятныхъ, вызвала противъ Ш. цѣлую бурю со стороны консерваторовъ, которые немало гаузмались надъ образками французскихъ надписей, придуманныхъ Ш., понося ихъ напыщенностью и пошлостью. Пользуясь расположеніемъ и довѣріемъ Кольбера, Ш. выполнилъ обширный трудъ по учрежденію торговой компаніи для производства мѣдовыхъ оборотовъ съ Остиндіею. Подъ конецъ жизни Ш. былъ непремѣннымъ секретаремъ французской академіи. Помимо многочисленныхъ стихотвореній, академическихъ рѣчей и похвальныхъ словъ, Ш. написалъ историческую повѣсть «Voyage du vallon tranquille» (1675, 1796); «Défense de l'excellence de la langue française» (Пар., 1683); «Traité de la peinture parlante» (учено-историческое истолкованіе произведеніямъ искусства версальской галереи, Парижъ, 1684) и «De l'excellence des exercices académiques» (1695). По нѣкоторымъ догадкамъ, Ш. при-



писывается дѣятельное участие въ редактировании описанія путешествій Жана Шардена.

**Шарпантье** (Франсуа-Филипп Charpentier, (1734—1817)—франц. гравёръ, изобрѣтатель особаго способа гравированія на мѣди въ подражаніе рисункамъ, исполненнымъ мокрою тушью (au lavis) и печатанія разными красками—способа чисто-механическаго, при помощи котораго было въ особенности удобно воспроизводить эскизныя наброски знаменитыхъ живописцевъ. Ш. продалъ свое изобрѣтеніе гр. Кэлюсу, воспользовавшемуся имъ при изготовленіи нѣкоторыхъ таблицъ съ своими сочиненіямъ. Послѣ гр. Кэлюса къ этой манерѣ гравированія прибѣгли другіе, но теперь она вышла изъ употребленія. Ш., служившій до великой революціи механикомъ при королевскомъ дворѣ, извѣстенъ также какъ исполнитель многихъ гравюръ, изъ которыхъ наиболее удачными можно признать «Воспитаніе Богородицы» и «Печальное воспоминаніе», съ Фр. Бушѣ, «Ускновеніе главы св. Іоанна Крестителя», съ Гверчино, «Снятіе со креста», съ Ванлоо, и «Вахшаналію» съ Ж. Викара.

**Шарпанть**—небольшая дер. Семеновскаго у., Нижегородской губ., въ 20 вер. къ ЮВ отъ г. Семенова. Здѣсь долгое время существовалъ знаменитый въ свое время въ раскольничьемъ мірѣ Шарпантскій (пеповщійскій) женскій скитъ, описанный Мельниковымъ-Печерскимъ въ известномъ его романѣ. «Въ дѣсахъ». Ш. скитъ основанъ въ второй половинѣ XVII ст. инокомъ Арсеніемъ, бѣжавшимъ изъ Соловецкаго м-ря во время осады этой обители царскими войсками. Этотъ скитъ, самый древній въ Семеновскомъ у., былъ очень чтимъ раскольниками, благодаря находившейся здѣсь иконѣ Казанской Божіей Матери, которую принесли изъ Соловецкаго м-ря инокъ Арсеній. Скитъ закрытъ правительствомъ въ 1848 г.

**Шарпесекія волокна**—лучки соединительнотканыхъ фибриллъ вмѣстѣ съ эластическими волокнами, проникающие изъ надкостницы въ костное вещество (см. Ткани, Костная ткань).

**Шарпей** (William Sharpey)—англійскій анатомъ и физиологъ (1802—1880); съ 1818 г. изучалъ медицину въ Эдинбургѣ, а потомъ работалъ въ клиникахъ Лондона и Парижа. Въ 1823 г. получилъ степень врача, но послѣ практики нѣсколькихъ лѣтъ рѣшилъ заняться исключительно естественными науками и съ этою цѣлью посѣтилъ Римъ, Неаполь, Флоренцію, Павію, Эдинбургъ, Парижъ, Вѣну, Гейдельбергъ и Берлинъ, гдѣ занимался преимущественно анатоміей. Съ 1831 г. преподавалъ анатомію въ Эдинбургѣ, въ 1836 г. приглашенъ профессоромъ анатоміи и физиологіи въ Лондонѣ. Ш. напечаталъ, между прочимъ: «On a peculiar motion excited in fluids by the surfaces of certain animals» («Edinb. Med. Surg. Journ.», 1830); «On the mechanism of respiration in certain aquatic Animals» («Edinb. Journ. Nat. u. Geogr. Sc. 1830); «An account of Prof. Ehrenbergs more recent researches on the Infusoria» («Edinb. new Phil.

Journ.», 1833); «Echinodermata» въ «Todd's Synopsea of Anatomy» (1836). *Н. Н. А.*

**Шарпъ** (R. Bowdler Sharpe)—выдающийся англійскій орнитологъ, родился въ 1847 году въ Лондонѣ, съ ранняго дѣтства увлекался орнитологіей, шестнадцати лѣтъ поступилъ на службу по книжному дѣлу, но вскорѣ (1866) обратилъ на себя вниманіе англійскихъ зоологовъ своими орнитологическими работами и былъ назначенъ бібліотекаремъ лондонскаго зоологическаго общества; въ 1872 г. Ш. перешелъ въ британскій музей въ качествѣ старшаго ассистента при зоологическомъ отдѣленіи, а въ 1895 г. назначенъ помощникомъ завѣдующаго этого отдѣленія. Работы Ш. касаются систематики и фаунистики птицъ всего земного шара и въ этой области Ш. является чуть-ли не первымъ знаткомъ въ мірѣ. Имъ-же составленъ каталогъ громадной коллекціи птицъ британскаго музея въ 13 томахъ (Лондонъ, 1874—96) и цѣлый рядъ монографій отдѣльных семействъ. Изъ многочисленныхъ цѣнныхъ работъ Ш. назовемъ лишь слѣдующія: «A Monograph of the Alcedinidae, or family of Kingfishers» (Л., 1868—71); «The Hirundinidae of the Ethiopian region» («Proc. Lin. Soc. Lond.», 1870); «A History of the birds of Europe including all the Species inhabiting the Western Palaearctic Region» (8 тт., Л., 1871—81); этотъ капитальный трудъ началъ Ш. вмѣстѣ съ Дрессеромъ; другія работы заставили Ш. отказаться отъ дальнѣйшаго сотрудничества, почему монографія была закончена однимъ Дрессеромъ по планамъ Ш.); «A study of the Larks (Alaudidae) of southern Africa» («Proc. Lin. Soc. London», 1874); «Contribution to the Ornithology of Borneo» (4 части, «Ibis», 1876—79); «Contribution of the Ornithology of New Guinea» (6 част. «Proc. Lin. Soc. Lond.», 1878—79) и мн. др.

*Н. Н. Аделунгъ.*

**Шарпъ** (Давидъ Sharp)—англійскій зоологъ, род. въ 1840 г., изучалъ медицину въ госпиталѣ св. Вароламея въ Лондонѣ и въ эдинбургскомъ унив.; въ которомъ окончилъ курсъ въ 1866 г. Съ 1867 по 1883 г. занимался врачебной практикой и въ то же время послѣдилъ свободное время изученію научной энтомологіи, которой предавался исключительно съ 1883 по 1890 г. когда былъ назначенъ завѣдующимъ зоологическими коллекціями въ кембриджскомъ университетѣ, удостоившемъ его степенію почетнаго магистра. Ш. путешествовалъ по Испаніи съ цѣлью составленія энтомологическхъ коллекцій. Ш. издалъ, между прочимъ: «A Monograph of Dytiscidae» («Sc. Trans. R. Dublin Soc.», 1882); «The Cambridge Natural History. Vol. V and VI. Insecta» (Л., 1895 и 1899; этотъ отличный учебникъ энтомологіи переводится на русскій языкъ). Кроме этого, Ш. написалъ нѣсколько томовъ о жесткокрылыхъ для капитальнаго труда «The Biologia Centrali-Americana», который выходитъ по настоящее время.

*Н. Н. А.*

**Шарпъ** (Самуилъ Sharpe, 1709—1881)—англійскій писатель. Былъ банкиромъ, затѣмъ занялся востоковѣдѣніемъ и написалъ рядъ

цѣнныхъ работъ: «Early history of Egypt from the Old Testament, Herodotus etc.» (1836); «Egyptian inscriptions from the British Museum and other sources» (1837; 2 сер., 1855); «History of Egypt under the Romans» (1842); «History of Egypt from the earliest times till the conquest by the Arabs» (1876); «Chronology and geography of ancient Egypt» (1849); «Historical sketch of Egyptian buildings and sculpture» (1854); «Alexandrian chronology» (1857); «Egyptian Hieroglyphics» (1861); «Egyptian antiquities in the British Museum» (1862); «The decree of Canopus» (1870); «The Rosetta stone» (1871); «Historic notes on the books of the Old and New Testaments» (1858); «History of the Hebrew nation and Literature» (1875); «The book of Isaiah» (1877); «Egyptian mythology and Egyptian christianity with their influence on the opinions of modern christendom» (1863); «Hebrew inscriptions from the valleys between Egypt and mount Sinai» (1875) в др.

А. Г.

**Шарреть** (Пьеръ-Жозефъ Charin, 1784—1863) — франц. писатель. Помимо многочисленныхъ мелодрамъ, комедій и водевилей («Forteresse de Riolercego», 1806; «Abenhamet ou Zoraïde», 1806; «Vivaldi», 1806; «Mahomet II», «Elle est à moi», 1807; «Le savetier et l'apothicaire», 1833, III. напечаталъ: «Les soirées de famille» (1817), «Le conteur» (1822), «L'hermite rougeur» (1823), «Confessions d'un homme de cour» (1830), «Le cimetière de village» (1808), поэму «Gobie» (1810) и сборникъ разнообразнаго содержания: «Le passe temps» (1817), «Album poétique» (1824), «Chansons, fables et poésies» (6 изд. 1846). Лучшія поэтическія произведенія Ш. перепечатаны подъ заглавіемъ «Oeuvres poétiques» (1850).

**Шарронъ** (Пьеръ Charron, 1541—1603) — фр. богословъ и моралистъ. Изучалъ въ Орлеанѣ право, былъ адвокатомъ при парижскомъ парламентѣ, потомъ занялся богословіемъ и приобрѣлъ славу духовнаго оратора въ южныхъ городахъ Франціи. Королева Маргарита, жена Генриха IV, выбрала его въ придворные проповѣдники. Въ Бордо Ш. познакомился съ Монтеиємъ и сталъ его ревностнымъ ученикомъ. Въ 1594 г. Ш. назначенъ главнымъ викаріемъ при епископѣ г. Кагора. Ш. написалъ «Les trois vérités» (Кагоръ, 1594); «Le traité de la sagesse» (Бордо, 1601); «Discours chrétiens» (Бордо, 1600). Полное собраніе его сочиненій вышло въ 1635 г. подъ заглавіемъ: «Toutes les oeuvres de P. Charron, Parisien», съ жизнеописаніемъ, составленнымъ Мятелемъ де ла Ротмалъе. Въ «Trois vérités» Ш. доказываетъ атеистамъ существованіе Бога и религій, язычникамъ, иудеямъ и магометанамъ — истину христіанской религій, еретикамъ — что только католическая церковь ведетъ къ спасенію. Основныя темы «Traité de la sagesse», написаннаго въ скептическомъ тонѣ Монтея: человекъ своими силами не можетъ достигнуть истиннаго познанія Бога и самого себя; всѣ религій претягуютъ на обладаніе истиною, такъ что трудно опредѣлить, какая действительно истинная; благочестіе должно опираться на

внутреннее побужденіе и выражаться въ добрыхъ дѣлахъ безъ принужденія со стороны закона; индифферентизмъ по отношенію къ мнѣніямъ, эгоизмъ по отношенію къ чувствамъ — послѣднее слово философіи. Этотъ трактатъ вызвалъ массу возраженій со стороны богослововъ, особенно іезуита Гарасса. Ш. написалъ рѣзкій отвѣтъ, озаглавленный: «Petit traité de la sagesse».

**Шаррье** (Etienne - Marcel Charrié) — франц. адвокатъ (1785—1860). Изъ его судебныхъ рѣчей особенно замѣчательна рѣчь за г-жу де Lespada, которой Мари-Жозефъ Шенье завѣщалъ свои рукописи, но у которой ихъ оспаривали родственники поэта. Ш. принадлежитъ «Méditation sur le bagreau» (1835).

**Шаррье** (Marc-Antoine Charrier) — франц. политическій дѣятель (1755—1793). Въ молодости былъ адвокатомъ, затѣмъ солдатомъ и, наконецъ, нотариусомъ. Въ 1789 г. сенешальство Мандъ выбрало его своимъ депутатомъ въ генеральныя штаты. Въ учред. собраніи онъ примкнулъ къ правой, но въ дебатахъ не принималъ участія. Съ 1791 г. Ш. находился въ сношеніяхъ съ агентами эмигрировавшихъ принцевъ и подялалъ роялистское возстаніе въ Лозерскомъ д-тѣ. Обвиненный законодательнымъ собраніемъ, Ш. сѣклся въ горы и весной 1793 г. оказался начальникомъ отряда въ 8000 чел. Его дѣйствія сначала были удачны, но посланыя противъ него войска нанесли ему рѣшительное пораженіе въ концѣ мая 1793 г. Ш. попалъ въ плѣнъ и, по приговору суда, былъ казненъ.

**Шаррье де ла Рошъ** (Луи Charrier de la Roche) — французскій писатель (1738—1827). Былъ викаріемъ лонскаго епископа. Мѣстное духовенство выбрало его депутатомъ въ генеральныя штаты 1789 г. Когда состоялось гражданское устройство духовенства, онъ былъ назначенъ конституціоннымъ епископомъ д-та Нижней Сены и издалъ нѣсколько пастырскихъ посланій въ защиту новаго порядка вещей. Послѣ террора Ш. примирился съ напой, явно отдѣлившись отъ конституціонныхъ епископовъ. Въ 1802 г. былъ назначенъ епископомъ версальскимъ, въ 1804 г. — первымъ духовникомъ (aumônier) Бонапарта. Въ свихъ посланіяхъ онъ прославлялъ побѣды Наполеона, но въ 1814 г. покинулъ императора и перешелъ на сторону Бурбоновъ. Его труды: «Du culte public de la religion nationale catholique en France» (1790); «Réfutation de l'Instruction (d'Asseline) contre la constitution civile du clergé» (1791); «Quels sont les remèdes aux malheurs qui desolent la France?» (1791) и др.

**Шаррьеръ** (Изабелла-Гиацинта-Агнеса де Сентъ-Гиацинтъ de Charrigère, 1741—1806) — франц. писательница. По происхожденію голландка, принадлежала къ родовой ггагской знати. До 1776 г. вращалась при дворѣ и среди высшего голландскаго общества; часто переписывалась съ матерью и теткою, обнаруживая, по мнѣнію Сентъ-Бева, энциклопедическій талантъ, остроуміе и тонкую наблюдательность, не уступающіе г-жѣ де Севиньи. Послѣ путешествія по Англіи она вышла за-

муж за небогатаго дворянина-швейцарца, бывшаго воспитателемъ ея брата, и поселилась въ родовомъ имѣніи мужа Коломбье, на берегу Невшательскаго озера. Она записывала, для развлеченія собственнаго и своихъ близкихъ бытовья явленія и личныя характеристики интересныхъ знакомыхъ, изъ чего и создала первый ея романъ: «Lettres neufchatelloises». Въ 1786 г. г-жа де Ш. переехала въ Парижъ и близко сошлась съ г-жею де Сталь и Бенж. Констаномъ, на развитіе котораго имѣла рѣшающее вліяніе. Во время революціи супруги Ш. потеряли большую часть своихъ доходовъ и вернулись въ Коломбье. Начиная литературную дѣятельность Ш. десяткомъ лѣтъ раньше, вѣроятно ея имя приобрѣло бы широкую извѣстность во французской литературѣ: не смотря на чужеземное происхожденіе, она столько же сдѣлалась французскою по духу, какъ г-жа де Крюденеръ, Тенферъ, Ксавье де Местръ; но литературная ея дѣятельность совпала съ революціонной эпохой, когда тревоги общественной и политической жизни оставляли мало простора для интересовъ литературныхъ. Это повредило ея извѣстности, тѣмъ болѣе, что она выступила въ литературѣ не опираясь на вліятельныя кружки Лагарпа, Фонтана и пр. За «Lettres neufchatelloises» последовали: «Calliste, ou lettres écrites de Lausanne» (1786); «Lettres de mistress Henley» (1786); «Aiglonette et Insinuante» (1791); комедія «L'émigré» (1793); «Trois femmes» (1797), особенно интересныя по тонкости анализа и глубинѣ философской мысли; «Louise et Albert» (1803); «Sir Walter Finch» (1806); «Le toi et vous», «Les ruines de Ledburg», «L'enfant gâté», «Honorable d'Uzerche», «Le noble» и пр. Владѣя имѣнкимъ языкомъ столь же свободно, какъ французскимъ, г-жа де Ш. въотачая изъ своихъ произведеній писала первоначально на нѣмецкомъ языкѣ, сильно распространенномъ въ Невшательскомъ кантонѣ. Посмертная ея извѣстность существенно способствовала, ея переписка, а также статьи Сентъ-Бѣва, напечатанныя въ «Revue des deux mondes» и при парижскомъ изданіи «Calliste», 1846).

**Шаррьеръ** (Эрнестъ Charrière, 1805—1870)—франц. писатель. Юношею выступилъ съ лирическою поэмой «Sainte Héleine» (1826), имѣвшей столь же мало успѣха, какъ и драматическая «Chute de l'empire» (1836). Близкій его родственникъ Ферри де Пиньи находился въ русской службѣ; Ш. въ 20-хъ гг. переселился къ нему въ Россію, гдѣ и провелъ около 10 лѣтъ и изучилъ русскій языкъ, быть и исторію славянства. Въ эту эпоху имъ въ «Mercure de France» былъ помѣщенъ рядъ статей о русской жизни и литературѣ. По возвращеніи въ Парижъ Ш. напечаталъ не лишеныя интереса «Considérations sur l'avenir de l'Europe» (1836). Въ 1841—42 гг. появились его обширный трудъ «Politique de l'histoire», заключающій любопытныя для Западной Европы подробности о бытѣ и исторіи славянскихъ народностей. Имъ напечатаны еще: «La chronique de Bertrand du Guesclin» (1848); «Négociations de la France dans

le Levant ou correspondance, mémoires et actes diplomatiques des ambassadeurs de France» (1848—53); «Stratégie de la paix, auxiliaire de la guerre» (1854). Перевелъ изслѣдованіе А. Левшина: «Description des hordes et steppes de Kirghiz» (1840) и «Записки охотника» Тургенева, поѣзж. «Mémoires d'un seigneur russe» (1854).

**Шартошский** — **Николаевскій** или **Никола** на **Шатт** мужской 3 класса общежительный м-рь Владимирской губ. — см. Николаевскіе монастыри (XXI, 107).

**Шартонъ - Демеръ** (Анна - Арсена Charton-Demeur, урожденная Шартонъ)— выдающаяся французская пѣвица, род. въ 1827 г. Одаренная красивымъ, сильнымъ сопрано и сценической наружностью, Ш.-Демеръ пѣла въ Брюсселѣ (гдѣ вышла замужъ за флейтиста Демеръ), Парижѣ, Петербургѣ (1859—61), Мадридѣ и Нью-Йоркѣ. Ея выдающіяся роли — Изабелла въ «Робертѣ», Евдокія въ «Жюльковѣ», Дидона въ «Троянкахъ» Berlioz'a.

**Шартривъ** (Jean-Hyacinthe-Sébastien Chartran) — франц. генералъ (1779 — 1816). Принималъ участіе во всѣхъ войнахъ временъ консульства и имперіи. При реставраціи Бурбоновъ Ш. былъ отставленъ, но послѣ возвращенія Наполеона снова вступилъ въ армию и сражался при Лилль и Ватерлоо. Послѣ второй реставраціи Ш. былъ сосланъ въ Лилль, прусудженъ военною комиссіей къ смерти и расстрѣлянъ. Жители Лилля въослабствіи воздвигли ему памятникъ.

**Шартреъ** (La Grande Chartreuse)—колыбель картезіанскаго ордена, большой монастырь въ Дофинѣ, основанный въ 1084 г. святымъ Бруно, вблизи мѣста, гдѣ онъ жилъ отшельникомъ. Въ 1793 г. монастырь былъ упраздненъ, но въ 1816 г. снова открытъ. Настоящія зданія построены въ 1676 г. Монастырь состоитъ изъ ряда отдѣльных келій, соединяющихся съ главнымъ зданіемъ корридорами, что даетъ возможность монахамъ жить вполнѣ уединенно; въ главномъ зданіи—большія залы, бібліотека съ 6000 томовъ (до пожара 1470 г. содержавшая 20000 том.), церковь, залъ капитула съ портретами 50 первыхъ генераловъ ордена и 22 снимками съ картинъ изъ жизни Бруно, оригиналы которыхъ находятся въ Луврѣ, кладбище и часовня для покойниковъ. На мѣстѣ, гдѣ жилъ отшельникомъ св. Бруно, стоитъ капелла, выстроенная въ 1640 г. и въ 1820 г. реставрированная. Изготовленіе извѣстнаго ликера Ш. приноситъ монахамъ ежегодно болѣе 1/2 милліона франковъ дохода. Прежде этому монастырю были подчинены 173 другихъ, въ томъ числѣ 5 женскихъ; 70 изъ нихъ находились во Франціи.

**Шартрецій** (герцогъ Робертъ-Филиппъ-Луи-Эженъ-Фердинандъ, принцъ Орлеанскій) — сынъ принца Фердинанда Орлеанскаго и внукъ короля Луи-Филиппа, род. въ 1840 г. Принималъ участіе въ сѣверо-американской междоусобной войнѣ, о которой напечаталъ книгу: «Histoire de la Guerre civile en Amérique» (Пар., 1874). 4 сент. 1870 г. вступилъ на французскую военную службу, но вслѣдствіе декрета 1883 г. (25 февраля) долженъ

был выйти в отставку. В 1686 г. его имя было вычеркнуто из списков франц. армии. От брака съ своей дворянкой племянницей, принцессой Францискской Орлеанской, у него родился четверо дѣтей, изъ которыхъ одинъ, принцъ Генрихъ, извѣстный путешественникъ.

**Шартръ** (Chartres)—гл. гор. франц. деп. Эрв и Дуарв, на р. Эрв. 20 тыс. жителей. Городъ состоитъ изъ древняго верхняго города, нижняго города и предмѣстья С.-Морисъ. Старинныя укрѣпленія въ настоящее время превращены въ бульвары. Соборъ въ готическомъ стилѣ (XII, XIII вв.), одинъ изъ красивѣйшихъ во Франціи: городская библиотека (80 тыс. томовъ, 1800 рукописей), музеи естественнo-историческіе и древностей. Производство кожаненыхъ, жельзныхъ и мѣдныхъ издѣлій, шерстяного бѣлья. *Исторія.* Въ Римскую эпоху III. былъ извѣстенъ подъ именемъ Антрикумъ народа карнутовъ. Въ среднее вѣка городъ сдѣлался столицей графства, получившаго также названіе III. Въ 1286 г. оно было куплено французскимъ королемъ и въ 1528 г. возведено Францискомъ I въ герцогство. Съ 1623 г. герцогство сдѣлалось удѣльнымъ владѣніемъ Орлеанскаго дома, и старшій сынъ герцога Орлеанскаго сталъ носить титулъ герцога Шартрскаго. Въ настоящее время титулъ герцога Шартрскаго принадлежитъ принцу Роберту Орлеанскому. 21 октября 1870 г. III. былъ занятъ нѣмецкими войсками и въ борьбѣ съ луарской арміей служилъ важнымъ опорнымъ пунктомъ для нѣмцевъ.

**Шартрьё** (Alain Chartier)—франц. писатель. Род. въ Вауеихъ около 1392 г., ум. между 1430 и 1433 гг. (какъ доказалъ недавно Г. Париз); слушалъ лекціи въ царскомъ унив., гдѣ своею талантливостію обратилъ на себя общее вниманіе. Король Карлъ VI принялъ его на службу къ дофину. Между 1423 и 1426 гг. ему даются различныя дипломатическія порученія, между прочимъ къ императору Сигизмунду, при дворѣ котораго онъ произноситъ рѣчь ad Hussitas. Въ 1427 г. III. былъ посланъ королемъ Карломъ VII въ Шотландію для переговоровъ относительно свадьбы дофина (впоследствии Людовика XI) съ Маріей Шотландской. Дальнѣйшія обстоятельства его жизни неизвестны. Найденную въ 1762 г. аббатомъ Ехрilly эпиграфию III., гдѣ онъ называется архидиакономъ г. Париза и совѣтникомъ парламента, и по которой смерть его отнесится къ 1449 г., слѣдуетъ считать подложною. Въ нѣкоторыхъ дипломатическихъ документахъ онъ называется канцлеромъ г. Вауеихъ. Въ одномъ изъ манускриптовъ его діалога «*Quadrilogue investivi*» онъ называется *docteur ou décrets*. III. писалъ по-латыни и по-французски, въ прозѣ и стихахъ. Изъ латинскихъ сочиненій III. извѣстны: «*Dialogus super deploratione Gallicae calamitatis*»; «*De detestatione belle gallici et suasionem pacis*»; «*Invectiva contra ingratum amicum*»; «*Ad Universitatem Parisiensem*» и др. Ему же приписывается латинское письмо о Іоаннѣ д'Аркѣ (изданное L'Ami въ «*Dulcissime eruditiorum*», т. IV, и Quicherat въ «*Procès de Jeanne d'Arc*,

т. V). Французскія сочиненія III. дошли до насъ во множествѣ манускриптовъ, но многія изъ приписываемыхъ ему въ этихъ рукописяхъ сочиненій не принадлежатъ въ дѣйствительности ему, а написаны мѣлкими извѣстными поэтами, какъ, напр., Oton de Granson, Michaut Taillevent, Baudet, Hagens и др., на что указывалъ уже Кл. Марб. Это объясняется огромною популярностью, которую пользовался III. въ теченіе всего XV и въ началѣ XVI в. Главные труды III.: 1) «*Quadrilogue investivi*» (1421), длинный діалогъ въ прозѣ, гдѣ собесѣдниками являются отвѣченныя фигуры: Франція, рыцарство, народъ и церковь и гдѣ проводится мысль о необходимости всѣмъ соединиться во имя общаго дѣла спасенія Франціи; 2) «*Surial*», посланіе къ брату, въ которомъ изображается яркими красками жизнь двора, продажность и развращенность придворныхъ (это сочиненіе переведено на англійскій языкъ (Saxton'омъ); 3) «*Traité de l'espérance ou consolation des trois vertus Foy, Espérance et Charité*», длинное сочиненіе въ прозѣ и стихахъ, гдѣ обсуждаются различныя вопросы морали, политики и философіи; III. горячо нападаетъ на злоупотребленія церковнослужителей и проповѣдуетъ реформу нравовъ духовенства, между прочимъ, стоитъ за браки духовныхъ лицъ; 4) «*Le livre des quatre dames*», поэма въ 3600 стихахъ (написана около 1416 г.), содержаніе которой состоитъ въ томъ, что 4 дамы обсуждаютъ, кто изъ нихъ несчастнѣе: у одной ея другъ убитъ въ битвѣ при Азинкурѣ, у другой—взятъ въ плѣнъ, у третьей—пропалъ безъ вѣсти, у четвертой—бѣжалъ съ поля сраженія; выводъ тотъ, что несчастнѣе всѣхъ послѣдняя; 5) «*La belle dame sans merci*», поэма, сюжетъ которой заключается въ томъ, что молодой человѣкъ напрасно домогается любви дамы и, не добившись ея «*милости*», умираетъ съ отчаянія. Эта поэма имѣла наибольшій успѣхъ и вызвала множество подражаній, напр., «*La response de la belle dame sans merci*»; «*Jugement de la belle dame s. m.*»; «*La dame leale en amour*»; «*La cruelle femme en amour*»; «*L'Hospital d'amour*»; «*La dame qui eut merci*» и мн. др. Поэма была переведена тогда же на англійскій и каталанскій языки. Такъ какъ своей влюбленные жаловались на III., что онъ своей поэмой еще болѣе ожесточилъ сердца дамъ, то онъ написалъ въ отвѣтъ на упрекъ поэму «*Excusation*». Другія поэмы III.: «*Le débat des deux fortunés d'amour, ou le débat du gras et du maigre*»; «*Le débat de reveillematin*»; «*Le lay de paix*»; «*Le breviaire d'amour*» (вызванная подражаніемъ Michaut Paillevent, написавшаго «*Le Psautier des vilains*»), гдѣ перечисляются добродѣтели и качества истинно-благороднаго человѣка. Кромѣ того III. написалъ множество *rondeaux*, *ballades*, *lays* и *regrets* и считается изобрѣателемъ формы *rondeau déclinaif*. Вліянію III., какъ поэта, подчинились почти всѣ современныя ему поэты Франціи. Въ наше время гораздо болѣе его стиховъ, нѣрѣдко наполненныхъ общими мѣстами, цѣнятся его проза, какъ за возвышенность и благородство

идей, так и за энергію и силу выражения. Ш. является однимъ изъ первыхъ французскихъ писателей, стремящихся придать литературную отдѣлку своимъ произведениямъ, заботящихся о красотѣ положенія и о гармоничности фразы. Онъ старается расположить свои періоды по правиламъ риторики, избравъ своимъ образцомъ Сенеку. Въ духѣ римскаго писателя его эффектная противоположенія, напр. въ рѣчи народа изъ «Quadrilogue»: «Ils veulent de moi, et je meurs pour eux». Недаромъ Е. Pasquier называетъ Ш. отцомъ французскаго краснорѣчія. Онъ не ограничивается однимъ изложениемъ фактовъ, но пытается дать имъ объясненіе; любитъ также цитировать древнихъ авторовъ, изъ которыхъ хорошо знаетъ Сенеку, Цицерона, Виргилія. Всѣ эти черты позволяютъ видѣть въ Ш. одного изъ предшественниковъ Возрожденія во Франціи. Въ собраніи сочиненій Ш., изданномъ А. Duchesne, помѣщены и приписывавшіяся ему прежде біографіи королей Карла VI и VII; въ настоящее время доказано, что онѣ написаны не имъ, а Gilles de Bouvier. Существуетъ нѣсколько готическихъ изданій сочиненій Ш. (Парижъ, 1484, 1487, 1521 и 1529). За ними слѣдовало вышеупомянутое изданіе А. Duchesne (Пар., 1617). Ср. G. Mancel, «A. Ch., étude bibliographique et littéraire» (1849); G. du Fresne de Beaucourt, «Recherches sur Guillaume, Alain et Jean Chartier» («Mémoires de la société des antiquaires de Normandie», 1870); Delaunay, «Étude sur A. Ch.» (П., 1876); Joret des Closières, «A. Ch., étude» (П., 1877); Hanneperel, «Poetik Al. Ch.» (Гейльсброннъ, 1881); Hopfner, «Die Wortstellung bei A. Ch. und Gerson» (Гримма, 1884).

Н. Г.—е.

**Шартъе** (Гильомъ Chartier) — епископъ парижскій, род. въ Байе около 1392 г., ум. въ 1472 г. Онъ былъ старшимъ братомъ знаменитаго Алана Шартъе. Образованію получилъ въ парижскомъ унив. Былъ профессоромъ каноническаго права въ университетѣ въ Пуатье и совѣтникомъ парламента тамъ же; затѣмъ мы встрѣчаемъ его посломъ Карла VII на конгрессѣ въ Араксъ (1435) и каноникомъ собора Парижскій Богоматери. Избранный епископомъ парижскимъ (1447), Ш. былъ однимъ изъ судей, уполномоченныхъ папою Каликстомъ III пересмотрѣть процессъ Жанны д'Аркъ (1455). Людовикъ XI не благоволилъ къ Ш., памятуя его образъ дѣйствій во время лиги «общественнаго блага», когда Ш. хотѣлъ открыть ворота столицы участникамъ лиги (1465). Ср. «Gallia Christ.» (VII, 151); «La Chronique scandaleuse» (изд. Lenglet du Fresnoy, т. II, 92—93); «Lettres de Louis XI» (т. I, 106); Du Boulay, «Hist. Univ.» (ч. V, 876); De l'eaucourt, «Les Chartier» (т. 28 «Mém. de la Soc. des Antiq. de Normandie», 1870, стр. 20 сл.).

**Шаруро-Даралагезскій уѣздъ**— Эриванской губ., расположенъ въ юго-вост. ея части и граничитъ на В съ Елисаветпольской губ., на ЮЗ—съ Персїей; имѣетъ форму неправильнаго многоугольника, растянутого съ ЮЗ на СВ и занимаетъ 2611,8 кв. вер. или 2972,3 кв. км. (по Стрѣльбичкову), съ населе-

ніемъ въ 76551 душъ обоого пола (по переписи 1897 г.). Въ отношеніи рельефа Ш.-Даралагезскій у. представляетъ въ большей части обширную котловину, окруженную съ Ю, С и В довольно высокими хребтами, входящими въ составъ нагорья Малаго Кавказа, съ широкими равниннымъ устьемъ, обращеннымъ на ЮЗ къ Араксу, куда впадаетъ Арпа-чай, единственная рѣка, орошающая котловину и уѣздъ. По условіямъ природы и климата. уѣздъ дѣлится на двѣ части: горную — Даралагезъ и низменную—Шаруръ, изъ коихъ послѣдняя, занимающая всего 8 $\frac{1}{2}$ % общаго пространства уѣзда, имѣетъ преобладающее экономическое значеніе. Шаруръ представляетъ равнину, расположенную по нижнему теченію р. вост. Арпачая и у впаденія его въ Араксъ; она имѣетъ видъ треугольника, основаніе коего, по теченію Аракса, имѣетъ около 35 в., а высота отъ выхода Арпа-чая изъ горы до впаденія 13 вер. Равнина эта прекрасно орошена, густо населена и отличается мягкимъ, лѣтомъ жаркимъ климатомъ, позволяющимъ разводить здѣсь рисъ, хлопчатникъ и клевернику. Остальная часть уѣзда Даралагезъ представляетъ пространство (котловину), наполненное горами, постепенно поднимающееся къ СВ, отличающееся сравнительно суровымъ климатомъ, позволяющимъ разводить въ верхней части котловины лишь пшеницу и ячмень, и сравнительно слабо населенное. Рѣка Арпа-чай (вост.), орошающая Ш.-Даралагезскій у. на всемъ его протяженіи, беретъ начало въ горномъ уѣздѣ къ ЮВ отъ оз. Гочка и, пройдя около 107 вер., впадаетъ слѣва въ Араксъ. Арпа-чай принимаетъ множество притоковъ (Алагезъ-чай—43 вер.), стекающихъ съ горъ и въ южной части своего теченія, гдѣ онъ выходитъ на равнину, имѣетъ весьма важное приращеніе значенія. Подъ лѣсомъ въ уѣздѣ до 12150 дес. (господствующая порода—дубъ). Населеніе Ш.-Даралагезскаго у. (41097 мѡч. и 35454 жнц.) распределяется въ 161 сел. и 15 сельскихъ обществъ и состоитъ изъ азербейджанскихъ татаръ (70 $\frac{1}{2}$ %), армянъ (27 $\frac{1}{2}$ %), и курдовъ (1 $\frac{1}{2}$ %); остальные—асоры и русскіе. Около 72% принадлежатъ къ магометанамъ—пштанамъ, свыше 27 $\frac{1}{2}$ % къ армяно-грегоріанамъ; остальные—католики и православные. Въ Даралагезѣ, въ верхней части котловины Арпа-чая, населеніе занимается преимущественно скотоводствомъ, чему благоприятствуютъ обширныя горныя пастбища; въ Шарурѣ главнѣйшій источникъ благосостоянія населенія — земледѣліе; въ промежуточной предгорной полосѣ земледѣліе и скотоводство развиты болѣе или менѣе одинаково. Въ армянскихъ селеніяхъ значительную роль играютъ также огородничество и винодѣліе. Въ Шарурѣ, на равнинѣ, земледѣліе возможно исключительно при искусственомъ орошеніи; въ Даралагезѣ значительная часть посѣвовъ производится подъ дождь. Изъ 16000 дес. поливной земли въ уѣздѣ свыше 10 тыс. дес. прихотится на Шарурѣ, остальное на Даралагезѣ или, собственно, на предгорныхъ районахъ. Оросительные каналы выведены изъ Арпа-чая и его притоковъ, за исключеніемъ лишь участ-

ка въ 2000 дес. (въ верхней части Шарура), владѣлец коего, посредствомъ дорогого (120 тыс. руб.) и сложнаго сооружения, оросилъ его изъ Вазарь-чая, протекающаго по Елисаветпольской губ. Главнымъ хлѣбомъ является пшеница; въ низменныхъ селеніяхъ высѣвается исключительно озимая пшеница, а въ горныхъ, на неподвижныхъ земляхъ—яровая. Сѣютъ также ячмень и просо (главнымъ образомъ въ Даралагезѣ), люцерну, хлопчатникъ, рисъ, клеовину (три послѣднія раст. только въ Шарурѣ), кукурузу (тоже) и т. п. Нѣкоторое значеніе имѣютъ въ низменныхъ мѣстахъ и на предгорьяхъ садоводство, виноградарство, винодѣліе и огородничество. Разводятся главнымъ образомъ виноградъ, персики, абрикосы, а изъ огородныхъ растеній лукъ, огурцы, дыни, арбузы и баклажаны; овощи эти составляютъ дѣтвомъ главную пищу мѣстнаго населенія. Въ Шарурѣ, вслѣдствіе климата жаркаго дѣтвомъ и холоднаго (до—27°) зимой, условия для плодотворства менѣе благоприятны, чѣмъ въ предгорной полосѣ, гдѣ виноградъ не закрывается на зиму и идетъ вверхъ очень высоко; персики также вызрѣваютъ на значительной высотѣ. Подъ садами въ Ш.-Даралагезскомъ у. насчитывается до 200 дес., подъ виноградниками—470 дес. Шелководство развито слабо. Техника земледѣлія въ примитивномъ состояніи; почва обрабатывается червотычными орудіями, вино хранится въ глиняныхъ кувшинахъ, вканданыхъ въ землю. Въ 1900 г. въ Ш.-Даралагезскомъ у. получено пшеницы 269195 чв. (21223 дес. посѣва), ячменя 25995 чв. (3785 дес.), риса 42060 пд., картофеля 3242 чв., хлопка 28933 пд. (1655 дес.) и винограда 21580 пд. Скотоводство имѣетъ важное значеніе въ горной и предгорной частяхъ у.; 55932 дес. пастбищъ, изъ коихъ 50896 дѣльныхъ и 5036 зимнихъ. Въ 1900 г. лошадей и муловъ было 6140, крупнаго рогатаго скота 29660 гол., овецъ и козъ—64130, буйволовъ—5010, верблюдовъ—970 и ослось—3230. Въ горной части уѣзда значительно развито пчеловодство. Фабрично-заводская промышленность почти вовсе не развита; всѣ промышленныя заведенія носятъ характеръ мелкихъ ремесленныхъ, а промышленность—ремесленной и кустарной. Виноградо-водочныхъ заведеній 47, мельницъ 299, маслобойня 1, хлопкоочистительныхъ заведеній 89, рисоочистительныхъ 4, красильныхъ 5. Сумма производства всѣхъ 445 заведеній не превышаетъ (1901) 112860 руб. Кустарная промышленность сосредоточивается преимущественно на переработкѣ продуктовъ животноводства, главнымъ образомъ шерсти, въ ковры, паласы, веревки, сукна, мѣтки и т. п. издѣлія. Другіе заработки населенія—извозный промыселъ, собираніе горныхъ травъ, употребляемыхъ въ пищу и т. п. Торговля развита слабо; въ 1899 г. въ у. насчитывалось 159 торговыхъ заведеній, изъ коихъ 130 съ оборотомъ до 5000 р.; общая сумма оборотовъ—472000 р. Ш.-Даралагезскій у. расположенъ вдали отъ желѣзныхъ дорогъ (ближайшая станція—Эривань), но черезъ него (Шаруръ) проходитъ почтовый трактъ изъ Эривани на Нахичевань,

Джудьфу и Тавризъ. Центръ уѣзда—сел. Башнорашепъ, въ Шарурѣ.

**Шарфъ** (Robert F. Sharff) — англійскій зоологъ, род. въ 1858 г. въ Лидсѣ, въ 1880—1885 гг. изучалъ зоологию у Ланкастера и въ Гейдельбергѣ, гдѣ получилъ степень доктора, затѣмъ работалъ на неаполитанской зоологической станціи, въ эдинбургской морской лабораторіи и въ британскомъ музеѣ. Въ 1886 г. назначенъ ассистентомъ по кафедрѣ естественныхъ наукъ при St. Andrew's University, въ 1887 г.—хранителемъ естествоисторическихъ коллекцій національнаго музея въ Дублинѣ; въ 1903 г. избранъ почетнымъ секретаремъ королевскаго зоологическаго общества въ Лондонѣ. Путешествовалъ съ научною цѣлью по Испаніи (1879, 1892 и 1899), поѣздилъ Корсику (1894), Канарскіе острова и о-въ Мадеру (1896). Ш. напечаталъ между прочими: «On skin and nervous system of Priapulidus A. Halicryptus» («Quart. J. Micr. Sc.», 1885); «On the intra-ovarian Egg of some Osseous Fishes» (тамъ же, 1887); «The slugs of Ireland» («Trans. R. Dublin Soc.», 1891); «Etude sur les Mammifères de la Région Holarctique» («Mém. Soc. Zool. France», 1895); «On the Origin of the European Fauna» («Proc. R. Irish Acad.», 1897); «The History of the European Fauna» (Л., 1899); «Some Remarks on the Atlantic Problems» («Proc. R. Irish Acad.» 1903). *Н. Н. А.*

**Шарфъ** — поясъ серебряный, съ трехцвѣтными шелковыми просѣтками въ клетку; просвоенъ генераламъ и офицерамъ при парадной, строевой и походной формахъ, а также иногда при сюртукѣ (генераламъ и ихъ птабамъ). При Петрѣ II до Анны Ивановны Ш. носились черезъ плечо и служили отличіемъ офицерскаго званія (см. Формы обмундирования). Въ царствованіе послѣдующаго государя Ш. украшались кистями на лѣвомъ боку; при Александрѣ II кисти были только у командировъ частей и генераловъ, а затѣмъ и вовсе отбѣнены.

**Шарфшмидтъ** (Иоганнъ-Фридрихъ Schaarschmidt) — педагогъ, ректоръ въ Шнеебергѣ, ум. въ 1813 г. Написалъ: «Versuch einer kurzen Geschichte der mit den gelehrten Schulen des evangelischen Deutschland gewöhnlich verbundenen Singschören» (Шнеебергъ, 1807).

**Шарфъ** — геометрическое тѣло, ограниченное сферическою или шаровою поверхностью. Всѣ нормали къ поверхности сферы сходятся въ центрѣ шара и всѣ точки сферы отстоятъ на равныхъ разстояніяхъ отъ центра. Разстояніе это есть радиусъ Ш.

**Шарфъ** — большой рукавъ р. Енисея, Енисейской губ. и уѣзда, въ Туруханскомъ краѣ. Большой Ш., лѣвая протока р. Енисея, отдѣляется отъ него пониже Терской косы, при началѣ Большаго острова, простираяющаяся на 26 вер. въ длину. Въ южномъ концѣ протока годъ отъ году замыкается песками и становится такъ мелка, что въ малую осеннюю воду на порядочной лодкѣ невозможно ею проплыть. Въ Большой Ш. впадаетъ р. Туруханъ. Въ 6 вер. отъ устья этой рѣки была прежде значительная протока Малый Ш., оканчивающаяся около Ангутскаго

станка; нынѣ она дѣломъ совершенно пересыхаетъ. На Большомъ островѣ, въ 2 вер. отъ устья Турухана и въ 8 вер. отъ Енисея, расположена городокъ Туруханскъ.

**Шаръ воздушный привязной**—см. Аэростатъ (II, 563) и Воздушный шаръ (VI, 385).

**Шаръ-дагъ** (турецк., сербск. Шар планина, т. е. Пестрая гора)—тянувшаяся съ СВ на ЮЗ горы въ Турши между Призреномъ и Скопьемъ. На Ш.-планинѣ берутъ начало р. Вардаръ и многіе притоки р. Дрина. Высочайшею вершиною признается Любогерь (сербск. Лубогрн). Въ древности Ш.-дагъ назывался Scadgus.

**Шары дентина**.—Въ периферическихъ частяхъ дентина (зубной кости), въ коронкѣ, шейкѣ и корнѣ зуба, располагаются неправильной формы и разнообразной величины щели, наполненные магкимъ веществомъ. Означенныя щели называются *интерлобулярными пространствами*, а шаровидной формы ввачиванія въ нихъ дентина получили названіе *дентинныхъ шаровъ*. Интерлобулярныя пространства представляютъ собою необызвестные участки дентина (подробн. см. Зубы).

**Шары дробленія**—см. Сегментационныя Ш. и Дробленіе.

**Шасанадеви** (санскр. Śaṣanadēvī=Śaṣana—приказаніе + devī—богиня)—у индійскихъ сектантовъ джайновъ или джайнистовъ богиня, стоящая рядомъ съ обоготворенными Джинами (тоже, что у буддистовъ—Будды: Jina—синонимъ Buddha—знающій, познавшій) и исполняющія ихъ приказанія. Отношеніе Ш. къ Джинамъ напоминаетъ отношеніе такъ назыв. Шакти (см.) къ соответствующимъ имъ мужскимъ божествамъ нео-брахманизма. Подобныя же парныя женскія божества наблюдаются и у свѣрхныхъ буддистовъ въ образѣ такъ называемыхъ Тара (Tārā) и другихъ богинь, упоминаемыхъ въ санскритскихъ буддійскихъ книгахъ Непала. См. A. Weber, «Ueber das Satruñjaya Māhātmyam, ein Beitrag zur Geschichte der Jaina» (В., 1858, стр. 24) и «Indian Antiquary» (т. II, стр. 129, 353) С. Б.—чк.

**Шаселъ** (Chasselas)—наилучшій и наиболѣе извѣстный столовый (дессертный) и лѣчебный виноградъ, разводимый во всѣхъ виноградѣльческихъ странахъ; выдающимися достоинствами обладаетъ Ш., культивируемая въ окрестностяхъ Фонтенбло (Франція) и въ особенности — въ Томери (Thomery). Плоды (ягоды) Ш. отличаются нѣжною кожурою, сочною мякотью и чрезвычайно приятнымъ на вкусъ сокомъ. Разновидностей Ш., послѣдующей очень рано, весьма много, но важнѣйшими считаются: Chasselas doré (синонимы: Ch. blanc, Ch. de Fontainebleau и др.), Ch. violet (синонимы: Ch. rouge, Cerise и др.), Ch. rose (синонимы: Ch. rouge, Ch. royal и др.), Ch. de Falloux и мн. др. В. Т. Л.

**Шаслеръ** (Максъ-Александръ Фридрихъ Schasler)—вѣдмечій писатель. Род. въ 1819 г. Высланый за участіе въ движеніи 1848 г. изъ Верлина, былъ допущенъ къ чтенію лекцій въ гейдельбергскомъ унив., но вы-

сланъ и оттуда. Основалъ «Deutsche Kunstzeitung», которую продолжалъ подъ заглавіемъ «Die Diokureu». Выдающійся знатокъ исторіи и теоріи искусства, Ш. не могъ, однако, добиться каѳедры. Его произведенія: «Kritische Geschichte der Aesthetik» (1870); «Die Schule der Holzschneidekunst» (1866); «Hegel» (1873); «Das System der Künste» (1882); «Aesthetik» (1883); «Anthropogenie» (1888); драмы «Der Schleiер», «Die Grotte der Fürstin» и мн. др. А. Г.—з.

**Шаселу-Лоба** (Франсуа маркизъ Chasseloup Laubat, 1754—1833)—франц. военный инженеръ. Въ 1792 г. руководилъ защитой Монмеди, въ 1794 г.—главной атакой предъ Маастрихтомъ, въ 1795 г.—осадными работами у Майнца. Въ 1796 г. состоялъ начальникомъ инженернаго корпуса при Бонапартѣ въ итальянской арміи и руководилъ осадой Мантуи; въ 1806—1807 г. руководилъ осадой Кольберга, Данцига и Штральзунда. Въ походѣ 1812 г. былъ начальникомъ инженернаго корпуса. Ему принадлежатъ цѣлый въ исторіи фортификаціи труды: «Essais sur quelques parties d'artillerie et des fortifications» (анонимно, Пар., 1811), гдѣ оны предложены нѣсколько новыхъ видовъ фортификаціонныхъ сооруженій (казематированные фланки, казематированные редюиты и др.).

**Шассанъ** (de Chassan)—франц. дипломатъ. Въ 1662 г. былъ назначенъ французскимъ резидентомъ въ Швецію, въ 1666 г.—въ Саксонію. Старался, но безъ особаго успѣха, помогать экономической политикѣ Кольбера и уговаривалъ саксонскихъ мастеровъ ѣхать во Францію. Въ политическомъ отношеніи мнѣсія Ш. тоже была не особенно удачна. Саксонскій дворъ относился къ Франціи враждебно уже со времени деволуціонной войны, а во время войны съ Голландіей прямо сталъ на сторону враговъ Франціи. Въ 1674 г. Людовикъ XIV отозвалъ Ш. Послѣ этого Ш. принималъ участіе въ переговорахъ съ Даніей и Швеціей. Его переписка сохранилась въ архивахъ иностранныхъ дѣлъ. Ср. Auerbach, «Diplomatie française et la cour de Saxe» (П., 1887).

**Шассе** (Клодъ-Луи-Доминикъ Chassé)—композиторъ и пѣвчъ-басъ Большой оперы въ Парижѣ (1698—1786). Послѣ блестящей карьеры покинулъ сцену въ 1757 г. Сборникъ его произведеній изданъ подъ заглавіемъ: «Chansons bachiques».

**Шассенъ** (Charles-Louis Chassin, род. въ 1831 г.)—франц. публицистъ. Основалъ и редактировалъ журналъ «Démocratie» (1868—70); посылалъ корреспонденціи въ «Journal de Saint-Petersbourg» и въ русскіе журналы «Современникъ» и «Отчественныя Записки». Его сочиненія: «La Légende populaire du petit marteau bleu» (1852), «La Hongrie, son génie et sa mission» (1855), «Edgar Quinet, sa vie et son oeuvre» (1859), «Manin et l'Italie» (1859), «Le poète de la révolution hongroise, Alexandre Petöefi» (1860), «Ladislas Tékely» (1861), «Liberté de la presse. Lettres à M. de Persigny» (1861), «La presse libre selon les principes de 1789» (1862), «Le génie de la Révolution» (1863—65), «L'armée et la

Révolution» (1867). «Le parlement républicain, résumé populaire du droit constitutionnel» (1879), «L'Église et les derniers serfs» (1880), «Les cahiers des curés» (1882), «Les élections et les cahiers de Paris en 1789» (1888—89).

**Шассеньонъ** (Jean-Marie Chassaignon, 1735—95)—франц. публицист. Получил образование у иезуитовъ въ Лионѣ, но, переѣхавъ въ Парижъ, враждовалъ съ обществомъ энциклопедистовъ. Вскорѣ онъ сдѣлался противникомъ ихъ мирозерзанія и издалъ рядъ странныхъ памфлетовъ, внушавшихъ иногда мысль о разстройствѣ умственныхъ способностей автора: «Cataracte de l'imagination, déluge de la scribomanie, vomissement littéraire, hémorrhagie encyclopédique, monstre des monstres, par Epiménide l'Inspiré» (Пар., 1779), «Eloge de la Brotiade par un enthousiaste» (1779), «Les États généraux de l'autre monde, vision prophétique» (1789), «Les Nudités ou les crimes du peuple» (1792), «Les ruines de Lyon, ode». Будучи близкимъ другомъ революціонера Шалье, Ш. напечаталъ въ его защиту: «Ofrande à Chaliot ou idées vraies et philosophiques tracées à la hâte et offertes à son défenseur officieux par un homme libre et un ami des hommes» (1793).

**Шассеньякъ** (Шарль-Мори-Эдуардъ Chassaingnac)—извѣстный франц. хирургъ (1805—1879). Медицинское образование получилъ въ Парижѣ, въ 1835 г. профессоръ-агреже въ парижскомъ медицинскомъ факультетѣ и хирургъ центрального бюро парижскихъ госпиталей. Ш. ввелъ некровавый методъ хирургическихъ операций (écrasement linéaire) и дренажъ (см.). Печатные его труды: «Études d'anatomie et de pathologie chirurgicale» (П., 1851); «Traité de l'écrasement linéaire» (1856); «Leçons sur la trachéotomie» (1855); «Clinique chirurgicale de l'hôpital Lariboisière» (1854—58); «Traité pratique de la suppuration et du drainage chirurgical» (П., 1859); «Traité clinique et pratique des opérations chirurgicales» (1861); «De l'empoisonnement du sang par matières organiques» и др.

**Шассераль** (Chasseral, также Gessler)—гора въ Швейцарской Юрѣ на границѣ кантона Бернъ и Невшатель къ З отъ Вильскаго озера, 1609 м. выс.; образуетъ хребетъ, тянущійся съ ЮЗ на СВ между Вильскимъ озеромъ и долиной С.-Илье. Состоитъ изъ известняковъ средней и верхней юрской формации. Юго-западное продолженіе Ш. образуетъ гора Помонъ. Съ вершины Ш. открывается широчайшій горизонтъ отъ Монъ-Баана до Сен-тиса и отъ Юрн до Шварцвальда.

**Шассеріо** (Frédéric-Victor-Charles-Chassériau, 1807—81)—франц. писатель. Сперва былъ адвокатомъ въ Парижѣ, затѣмъ служилъ въ разныхъ мин-вахъ и былъ членомъ государственнаго совѣта. Его главные труды: «Précis de l'abolition de l'esclavage dans les colonies anglaises» (П., 1841), «Précis historique de la marine française, son organisation et ses lois» (1845), «Vie de l'amiral Duperré» (1848).

**Шассеріо** (Теодоръ Chassériau, 1819—57)—французскій живописецъ, родомъ изъ

Санъ-Доминго, ученикъ парижск. училища изящныхъ искусствъ и Энгра, работалъ въ Парижѣ и вначалѣ писалъ картины на классическіе и религиозные сюжеты, заботясь главнымъ образомъ о стилиности рисунка и вышней красотѣ изображеній, но потомъ примкнулъ къ группѣ романтиковъ и подражалъ Э. Делакруа. Въ этомъ второмъ направленіи онъ особенно усѣбно трудился послѣ своей повѣдки въ Алжиръ и на Востоку, гдѣ приобрѣлъ рѣдкое умѣнье передавать яркость и жаръ южнаго солнца и прекрасно изучилъ мѣстные типы и бытъ. Изъ раннихъ работъ Ш. наиболее достойны вниманія: «Штѣтныя троюки на морскомъ берегу», «Сусанна», «Венера Анадіомена», «Андромеда, приковываемая къ скалѣхъ нерейдамъ», «Христосъ на Елеонской горѣ» (нах. въ црк. Санъ-Жанъ-д'Анжели), а изъ позднѣйшихъ—«Суббота въ еврейскомъ кварталѣ Константинѣ», «Арабскіе всадники, увозящіе съ поля битвы трупы своихъ сраженныхъ товарищей», «Арабскіе шейхи, отправляющіеся на битву», «Гендариѣ въ помпейскихъ термахъ» (въ Луврск. муз. въ Парижѣ), «Отдыхающая гунальщица» и нѣк. др. Въ стѣнной росписи крестильной капеллы въ црк. св. Раха въ алтарной картинѣ «Силіо со креста» въ црк. С.-Филиппъ-де Руль и въ живописи на парадной лѣстницѣ здания счетной палаты, принадлежавшихъ кисти Ш., онъ старался соединить свою вторую манеру съ первою. Занимаясь, кромѣ живописи, гравированіемъ, онъ издалъ альбомъ своихъ офортовъ, изображающихъ сцены изъ Шекспировскаго Отелло (15 листовъ, Парижъ, 1844).

**Шассу**—этимъ именемъ называется станокъ, въ которомъ распределяется краска при ручномъ печатаніи тканей или набивка (см. Початаніе тканей).

**Шассено**—парѣзное ружье, изобрѣтенное въ 1866 г. французскимъ рабочимъ и названное такъ по его фамиліи. Это ружье имѣло несомнѣнный преимуществъ передъ бывшими на вооруженіи ружьемъ Дрейзе, такъ какъ въ немъ была достигнута хорошая обтюрація, помощью каучуковыхъ кружковъ, расширившихся подъ давленіемъ пороховыхъ газовъ, кромѣ того касюлю перенесли на два патрона; это значительно укоротило вгуд. Давня Ш.: калибръ 4,3 лин., вѣсъ 10,76 фн. безъ тесака, вѣсъ патрона 7,9 зол., пули 5,9; патронъ бумажный. Этимъ ружьемъ въ кампанію 1870—71 г. была вооружена почти вся французская армія. Затѣмъ Ш. были передѣланы въ ружья системы Гра, съ которой имѣли много общаго—скользящая затворъ.

**Шастаньк** (сельско-хоз.).—Зерно, прошедшее черезъ молотилку, а затѣмъ черезъ вѣялку и сортировку, не всегда получается вполне чистымъ само по себѣ и свободнымъ отъ постороннихъ примѣсей, какъ это требуется для различныхъ цѣлей. Не говоря уже о мелничномъ дѣлѣ, гдѣ, чтобы не попортить сложныя и дорого стоящія спеціальныя приспособленія для помола, необходима самая совершенная очистка сѣянца; такое зерно иногда можетъ не удовлетворять требованіямъ рынка и самого хозяйства, нуж-



дающегося въ отборномъ посѣвномъ матеріалѣ. Даже при отчетливой работѣ на очистительныхъ и сортировальныхъ машинахъ въ зернѣ встрѣчаются нежелательныя примѣси въ видѣ крупинокъ песка или комочковъ земли, величиною, формою и вѣсомъ тяжесть которыхъ съ сѣменами и потому трудно отъ нихъ отдѣлывать; поверхность зерна въ влажные годы довольно часто покрывается налетомъ «голова», сообщающимъ зерну общій темноватый оттѣнокъ; кромѣ того, зерна при молотбѣ покрываются пылью, отчего она также не мало проигрываютъ въ вѣгѣ. Наконецъ, нѣкоторые хлѣба, каковы овесъ и ячмень, а также сѣмена другихъ растений снабжены остью, волосками, щетинками, присутствіе которыхъ вылетаетъ на натуру зерна. Съ цѣлю устраненія перечисленныхъ недостатковъ зерна, какъ рыночнаго товара или посѣвномъ матеріалѣ, и примѣняется особая операція, именуемая Ш., благодаря которой сѣмена лишаются остей, освобождаются отъ сопровождающаго ихъ сора и кромѣ того приобрѣтаютъ свѣтлый, блестящій видъ. Простѣйшія орудія для Ш. представляютъ полошупки съ острореберной нижней поверхностью или небольшою, также острореберною, каткѣ. Обычныя прабораны обрабатываютъ на току рассыпанное не толстымъ слоемъ зерно. Совершенно выполняется Ш. на специальныхъ снарядахъ, которые являются или составною частью другихъ сельско-хоз. машинъ (молотилокъ, зерноотборниковъ), или же представляютъ собою самостоятельные механизмы. Въ первомъ случаѣ, какъ это устроено при нѣкоторыхъ молотилкахъ, приборъ состоитъ изъ барабана, въ которомъ, на металлическихъ кругахъ, прикрѣплено нѣскольکو биль съ металлическими-же зубьями, помѣщеннаго въ кожухѣ, имѣющемъ внутреннюю поверхность шероховатую. Сплошную кожушку можетъ быть замѣненъ рѣшетчатыми (напр. изъ толстой 4-гранной проволоки) или же чугунными досками съ шероховатую поверхность, замѣняющими стѣнки барабана, а барабанъ—валомъ, снабженнымъ ножами и проч. Поступающее въ снарядъ зерно отбрасывается въ стѣнкамъ кожуха, при чемъ вслѣдствіе этого удара и послѣдующаго *тренья* о стѣнку кожуха, а также отъ тренья самихъ сѣмянъ другъ объ друга приобрѣтаетъ желаемыя качества, т. е. у него обламываются ости, считается съ поверхность пылъ, грязь, черныя налеты головки, а находящіяся среди сѣмянъ комочки грязи разтираются и превращаются въ порошокъ. Тотъ же собственно принципъ положенъ и въ основаніе самостоятельно дѣйствующихъ шасталонокъ; только снаряды, предназначаемые специально для отбиванія остей, дѣйствуютъ главнымъ образомъ ударомъ. Производительность иныхъ такихъ шасталонокъ (Ингрехамъ) доходитъ до 1400 чтк. въ 1 часъ. Русская шасталка Теплякова (наибольше крупный размѣръ) въ 10 часовъ даетъ до 135 чत्व. очищеннаго зерна. При работѣ на ней при Ш. овса получается отхода (употребляется въ кормъ скоту): для водренного до 25, а для овиннаго до 50 пд. на 600 пд. очищаемаго

зерна. При Ш. ржи отходъ доходить до 7—10 фн. на 9 пд. Г. К.

**Шастеле** (François-Gabriel-Joseph marquis du Chasteler, 1744—1788) — бельгійскій историкъ. Его труды: «Généalogie de la maison de Chasteler» (Брюсс., 1763), «Mémoire sur l'influence de l'établissement des abbayes et des ravages des Normands à Belgique» (1774), «Précis des principales expéditions ou émigrations des Belges dans les pays lointains» (1778), «Réflexions sommaires sur le plan à former pour une histoire générale des Pays-Bas autrichiens» (1779) и др.

**Шастеллашъ** (Georges Chastellain, 1405—1475)—бургундскій историкъ; происходилъ изъ древняго рода d'Alout. При дворѣ бургундскаго герцога Филиппа Добраго обратилъ на себя вниманіе своимъ литературнымъ талантомъ; герцогъ сдѣлалъ его своимъ оруженосцемъ. Ш. былъ очевидцемъ и участникомъ почти всѣхъ событій, которыя пережила Франція въ первой половинѣ XV в. Онъ бывалъ въ Англіи и жилъ при дворѣ Карла VII; въ Бургундію вернулся послѣ того, какъ отношенія между Карломъ VII и Филиппомъ Добрымъ обострились, и получилъ отъ герцога порученіе написать хронику Бургундскаго дома. Карлъ Смѣлый возвелъ Ш. въ рыцарское достоинство. Сочиненія Ш.: «Chronique des choses de ce temps», «L'Exposition de Georges sur la vérité mal prise», «Le Temple de Boccace ou d'aucuns nobles malheureux», «Le livre de Paix», «La Déclaration de tous les hauts faits et glorieuses aventures du duc de Bourgogne», «La Dépréciation», «L'Entrée du roy Louis XI en nouveau règne», «Les Epitaphes d'Hector et d'Achille avec le jugement d'Alexandre le Grand», «Louange de la très glorieuse Vierge», «Les Douze Dames de Rhétorique», «Cent épistres», «Les Deux Félicités», «Le Livre des périls du monde», «Le Livre des huraines grâces», «Le Livre des trois divers nobles», «Le Livre du père à son fils»; «Le Livre du faux amoureux», «Le Livre de la cause des infortunes», «Le Livre de la tranquillité des courages», «Le Livre des amusements de cour», «Le Miroir des nobles» и др. Собраніе сочиненій Ш. издалъ въ 8 томахъ Keryn de Lettenhove (Брюссель, 1863—66). Главный трудъ Ш.—его «Хроника». Онъ довелъ ее до 1474 г. Его ученикъ Жюль Моллине продолжалъ ее дальше, но далеко не съ такимъ талантомъ, какъ Ш. Не смотря на все преклоненіе Ш. предъ Филиппомъ Добрымъ, его «Хроника» безпристрастна; онъ тщательно собиралъ и проверялъ свѣдѣнія. Рассказъ его отличается точностью и обстоятельностью, оубнка историческихъ дѣятелей и событій — справедливостью, хотя, конечно, личныя симпатіи автора не могли на ней не отразиться. Ср. G. du Fresne de Beaucourt, «Le chroniqueur G. Chastellain» («Revue bibliographique et littéraire», II, 1866).

**Шастеллю** (César-Laurent comte de Chastellux, 1780—1854)—франц. политическій дѣятель. Эмигрировалъ во время революціи. Послѣ реставраціи вернулся во Францію и былъ избранъ въ палату депутатовъ. Служилъ въ арміи, участвовалъ въ походѣ 1823 г. въ

Испанию. Вследъ за тѣмъ сдѣланъ перомъ Франціи. Когда вспыхнула июльская революція, Ш. отказался присягнуть Людовику-Филиппу. Ему принадлежатъ сочиненіе: «Relation du voyage de Mesdames les tantes du Roi de puis leur départ de Caserte jusqu'à leur arrivée à Trieste, et de la mort de M-me Victoire» (П., 1817).

**Шастеллю** (François-Jean marquis de Chastellux, 1734—88) — франц. писатель. 15-ти лѣтъ поступилъ въ армию и особенно отличился во время 7-лѣтней войны. Принималъ также участіе въ войнѣ за независимость Америки. Принадлежалъ къ числу представителей «просвѣтительной» литературы XVIII в. Главное сочиненіе Ш.: «De la félicité publique ou Considérations sur le sort des hommes dans les différentes époques de l'histoire» (Амстердамъ, 1772). Ш. доказываетъ, что улучшеніе положенія рода человеческого зависитъ отъ прогресса просвѣщенія, а не отъ измѣненія общественныхъ нравовъ, полемизируетъ съ противоположнымъ мнѣніемъ аббата Мабля, выраженнымъ въ его «Entretiens de Phocion». Этотъ трактатъ доставилъ Ш. большую славу. Мальзербъ написалъ, что авторъ достоинъ своего предка, канцлера д'Агессо, а Вольтеръ поставилъ его книгу выше «Духа законовъ» Монтескье. Книга была переведена на нѣмецкій, англійскій и итальянскій языки, а Ш. былъ избранъ во франц. академию; привѣтственную рѣчь ему говорилъ Бюффонъ. Ш. принадлежатъ еще слѣдующія сочиненія: «Nouveaux éclaircissements sur l' inoculation de la petite vérole» (1764), «Réponse à une des principales objections qu'on oppose maintenant aux partisans de l' inoculation» (1764), «Essai sur l'union de la poésie et de la musique» (1765), «Voyage dans l'Amérique septentrionale dans les années 1780—81» (1788), «Discours sur les avantages et désavantages qui résultent pour l'Europe de la découverte de l'Amérique» (Л., 1787) етс. Ш. написалъ для дополнител.нхъ томовъ «Энциклопедія» статью Vouhcur public, которую цензоръ не пропустилъ, такъ какъ въ ней ни разу не упоминалось слово Богъ.

**Шастель** (Этьенъ Chastel или Chatel, 1801 — †) — писатель, профессоръ церковной исторіи на богословскомъ факультетѣ въ Женевѣ. Въ диссертаціи: «De l'usage des confessions de foi dans les communions réformées» (Женева, 1823) Ш. выступилъ противъ возобновленія такъ наз. confessions de foi. Другіе его труды: «Histoire de la destruction du paganisme dans l'empire d'Orient» (П., 1850), «Etudes historiques sur l'influence de la charité durant les premiers siècles chrétiens, et considérations sur son rôle dans les sociétés modernes» (1855), «Conférences sur l'histoire du christianisme», «Le Christianisme et l'Eglise au moyen âge» (1862), «Le Christianisme dans l'âge moderne» (П. Женева, 1864), «Le Christianisme dans les six premiers siècles» (П. Женева, 1865).

**Шастенис** (Викторъ де Сюи-Сегюръ Chastenet, 1808 — 66) — франц. писатель, членъ учредительнаго собранія 1848 г. Написалъ «Politique de la France en Orient» (П., 1849).

**Шастене** (Пьеръ-Гаспаръ-Геркулень де Сюи-Сегюръ, маркизъ Chastenet, 1769—1848) — франц. писатель, пэръ Франціи. Написалъ «De l'Action donnée sur les événements humains. Leçons tirées de l'histoire pour servir d'introduction à l'étude de l'état social du XIX siècle» (П., 1840).

**Шастра** (санскр. Śāstra — правило, книга, трактатъ) — въ индійской литературѣ вообще книга съ признаннымъ авторитетомъ (божественнымъ или людскимъ), во чаще всего сборники законовъ (см. Веда, Индійская литература). С. В.—ч.

**Шастуновы** или **Шестуновы** — княжескій родъ, происходящій отъ ярославскихъ владѣтельныхъ князей—Рюриковичей. Родоначальникъ его въ XIX столѣтіи отъ Рюрика Вас. Вас. Шастунъ-Волягій служилъ вел. кн. Ивану III и умеръ въ 1495 г. Андрей Петровичъ и Семенъ Васильевичъ Ш. были окольными при Василіи III. Дмитрій Семеновичъ, бояринъ, въ 1553 г. основалъ въ Мещерѣ на р. Шатѣ городъ; въ 1557 г. построилъ городъ съ приставою въ устьѣ р. Наровы ниже Иванъ-города съ политической и коммерческой цѣлью. Федоръ Дмитріевичъ, бояринъ, въ 1582—83 гг. былъ воеводой большого полка; въ 1585 г. участвовалъ въ переговорахъ со шведами на устьѣ Паюсы близъ Нарвы, которые привели къ перемирію, но безъ возвращенія русскимъ городовъ Нарвы, Яма, Копорья, Корелы и Иванъ-города. Въ 1589 г. былъ посланъ въ борской думы на государеву службу въ Казань. Ум. въ 1597 г.

**Шастъ** (Эмаръ де Клермонъ Chaste, † 1604) — франц. вице-адмиралъ. Въ 1583 г. предпринялъ экспедицію на Азорскіе о-ва; описалъ ее въ «Voyage de la Terçèze» (въ четвертой части «Relation de divers voyages curieux», Пар., 1696). Передалъ Генриху IV Диеппъ, гдѣ былъ губернаторомъ (1589).

**Шатава** (Шатовъ) — мѣст. Подольской губ., Каменецъ-Подольскаго у., въ 17 вер. къ СВ отъ у. г., при рч. Шатавъ. 855 жителей, правосл. церковь, 2 евр. молитв. дома, народное училище, винокуренный зав.

**Шатавагана** (санскр. Śāta-vāhana — имѣющій 100 колесницъ) — имя древняго индійскаго царя Шаливагана (см.), подъ которымъ онъ иногда упоминается. С. В.—ч.

**Шатагхни** (санскр. Śata-ghni — убивающій сотню) — въ индійской позднѣйшей миеологии собственное имя металлическаго оружія, употребляемаго Кршной. Магабхарата описываетъ его, какъ камень, усвоенный вкругъ желѣзными остріями. С. В.—ч.

**Шатадру** (санскр. Śatadru — текущій сотней рукавами) — древне-индійское имя теперешней рѣки Гхарра или Сотледжъ (англ. Sutlej) въ Пенджабѣ, въ ств.-зан. Индіи. Птоломей называлъ ее Зларфосъ, Плиній — Hesusdurus. С. В.—ч.

**Шатадхану** (санскр. Śatadhānu — сто луковъ имѣющій) — въ индійской позднѣйшей миеологии царь, пившій добродѣтельную и скромную жену, которую звали Шабья. Оба были поклонниками Вишну. Однажды они встрѣили еретика, съ которымъ Ш. вступилъ въ разговоръ. Черезъ нѣкоторое время Ш.

умеръ, и жена его сожгла себя вмѣстѣ съ нимъ. Послѣ этого она возродилась вновь въ образѣ царевны и съ памятью своего прежняго существованія, тогда какъ мужъ ея принялъ форму собаки. Добрадѣтельная жена узнала его и въ этомъ видѣ и надѣла ему на шею брачную гирлянду, но напомнила ему о томъ преступлѣнн, который вызвалъ его пониженіе при переселеніи душъ. Ш. былъ очень огорченъ этимъ и опять умеръ съ горя. Послѣ этого онъ возродился въ образѣ шакала, волка, коршуна, вороны и павлина. Каждый разъ жена узнавала его въ новой формѣ, напоминала ему его грѣхъ и настаивала, чтобы онъ постарался вернуть себѣ прежнее званіе. Наконецъ, онъ возродился въ видѣ сына знатнаго лика, и Шайбья выбрала его себѣ въ мужья; они долго жили счастливо вмѣстѣ. Когда онъ умеръ, она послѣдовала за нимъ на костеръ, и оба поднялись выше неба Индры, въ тѣ сферы, гдѣ вознаглаголяются на вѣки всѣ желанія. Легенда эта встрѣчается только въ одной Вишну-пуранѣ. С. Б.—чз.

**Шатакрату** (санскр. Śata-kratu, отъ śata = 100 + kratu = сила, разумъ, плаваніе, желаніе, воля, дѣло, дѣяніе)—въ индійской миеологии одинъ изъ эпитетовъ бога Индры: «стойкий». Эпитетъ этотъ встрѣчается очень часто уже въ Ригведѣ, гдѣ изъ 60 случаевъ его употребленія только два приходятся на долю другихъ божествъ. С. Б.—чз.

**Шата-Ломка**—с. Воронежской губ. Нижнедѣвничкаго у., въ 50 вер. отъ уѣздн. города, на рч. Боровой Потудани; жит. 4500; школа, лавка 2 ярмарки.

**Шата-Ломы**—три старинныхъ дворянскихъ рода, восходящихъ ко второй половинѣ XVII в. и записанныхъ по Воронежской, Курской и Тамбовской губ. въ VI ч. род. кн. Есть еще нѣсколько дворянскихъ родовъ, болѣе поздняго происхожденія (II и III ч.).

**Шатапатха-Брахманна** (санскр. Śatapatha-brāhmana; Śatapatha = имѣющей сто дорогъ, многосторонній)—въ индійской литературѣ имя брахманы, принадлежавшей къ бѣдой Яджурведѣ и принявшаемой мудрецу Яджнявалкѣ. Она имѣется въ двухъ редакціяхъ (такъ назыв. *шакха*, см.): Мадхьяндина и Канва, по имени двухъ ведійскихъ школъ, культивировавшихъ данный текстъ. Заключаетъ въ себѣ описаніе торжественныхъ церемоній, съ которыми совершается культъ Сомы, а также рядъ древнѣйшихъ индоевропейскихъ легендъ, въ родѣ преданій о созвреніи рода человѣческаго, о потопѣ и т. п. По содержанию и по языку Ш.-брахмана принадлежитъ къ древнѣйшимъ прозаическимъ памятникамъ индоевропейской семьи языковъ и является древнѣйшей и важнѣйшей изъ индійскихъ брахманъ вообще. Печатное изданіе, съ извлеченіями изъ комментаріевъ—во второмъ томѣ полнаго изданія бѣдой Яджурведы, А. Вебера (1849—1859 гг., по редакціи Канвы). С. Б.—чз.

**Шатагрухья** (санскр. Śatagrhya = имѣющая сто формъ)—въ индійской позднѣйшей миеологии первая женщина на землѣ. По одному источнику она была дочерью бога Брахма и отъ ихъ кровосмѣсительной связи

родился первый Ману (см.), Сваямбхува. По другимъ источникамъ, она была не матерью, а сугругою Ману. Женственная часть Брахмы (его Шакти, см.), выдѣливъ изъ себя свойство гнѣва въ образѣ бога Рудры (см.), въ свою очередь раздѣлилась на два лица: перваго мужчину, Ману Сваямбхува, и первую женщину—Ш. Въ данномъ случаѣ мы имѣемъ дѣло съ миеомъ, пытающимся объяснить существованіе двухъ половъ: Вираджа (мужская половина Брахмы), отецъ Ману, олицетворяетъ всѣ существа мужского, Ш.—всѣ существа женскаго пола. Какъ супруга Брахмы, Вираджа и Ману, Ш. является символомъ многообразной природы, очень близкимъ къ символу матеріальной природы—Практи, тождественной съ Майей, или мировой иллюзіей, принимающей безконечно разнообразныя формы. Поэтому комментаторы называютъ Ш. также Анагатурой (т. е. имѣющей безконечное число формъ) и Видидхарушой (т. е. имѣющей разнообразныя формы). С. Б.—чз.

**Шататапа** (санскр. Śātātapa)—древній индійскій юристъ, авторъ довольно многочисленныхъ сборниковъ правилъ (болѣею частью въ стихахъ) относительно эпитимій, нечестоты, подарковъ, милостыни, поминокъ и др. вопросовъ церковнаго права. Сочиненія Ш. болѣею частью не дошли до насъ цѣлкомъ; отъ нихъ уцѣлѣли только цитаты у разныхъ средневѣковыхъ писателей, въ родѣ Гемадри (XIII в.), Виджнянешвары (XI—XII вв.) и др. Сохранились лишь одна небольшая *смирти* (см.), состоящая изъ 63 стиховъ и 2 прозаическихъ отрывковъ, одна *дхармашастра*, писанная сначала прозой, далѣе—стихами, и схожая съ ней рукопись, писанная смѣсью стиховъ и прозы, о разныхъ способахъ покаянія, жертвоприношеній, нечистотъ и т. д. Время жизни Ш. неизвѣстно, но во всякомъ случаѣ принадлежитъ довольно глубокой древности, такъ какъ онъ упоминается, какъ юридическій писатель, уже у Парашары (также древній писатель) и Яджнявалкы (III—IV вв. по Р. Хр.). Онъ носилъ также имена Врхдха-Ш. (Vṛddha-Ṣ.) и Врхачхататапа (Bṛhaschātātapa). См. о немъ Бюлера, «Grundriss der indo-arischen Philologie» (т. II, вып. 8, Страсбургъ, 1896); J. Jolly, «Recht und Sitt» (стр. 11, 23, 25). С. Б.—чз.

**Шаташони** (санскр. Śataśoni = 100 шлокъ, т. е. двуступишъ имѣющая)—индійскій медицинскій трактатъ XIII—XIV вв. по фармакопей и фармакологіи, принадлежавціи грамматикъ и врачу Вопадовѣ, автору нѣсколькихъ медицинскихъ трудовъ, изъ которыхъ Ш. наиболѣе популяренъ (издавался уже нѣсколько разъ: въ Мадрашѣ въ 1860 г., въ Бомбейѣ въ 1889 г. и т. д.). С. Б.—чз.

**Шателгойонъ** (Chatelguyon) — во франц. дпт. Сюа-де-Домъ теплые источники (24—38° Ц.). Анализъ одного изъ нихъ: углекислоты 29,18, хлора 21,59, серной кислоты 3,51, кремневой кислоты 1,108, натрія 9,035, калия 0,990, литія 0,020, магнія 3,950, кальція 6,845, желѣза 0,123. Показанія: брошное полнокровіе, маточныя страданія. Вода употребляется и наружно въ видѣ ваннъ.

**Шателдонъ** (Chatedon) — желѣзно-шесточные источники во франц. дпт. Пюи-де-Домъ, въ 19 км. отъ Виши. Вода для питья разсылается въ большомъ количествѣ.

**Шателро** (Chatelegault) — городъ во франц. дпт. Вьенны, на р. Вьеннѣ, которая отсюда становится судоходной. Жит. 15 тыс. Церковь С.-Жанъ Батистъ (XV в.). Оружейный музей; публичная библиотека. Производства желѣзные и стальные издѣлія (ножей и ножинокъ), кружевное, кожаное, свѣчное, ювелирное, часовое, изготовление литографскихъ и мельничныхъ камней; казенный оружейный заводъ. Ш. въ древности составлялъ графство Шателрода, впоследствии доставшееся Бурбонскому дому. Францискъ I возвелъ его въ герцогство и отдалъ коннетаблю Франциску Бурбонскому; въ 1538 г. оно было присоединено къ французскимъ коронѣ. Ср. Lalanne, «Histoire de Chatelegault» (Шателро, 1859).

**Шатенбергъ** — мѣсто боя 13 мая 1793 г.: вандейцы, сражавшіеся подъ начальствомъ Кателанъ, д'Эльбѣ, Стоффле, Боннава и Ларшоръ-Жаклена, побѣдили здѣсь республиканскій отрядъ въ 3000 чел., подъ начальствомъ ген. Шальбо.

**Шатеръ** — ловушка для добыванія тетеревей, куропатокъ и, отчасти, глухарей — состоитъ изъ конусообразной сѣти (связанной изъ крѣпкихъ тонкихъ нитокъ), съ ачейками въ 1—1½, врш., имѣющей въ окружности отъ 6 до 10 саж. Сѣтъ накладывается вершиною конуса на шесть, аршина 3 высоты, устанавливаемый на дощечкѣ; нижніе подборы сѣти растягиваются во всѣ стороны и прикрѣпляются на высотѣ двухъ четвертей отъ земли ко вбитымъ колышкамъ. Отъ нижняго конца упомянутаго шеста протягивается веревка къ шалашу, дѣлаемому, обыкновенно, изъ соломы, куда садятся промышленникъ. Ш. устраиваютъ заблаговременно, чтобы пріучить птицу къ виду его. Приваживаютъ тетеревей (а также глухарей) овсяными немолочными снопами, а куропатокъ — хлѣбною мякнкою. Ловля производится злмоку, большею частью — на зарѣ; вымывая въ шалашѣ, когда стадо птицъ соберется подъ Ш., промышленникъ держаетъ за веревку, отъ чего сѣть падаетъ и Ш. кроетъ птицъ. Ловля Ш. законами объ охотѣ, дѣйствующими въ Европейской Россіи, воспрещается. См. С. Т. Аксаковъ, «Ловля Ш. тетеревей и куропатокъ» («Поля. Собр. Соч.», изд. 1886 г., т. V); «Ловля тетеревей, рябчиковъ и куропат. въ Олонечкой губ.» («Журн. Ох. и Ковновозв.», 1872, № 22); Ф. Ж., «Наши способы охотничьяго промысла» («Природа и Охота», 1888, VI); А. А. Сидантъевъ, «Обзоръ промысловой охоты въ Россіи» (СПб., 1898).

**Шатлоуъ** (Иосифъ Николаевичъ, 1824—89) — сельскій хозяинъ и общественный дѣятель. Въ 1843 г., выдержавъ экзаменъ въ харьковскомъ унав., Ш. поступилъ на службу къ керчь-еникальскому градоначальнику и въ то же время сталъ самостоятельно заниматься сельскимъ хозяйствомъ въ имѣніи дяди своего, И. В. Шатлово. Ш. неоднократно принималъ участіе въ раскопкахъ керченскихъ курга-

новъ съ М. И. Бларенбергомъ. Въ 1852 г. принялъ въ управленіе общее съ дядей И. В. Ш. обширное имѣніе Тамаль (въ Теодосійскомъ уѣздѣ), гдѣ, при содѣйствіи Г. И. Раде, Шмита и Видгальма, положилъ основаніе своему собранію птицъ Таврическаго полуова. Въ 1869 г. всю коллекцію пожертвовалъ зоологическому музею московскаго университета. Съ 1864 г. сталъ хозяиномъ въ Новосильскомъ уѣздѣ, Тульской губ., въ имѣніи Мохомовѣ (5800 десятинъ), которое Ш. удалось поставить, какъ образцовое русское хозяйство. Особенно широкую извѣстность въ русской сельскохозяиственной средѣ получилъ превосходный шатловскій овесъ, прекрасная обработка почвы и рациональная организация всего производства. Ш. принималъ участіе въ мѣстной общественной дѣятельности въ качествѣ гласнаго, почетнаго мирового судьи и члена уѣзднаго училищнаго совѣта, котораго дважды былъ предсѣдателемъ. Въ 1858 г. былъ однимъ изъ основателей состояваго при московскомъ обществѣ сельскаго хоз. комитета акклиматизаціи. Въ 1864 г. принималъ участіе въ устройствѣ Имп. моск. общ. сельск. хоз. сельскохозяиственной выставки. Состоя 36 лѣтъ членомъ московскаго общества сельскаго хозяйства, съ 1864 г. занималъ въ немъ постъ президента. Ш. приглашался къ участію въ совѣщаніяхъ и коммиссіяхъ при разныхъ министерствахъ для обсужденія вопросовъ: объ уменьшеніи пожаровъ въ селеніяхъ, о мѣрахъ содѣйствія къ развитію отечественнаго сельскохозяиственнаго машиностроенія, о сложеніи подушной подати, о мѣрахъ къ поднятію цѣны на сельскохозяиственные продукты и о мѣрахъ къ развитію сельскохозяиственнаго винокуренія. Ш. напечаталъ свыше 50 брошюръ, статей и докладовъ по различнымъ вопросамъ сельскаго хозяйства и близкимъ къ ней отраслямъ. Подробный перечень ихъ см. «Историческую записку о 30-лѣтней дѣятельности Имп. Моск. Общ. Сел. Хоз. и его президента И. Шатилова» (М., 1890; см. также г. XX, стр. 12).

**Шатиловы** — старинный русскій дворянскій родъ, восходящій къ концу XVI в. и записанный въ VI ч. род. кн. губ. Московскій, Орловскій и Тульскій. Гербъ вьенскъ въ III ч. Общаго Гербовника. Есть еще два дворянскихъ рода Ш., восходящихъ къ половинѣ XVII в. и записанныхъ въ VI ч. род. кн. губ. Тверской и Курской, и нѣсколько родовъ болѣе позднаго происхожденія.

**Шатилы** — хевсурское селеніе въ верховьяхъ Аргунъ, въ малодоступной мѣстности. Въ 1843 г. одинъ изъ самыхъ храбрыхъ и способныхъ военачальниковъ Шамилъ, Ахверды-Магома, палалъ на Ш. съ громаднымъ скопищемъ чеченцевъ, требуя, чтобы хевсуры отожизнелись отъ русскихъ и подчинились Шамилу: шатилы не только отбились отъ врага, но убили Ахверды-Магому и 100 человекъ изъ его скопика, потерявъ сами только 2 чел.

**Шатильонъ-на-Сенѣ** (Châtillon sur Seine) — городъ во франц. дпт. Котъ-д'Оръ, на верхнемъ теченіи Сены; жителей около 5 тыс. Развалины замка герцоговъ Бургундскихъ; музей римскихъ древностей; публич-

ная библиотека. Писчебумажная фабрика и кожаные заводы. Въ 1814 г. съ 5 февраля по 19 марта здѣсь состоялся конгрессъ, на которомъ союзная европейская правительства пытались въ послѣдній разъ заключить миръ съ Наполеономъ I. Представителемъ Англіи былъ Кестери, Австріи — Стадионъ, Пруссіи — Вильгельмъ Гумбольдтъ, Россіи — графъ Разумовскій, Наполеона — Коленкуръ. Союзники предлагали перемиріе, общія Франціи границы 1792 г. Коленкуръ, имѣвшій неограниченное полномочіе, 9 февраля выразилъ готовность вести переговоры на этихъ условіяхъ. Такимъ образомъ миръ могъ бытъ заключенъ, если бы имп. Александръ I въ тотъ же день не отозвалъ своего представителя, а Наполеонъ, послѣ своихъ побѣдъ надъ Блюхеромъ въ сраженіяхъ между 10 и 14 февраля, взявъ назадъ полномочія Коленкура и въ письмѣ на имя имп. Франца потребовалъ для Франціи Рейнскую границу на востокъ и Альпійскую на югъ. Въ это время союзники договоромъ въ Шомонѣ постановили добиться возвращенія Франціи къ границамъ 1792 г. и независимости Голландіи, Италіи, Испаніи и Германіи. Когда Наполеонъ продолжалъ упорствовать въ своихъ требованіяхъ и Коленкуръ 15 марта внесъ проектъ мирнаго соглашенія, по которому Италійское королевство отдавалось Евгению Богарне, а лѣвый берегъ Рейна, съ Нидерландами до р. Шельды оставался за Франціей, союзники, 19 марта, прервали переговоры и такимъ образомъ Шатлянонскій конгрессъ былъ законченъ. Въ изданномъ 25 марта въ Витри манифестѣ союзники объяснили мотивы, заставившіе ихъ продолжать войну.

III.—мѣсто боя 19 ноября 1870 г. между французами и пруссаками: гарибальдийцы, подъ начальствомъ Риччоти Гарибальди, и вольные стрѣлки напали на 1 батальонъ прусскаго ландвера и 2 эскадрона гусаръ возлѣ Ш. на Сенѣ, но были отбиты съ потерей 120 чел. Пруссакки наложили на гражданъ города контрибуцію въ миллионъ франковъ. См. Hirth, «Tagebuch des deutschfranzösischen Krieges 1870—71» (т. III, Лпп., 1874).

III.—**Шатлянонскій** — старинный русскій дворянскій родъ, восходящій къ половинѣ XVII в. и записанный въ VI ч. род. кн. Калужской губ. Есть еще нѣсколько дворянскихъ родовъ Ш., болѣе поздняго происхожденія.

III.—**Шатляэ** (Châtelet, отъ Castellum) — такъ назывались во Франціи въ средние вѣка укрѣпленные рыцарскіе замки, позже — зданія, гдѣ королевскіе судьи чинили судъ и содержались преступники. Въ Парижѣ были два старыхъ замка (баши), носившие это названіе: Большой Ш., мѣсто суда, и Малый Ш., городская тюрьма. Второй былъ снесенъ нѣсколькими годами раньше перваго. Существовало также въ Парижѣ подъ именемъ Ш. судебное учрежденіе (prévôté или visconté de Paris), которое представляло изъ себя первую инстанцію по гражданскимъ и уголовнымъ дѣламъ.

III.—**Шатляэ** (Châtelet) — городъ въ бельгийской провинціи Геннегау, на р. Самбурѣ, въ 8 км. къ В отъ Шарльруа; 12 тыс. жителей. Про-

изводства гвоздильное и металлургическое; лопки камня. Близъ Ш. селеніе Шатляно, съ 12½ т. жителей, угольными копями, чугунолитейными и жельзодѣлательными заводами.

III.—**Шатляэ** (Габриель-Эмилиа Le Tonnelier de Breteuil, въ литературѣ извѣстная подъ именемъ маркизы du Châtelet) — франц. писательница, подруга Вольтера (1706—49). Получивъ блестящее образованіе, Ш. съ раннихъ лѣтъ обнаруживала интересъ къ философіи и большія способности къ математикѣ и врачала въ обществѣ Мопертюа, Бернулли, Кеняга, де Клеро и др. Окруженная при дворѣ Людовика XV многочисленными поклонниками, она вступила въ интимныя отношенія съ маркизомъ де Гебрианомъ и герцогомъ Ришелье. Выйдя въ 1725 г. замужъ за маркиза дю Шатля, она чрезъ нѣсколько лѣтъ разошлась съ мужемъ, въ 1733 г. сблизилась съ Вольтеромъ и до конца своей жизни (16 лѣтъ) жила съ нимъ въ замкѣ Сирэ. Послѣ ея смерти Вольтеръ писалъ д'Аржанталю: «Я не только потерялъ свою возлюбленную, я потерялъ половину себя самого, душу, созданную для меня, подругу, которую я зналъ съ ея колыбели». Сочиненія Ш.: «Institutions de Physique» (II, 1740); «Réponse à la lettre de Mairan sur la question des forces vives» (Брюссель, 1741); «Dissertation sur la nature et la propagation de feu» (II, 1744); «Doutes sur les religions révélées adressés à Voltaire» (II, 1792); «Réflexions sur le bonheur» (въ «Opuscules philosophiques et littéraires», 1796); «De l'Existence de Dieu» (вмѣстѣ съ собраніемъ ея писемъ, 1806). Письма ея издавались въ 1782, 1806, 1818 и 1878 гг. Ея также принадлежитъ переводъ «Началъ Ньютона (1756. Ср. Voltaire, «Eloge etc.» въ собр. ея соч., т. XXXIX, стр. 11»); De Graffigny, «Vic privée de Voltaire et de M-me de Châtelet» (II, 1820); Carrafigue, «La Marquise du Châtelet et les amis des philosophes du XVIII siècle» (1864); Sainte-Beuve, «Causeries du Lundi» (т. II, 209—225, 266—285).

III.—**Шатляэ-Ломонъ** (Florent-Louis-Marie duc du Châtelet-Lomont, 1727—1793) — франц. политическій дѣятель, сынъ извѣстной маркизы дю-Ш. Отличился во время войны за Австрійское наслѣдство. Въ 1771 г. былъ возведенъ въ званіе герцога. Былъ французскимъ посланникомъ въ Австріи и въ Англіи. Въ 1789 г. избранъ депутатомъ отъ дворянства въ генеральные штаты. Во время террора Ш. подвергся преслѣдованіямъ, какъ аристократъ, но не захотѣлъ эмигрировать. Онъ былъ арестованъ въ Пикардіи, привезенъ въ Парижъ и, послѣ неудачной попытки самоубійства, казненъ. Оставилъ «Mémoires» (II, 1808).

III.—**Шатовьянскій** (Chateaubriant) — дер. во франц. дпт. Нижней Луары, мѣсто изданія эдикта Генриха II противъ гугенотовъ (27 июня 1551 г.). Былъ установленъ тщательный надзоръ за книгопечатаніемъ; запрещено назначать на общественныя должности тѣхъ, кто не представилъ удостовѣренія въ принадлежності къ числу добрыхъ католиковъ; генеральнымъ прокурорамъ приказано собирать точныя свѣдѣнія о должностныхъ лицахъ судебного

вѣдомства и подвергнуть взысканіямъ тѣхъ изъ нихъ, которые будутъ заподозрены въ склонности не строго наказывать лютеранъ; частными лицамъ, чей чинъ могло бы вовлечь въ заблужденіе ихъ церковнолюбие, запрещено подавать какия-либо прошенія въ пользу еретиковъ или просить объ ихъ помилованіи; переселеніе въ Женеву запрещено подъ страхомъ жестокихъ наказаній; «такъ какъ многіе, сидя за столомъ или гуляя по полямъ, вовлекаются, не смотря на свое невѣжество, въ разговоры и разсужденія о томъ, что касается вѣрованій и церковныхъ обрядовъ..., то всѣмъ неученнымъ людямъ, къ какому бы они ни принадлежали сословію, воспрещено возбуждать и обсуждать всѣ подобныя вопросы; всѣмъ строго предписано аккуратно ходить къ обѣднѣ съ должнымъ благоговѣніемъ и выраженіемъ своихъ религіозныхъ чувствъ». Доносчикамъ обѣщано, что впродъ они будутъ получать не четвертую, а третью часть имѣній, конфискованныхъ у еретиковъ.

**Шатоврианъ** (Франсуа-Огюст, вивокъ de Chateaubriand) — знаменитый французскій писатель и политическій дѣятель. Род. 4 сент. 1768 г. въ бретонской дворянской семьѣ, младшимъ изъ десяти дѣтей; провелъ безрадостное дѣтство въ Сент-Мало, учился довольно безпорядочно въ Доль, Реннѣ и Динанѣ; предназначался родителями то въ военные, то—согласно его собственному желанію — въ священники, но 18-ти лѣтъ вступилъ въ наваррскій полкъ. Связи отца доставили ему аристократическія знакомства и доступъ къ двору, но онъ здѣсь терпѣлся и больше интересовался литературой; сблизился съ писателями—Парни, Шенье, Шамфоруа—и напечаталъ въ «*Almanach des Muses*» (1790) меланхолическую пастораль: «*Amour de la campagne*». Революція, ненавистная этому ролясту и уничтожившая его полкъ, побуждала его исполнить завѣтную мечту — отправиться въ Америку, съ цѣлью найти путь, черезъ полярныя страны, въ Индію. Онъ пробылъ тамъ недолго, но успѣлъ видѣть многое. Въ 1792 г. онъ женился и, хотя это былъ бракъ по требованію родныхъ, нашелъ въ женѣ преданнаго друга. Возвратясь въ Европу, онъ эмигрировалъ, вступилъ въ армію эмигрантовъ и былъ раненъ при осадѣ Тювиля; больной и измученный, переехалъ въ Англію, гдѣ велъ тяжкую борьбу за существованіе, голодая, перебиваясь уроками и готовя обширный трудъ: «*Essai politique, historique et moral sur les révolutions anciennes et modernes*» (1797). Это сочиненіе, еще проникнутое духомъ отживающаго вѣка, не имѣло успѣха; его стали читать лишь впоследствии, въ виду разительной противоположности между нимъ и позднѣйшими возвращеніями автора. Последующія изданія были очищены отъ материалистическихъ выходовъ. Перемена настроенія была близка; смерть матери, удрученной ужасами революціи и безвѣріемъ сына, и сестры, получившей отъ матери завѣтъ возвратити брата христіанству, возродили его вѣру. «Я уступилъ не великому сворхъестественнымъ свѣточамъ, — писалъ онъ; мое убѣжденіе вышло изъ сердца: я заплакалъ и увѣ-

ровалъ». Въ это время былъ былъ задуманъ «*Génie du christianisme*» (1802, 5 т.). Подзаголовокъ этого произведенія: «*ou les beautés de la religion chrétienne*» хорошо характеризуетъ его: это вдохновенная апологія христіанства, не догматическая, не богословская, но поэтическая, естественная реакція противъ бурной, насмѣшливой и иногда грубой антирелигіозности XVIII в., попытка показать, «что изъ всѣхъ существовавшихъ религій христіанская — самая поэтичная, самая человѣчная, самая благопріятная свободѣ, искусствамъ и наукамъ; современный міръ обязанъ ей всѣмъ, отъ земледѣлія до абстрактныхъ наукъ, отъ болѣзней до бѣдныхъ до храмовъ, воздвигнутыхъ Микель-Анджело и украшенныхъ Рафаэлемъ; нѣтъ ничего божественнѣе ея морали, ничего пріятельнѣе и торжественнѣе ея догматовъ, ея доктринъ и ея культуры; она покровительствуетъ генію, очищаетъ вкусъ, развиваетъ благородныя страсти, даетъ мыслъ силу, сообщаетъ писателю прекрасныя формы и художнику совершенныя образцы». Догматическая и философская, историческая и логическая стороны сочиненія П. слабы. Онъ побуждаетъ искренностью, наивностью, захватомъ лиризма, силой вдохновенія. Католицизмъ не умеръ, но замеръ: П. воскрешаетъ его, связывая его съ наиболѣе возвышенными представленіями живой дѣятельности. Онъ велъ своихъ читателей по тому пути, который прошелъ самъ, основывая религію на индивидуальныхъ эмоціяхъ, эстетическихъ по преимуществу. Его книга должна была потерять значеніе вѣстѣ съ ваденіемъ того общественнаго настроенія, при которомъ она была создана. Литературное вліяніе ея было громадно; она создала школу. Идеализмъ и реализмъ равно могли обрѣсть въ ней новое слово. Вмѣстѣ съ глубокой индивидуальнаго лиризма, мистическимъ захватомъ религіознаго чувства и ораторскимъ пафосомъ—субъективными элементами, которыми равныхъ еще не знала литература,—здѣсь были образы, картины и описанія невиданной еще красоты, яркости и изобразительности; искусственность смѣшивалась съ наивностью, элементарные промахи — съ проблесками генія. Два эпизода изъ «*Генія христіанства*» были выдѣлены: одинъ, «*Atala*», появился въ «*Mercur*» за годъ до выхода главнаго сочиненія, другой, «*René*», былъ отдѣленъ отъ него впоследствии (1807). «*Atala ou les amours de deux sauvages dans le désert*», проникнутая грандіознымъ впечатлѣніями, вынесеннымъ авторомъ изъ его скитаній по первобытному міру Америки, поразила читателей столько же новымъ настроеніемъ, сколько блестящею формою, и имѣла большой успѣхъ не только во Франціи. «*René ou les effets des passions*» — французскій и, какъ его иногда называли «христіанизованный Вертеръ», сходенъ съ иѣмецкимъ прообразомъ нѣкоторыми чертами сюжета, но болѣе всего тѣмъ, что это такое же изображеніе личности поэта; скорбь его героя театральна; онъ носитъ свое сердце на перевязи; — какъ сказала одна англичанка о самомъ П.; въ героинѣ не трудно замѣтить черты

влявшей на него сестры, Люсиа. Одно изъ наиболее сильныхъ выраженій «міровой скорби», это произведение произвело очень сильное и устойчивое впечатлѣніе. Изданные черезъ семь лѣтъ «Les Martyrs» (1809, 5 т.) должны были явиться практическимъ образцомъ примѣненія той эстетики, теорія которой дана въ «Геніи христіанства». До тѣхъ поръ борьба между «старыми» и «новыми» не позволяла искусству отказаться отъ рабскаго подражанія древнимъ образцамъ. Ш. провозглашаетъ національное искусство, вводитъ религіозность въ рядъ эстетическихъ настроеній, отрѣшается отъ холоднаго рационализма классицизма. «Я нашелъ, что христіанство болѣе чѣмъ язычество благоприятно развитію характеровъ и прѣ страстей въ эпоху. Я говорилъ, что чудеса этой религіи могутъ, пожалуй, посорить съ чудесами, взятыми у мифологии. Эти спорныя воззрѣнія и пытаюсь здѣсь подкрѣпить примѣрами». Это поема въ прозѣ изъ эпохи Діоклетіана, полная красота, но не въ изображеніи сверхъестественнаго, къ которому охотно обращается авторъ, а въ земныхъ сценахъ и разсказахъ, въ великолѣпныхъ картинахъ природы и описаніяхъ мѣстъ, который за время работы надъ «Мучениками» постигъ авторъ — Аѳинъ, Рима, Іерусалима. Результатомъ путешествія въ Святую Землю, куда Ш., оставивъ работу, отправился искать впечатлѣній мѣстнаго колорита, былъ «Itinéraire de Paris à Jérusalem» (1811, 3 т.) — не только путешествіе, но, такъ сказать, оправдательный документъ къ «Martyrs». Путешествіе въ Испанію дало (1809) матеріалъ для язвннаго и законченнаго разсказа: «Les aventures d'un digne des Absents» (1809), начатаяго дѣломъ много позже въ «Oeuvres complètes». Здѣсь же впервые появилось раннее произведеніе автора: «Les Natchez», по американскому сюжету связанное съ «Атлагой» и «Рене». На этомъ заканчивается художественное творчество Ш.; отнынѣ онъ и его перо принадлежатъ политикѣ. Сентъ-Бевъ дѣлитъ его политическую жизнь на три періода: 1) чистый роялизмъ (1814—24), 2) либерализмъ (1824—30) и 3) смѣсь роялизма съ республиканствомъ (послѣ 1830 г.). Онъ не ладалъ съ Наполеономъ, хотя послѣдній, будучи первымъ консуломъ, назначилъ его секретаремъ посольства въ Римъ, а затѣмъ посланникомъ въ швейцарскій кантонъ Валлисъ; отъ послѣдняго поста Ш. отказался послѣ казни герцога Ангійскаго. Въ 1814 г., еще до отреченія Наполеона, Ш. издалъ брошюру: «De Buonaparte, des Bourbons et de la nécessité de nous rallier à nos princes légitimes pour le bonheur de la France et de l'Europe» — памфлетъ, до заявленію Людовика XVIII стоявшій пѣлой арміи для дѣла реставраціи. Въ 1815 г. послѣдовалъ за королемъ въ Гентъ и временно былъ министромъ внутреннихъ дѣлъ. Нѣсколько ранѣе появились его «Réflexions politiques sur quelques écrits du jour» (1814). Получивъ послѣ второй реставраціи званіе пэра, онъ началъ «Mélanges de politique» (1816), а затѣмъ надѣлавшую много шума и конфискованную

«Monarchie selon la charte» (1816), за которую былъ лишенъ пенсіи (до 1821 г.). Въ 1818 г. основалъ газету «Conservateur». Въ 1821 г. назначенъ посломъ въ Берлинъ, затѣмъ въ Лондонъ; въ 1822 г. былъ представителемъ Франціи на веронскомъ конгрессѣ. Кромѣ статей въ газетѣ, за это время появились его «Mémoires, lettres et pièces authentiques touchant la vie et la mort du duc de Berry» (1820). Въ 1823 г., будучи министромъ иностранныхъ дѣлъ, онъ настоялъ на объявленіи войны Испаніи. Въ 1828 г. назначенъ посломъ въ Римъ, но вышелъ въ отставку, когда сформировалось министерство Полиньяка. Его надменный и приподнятый легитимизмъ не могъ примириться съ итальянскою монархіею; послѣ революціи 1830 г., которую онъ предсказалъ, онъ отказался отъ званія пэра. Въ 1831 г. вышла его брошюра: «De la restauration et de la monarchie électorale» (гдѣ находится извѣстная само-характеристика: «я сторонникъ Бурбоновъ изъ чувства чести, роялизмъ по разсудку и по убѣжденію, республиканецъ по влеченію и по характеру») и «De la nouvelle proposition relative au bannissement de Charles X et de sa famille». Въ 1832 г. Ш., еще ранѣе подвергнутый заключенію за то, что раздавалъ пострадавшимъ отъ холеры деньги отъ имени герцогини Беррійской, представилъ предъ судомъ присяжныхъ за «Mémoire sur la captivité de M-me la duchesse de Berry»; судъ оправдалъ его. Послѣ выхода его «Oeuvres complètes» (1826—1831, 31 т.) появились: «Etudes ou Discours historiques sur la chute de l'Empire romain» (1831, 4 т.); «Voyages en Amérique, en France et en Italie» (1834, 2 т.); «Lectures des Mémoires de M. de Chateaubriand» (1834); «Essai sur la littérature anglaise» (1836); «Le congrès de Vérone» (1838, 2 т.); «Vie de Rance» (1844). Въ эти же годы онъ перевелъ «Потерянный рай» Мильтона (1836). Главнымъ литературнымъ трудомъ во время «политическаго» періода его жизни была обширная автобіографія, написанная въ 1811—1833 гг. и предназначенная для посмертнаго изданія. Стѣсненный въ деньгахъ, Ш., по его выраженію, «заложилъ свою могилу» и продалъ за сумму въ 260 тыс. фр. одновременно и 12 тыс. фр. пожизненной ренты свои «Mémoires d'ouïe-tombe», которые начали печататься въ фельетонахъ газеты «Presse» еще въ послѣдніе дни жизни автора, въ юніи 1848 г. Онъ скончался 4 юлія 1848 г. и, согласно его желанію, погребенъ на одинокой морской скалѣ среди океана, предъ его роднымъ Сентъ-Мало. Бурное время мало способствовало успѣху его послѣдняго, столь долгожданнаго произведенія (1849—1850, 12 т.), которое и впоследствии удивляло противорѣчійми, неопредѣленною воззрѣніемъ, намѣренными или случайными фактическими неточностями и особенно несправно поражало всеопредѣляющимъ господствомъ личнаго самолюбія въ этомъ голосѣ якобы «изъ-за могилы», но на самомъ дѣлѣ еще полнымъ пристрастіемъ. «Читая «Замогильныя записки» — писала въ частномъ письмѣ Жюль-Зандъ — и скучаю отъ массы великолѣпныхъ

позъ и драпировокъ... Не чувствуешь душъ, и я, которая такъ любила автора, въ отчаяннѣ, что не могу любить челоуѣка. Душа его такъ чужда всякой привязанности, что просто не вѣришь, чтобы онъ когда-либо любилъ кого-нибудь или что-нибудь». Однако, не только многочисленныя красоты и блестящій языкъ искупаютъ эгоизмъ, тщеславие, злобная выходки противъ тѣхъ, кого авторъ считалъ своими врагами, и иные недостатки этого произведенія, какъ бы возмощающаго все, что было въ сего авторѣ дурного и хорошаго,—но также тѣ драгоценныя свѣдѣнїя по исторїи эпохи, которая могъ имѣть лишь выдающійся дѣятель. «Мемуары» — неисчерпаемый матеріалъ для характеристики автора, его отношенїи къ Каррелю, Ламензю, Беранже, Жуберу, г-жамъ Стаэль и Рекамье (см. XXVI, 524), для пониманїя внутренняго смысла его произведенїи. Вліяніе Ш. на французскую литературу громадно; съ равной силой оно охватываетъ содержаніе и форму, определяя дальнѣйшее литературное движеніе въ разнообразнѣйшихъ его проявленїяхъ. Романтизмъ почти во всѣхъ своихъ элементахъ — отъ разочарованнаго героя до любви къ природѣ, отъ историческихъ картинъ до яркости языка — коренится въ немъ; Альфредъ де Виньи и Викторъ Гюго подготовлены имъ. Но онъ отразился, много позже, и въ тѣхъ реалистахъ, которые, въ погоню за правдивымъ изображеніемъ дѣйствительности въ словѣ, лишь съ виду и не надолго могутъ показаться его отрицателями. По-русски изъ сочиненїи Ш. изданы въ переводѣ В. Корнеліуса — «Мученики, или горшество христіанской вѣры» (М., 1816), А. Севастьянова — «Бонапарте и Бурбоны» (СПб., 1814), А. Огинскаго — «О Бонапарте, Бурбонахъ» (СПб., 1814), Д. Воронова — «Опытъ историческій, политическій и нравственный о древнихъ и новѣйшихъ переворотахъ» (СПб., 1817), «Записки, письма и достовѣрные отрывки, относящїяся до жизни и смерти Карла Фердинанда d'Артуа» (Орель и М., 1821), кн. П. Шаликова — «Воспоминанїя объ Италїи, Англіи и Америкѣ» (М., 1817), I. Граціанскаго — «Путешествїе изъ Парижа въ Иерусалимъ и т. д.» (СПб., 1815—17), тоже кн. П. Шаликова (М., 1815—16), И. Мартынова — «Атала» (Смоленскъ, 1803), тоже В. Измайлова (М., 1802), А. Варенцова — «Рене» (СПб., 1806), тоже В. Д. (Псковъ, 1806), «Замогильныя записки Шатобриана 1778—13» (СПб., 1851), «Послѣдній изъ Абенсергаговъ», «Мученики или торжество христіанства» и «Атала» (пер. В. Садикова, «Семейная Библиотечка», СПб., 1891), «Рене» и «Эдморъ и Велледа» (съ предисловіемъ В. Чуико, СПб. 1894). Ср., кромѣ предисловіи и биографич. очерковъ въ различныхъ изданїяхъ сочиненїи (1836, 25 т.; 1839, 5 т.; 1849, 20 т.; 1859, 12 т.; 1851, «Chateaubriand illustré», 1851—1852, 7 т.; 1859—1861, со статьсяи Сентъ-Бева, 12 т.) Scip. Marin, «Histoire de la vie et des ouvrages de M. de Ch.» (1833, 2 т.); Vinet, «Etudes sur la littérature française au XIX siècle» (1849, 2 т.); Collobet, «Ch., sa vie et ses écrits» (1851); Villemain, «Mr. de Ch.» (1858); Marcellus, «Ch. et

son temps» (1859); Sainte-Beuve, «Ch. et son groupe littéraire sous l'Empire» (1860, 2 т.); Loménie, «Galerie des contemporains»; Nadau, «Ch. et le romantisme» (1874); «Souvenirs d'enfance et de jeunesse de Ch.» (1874); L'abbé G. Pailhès, «M-me de Ch. d'après ses lettres» (1887); «M-me de Ch., lettres inédites» (1888); d'Haussonville, «Souvenirs» (1885); Chédieu de Roborthon, «Ch. et m-me de Custines» (1893); Bardoux, «La comtesse de Beaumont» (1884); «Ch.» («Classiques populaires» Lecène et Oudin, 1893); De Lescure, «Ch.» (1892); Lady Blennerhasset, «Ch., Romantik und die Restaurationsperiode» (1903); E. Fauguet, «XIX siècle» (11 изд., 1893; очеркъ о Ш. переведенъ въ «Русской Мысли». 1839, 10); Pellissier, «Le mouvement littéraire» (русскій пер., 1895); Брадесъ, «Hauptströmungen» («Emigranten-Litteratur»); Шаховъ, «Очерки литературнаго движенїя въ первую половину XIX в.» (1903, 3 изд.); Longhaye, «Dix-neuvième siècle» (1900, т. I); Н. А. Котляревскій, «Мировая скорбь» (1899).

А. Горюхиной.

**Шатобрианъ** (Жанъ-Батистъ Вивьенъ де Свѣтаубрунъ) — франц. драматургъ, членъ франц. акад. (1686—1775). Его первый опытъ трагедїи «Mabomet II» (1714), не имѣлъ успѣха; лишь много позже, шестидесяти восьми лѣтъ отъ роду, онъ вытупилъ съ трагедїей «Les Troyennes» (1754), которую ожидалъ большой успѣхъ на сценѣ Théâtre Français. Въ «Oeuvres choisies» (1814) Ш. входятъ еще трагедїи «Philoctète» (1755) и «Astyanax» (1756).

**Шатоны** — старинный русскій дворянскій родъ, восходїищїи къ половцѣмъ XVII в. и записанный въ VI ч. род. кн. Курской губ. Есть еще нѣсколько дворянскихъ родовъ, болѣе поздного происхожденїя.

**Шато-Гонтэ** (Château-Gontier) — горъ во франц. деп. Майенны, на р. Майеннѣ; жителей 7000. Готическая церковь, замокъ, музей, библиотека. Кожевенное, шерстепрядильное и гончарное производство. Холодный желѣзно-известковый источникъ, употребляемый для питья и ваннъ, особенно при болѣзняхъ мочевого пузыря.

**Шатоданъ** (Châteaudun) — горъ во франц. деп. Эр и Луары, на р. Луарѣ; жителей 7000. Замокъ XII в.; много старинныхъ зданїи (XIV—XVI вв.). Библиотека. Производство шерстяныхъ одѣялъ, гвоздей, выдѣлка кожи.

**Шато д'Ожъ** (Château d'Ogès) — глина-тическій курортъ въ швейцарскомъ кантонѣ Ваадтѣ, на выс. 991 м., въ дѣсяти предъ-альпійской котловинѣ, на р. Саанѣ; защищенъ отъ сѣв. вѣтровъ. Жителей 3000. Къ В.—вершины Рюлягоръ (2307 м.) и Гуафуръ (2452 м.). Изъерна и Фрейбурга сюда ведетъ вдоль р. Сааны почтовая дорога. Къ Ю чрезъ долину Этивазъ и горный проходъ Ле-Моссъ (1446 м.) ведетъ почтовая дорога въ долину Роны и въ Ормонъ.

**Шато-Камбрези** — см. Като-Камбрези.

**Шатомонрафъ** (Jean de Châteaumont) — франц. государств. дѣятель (1352—1429). Съ ранней молодости принималъ участіе въ походахъ, цѣлю которыхъ было изгнаніе англичанъ изъ Франціи; участвовалъ



также въ переговорахъ, которые привели къ заключенію перемирія между Франціей и Англіей. Въ 1390 г. онъ сопутствовалъ герцогу Бурбону въ его крестовомъ походе. Послѣ порабненія христіанъ при Никополѣ III. былъ посланъ Карломъ VI къ Базтею, чтобы выхлопотать освобожденіе плѣнныхъ. Когда византійскій императоръ поѣхалъ въ Западную Европу просить помощи противъ турокъ, III. было поручено защищать Константинополь отъ турокъ. По возвращеніи съ Востока III., вмѣстѣ съ Вусико, стоялъ во главѣ французской партіи въ Сѣверной Италіи. Позже онъ пытался поднять возстаніе противъ англичанъ въ Нормандіи. Написалъ мемуары о жизни герцога Бурбонскаго Людовика II, но, не отличаясь литературнымъ талантомъ, отдалъ ихъ редактировать ученому клерикау Жану Кабаре д'Орвиллю. Результатомъ этой порученія была «Chronique du bon duc Loys de Bourbon» (изд., съ предислов. Шапе, въ Парижѣ, въ 1876 г.). Ср. Delaville le Roux, «La France en Orient au XIV siècle» (П., 1885); Reuge, «Histoire du château et des seigneurs de Châteaumurand» (Руанъ, 1888).

**Шато-нефъ-ле-Ванъ** (Château-neuf-les-Bains) — желѣзно-щелочные источники (16,0—37,7° Ц.) во франц. деп. Пюи-де-Домъ; составъ одного изъ источниковъ: хлористаго натрія 3,77, сѣрникоислаго натра 3,91, двууглекислаго натра 16,20, двууглекислаго кали 10,89, двууглекислой магнезій 4,35, двууглекислой извести 7,50, закиси желѣза 0,16, кремневой кислоты 0,92, плотнаго остатка 47,7, свободной углекислоты 19,8.

**Шатораль-Унгель** (мадьярск. Sátorajka-Ujhely) — гл. гор. Землянскаго комитета въ Венгріи. Монастырь пиварство; паровая мельница, пивоваренный заводъ, табачная фабрика, паровой кирпичный заводъ и театр. Жит. около 14000, преимущественно мадьяры.

**Шатореньо** (François-Louis Rousselet marquis de Châteaugrenaud или Châteaugrenault) — франц. адмиралъ (1637 — 1716). Родъ III. происходилъ изъ Дофинэ, но съ XVI в. утвердился въ Турени. III. въ ранней молодости поступилъ въ армию и сражался подъ начальствомъ Тюренна въ войнѣ съ Испаніей. Въ 1661 г. III. перешелъ во флотъ. Участвовалъ въ сраженіи при Джиджелли и преслѣдовалъ корсаровъ въ моряхъ Леванта. Во время войны Людовика XIV съ Голландіей III. одержалъ двѣ блестящія побѣды: сначала надъ сыномъ знаменитаго Рюйтера, затѣмъ надъ голландскимъ адмираломъ Эверцекомъ. Въ 1689 г. III. былъ начальникомъ эскадры, которая везла Іакова II въ Ирландію. III. съ успѣхомъ выполнялъ свою задачу и разбилъ англійскій флотъ. Особенно онъ отличился во время войны за испанское наследство. Онъ былъ посланъ въ испанскія колоніи, чтобы сопровождать испанскія суда, везшія изъ Мексики драгоценные металлы, и защитить ихъ отъ флота союзниковъ. III. отправился въ 1702 г. изъ Вера-Крусъ и благополучно довезъ испанскіе галіоны до порта Виго (въ Галиціи). Узнавъ, что за нимъ гонятся въ четыре раза болѣе сильная эскадра, подъ на-

чалствомъ адмирала Рука, III. хотѣлъ укрыться въ какой-нибудь защищенный французскій портъ, но командовавшій испанцами Веласко воспротивился этому. III. пришлось остановиться въ Виго и выстроить кое-какія укрѣпленія для предстоящей битвы. Не смотря на отчаянное сопротивление французамъ, союзникамъ удалось овладѣть выстроеными фортами. Тогда III. съжегъ часть своихъ кораблей, а часть посадилъ на мель. Въ то же время ему удалось выгрузить большую часть слитковъ (на сумму до 100 милл.), которые были доставлены въ Мадридъ сухимъ путемъ. Союзники завладѣли остальными кораблями, но нашли на нихъ золота и серебра только на 8 милл. Людовикъ XIV понялъ, что III. не виновенъ въ гибели французской эскадры, и возвелъ его въ званіе маршала Франціи.

**Шатору** (Châteaurox) — главный городъ франц. деп. Эндръ, на р. Эндрѣ. Жителей 20 тыс. Красивая церковь Св. Андрея (1864—75); старинный замокъ; ратуша съ музеемъ; бывшій францисканскій монастырь, теперь тюрьма; публичная бібліотека. Производство шерстяной пряжи и ткани. На другомъ берегу р. Эндръ древнее предмѣстье Деолъ. III. основанъ въ 950 г. Раудемъ-де-Деолемъ; до 1623 г. принадлежалъ баронамъ Шовиньи. Людовикъ XIII возвелъ III. въ герцогство и отдалъ городъ Генриху II Бурбону. Людовикъ XV далъ своей фавориткѣ, маркизѣ де-Турнель, титулъ герцогини Шатору. Ср. Raucouneau-Dufresne, «Histoire de Déols et de Châteaurox» (Шатору, 1873).

**Шатору** (Marie-Anne de Mailly-Nesle, marquise de la Tournelle, duchesse de Châteaurox) — фаворитка Людовика XV (1717—1744). Равно потерявъ мужа, маркиза де ла Турнель переселилась въ Версаль къ своей старшей сестрѣ, г-жѣ де Мальи, бывшей въ это время фавориткой короля. На Людовика XV, которому уже успѣла наступить ея сестра, она сразу произвела сильное впечатлѣніе, которое быстро перешло въ страстное увлеченіе. Сначала она мало обращала вниманія на короля, такъ какъ сама была увлечена графомъ д'Аженуа. Ривелье, враждебно относившійся къ г-жѣ де Мальи, хитростью удалилъ графа д'Аженуа отъ двора, и маркиза де ла Турнель скоро согласилась на предложенія короля. Она поставила ему слѣдующія условія: удавленіе отъ двора ея сестры, 500000 экю пенсіи и законное могущихъ быть у нея дѣтей. Послѣ смерти кардинала Флери положеніе ея еще болѣе укрѣпилось, и она получила титулъ герцогини де III. Ваинте герцогини III. на Людовика XV было громадно. По ея настоянію Франція вступила въ союзъ съ Пруссіей во время войны за австрійское наследство. Въ 1744 г. Людовикъ XV, желая отличиться на ея глазахъ военными подвидами, принялъ на себя командованіе франц. арміей во Фландріи и Эльзасѣ. III. поѣхала вмѣстѣ съ нимъ. Чтобы избѣжать огласки, они останавливались обыкновенно не въ одномъ, а въ двухъ соседнихъ домахъ, причѣмъ заранѣе въ этихъ домахъ были проломаны смежныя стѣны и устроено внутреннее сообщеніе. Въ присутствіи короля было взято

нѣсколько крѣпостей, что доставило ему во Франціи большую популярность. Когда король опасно заболѣлъ въ Мецѣ, Ш. ухаживала за нимъ. Боязнь смерти заставила Людовика XV удалитъ отъ себя Ш. и принести покойнице въ своей грѣховной жизни. Однако, эта немилость продолжалась недолго; король возобновилъ свои отношенія къ Ш., какъ только выздоровѣлъ. Ея враги подверглись ошамъ, и она должна была вернуться къ двору. На слѣдующій день послѣ своего торжества она внезапно заболѣла и черезъ 14 дней скончалась. Въ обществѣ говорили, что она отравлена, но вѣроятно причиною смерти была иная горячка. Людовикъ XV искренно жалѣлъ о ея смерти, а владычество послѣдующихъ его фаворитовъ—Помпадуръ и дѣ Барри—заставило жалѣть о преждевременной смерти Ш. и французское общество. Ср. «Resonnable histoire de la vie de défunte Marie-Anne de Mailly, duchesse de Châteauroux» (1746); M-me Gacon Dufour, «Correspondance inédite de M-me de Châteauroux avec le duc de Richelieu» (Пар., 1806); «Folastres, conte allégorique» (Гаага, 1745); «Mém. secrets de la cour de Perse» (Амстердамъ, 1749); «Amours de Zéokinizul, roi des Kofrans» (Амстердамъ, 1747); Loulavie, «Mémoires du duc de Richelieu (т. V)»; «Vie privée de Louis XV», (Л., 1781); Rousset, «Correspondance de Louis XV et du duc de Noailles», (П., 1869); Ed. et J. de Goncourt, «La duchesse de Châteauroux et ses soeurs» (П., 1879); Broglie, «Frédéric II et Louis XV» (П., 1884). В. Б.

**Шато-ТЬерри** (Château-Thierry)—гор. во франц. деп. Эны (въ Шампани), на р. Марнѣ; жителей 7 тыс.; старинный соборъ; развалины замка, построеннаго въ VIII в. Теодорихомъ IV и позже принадлежавшаго графу Вермандау; памятникъ здѣсь родившемуся Лафонтену. Два желѣзистыхъ минеральныхъ источника. Производства музыкальныхъ инструментовъ, хлопчатобумажное, красильное, подогатное и кожевенное. Ш., въ древности Castrum Theodorici, въ 1566 г. возведенъ Карломъ IX въ герцогство. Наполеонъ I 12 февр. 1814 г. одержалъ здѣсь побѣду надъ русскими и пруссаками, подѣ начальствомъ Сатена.

**Шатохмыш**—старинный русский дворянскій родъ, восходящій къ половитъ XVII в. и записанный въ VI ч. род. кн. Курской губ. Есть еще нѣсколько дворянскихъ родовъ Ш., болѣе поздного происхожденія.

**Шатипура** (санскр. Shat-pura)—въ индійской позднѣйшей мѣологій баснословный шестерной городъ или шесть городовъ, подаренныхъ Брахмой демонамъ Асурамъ. Онъ былъ взятъ у Асуровъ Кришной и подаренъ брахману Брахмадтитъ, какъ объ этомъ повѣствуетъ поэма Гариваниа.

**Шатрице**—с. Черниговской губ., Новгородъ-Сѣверскаго у., въ 30 вер. отъ уѣздн. гор. 3000 жит. Сельская библиотека, земск. школа, маслобойный зав., ярмарка.

**Шатрианъ** (Луи-Шарль-Александръ Chatrian)—французскій писатель (1826—90), извѣстный своими произведеніями, написан-

ными въ сотрудничествѣ съ Эркманномъ (Émile Erckmann, род. въ 1822 г.). Онъ былъ учителемъ, когда въ 1847 г. встрѣтился съ Эркманномъ, который въ это время уже пробовалъ свои силы въ публицистикѣ, издавъ брошюру «Le recrutement militaire». Сближившись, они въ слѣдующемъ году выступили на литературное поприще, подѣ общимъ псевдонимомъ Эркманнъ-Ш. съ рядомъ рассказовъ, собранныхъ впоследствии въ «Histoires et contes fantastiques» (1849); затѣмъ слѣдовали драмы «Georges» и «L'Alsace en 1814», рассказъ «Schinderhannes», романъ «Les brigands des Vosges»—первая редакция впоследствии весьма извѣстнаго «L'illustre docteur Mathéus» (1859). Успѣхъ этого произведенія далъ авторамъ возможность издать свои прежнія работы въ сборникахъ «Contes fantastiques» (1860), «Contes de la Montagne» (1861), «Maitre Daniel Rock» (1861), «Contes des bords du Rhin» (1862), «Les confidences d'un joueur de clarinette» (1865). Тогда же они задумали передать исторію Франціи за послѣдній вѣкъ въ рядѣ беллетристическихъ произведеній, гдѣ судьбы родины были бы отражены въ личныхъ судьбахъ не выдающихся дѣятелей исторіи, но незамѣтныхъ людей, даже и съ виду не кажущихся ея создателями. Такимъ образомъ были написаны «Le fou Yégoz» (1862); «Madame Thérèse ou les Volontaires de 1792» (1863); «Histoire d'un concert de 1813» (1864); «Waterloo» (1865; тогда же эти романы были собраны подѣ заглавіемъ «Romans nationaux»); «La guerre» (1866); «Le blocus» (1877); обширная «Histoire d'un paysan» (1868—70 г., 4 т.); «Histoire du plébiscite, racontée par un des 750000 oui» (1872); «Le brigadier» (Frédéric) (1874); «Une campagne en Algérie» (1874); «Souvenir d'un chef de chantier à l'Isthme de Suez» (1876); «Alsace» (1881); «Le banni» (1882). Произведенія, написанныя во время второй имперіи, были такимъ образомъ протестомъ противъ ея строя, противъ наполеоновской легенды и бонапартизма, съ такой живостью воспроизводили эпоху героической борьбы французовъ за свои права, что правительство тщетно боролось съ ихъ громаднымъ распространеніемъ и агитационнымъ влияніемъ. Одновременно съ этими авторами, хорошо знакомыми съ бытомъ французской, особенно эльзасской деревни, изображали ея жизнь, нравы и передавали ея преданія въ «Ami Fritz» (1864); «Histoire d'un homme du peuple» (1865); «La maison forestière» (1866); «Histoire d'un sous-maitre» (1869); «Maitre Gaspard Fix» (1876); «Contes vosgiens» (1877); «Le grand-père Lebigre» (1880); «Les Vieux de la Vieille» (1881). Кромѣ этихъ беллетристическихъ работъ друзья-сотрудники написали: «Lettre d'un électeur à son député» (1872); «Quelques mots sur l'esprit humain» (1880); «L'art et les grands idéalistes» (1885). На сценѣ имѣли успѣхъ ихъ пьесы: «Juif polonais»; «L'ami Fritz» (1876); «Les Rantzau» (1884). Послѣ смерти Ш. Эркманнъ написалъ еще рассказы «Kaleb et Khoraz»; «La première campagne du grand-père Jacques». Значительную извѣстность

приобрѣли повѣсти и романы Эркманна-Ш. въ Германіи, что вызывалось не только избраніемъ мѣста дѣйствія въ полу-нѣмецкой окривѣ Франціи (Эльзась), но также ихъ тономъ, который, дѣйствительно, не похожъ на тонъ и сталъ французовъ; вѣмцы склонны были объяснять художественные приемы Ш. и Эркманна ихъ нѣмецкимъ происхожденіемъ и даже считать ихъ отчасти землѣками, отъ чего, однако, имъ пришлось отказаться послѣ событий 1870 года: съ этихъ поръ произведенія Эркманна-Ш. носятъ довольно ясно выраженный противъ-нѣмецкій характеръ. Но «Ami Fritz» надолго водворился на нѣмецкой почвѣ, гдѣ роль равнина Зихеля съ неодоливаемой жизненностью была создана Поссартомъ. Въ Россіи произведенія Эркманна-Ш. имѣли, начиная съ конца шестидесятихъ годовъ большой успѣхъ, объясняемый столько же ихъ направленіемъ, сколько ихъ вниманіемъ къ народной жизни, ихъ здоровымъ юморомъ, ихъ простымъ реализмомъ, иногда близкимъ къ намему. Въ переводѣ появились: «Воспоминанія пролетарія» («Русское Слово», 1865, №№ 11—12); «Исторія крестьянина» («Дѣло», 1868, №№ 4—8; пер. Марка Вовчка, СПб., 1872, отъзвы въ «Отч. Зал.», 1868, № 6; 1870, № 2); «Исторія шлѣбсцита» («Дѣло», 1872; №№ 1—4; отд. СПб., 1872); «Сочиненія. Национальные романы, повѣсти и сказки», пер. М. Вовчка (СПб., 1872); «Повѣсти и рассказы» (СПб., 1881); «Возгаскіе рассказы» (СПб., 1886); «Дѣдушка Ваидеецъ» («Всем. Трудъ», 1870, № 1); «Два брата» (1874), изъ коихъ передѣл. «Братья Раппау» (1883); д. п. «Семейная вражда» (СПб., 1874); «Старикъ стараго времени» («Рус. Бор.», 1880, №№ 11—12); «Воспитаніе феодала» (СПб., 1876); «Гаспаръ Фиксъ» (1876 и 1901); «Исторія школьнаго учителя» (съ драм. «Польскій ядъ» и критич. статей Ж. Кларетя, СПб., 1871). Ср. «Отч. Зал.», 1871, №№ 4, 8; «Дѣло», 1871, «Вѣст. Евр.», 1871, № 7; «Даніэль Рокъ» (СПб., 1869); «Блокада» (1871); «Лѣсничій Фредерикъ» (СПб., 1891); «Сочиненія» (СПб., 1898, 2 т.).

А. Горьбелодъ.

**Шатровъ** (Николай Михайловичъ, 1765—1841)—стихотворецъ конца XVIII и начала XIX вв., одинъ изъ ревностнѣйшихъ приверженцевъ школы Пшшкова и противниковъ Карамзина. Сотрудничалъ въ «Амфионѣ», «Сѣверномъ Вѣстникѣ», «Русскомъ Вѣстникѣ», «Сынѣ Отечества», «Трудахъ Общ. Люб. Россійской Словесности при Моск. Унив.». Многіе изъ его стихотвореній появились отдѣльными брошюрами. Въ 1831 г. російской академіей было напечатано собраніе его стихотвореній въ двухъ томахъ. Стихотворенія Ш.—въ духовномъ родѣ: это или духовныя пѣсни, или переложенія библейскія, главнымъ образомъ изъ Псалтыри. Стихи Ш. всегда торжественны и ложно-величавы, мѣстами звучны. В. А. Жуковский вѣрно замѣтилъ по поводу его стиховъ, что стихотворецъ постоянно заботится о томъ, какъ-бы «извѣстное и обыкновенное сказать необыкновеннымъ образомъ». О Ш. см. у С. Т. Аксакова («Сочиненія», т. IV), М. Дмитріева («Мелочи изъ записки моей памяти», стр. 226—229), С. Н.

Глинки («Записки», стр. 159), кн. Вяземскаго («Сочиненія», т. VII, стр. 23). См. также «Москвитиниш», 1841, № 12.

**Шатрунджа** (санскр. Śaṭru-gñha—истребитель враговъ)—въ индійской эпической мифологіи братъ-близнецъ Лакшманы и сведеный братъ Рамы. Въ Ш. воплотилась восьмая часть божественности Вишну. Ш. сражался рядомъ съ Рамой и умертвлялъ въ бою вождя демоновъ-ракшасовъ—Лавану.

**Шатрунджанъ-Магатмья** (санскр. Śaṭruñjāya-Māhātmya—величіе горы Шатрунджи)—одинъ изъ важныхъ литературныхъ источниковъ для изученія древне-индійской секты джайновъ (см.). Ш.—Магатмья содержитъ біографію Джина (Будда джайновъ), вмѣстѣ съ прославленіемъ священной горы Шатрунджанъ, находящейся на полу-въ Гуджаратъ. Памятникъ этотъ относится къ шестому вѣку, но вѣроятно овъ былъ передѣланъ въ XIII или XIV ст. Бюлеръ считаетъ его почти апокрифическимъ («Indian Antiquary», т. VI, стр. 154). См. А. Weber, «Ueber das Śaṭruñjāya Māhātmyam» (В., 1838). С. В.—н.

**Шатруссъ** (Эмиль Chatrouse)—французскій скульпторъ, род. въ Парижѣ въ 1830 г., учился сперва у живописца Абеля-де-Пуожоля и долго колебался при выборѣ для себя спеціальной отрасли искусства, пока не остановился на скульптурѣ и не сталъ заниматься ею въ мастерской Фр. Рюда. Первые образцы на себя вниманіе публики гипсовою груною «Королева Гортензия учитъ своего сына, принца Людовика-Наполеона», выставленною въ парижскомъ салонѣ 1853 г. (исполненною потомъ изъ мрамора для версальской галлерей), участвовалъ въ послѣдующихъ салонахъ съ возраставшимъ успѣхомъ и не разъ получалъ на нихъ медали. Главныя его произведенія—мраморная статуя «Покорность вождѣ Вожей» (1855; въ похоронной капеллѣ парижск. при. св. Евстафія); группа «Абеларъ и Элоиза» (1857), мрам. аллегорическія фигуры «Христіанское искусство» и «Возрожденіе» (1859 и 1861; на дворѣ луврск. музея), мрам. статуя генерала Бѣрѣ (1862; въ версальск. муз.), мрам. статуя «Св. Марія Магдалина въ пустынѣ» (1864; въ муз. города Дюѣ), полихромная камен. статуя «Св. Іосифъ» (въ при. св. Амвросія), камен. статуя «Ангель, вздымающій евангелію» (1873; на фасадѣ при. св. Евстафія) и мрам. группа «Бѣдствія войны» (1876; въ муз. Нанси). Ш. извѣстенъ не только какъ скульпторъ, но и какъ художественный критикъ, помѣщавшій свои статьи въ газетахъ «La Patrie» и «Le Pays» и въ журналѣ «L'Artiste».

**Шатугуль**—см. Паровыя машины.

**Шать**—такъ называется иногда гора Эльбрусъ (см.) на Кавказѣ.

**Шать**—р. Тульской губ., прав. притокъ р. Упы, впадающей съ правой стороны въ р. Оку. Ш. беретъ начало въ сѣв. части Елифанскаго у., изъ небольшого Иванъ-озера (XII, 769). Распространено мнѣніе, что изъ названнаго озера будто бы беретъ свое начало и р. Донъ (см. Донъ, XI, 34—41) и что Ш. и Донъ являются, поэтому, такъ сказать, родными братьями (въ народныхъ сказкахъ

рр. Донъ и Ш. даже величаются оба Ивано-вичами, по имени своего родича — Иванъ-озера, но благодаря производившимся въ половинѣ 90-хъ годовъ XIX стол. работамъ экспедиціи по изслѣдованію истоковъ главнѣйшихъ рѣкъ Европ. Россіи, выяснилось, что Иванъ-озеро лишь посылаетъ избытки своихъ весеннихъ водъ, при помощи особой искусственной канавы, въ рч. Урванку, которую и слѣдуетъ считать истокомъ р. Дона. По выходѣ изъ Иванъ-озера Ш. течетъ по направленію къ СВ, по границѣ Елпфанскаго съ Веневскимъ у., затѣмъ прорѣзываетъ на очень небольшомъ протяженіи юго-зап. уголъ Веневскаго у., довольно круто поворачиваетъ на З, прорѣзываетъ сѣв. часть Богородицкаго у., входитъ затѣмъ въ предѣлы Тульскаго у., гдѣ и впадаетъ въ р. Улу. Длина Ш. около 55 вер. Петръ Вел. предполагалъ соединять р. Оку съ р. Дономъ чрезъ посредство Ш. и Иванъ-озера и въ 1700 г. съ этою цѣлью начата была постройка такъ назыв. Ивановскаго канала, но работы по обдѣлкѣ послѣдняго впоследствии были заброшены (см. Ивановскій каналъ, XII, 759).

#### II. Неволицъ.

**Шаты**—мст. Ковенской губ., Вилькомирскаго у., при р. Абель, въ 35 вер. отъ уѣзда. гор. Жт. 1498; костель; почт. отд.

**Шэу** (Генри Wheeler Shaw)—американскій писатель-юмористъ (1818—85), писалъ въ нью-йоркскихъ газетахъ. Напечаталъ подъ псевдонимомъ Josh Billing рядъ имѣвшихъ у американской публики шумный успѣхъ юмористическихъ сборниковъ; таковы: «J. Billing's Farners Almanac (Almanacs)» (ежегодно, 1870—80); «Josh Billing, his sayings» (1866); «Josh Billing on ice» (1875); «Everybody's Friend» (1876); «J. Billing's Spice Box» (1881). Биографію Ш. составилъ С. Смитъ (Нью-Йоркъ, 1883).

**Шэу** (Джорджъ Shaw)—англійскій естествоиспытатель (1751—1813), былъ врачомъ и пасторомъ, впоследствии назначенъ бібліотекаремъ и хранителемъ британскаго музея. Изъ сочиненій Ш. заслуживаютъ вниманія «Vivarium naturae, or the naturalist miscellany» (на латинскомъ и англійскомъ языкахъ, 24 т., Л., 1790—1813, съ таблицами Ноддера); «Zoology of New Holland» (тамъ же); «General Zoology, or systematic natural history» (тамъ же, 1800—1826, 13 т.)—весьма обширное и вышѣ очень рѣдкое изданіе, съ множествомъ таблицъ.

#### И. Н. А.

**Шэу** (Робертъ Баркли)—извѣстный изслѣдователь Восточнаго Туркестана (1839—1879). Въ 1859 г. отправляясь въ Индію, гдѣ занялся управленіемъ чайными плантаціями въ долинѣ Кангара, усердно изучалъ мѣстные языки. Интересуясь географіей, онъ въ 1863 г. посѣтилъ Восточный Туркестанъ и первый изъ европейцевъ послѣ убійства Адольфа Шлагинтейта дошелъ до Кангара. Вскрѣпъ по возвращеніи онъ присоединился къ Форсайту, съ которымъ пробѣжалъ до Ярканда, точно опредѣливъ положеніе послѣдняго. Много содѣйствовалъ второму торгово-политическому посольству Форсайта и доставилъ ратифицированный договоръ въ Кангаръ (1874), но скоро

долженъ былъ покинуть этотъ городъ, такъ какъ Якубъ-бей не позволялъ иностранцамъ долго тамъ оставаться. Умеръ въ Бирмѣ въ качествѣ англо-индійскаго резидента. Его цѣнная географическія изслѣдованія онъ изложилъ въ многочисленныхъ сочиненіяхъ, изъ которыхъ особенно важны: «Visits to the high Tartary, Yarkand and Kashgar and return journey over the Karakorum pass» (Л., 1871) и «Results of the observations taken». См. «Journal of the Royal Geographical Society» (XLI, 1871, 373 стр.); «Peternann's Geographische Mittheilungen» (1880).

**Шэубахъ** (Иоганнъ-Конрадъ Schaubach, 1764—1849)—вѣм. астрономъ. Образование получилъ въ мейнингенскомъ унив. Ш. звѣздный своими трудами о состояніи астрономическихъ знаній у древнихъ грековъ; таковы: «Ueber die Katasterismen des Eratosthenes» (1791); «Ueber die Meinungen der Alten von unserem Sonnensystem» (1796); «Ueber die Sphäre der Alten» (1797); «Geschichte der griechischen Astronomie bis auf Eratosthenes» (Геттингенъ, 1802). Въ 1797 г. онъ напечаталъ въ «Ruperti-Schlichthorst's Magazin für Philologen» статью: «Auf- und Untergänge des Siebengestirns», а въ 1811 г. «Ueber die Vorstellungen der Alten von der Bewegung der Erde» (въ Zach's «Monatliche Korrespondenz zur Beförderung der Erd- und Himmelskunde»). Кромѣ трудовъ по исторіи астрономіи у грековъ и римлянъ, Ш. напечаталъ нѣсколько изслѣдованій по исторіи астрономіи на Востоцѣ, главнымъ образомъ по индійской астрономіи и хронологіи.

**Шэубахтъ** (шаутбенахтъ)—прежде чинъ младшаго морскаго генерала, соотвѣтствующій вышнему контр-адмиралу; замѣствовалъ изъ Голландіи Петромъ Великимъ. По-голландски Schaub bij nacht значитъ *смотри ночью*; названіе это присвоено Ш. потому, что онъ почти всегда находился на передовомъ кораблѣ флота и, слѣдовательно, долженъ былъ длительно смотрѣть впередъ, особенно ночью. Петръ Великій самъ носилъ этотъ чинъ, сохранившійся у насъ до начала царствованія имп. Елизаветы Петровны.

**Шэубъ** (Францъ Schaub, 1817—1871)—австр. астрономъ. Изучалъ въ Вѣнѣ математическія науки, съ 1843 г. адъюнктъ при обсерваторіи въ Вѣнѣ. Приобрѣта извѣстность своими наблюденіями надъ солнечными затмѣніями, онъ получалъ въ 1850 г. мѣсто профессора астрономіи въ академіи торговли и мореплаванія въ Триестѣ и въ военно-морской коллегіи тамъ же. Въ 1857 г. Ш. былъ назначенъ директоромъ морской обсерваторіи въ Триестѣ. Его труды: «Kompendium der ebenen und sphärischen Trigonometrie» (Вѣна, 1849); «Leitfaden der nautischen Astronomie» (Триестъ, 1853); «Nautische Tafeln» (1853); «Magnetische Beobachtungen im Mittelmeere» (ib., 1858). Онъ также редактировалъ «Almanach der österreichischen Kriegsmarine», гдѣ напечаталъ много статей по метеорологіи и астрономіи и принималъ участіе въ экспедиціи, снаряженной вѣнской академіей наукъ для изслѣдованія Адриатическаго моря въ физическомъ отношеніи. Въ Триестѣ имъ была

устроена станція для точнаго опредѣленія полудня.

**Шлаудинь** (Fritz Schaudinn)—нѣмецкій зоологъ, род. въ 1871 г. въ близки Гумбиннена, изучающій естественныя науки въ Берлинѣ съ 1883 г., въ 1893 г. докторъ философіи, въ 1894 г. изслѣдовалъ корненожки (Rhizopoda) въ Бергенѣ, осенью того же года назначенъ ассистентомъ при зоологическомъ институтѣ берлинскаго университета, съ 1898 г. приватъ-доцентъ зоологіи, въ 1898 г. выѣхавъ съ Римеромъ изслѣдовать берега Шпицбергена съ цѣлью изучить фауну морскихъ животныхъ (результаты изложены въ «Fauna arctica», Iena, 1902 и сл.), въ 1901 г. отъ германскаго правительства получилъ порученіе изслѣдовать въ Ровиню болѣзнетворныхъ простѣйшихъ; по окончаніи этихъ изслѣдованій Ш. поручено основать специальный отдѣлъ для изученія простѣйшихъ при императорскомъ германскомъ департаментѣ народнаго здравія. Научныя труды Ш. касаются преимущественно строенія и размноженія простѣйшихъ, по преимуществу корненожки; изъ нихъ заслуживаютъ особаго вниманія: «Untersuchungen über die Fortpflanzung der Foraminiferen. I. Calcituba polymorpha» (Б., 1894); «Ueber Kerntheilung mit nachfolgender Körpertheilung bei Amoeba Krystalligera» («Sitzber. Preuss. Ak. Wiss.», 1894); «Ueber den Difformismus der Foraminiferen» («Sitzber. Ges. Nat. Fr. Berlin», 1895); «Ueber die Theilung von Amoeba binucleata» (тамъ же, 1885); «Ueber den Zeugungskreis von Paramoeba eihardi» («Sitzber. Ak. Wiss.», 1896); «Das Tierreich: Heliozoa» (изд. герм. зоол. общ., Б., 1896); «Ueber den Generationswechsel der Coccidien u. die neuere Malariaforschung» («Sitzber. Ges. Nat. Fr.», 1899); «Untersuchungen über den Generationswechsel von Trichosphaerium Sieboldi» (Б., 1899); «Untersuchungen über Krankheitsregende Protozoen» («Arch. a. d. Reichsgesundheitsamt», 1902). Съ 1902 г. Ш. издаетъ центральный органъ для работъ, касающихся простѣйшихъ животныхъ и растений подъ заглавіемъ: «Archiv für Protistenkunde» (Iena). *Н. Н. А.*

**Шлауходоани** (санскр. Śaṅghodāni)—одно изъ именъ историческаго Будды Гаутама. Оно представляетъ собой отчество (patronymicum), произведенное отъ имени отца Будды—Шуддоходани (санскр. Śuddhodana—чистую воду imbующій).

**Шлауха**—мст. Кіевской губ., Уманскаго уѣзда, въ 39 вер. отъ у. г., при р. Горномъ Тикичѣ. Извѣстно съ конца XVI стол. 1515 жит., православная церковь, народное двухклассное училище, 3 водныхъ мельницы, 2 ярмарки. Близъ Ш. 6 кургановъ; въ 1845 г. здѣсь былъ найденъ монетный кладъ (изъ монетъ польскихъ, шведскихъ и бранденбургскихъ).

**Шлаухманнъ** (Адольфъ-Фридрихъ-Генрихъ Schaumann)—историкъ (1809—82). Занимался въ Геттингенѣ адвокатскою практикой. Его цѣнный трудъ: «Geschichte des niedersächsischen Volkes bis 1180» (Геттинг., 1838) былъ увѣнчанъ юбилейной преміей гет-

тингенскаго университета и далъ ему кафедру истории и дипломатики въ геттингенскомъ университетѣ. Съ 1851 г. онъ занялъ ту же кафедру въ Іенѣ; позже былъ библиотекаремъ и историографомъ при ганноверскомъ дворѣ. Ему принадлежатъ кромѣ вышеназваннаго, слѣдующіе труды: «Geschichte des 2-ten Pariser Friedens» (Геттинген, 1844); «Handb. der Gesch. der Lande Hannover und Braunschweig» (Ганновер, 1864); «Gesch. der Erwerbung der Krone Grossbritanniens von seiten des Hauses Hannover» (1878); «Sophia Dorothea, Prinzessin v. Ailden und Kurfürstin Sophie v. Hannover» (1879) и друг.

**Шлаухманнъ** (Иоганнъ-Христіанъ-Готтлибъ Schaumann, 1768—1821)—нѣм. философъ; былъ учителемъ въ Галле, затѣмъ приватъ-доцентомъ при тамбовскомъ университетѣ, съ 1794 г.—проф. философіи въ Гиссѣнѣ. Сначала отверженъ философіи Канта, затѣмъ сторонникъ Фихте, онъ написалъ множество трудовъ по различнымъ вопросамъ философіи: «Ueber die transcendente Aesthetik» (1789); «Psycho oder Unterhaltungen über die Seele» (1791); «Wissenschaftliches Naturrecht» (1792); «Ideen zu einer Criminalpsychologie» (1792); «Elementen der allgemeinen Logik und kurzer Abriss der Metaphysik» (1795); «Versuch eines neuen Systems des natürlichen Rechts» (1796); «Erklärung über Fichte's Appellation und über die Anklagen gegen die Philosophie» (1799).

**Шлаухбергеръ** (Генрихъ Schaumberger)—нѣмецкій писатель (1843—76). Былъ школьнымъ учителемъ. Авторъ деревенскихъ разсказовъ, въ которыхъ онъ, самъ крестьянинъ по происхожденію, правдиво и съ большою простотою описываетъ хорошо знакомый ему бытъ. Таковы: «Vater und Sohn» (3 изд., 1885); «Zu Spät» (4 изд., 1895); «Im Hirtenhaus» (6 изд., 1893). Въ романѣ «Fritz Reinhardt» (3 изд., 1881) Ш. разсказываетъ исторію своего самообразованія. Собраніе его сочиненій издано въ Брауншвейгѣ въ 1875—76 гг. и позже. Ср. Möbius, «Heinrich Schaumberger, sein Leben und seine Werke» (Вольфенб., 1883) и E. Schreck (Билефельдъ, 1896).

**Шлаухбергеръ** (Юлій Schaumberger)—нѣмецкій писатель, род. въ 1858 г.; редактировалъ въ Мюнхенѣ нѣсколько боевыхъ журналовъ («Münchener Kunst», «Moderne Blätter» и др.) новаго литературнаго направленія. Написалъ: «Theater-Novellen» (1889); «Hell oder dunkel» (1892); «Münchener Kaffeehaus-Geschichten» (1894); «Künstler-Dramen» (1893); «Ein pietätloser Mensch» (1893); «Konrad Drehers Schlierseer Bauerntheater» (1893) и драмы: «Die neue Ehe» (1894), «Bella» (1894), «Die Stunde wider den heiligen Geist» (1895), «Das Wunder» (1896), «Pepi Danegger» (1898) и др. *А. Г.—ъ.*

**Шлаухберги** (Георгъ Schaumberg)—нѣмецкій писатель. Род. въ 1855 г., много лѣтъ былъ журналистомъ, затѣмъ директоромъ «Pensionsanstalt deutscher Schriftsteller». Отдѣльно вышла его пьеса: «Eine gründliche Kur» (1886); «Donna Clara» (1886); «Backfischstreiche»

(1886); «Der Tag von Sedan» (1888); «Leah» (1889); «Die Nihilisten» (1888); «Dies irae» (1893). А. Г.—.

**Шаумбургъ** (Иоганнъ Готфридъ Schaumburg, 1708—46) — саксонскій юристъ. Изучалъ право въ Виттенбергѣ и Галле, съ 1734 г. профессоръ въ Ринтельнѣ, съ 1736 г. въ Йенѣ. Ш. оставилъ большое число трудовъ, изъ которыхъ самымъ важнымъ является его «*Einleitung zum sächsischen Recht*» — обстоятельный трактатъ о саксонскомъ гражданскомъ и государственномъ правѣ. Трудъ этотъ, съ дополненіями Р. Беннгерса, вышелъ новыми изданіями въ 1768 и 1781 гг.

**Шаумбургъ** (Schaumburg) — баронство въ бышемъ герцогствѣ Нассау; занимало 70 кв. км., пользовалось имперскими волеостями, но безъ права голоса на имперскомъ сеймѣ. Въ XIII в. принадлежало дому Димбургъ. Ш. переходило въ XIV—XVII вв. покупой и путемъ наслѣдства къ нѣсколькимъ владѣтельнымъ домамъ, между прочимъ въ 1656 г. къ князю Адольфу Нассау-Дилленбургскому. Когда въ 1676 г. онъ умеръ бездѣтнымъ, его владѣнія перешли къ одному изъ князей Ангальтъ-Бернбургъ, и, такимъ образомъ, возникла линия Ангальтъ-Бернбургъ-Гоймъ-Ш. Въ 1812 г. эта линия угасла въ мужскомъ поколѣніи и владѣнія ея распались: часть была присоединена къ Ангальтъ-Бернбургъ, а другая часть (графства Ш. и Гольцафельдъ) отошла къ вонгерскому палатину эрцгерцогу Иосифу, женатому на дочери послѣдняго князя Ш. Отъ него Ш. достался сыну его Стефану, построившему замокъ Ш. на холмѣ около Дипа и принявшему титулъ князя Ш. Со смертью князя Стефана (1867) оба графства (Ш. и Гольцафельдъ) достались принцу Георгу-Людвигу Ольденбургскому, но права его стали оспаривать князь Вальдекскій и въ 1887 г. право владѣнія Ш. и Гольцафельдемъ было признано за послѣднимъ.

**Шаумбургъ** (Schaumburg) — графство въ Верхней Австріи; до середины XIV в. пользовалось имперскими правами, позже состояло въ ленной зависимости отъ австрійскаго эрцгерцогства. До 1559 г. составляло владѣніе дома графовъ Ш.

**Шаумбургъ** (Schaumburg, прежде Schaumburg) — бывшее графство въ Вестфальскомъ округѣ старой Германской имперіи, на р. Везерѣ; получило названіе отъ замка Шауенбургъ (между Ринтельномъ и Ольдендорфомъ), построеннаго Адольфомъ I графомъ Сантерслебенемъ. Послѣдній сталъ носить титулъ графа Ш. съ тѣхъ поръ какъ императоръ Конрадъ II въ 1080 г. отдалъ ему въ ленъ область, окружающую замокъ Ш. Его внукъ Адольфъ III получилъ (1106) отъ имп. Лотаря Голштинію, которая до князя XIII в. оставалась во владѣніи графовъ Ш. Въ 1290 г. Адольфъ VII положилъ начало младшей Шаумбургской графской линіи, владѣвшей лишь однимъ Ш. Когда въ 1459 г. въ Голштинію угасла старшая линія дома Ш., Оттонъ II, графъ Ш., безуспѣшно пытался заявить свои притязанія на Голштинское герцогство и удовлетворился денежнымъ вознагражденіемъ, уступивъ свои права Даніи.

Оттонъ IV, бывший съ 1531—37 гг. епископомъ гильдесгеймскимъ, сложилъ съ себя духовное званіе и въ 1544 г. вступилъ въ управленіе графствомъ Ш.; въ 1558 г. онъ ввелъ здѣсь реформуцію. Въ 1619 г. Эрнстъ Ш. былъ возведенъ имп. Фердинандомъ II въ имперскіе князья. Въ 1640 г., со смертью Оттона VII, угасло мужское потомство дома Ш. Мать послѣдняго графа Ш., урожденная графиня Липпе, признала (1643) своимъ наслѣдникомъ своего брата графа Филиппа Липпе. Одновременно съ разныхъ сторонъ возникли притязанія на различныя части владѣнія гр. Ш.: Данія захватила графство Пиннебергъ (съ 1290 г. перешедшее отъ Голштиніи къ Ш.); герцогъ Брауншвейгъ-Люнебургскій занялъ теменшій ганноверскій амтъ Кляуну и часть Гамельна (въ силу договора 1595 г.); ландграфиня Амалия Елизавета Гессенъ-Кассельская предъявила притязаніе на епископство Минденъ. На Вестфальскомъ конгрессѣ (1648) споръ былъ улаженъ: Филиппъ Липпе получилъ амты Штадагенъ, Бюкебургъ, Арнсбергъ и Гагенбургъ и часть амта Саксенгагена (теперь все это составляется княжество Шаумбургъ-Липпе), ландграфъ Гессенъ-Кассельскій — амты Шаумбургъ, Роденбургъ и остальную часть Саксенгагена (въ настоящее время эта, большая часть [452 кв. км.] Ш. входитъ въ составъ прусской провинціи Гессенъ-Нассау). Ср. Piderit, «*Geschichte der Grafschaft Schaumburg*» (Ринтельнъ, 1831).

**Шаумбургъ - Липпе** (Schaumburg-Lippe) — княжество, входящее въ 51°53'—52°30' с. ш. и 8°59'—9°20' в. д. отъ Гринича, окружено прусскими землями; расположено у сѣв. отрога Везерскихъ горъ; поверхность въ большей части низменная, въ меньшей вознообразнохолмистая. На ЮВ тянутся гѣсистыя и богатыя каменнымъ углемъ горы Бюкеберге (330 м.); на С находится обильное рыбой озеро «Штейнгудское море», съ крѣпостью Вильгельмштейнъ на островѣ. У Штадагена и Цильзена имѣются минеральные источники. Пространство 340,2 кв. км. Жителей 43132 (1901), въ томъ числѣ 89,5% лютеранъ, 8% реформатовъ, 1,5% католиковъ и 1% евреевъ. Всѣхъ населенныхъ пунктовъ 92 (2 города — Бюкебургъ и Штадагенъ, 2 мѣстечка, 88 селеній). Главнѣйшій промыселъ жителей — земледѣліе, дающее продукты не только для прокормленія населенія, но и для вывоза. Пашатныя и садовые земли занимаютъ 47,4%, луга 11,5%, пастбища 6,9%, лѣса 20,8% всей поверхности. Лѣса преобладаютъ лиственные (78,9%), именно превосходные дубовые и буковые. 93% всей лѣсной площади составились собственностью князя. Разработка каменноугольныхъ копей, ломка плитняка и бутываго камня, добываніе торфа. Обрабатывающая промышленность и торговля незначительны. Княжество управляется на основаніи конституціи 17 ноября 1868 г. Составъ ландтага: два представителя, назначаемые княземъ отъ удѣльныхъ имѣній, одинъ выбираемый дворянствомъ, одинъ — духовенствомъ, одинъ — отъ занимающихъ административныя

должности юристовъ, врачей и учителей, трое отъ городовъ и семь отъ сельскихъ приходовъ. При князѣ имѣется министерство въ Бюкебургѣ; тамъ же ландгерихтъ; 2 амтсгерихта (въ Бюкебургѣ и Штаттагенѣ); высшей инстанціей служатъ обер-ландгерихтъ въ Ольденбургѣ. Общины пользуются самоуправленіемъ. Бюджетъ ежегодно утверждается ландтагомъ. Доходы и расходы — ежегодно около 1 милл. марокъ. Государственный долгъ — 444,5 тыс. марокъ. Въ военномъ отношеніи княжество принадлежитъ къ 7-му армейскому германскому корпусу. Въ союзномъ совѣтѣ княжество представлено однимъ уполномоченнымъ, въ рейхстагъ посылаетъ одного депутата.

**Исторія.** Ланія Шаумбургъ или Бюкебургъ владѣтельнаго дома Липше была основана графомъ Филиппомъ, младшимъ сыномъ графа Симона VI Липше. Графъ Филиппъ получилъ въ 1613 г. въ удѣль приходы Липпероде и Альвердисенъ, а въ 1640 г. наслѣдовалъ отъ своей сестры Елизаветы часть графства Шаумбургъ (приходы Штаттагенъ, Бюкебургъ, Гагенбургъ и часть прихода Саксонгагенъ). Вся эта территория стала называться графствомъ Шаумбургъ. Изъ сыновей Филиппа Фридрихъ-Христианъ († 1728) основалъ Бюкебургскую линію. Филиппъ-Эрнстъ — Альвердисенскую. Со смертью, въ 1777 г., внука Фридриха-Христиана, португальскаго фельдмаршала графа Фридриха-Вильгельма-Эрнста, угасла въ мужскомъ поколѣніи старшая Бюкебургская линія, послѣ чего въ управленіе графствомъ вступилъ графъ Филиппъ-Эрнстъ, внукъ основателя Альвердисенской линіи. Ему пришлось вести продолжительную борьбу за наслѣдство съ графомъ Липше и ландграфомъ Гессенъ-Кассельскимъ. Уступкой одного прихода ему удалось утвердить за собою владѣніе графствомъ, и съ этихъ поръ онъ сталъ носить титулъ графа Ш.-Липше-Бюкебургскаго. Сынъ его Георгъ-Вальгельмъ вступилъ въ 1807 г. въ рейнский союзъ и принялъ княжескій титулъ. Въ 1816 г. онъ далъ странѣ сословную конституцію. Въ 1848 г. здѣсь недалеко происходили революціонныя волненія; было высказано требованіе, чтобы домены были признаны государственнымъ имуществомъ. Князь энергично сопротивлялся этому движенію, но изъявилъ согласіе на изданіе новаго избирательнаго закона и закона объ ответственности министерства. Въ 1849 г. князь присоединился къ реакціонному движенію и отказался ввести новую конституцію, а также возстановить дѣйствіе прежней. Въ 1854 г. княжество вошло въ составъ германскаго таможеннаго союза. 14 июня 1866 г. князь выразилъ согласіе на австрійское требованіе мобилизаціи противъ Пруссіи и отравилъ свой контрсигментъ въ Майнцъ, но 18 августа присоединился къ сѣверо-германскому союзу, а въ 1871 г. — къ Германской имперіи. Въ 1868 г., 17 января, послѣ долголѣтняго препирательства, была издана новая конституція. Съ 1893 г. княземъ состоитъ внукъ Георга - Вильгельма, Георгъ (род. въ 1846 г.).

**Шаумъ** (Германъ-Рудольфъ Schaum) — нѣмецкій энтомологъ (1819—65), изучалъ медицину въ Лейпцигѣ и Берлинѣ, затѣмъ работалъ съ 1841 по 1844 г. въ клиникѣ Вѣны и Парижа. Съ 1845 г. занялся врачебной практикой въ Штеттинѣ; однако, въ скоромъ времени всецѣло предался изученію энтомологіи, которую полюбилъ ужъ мальчикомъ въ домѣ своего дяди, извѣстнаго энтомолога Гермара; съ 1847 по 1849 г. Ш. путешествовалъ по Европѣ и Сѣв. Америкѣ съ цѣлю ознакомленія съ мѣстными коллекціями и съ фауной насѣкомыхъ. Въ 1849 г. назначенъ профессоромъ по кафедрѣ зоологіи безпозвоночныхъ и медицинской зоологіи при берлинскомъ университетѣ. Труды Ш. отличаются замѣчательною добросовѣстностью и строго научнымъ направленіемъ; они касаются преимущественно систематики жуковъ. Онъ напечаталъ, между прочимъ: «Observations critiques sur la famille des Lamellicornes méliophiles» («Ann. Soc. Ent. France», 1844 и 1849); «Catalogus Coleopterorum Europae» (4-е изд., Б., 1852; этотъ капитальный трудъ въ 1861 г. вторично изданъ Ш. вмѣстѣ съ Крапомъ и Кизевтеромъ); «Ueber die von Peters aus Mozambique mitgebrachten Orthopteren» («Monatsber. Ak. Berlin», 1853); «Naturgeschichte der Insecten Deutschlands» (продолженіе начатаго Эрихсономъ сочиненія; Ш. написалъ главы «Cicindelen» и «Saragen», Б., 1860).

**Шаунака** (санскр. Śaunaka) — древній индійскій мудрецъ, авторъ поэмы Брахмадевата, перечисляющей и описывающей божества, которымъ посвящены гимны и отдѣльные стихи Ригведы и другихъ произведеній. Ш. самъ былъ наставникомъ Атарва-веды и въ числѣ учениковъ своихъ имѣлъ Авшалаяну, съ которымъ, по преданію, написалъ послѣднія двѣ книги Айтарси-Араньяки. Существуютъ цѣлая фамилія или родъ, носящій это имя; поэтому произведенія, приписываемыя Ш., могутъ принадлежать не одному, а нѣсколькимъ авторамъ. С. Б.—ч.

**Шаургу** — очень большой ледникъ, находящійся въ Нальчикскомъ округѣ Терской области. Спускается съ сѣвернаго склона Главнаго Кавказскаго хребта въ верховьяхъ р. Черемъ. Длина 7 вер.

**Шаута** (Фридрихъ Schauta) — гинекологъ, род. въ 1849 г.; изучалъ медицину въ Вѣнѣ, Инсбрукѣ и Вюрцбургѣ. Съ 1876 г. состоялъ ассистентомъ акушерско-гинекологической клиники проф. Шпета въ Вѣнѣ, съ 1883 г. — въ Инсбрукѣ, въ настоящее время — въ Вѣнѣ. Его труды: «Zerstörung des Nervus facialis und deren Folgen» («Sitzungber. der k. Akad. der Wissensch.», 1872); «Zur Lehre von der Torston der Nabelschnur» («Archiv für Gynäkologie», XVII); «Zur Lehre von der Eclampsie» (ib., XVIII); «Ueber intrauterine Colpeurys» («Centralblatt für Therapie», 1883); «Grundriss der operativen Geburtshilfe» (Вѣна, 1885). Ш. также принадлежитъ рядъ статей въ «Wiener med. Wochenschrift» (1877 — 83) и «Wiener med. Blätter» (1882—84).

**Шаубенахъ** — см. Шаубенахъ.

**Шауфертъ** (Ипполитъ-Августъ Schauferdt) — нѣмецкій драматургъ (род. въ 1835 г.).

Получилъ юридическое образованіе въ мюнхенскомъ университетѣ. Послѣ того, какъ въ 1868 г. его первая комедія «Schach dem König» была премирована вѣнскимъ гофбургтеатромъ, Ш. написалъ рядъ пьесъ («Vater Brahm» и др.), которыя, какъ и первое его произведеніе, обнаруживаютъ въ авторѣ недюжинный юморъ и умѣнье рисовать комическія житейскія сценки.

**Шауфусъ** (L. Schauffuss) — извѣстный немецкій энтомологъ (1833—90), сначала готовился къ торговлѣ аптекарскими товарами, затѣмъ поступилъ въ торговлю естественнo-историческими предметами Клока въ Дрезденѣ. Въ 1866 г. за свои работы по энтомологіи и конхологіи удостоенъ лейпцигскимъ университетомъ степени доктора философіи. Въ 1876 г. учредилъ музей Людвигъ-Сальватора въ Блазевцѣ близъ Дрездена. Ш. занимался преимущественно систематикой семейства мелкихъ жесткокрылыхъ Pselaphidae и Scydmaenidae (Ш. считается лучшимъ знаткомъ этихъ семействъ), а затѣмъ изученіемъ жуковъ, встрѣчающихся въ явтарѣ. Ш. путешествовалъ въ 1861 и въ 1866 г. въ Испанію, въ 1867 г. въ Португалію, а въ 1872 г. посѣтилъ Валларскіе острова. Многочисленныя статьи Ш. помѣщены въ журналахъ всѣхъ странъ. Особого вниманія заслуживаютъ: «Monographische Bearbeitung der Sphodriti in naturgemäßer Auffassung» («Isis» 1864); «Monographie d. Scydmaeniden Central- und Südamerikas» («Nova Acta etc.», 1867); «Pselaphidarum monographia» («Mus. Civ. Genova», 1883); «Neue Pselaphiden im Museo Civico di Storia Naturale zu Genua» (тавъ же, 1883); «Die Scydmaeniden Nordostafrikas, der Sundainseln und Neuguinea's im Museo Civico etc.» (тавъ же, 1884); «Beschreibung neuer Pselaphiden aus der Sammlung des Museums Ludwigs Salvator» («Tijdschr. Ned. Ent. Ver.» т. 29 и 30); «Preussens Bernstein käfer, Pselaphiden» (Б., 1890); «System der Pselaphiden etc.» («Tijdschr.», т. 33). Съ 1872 по 1889 г. Ш. издавалъ энтомологическій журналъ «Nunquam otiosus». *Н. Н. А.*

**Шаухалъ-Берды** — аулъ въ Чочнѣ, извѣстный нашими неоднократными походами черезъ него и на него, особенно во время знаменитой Даргинской экспедиціи кн. Воронцова въ 1845 г., когда послѣдній, видя, что положеніе его войскъ отчаянное, рѣшилъ отступить на линію, но придать своему движению характеръ движенія наступательнаго: войскамъ было приказано идти черезъ Ш.-Берды на Герзель-ауль (40 вер.), при чемъ ген. Фрейтагу было дано знать, чтобы онъ шелъ навстрѣчу изъ Герзель-ауля. Намъ авангардъ, двигавшійся отъ послѣдней ночевки въ Аллдерѣ, приблизился къ Ш.-Бердамъ; одна часть его подъ начальствомъ ген. Вѣльскаго възла приступомъ завалы у Ш.-Берды, а другая остановилась у моста въ ожиданіи, пока его поправятъ, и была отрѣзана отъ всѣхъ остальныхъ войскъ. Чтобы избѣжить стоявша части отъ убійственнаго огня горцевъ изъ-за заваловъ, командиръ горной батареи Годлевскій приказалъ оставить орудіе и осыпая завалы картечью, но самъ былъ раненъ; по-

ручикъ Квитницкій, видя, что вся прислуга при орудіи перебиты, бросился зарывать его, но былъ убитъ. Въ это время подошли 3 роты куринцевъ и выгнали горцевъ изъ-за заваловъ при помощи ашперонцевъ и литовцевъ, обомедшихъ ихъ съ фланга. Сообщение частей было восстановлено и весь отрядъ двинулся далѣе, осыпаясь пулями и подвергаясь атакамъ горцевъ въ шапки. Въ это время ген.-майоръ Вѣльвскій съ главными силами атаковалъ аулъ Ш.-Берды и занялъ его (16 июля). Князь Воронцовъ, въ виду отчаянно тяжелого состоянія войска, рѣшилъ остаться у Ш.-Берды до прихода ген. Фрейтага, мешаго на выручку отъ Герзель-ауля. У насъ оставалось на каждое орудіе по 62 снаряда, на солдата — по 50 зарядовъ; солдаты 3 дня ничего не ѣли, а потомъ питались кукурузой, собранной на поляхъ около Ш.-Берды. Батальоны ослабили до 30 чел. въ каждомъ; артиллерія изъ 635 лошадей сохранила только 400, артиллеристы собирали неприятельскія ядра и гранаты. При занятіи Ш.-Берды мы потеряли убитыми и ранеными 429 чел. 18 июля наши войска тронулись въ путь, когда ген. Фрейтагъ далъ знать о своемъ прибытіи. Ср. «Кавказскій Сборникъ» (т. VI).

**Шауэнбургъ** (Schauenburg) — разсольные источники въ Швейцаріи, въ базельскомъ кантонѣ, на высотѣ 486 м. надъ ур. моря; хвойныя ванны.

**Шауэнбургъ** (Карлъ Германнъ Schauenburg, 1819—86) — нѣм. врачъ-исследователь, изучалъ медицину въ Боннѣ, Лейпцигѣ, Берлинѣ, Прагѣ, въ 1851—56 гг. былъ ассистентомъ при хирургической клиникѣ въ Боннѣ, а съ 1852 г. — и приватъ-доцентомъ тамъ же. Писалъ по разнообразнымъ отраслямъ медицины и гігіены. Главнѣйшія соч.: «Ueber die Befugniss des Selbstdispensirens, mit bes. Bezugnahme auf die sogen. homöopath. Heilmethode» (Эссенъ, 1848); «Ueber Cholestearinbildung in dem menschlichen Auge» (Эрлангенъ, 1852); «Das Accommodationsvermögen der Augen» (Ларъ, 1854); «Ophthalmiatrik» (ib., 1856); «Der Augenspiegel, nebst Beiträgen zur Diagnostik innerer Augenkrankheiten» (5 изд., 1873); «Ueber den Gebrauch künstlicher Augen» (ib., 1862); «Baunschheid's Lebenswecker und die exanthemat. Heilmethode» (2 изд., 1876); «Erinnerungen aus dem preussischen Kriegslazarethleben von 1866» (Альтона, 1869); «Handbuch der öffentlichen und privaten Gesundheitspflege» («Biblioth. für Wissenschaft und Literat.», Берлинъ, 1876, т. IX); «Hygienische Studien über die Sonntagruhe» (ib., 1876). Ему принадлежатъ и нѣсколько беллетристическихъ очерковъ (псевдон. «Eilen») и комедія (сцены изъ лазаретной жизни).

**Шауэнштейнъ** (Адольфъ Schauenstein) — австрійскій врачъ, род. въ 1827 г., изучалъ медицину въ Вѣнѣ. Съ 1863 г. состоитъ ординарнымъ профессоромъ въ Грацѣ по кафедрѣ судебной медицины, а съ 1871 г. — председателемъ областного санитарнаго совѣта въ Штириі. Его труды: «Lehrbuch der gerichtlichen Medicin» (Вѣна, 1862; 2 изд., 1875); «Handbuch der öffentlichen Gesundheitspflege in Oesterreich» (ib., 1863);



«Spuren von Fusstritten und Werkzeugen» (въ Maschka's «Handbuch der gerichtl. Med.» I); «Schädigungen der Gesundheit und Tod in Folge psychischer Insulte» (ib.); «Vergiftungen mit Aconitum, Strychneen, Belladonna und anderen Giftpflanzen. Canthariden, Chloroform, Chloralhydrat» (ib., II); «Später auftretende Leichenerscheinungen» (ib., III).

**Шафань** (евр. «кроколя, барсукъ») — писецъ, т. е. ставецъ-секретарь во дни царя Іосифа. Его посылалъ царь въ Хеліинъ первосвященнику, чтобы собранная отъ народа деньги раздать работникамъ храма при возобновленіи его; онъ принесъ и читалъ царю найденную первосвященникомъ въ храмѣ книгу Закона; его же, вмѣстѣ съ первосвященникомъ и другими, посылалъ царь въ пророчищѣ Охдамъ спросить Бога о судьбѣ царя и царства Іудейскаго. См. 4 Цар. гл. XXII; 2 Парал. XXXIV, 8—33.

**Шафарекъ** (Павель-Іосифъ Šafařík — знаменитый чешскій ученый. Род. 13 мая 1795 г. въ селѣ Кобеляровѣ, въ семьѣ евангелическаго пастора, словака. Учился въ евангелическомъ лицейѣ въ Кежмаркѣ, пользовавшемся въ то время большою известностью. Объ этой школѣ Ш. сохранилъ навсегда лучшія воспоминанія. Здѣсь въ немъ впервые пробудилось славянское самосознаніе, подъ влияніемъ, съ одной стороны, враждебнаго отношенія къ славянству нѣкоторыхъ его учителей, съ другой—вслѣдствіе знакомства съ чешскими книгами и журналами, особенно сочиненіями Юнгманна, Пухмайера и др. На литературное поприще Ш. выступилъ мелкими стихотвореніями, съ 1813 г. появившимися въ вѣскомъ журналѣ Яна Громадка «Rovnínu republiky umění». Въ 1814 г. онъ издалъ въ Левочѣ сборникъ своихъ стихотвореній: «Pátranská Múza s Iľrau Slowanskau», отличающихся какъ новизной содержанія, такъ и разнообразіемъ формы, плавнымъ и звучнымъ стихомъ. Это были единственные опыты Ш. на поэтическомъ поприщѣ. Въ 1815 г., съ скромными средствами, собранными на кондичяхъ, Ш. отправился въ Іену. Отецъ желалъ видѣть въ сынѣ будущаго теолога, но Ш. больше привлекали филология, исторія и философія. Въ Іенѣ онъ слушалъ лекціи по классической филологіи у Эхшштедта, по исторіи у Лудена, по философіи у Фрица, переводилъ на чешскій языкъ «Облака» Аристофана и «Марію Стюартъ» Шиллера, готовившая планъ исторіи славянскихъ литературъ. Возвращаясь въ 1817 г. на родину, Ш. посѣтилъ Прагу и провелъ здѣсь около мѣсяца въ обществѣ Добровскаго, Юнгманна, Нейдла, Прессля, Ганки и друг. пражскихъ ученыхъ и литераторовъ. Прага не понравилась ему: онъ пораженъ былъ мелкими смотрами пражскихъ литературныхъ кружковъ, ихъ сплетнями, взаимными обвиненіями. По возвращеніи на родину Ш. принялъ мѣсто воспитателя въ частномъ домѣ; зиму онъ проводилъ въ Пресбургѣ, что давало ему возможность продолжать занятія излюбленными предметами. Ш. здѣсь особенно сблизился съ Бенедикти, Палацкимъ и отчасти Колларомъ. Вмѣстѣ съ Палацкимъ, который, какъ и Ш., занимался

вопросами чешской просодіи, Ш. издалъ въ 1818 г. въ Пресбургѣ «Počátkové Českého básnictví, obvláště prozodye» («Начатки чешскаго стихотворства, особенно просодіи»). Разсужденіе это, написанное въ формѣ переписки друзей (авторы скрыли свои имена, только предисловіе подписано было Бенедикти), направлено было противъ ученія Добровскаго о чешской просодіи и рекомендовало метрическое стихосложеніе вмѣсто тоническаго. Книга эта произвела сильное впечатлѣніе въ литературныхъ кругахъ, и хотя ученіе Ш. и Палацкаго о метрическомъ стихѣ не нашло благопріятной почвы, тѣмъ не менѣе весь трактатъ оказалъ большое влияние на обновленіе духа чешской поэзіи, повывивъ требованія литературной критики. Имя Ш. вскорѣ приобрѣло известность въ евангелическихъ лицейхъ Венгріи. Ему стали предлагать мѣста учителя, но Ш., еще въ Кежмаркѣ испытавшій враждебное отношеніе пробуждающаго мадьярства ко всему славянскому, отказался и предпочелъ должность учителя и директора сербской православной гимназіи въ Новомъ-Садѣ (въ юж. Венгріи). Съ этого момента (1819 г.) начинается новый періодъ жизни Ш., вмѣщающій огромное значеніе въ исторіи его занятій. Ш. прекрасно изучилъ сербскій языкъ, сблизился съ просвѣщеннѣйшими представителями сербскаго общества, получилъ доступъ въ богатая бібліотеки близлежа къ Новому Саду Фрушкогорскихъ сербскихъ монастырей и извлекъ изъ рукописей ихъ драгоценные матеріалы для своихъ будущихъ трудовъ. Здѣсь положено было основаніе знаменитому собранію рукописей Ш., хранящемуся нынѣ въ бібліотекѣ чешскаго музея въ Прагѣ. Многочисленные педагогическіе труды не прерывали Ш. заниматься наукой и осуществленіемъ нѣкоторыхъ давнишнихъ своихъ проектовъ. Давно уже Ш. и Колларъ мечтали объ изданіи собранія народныхъ словенскихъ пѣсней; матеріалъ имѣлся въ изобиліи и у того, и у другого. Въ 1823 г. изданъ былъ первый выш. этого собранія, при участіи и Яна Благослава («Písne svetské lidu slovenského v Uhřích»). Въ этомъ сборникѣ особенно интереснымъ является предисловіе, написанное Колларомъ, трактующее о значеніи народныхъ пѣсней въ отношеніяхъ языка, эстетическомъ и этнологическомъ. Результатомъ занятій Ш. славянскими литературами и языками являлся широко задуманная «Geschichte der slawischen Sprache und Literatur nach allen Mundarten» (Офенъ, 1826), первый опытъ исторіи литературы и языка всѣхъ славянскихъ народовъ въ цѣломъ. Здѣсь Ш. является и сравнительнымъ лингвистомъ, и диалектологомъ, и этнографомъ, и историкомъ, бuditелемъ своего народа и защитникомъ всего славянства. Книга произвела сильное и благопріятное впечатлѣніе среди всѣхъ славянъ; сочувственно встрѣтилъ ее и самъ патріархъ славистики, Добровскій, отмѣтившій, въ обстоятельной рецензии, и рядъ недостатковъ труда Ш. Ко времени пребыванія Ш. въ Новомъ Саду отнесся еще трактатъ по славянской древности: «Ueber die Abkunft der Slawen nach Lo-

genz Surowiecki» (1828) и небольшая, но въ высокой степени оригинальная работа: «Serbische Leseköfner» (1833)—первое историческое обозрѣніе судьбы сербскаго языка. Ш. блестящимъ образомъ опровергъ державшееся до его времени заблужденіе, что старославянской языкъ былъ опломъ всѣхъ нынѣшнихъ славянскихъ нарѣчій, и доказалъ, что сербскій языкъ гораздо древнѣе, чѣмъ думалъ, напр., Добровскій: въ древнѣйшихъ памятникахъ сербской письменности находятя почти всѣ тѣ отличительныя черты, коими характеризуется этотъ языкъ въ настоящее время. Положеніе Ш. въ Новомъ Садь, между тѣмъ, становилось тяжелымъ. Онъ чувствовалъ себя одинокимъ, «въ истинномъ изгнаніи духа». Отношенія съ представителями сербскаго общества ухудшались, особенно много огорченій доставляла ему гимназія. Въ 1825 г. Ш., по требованію мадьярскаго правительства, былъ лишенъ директорства и остался только учителемъ сербской гимназіи. Въ это время (1826) начались переговоры П. И. Кеппена, ближайшаго совѣтника А. С. Шишкова, тогдашняго министра народнаго просвѣщенія, съ триумвиратомъ славянскихъ ученыхъ—Ганкой, Ш. и Челаковскимъ, которыхъ приглашали къ намъ на предполагавшіяся къ открытію въ русскяхъ университетяхъ каедры славянской литературы. Ш. соглашался переселиться въ Россію, но переговоры затанулись, и первоначальный проектъ принялъ (съ 1830 г.) иную форму. Названныхъ трехъ ученыхъ приглашала теперь академія въ качествѣ «книгохранителей при славянской, вновь учредителіи имѣющей, бібліотекѣ». Но и на этотъ разъ дѣло тянулось долго, а между тѣмъ положеніе Ш. въ Новомъ Садь стало настолько тяжелымъ, что онъ окончателно рѣшилъ покинуть этотъ городъ и переѣхать въ Прагу, впрядь до присканія другихъ занятій. Благодаря стараніямъ Палацака и цѣлой группы чешскихъ писателей и дворянъ, Ш. была обезпечена ежегодная субсидія въ 430 гульд., если онъ переселится въ Прагу и будетъ писать исключительно по-чешски. Ш. остался въ Прагѣ до конца своей жизни. Здѣсь имъ были написаны крупнѣйшіе его труды, на коихъ зиждется его ученая слава. Призвавъ Ш. въ Прагу, друзья его всячески старались облегчить его существованіе. Главнымъ виновникомъ его переселенія, Палаціей, выхлопоталъ ему постоянное гонораръ за сотрудничество въ «Часописъ Чешскаго Музея»; позднѣе, въ 1838 г., онъ передалъ Ш. редактированіе «Часописъ»; въ 1834—1835 г. Ш. редактировалъ «Světozog», первый чешскій иллюстрированный журналъ, издававшійся фирмой братьевъ Гаазе. Но все это давало ничтожныя средства. Въ 1835 г. Ш. посѣтилъ въ Прагѣ М. П. Погодина, поразившійся тѣми тяжелыми матеріальными условіями, при которыхъ Ш. приходилось работать. Отдавпшисъ всецѣло своимъ научнымъ задачамъ, Ш. совершенно забывалъ о матеріальныхъ интересахъ. Положеніе семьи его было чрезвычайно тяжелое; въ этомъ онъ самъ неоднократно признается въ письмахъ къ Погодану. Ш. нуждался въ помощи друзей и не отказывался отъ нея, но для

него всего дороже была поддержка его ученыхъ предпріятій. Знакомство Ш. съ Погодинымъ совпало съ окончаніемъ первой части «Славянскихъ Древностей» («Slovanské Starožitnosti») и съ приготовленіемъ ихъ къ печати. Моментъ для оказанія поддержки предпріятію Ш. былъ весьма удобный. Погодинъ помогалъ ему существенно и неоднократно, самъ отъ себя и при содѣйствіи друзей. Другіе русскіе ученые также помогали Ш. присылкой ему необходимыхъ историческихъ и литературныхъ изсѣдованій, матеріаловъ и пр. Трудъ Ш. вышелъ въ 1837 г. Ученая критика встрѣтила его восторженно. Этотъ трудъ, говорилъ Палаціей, положилъ конецъ всѣмъ голословнымъ догадкамъ и всякимъ спорамъ въ области славянской старины. Подъ пепломъ древности Ш. удалось найти столько свѣта, что не только исторія славянъ, но и ихъ старыхъ сосѣдей—скивоувъ, кельтовъ, германцевъ, сарматовъ, финновъ и др.—получила неожиданныю ясность и достовѣрность. Проникнутый горячею любовью къ изучаемому имъ міру, Ш. не забывалъ, однако, о безпристрастии; въ благородномъ стремленіи къ истинѣ онъ выставлялъ на видъ не одніи привлекательныя черты древняго славянства. Не колеблался онъ и отвергнуть или исправить высказанное имъ ранѣе мнѣніе, если убѣждался въ неосновательности его. Одушевленіе, вложенное Ш. въ его трудъ, невольно прорывалось наружу, какъ элегическій вздохъ надъ прошедшимъ; но глубокое критическое чутье не позволяло ему дойти до преувеличеній. Если въ частностяхъ трудъ Ш. въ настоящее время требуетъ измѣненій, то въ цѣломъ «Славянскія Древности» плѣтуть и всегда будутъ имѣть высокое научное значеніе. Съ необыкновеннымъ трудолюбіемъ собранный матеріалъ, положенный въ основаніе этого труда, свидѣтельствующій о громадной эрудиціи Ш., чрезвычайно обдуманно, въ строгой системѣ распределенный и обработанный, блестящая, «желѣзная» аргументація, постоянное умѣнье отличать главное отъ второстепеннаго, пластичность и ясность стиля—все это и въ настоящее время является предметомъ удивленія. Великолѣпное знаніе «Славянскихъ Древностей», какъ воздвигъ его Ш., стоитъ донныи прочно, хотя отдѣльные вывѣтрившіеся камни оказались нужнымъ замѣнить другими, а кое-гдѣ пришлось перечмнить и цѣлыя своды. Если наука славянскихъ древностей и ушла нынѣ впередъ, то она совершила это движеніе только въ отдѣльныхъ мѣстахъ, детальнѣйшей работкой и поправками въ грандиозномъ знаніи Ш. Трудъ Ш. немедленно сталъ выходить и въ русскомъ переводѣ Бодянскаго, но послѣдній на средства Погодина издалъ (1837) только часть «Древностей»; полный ихъ переводъ вышелъ въ 1848 г. Плавъ Ш. осуществленъ былъ не весь: вторая часть «Древностей»—о нравахъ, обычаяхъ, образованіи, религій древнихъ славянъ—осталась недоконченной. Въ началѣ 1836 г. гр. С. Г. Строгановъ, попечитель московскаго округа, пригласилъ Ш. на славянскую каедру въ Москву, но Ш. отказался: онъ рѣшилъ навсегда остаться

въ Прагѣ, чтобы выполнить всѣ свои ученые проекты. Послѣ «Истории славянскихъ литературъ» и «Славянскихъ Древностей», третьимъ трудомъ общеславянского характера была «Славянская Народопись» («Slovanský Národopis», 1842). Этой маленькой книжкой положенъ былъ краеугольный камень славянской этнографии. Въ небольшихъ очеркахъ и замѣткахъ знакомилъ общество съ славянскимъ міромъ уже Добровицкій, въ своихъ сборникахъ «Славий» и «Словаки»; но первый цѣльный опытъ славянскаго народоописанія сдѣланъ былъ Ш. Насколько обширныя «Славянскія Древности» знакомили ученыхъ міръ съ славянской стариной, настолько небольшая «Славянская Народопись» открывала самому широкому кругу читателей пути къ ознакомленію съ живымъ славянскимъ міромъ и, такимъ образомъ, составляла необходимое дополнение къ «Древностямъ». Особенно поучительной являлась приложенная къ «Народописи» карта славянскаго міра («Slovanský Zeměvid»), впервые наглядно изобразившая величіе его. Книга Ш. имѣла огромный успѣхъ: первое издание ея разошлось въ Прагѣ въ нѣсколько дней; а въ томъ же 1842 г. вышло второе издание ея, а въ 1843 г. она переведена была Боянскимъ на русскій языкъ (первонач. въ «Москвитинѣ») Погодина, а потомъ вышло отд. издание). Историческое изученіе памятниковъ чешскаго яз. п. литературы дало Ш. обширный матеріалъ для истории стараго чешскаго яз. Ш. вмѣстѣ съ Палаккимъ принялъ участіе въ спорѣ о нѣкоторыхъ заподозрѣнныхъ памятникахъ чешской письменности, выступивъ съ защитой ихъ подлинности въ трудѣ: «Die ältesten Denkmäler der böhmischen Sprache» (1840). Здѣсь подробно рассмотрѣны «старѣйшіе памятники чешскаго языка», отвергнутые Добровицкимъ и Копитаромъ: «Судъ Любуши», отрывокъ изъ Евангелія отъ Иоанна, глоссы «Mater Verborum» п. др. На изученіи этихъ, отвергнутыхъ вышѣ, и другихъ памятниковъ древней чешской письменности основаны были «Начала старочешской грамматики» («Pobátky staročeské mluvnice»), предпосланныя Ш. историческому хрестоматию по чешской литературѣ («Výbor z literatury české», 1845, I). Грамматика древняго чешскаго языка впервые получила здѣсь научную обработку, впервые представлено было вполнѣ ученіе о звукахъ п. формахъ чешскаго языка и изложено синтаксисъ его, при чемъ разборъ собраннаго матеріала совершенъ по строгому научному методу. Существенный недостатокъ этого труда состоитъ въ томъ, что предметомъ научнаго изслѣдованія явились памятники тогда сильно заподозрѣнные, а вышѣ совершенно отвергнутые. Ш. не безъ основанія упрекалъ въ недостаткѣ критики. Извѣстность Ш. со времени переселенія его въ Прагу значительно расширилась, благодаря только что отмѣченными капитальными трудамъ его. Ш. стали предлагать кафедру славяновѣдѣнія въ Берлинѣ, но онъ отказался отъ этого предложенія; тогда прусскій министръ народнаго просв. Эйхгорнъ пригласилъ Ш. въ Берлинъ, чтобы получить отъ него совѣтъ, какъ слѣ-

дуетъ поставить учреждаемыя въ Берлинѣ п. Бреславлѣ кафедры. Ш. представилъ Эйхгорну замѣчательную записку, въ которой былъ начертанъ планъ университетскаго преподаванія славяновѣдѣнія. Предложенія, обращаемыя къ Ш. изъ Россіи п. Пруссіи, заставили и австрійское правительство отнестись къ Ш. съ большимъ вниманіемъ. Съ 1837 г. Ш. былъ цензоромъ книгъ «беллетристическаго и смѣшаннаго содержанія». Въ 1841 г. онъ былъ назначенъ сверхштатнымъ хранителемъ университетской библиотеки. Цензурныя занятія доставляли Ш. массу хлопотъ и неприятностей, и онъ настойчиво сталъ просить объ увольненіи отъ этой должности; въ 1847 г. онъ, наконецъ, освободился отъ нея. Ш. давно мечталъ объ открытіи славянскій кафедръ въ Австрій, прежде всего въ Прагѣ, гдѣ надѣялся получить профессору. Съ этою цѣлью онъ подалъ въ 1846 г. эрцгерцогу Стефану, намѣстнику Чехіи, особую записку; но она не имѣла успѣха. Назначенный въ 1848 г. самимъ императоромъ членомъ Вѣнской Академіи, Ш. выхлопоталъ себѣ разрѣшеніе преподавать славяновѣдѣніе въ пражскомъ университетѣ, но вспыхнувшее въ мартѣ 1848 г. революціонное движеніе въ Вѣнѣ п. Прагѣ помѣшало ему открыть свои чтенія. Такъ Ш. и не удалось достигнуть университетской кафедры. Онъ получилъ должностъ библиотекаря университетской библиотеки, которая, благодаря его работамъ, обогатилась многими приобрѣтеніями п. получила новые штаты. Когда въ 1848 г. въ Прагѣ состоялся съѣздъ представителей всѣхъ славянскихъ народовъ Австрій, Ш. былъ избранъ председателемъ его, и только послѣ его отказа его замѣнилъ Палакки. На съѣздѣ этомъ онъ произнесъ знаменитую рѣчь, въ которой обличалъ лживость преговора о славянахъ ихъ соудей—нѣмцевъ, мадьяръ, итальянцевъ, считавшихъ славянъ неспособными къ полной свободѣ и къ высшей политической жизни только потому, что они славяне. Пражскій періодъ жизни Ш., несмотря на всю скромность официальнаго положенія его, былъ чрезвычайно благодѣтеленъ какъ обширною ученою дѣятельностью Ш., такъ и по тому личному вліянію, которое онъ оказывалъ на многочисленныхъ славянскихъ путешественниковъ, въ томъ числѣ и русскихъ. Кругъ русскихъ учениковъ Ш. чрезвычайно великъ. Первые наши славяновѣды—Бодянский, Прейсъ, Срезневскій, Гратгоровичъ,—находились съ нимъ въ близкихъ, дружескихъ связяхъ п. пользовались его совѣтами п. указаніями, оказывая въ то же время содѣйствіе научнымъ предпріятіямъ Ш. Сороковые п. пятидесятые годы въ ученой дѣятельности Ш. отличаются обиліемъ статей п. изслѣдованій, посвященныхъ вопросамъ языковѣдѣнія вообще и въ частности выясненію капитальныхъ вопросовъ языковѣдѣнія славянскаго. Цѣлый рядъ мелкихъ статей по языковѣдѣнію помѣщенъ былъ Ш. въ «Часописъ Чешскаго Музея» за 1846—1848 гг. Особенно важны его изслѣдованія по вопросу о роднѣхъ п. происхожденіи глаголицы. Въ разсужденіи: «Ueber den Ursprung und die Heimath des Glagolitismus» (1858) вопросъ о

кириллицѣ и глаголицѣ разсмотрѣвъ Ш. особенно подробно. Палеографическія признаки глаголицы, своеобразно истолкованныя Ш. историческія свидѣтельства объ изобрѣтеніи славянской азбуки и данныя лингвистическія привели Ш. къ заключенію, что глаголица древнѣе такъ назыв. кириллицы и что она именно есть письмо, изобрѣтенное Кирилломъ Философомъ, а азбука, носящая имя Кирилла, составлена ученикомъ его Климентомъ, епископомъ великимъ (въ Македоніи). Въ трудахъ болѣе раннихъ («Росвѣтъ славянской литературы въ Болгаріи», 1848; «Взглядъ на первые вѣка глаголической письменности», 1852; «Памятники глаголической письменности», 1853; «Glagolitische Fragmente», 1857) Ш. держался вслѣдствіе мнѣхъ взглядовъ. Взглядъ Ш. принятъ былъ и развитъ цѣлой школой австрійскихъ славистовъ и получалъ дальнейшее развитіе въ трудахъ Милосича, Ягича и др. Хотя взгляды Ш. не восторжествовали еще окончательно, тѣмъ не менѣе собранныя имъ доказательства, глубокомысленныя соображенія и строгій научный методъ сохраняютъ за его трудами значеніе и въ настоящее время. Многолѣтнія ученые занятія при крайне тяжелыхъ матеріальныхъ и нравственныхъ условіяхъ, непрестанная борьба за существованіе, болѣзнь жены и болѣзненность самого Ш. въ послѣдніе годы особенно сильно отразились на его организмѣ. Болѣзненное состояніе Ш. рѣзко проявилось 23 мая 1860 г., когда онъ бросился въ Влтаву. Его спасли, онъ поправился, но страданіи и жизнь его продолжалась недолго: 26 іюня (нов. ст.) 1861 г. онъ скончался. Въ исторіи славяновѣднія ему принадлежатъ, наряду съ Добровскимъ, одно изъ почетнѣйшихъ мѣстъ. Труды его въ этой области многочисленны и разнообразны. И славянскіе языки, съ старославянскимъ во главѣ, и древняя исторія славянства, и современное его состояніе, и славянская письменность вообще — все было предметомъ его научныхъ разсужденій и изученій. Какъ человекъ, Ш. принадлежатъ къ числу величайшихъ въ исторіи просвѣщенія идеалистовъ. Его нравственный обликъ характеризуется лучше всего эпитафией на его могилномъ памятникѣ: «Іъ красныхъ міра воспиталъ ся еси отъ юности своея».

*Литература.* В. Брандль, «Život Pavla Josefa Šafaříka» (Бернъ, 1887). Для эпохи новосадской весьма важнымъ является трудъ проф. К. Иречка, «Šafařík mezi Jihoslovany» (въ журн. «Osvěta», 1895). Очеркъ дѣятельности Ш. и характеристику его, какъ чешскаго писателя-ученаго и какъ человека, даетъ Яр. Волячекъ («P. I. Šafařík», 1896, Прага). На русскомъ языкѣ: П. А. Кулаковскій, «Павель-Іосифъ Шафарикъ» («Журн. Мин. Нар. Просв.» 1895, іюнь); обширное жизнеописаніе и обзорнѣе ученой дѣятельности Ш. принадлежатъ П. А. Лаврову («Древности. Труды славянской комиссіи Имп. Моск. Археол. Общ.», т. II, 1898).

Ф.

**Шафгаузенъ** — нѣм. кол. Самарской губ., Николаевского у., бл. Волги. Жит. 3000; лют. церковь, училище, базары.

**Шафгаузенъ** (Schaffhausen) — самый сѣверный кантонъ въ Швейцаріи; расположенъ въ долинѣ Рейна, на правомъ его берегу; территория кантона состоитъ изъ 3-хъ отдѣльныхъ частей, окруженныхъ отчасти владѣніями великаго герцоства Ваденскаго, отчасти землями кантоновъ Цюриха и Тургау. Пространство 294,2 кв. км. Множество рѣчекъ и ручьевъ, текущихъ частью съ плоскогорья Реатъ, частью съ горъ Ранденъ и впадающихъ въ Рейнъ. Отрѣзокъ Клетгау образуетъ широкую плодородную долину, орошаемую рѣкою Вутахъ съ ея притоками. Здѣсь находится знаменитый Рейнскій водопадъ, падающій близъ Лауфена съ высоты 24 м. Жит. 40 тыс. (почти всѣ нѣмцы; католиковъ ок. 5 тыс.). Пашатныя, садовыя, луговые и пастбища земли занимаютъ 156,1 кв. км.; виноградники 10,6 кв. км., лѣса — 114,3 кв. км. Воздѣлываются пшеница, полба, ячмень, овесъ, картофель, пенька. Зернового хлѣба собирается больше, чѣмъ нужно для прокормленія населенія. Превосходныя вина выдѣлываются около Ш. и въ Клетгау. Скота было въ 1899 г. 12 тыс. головъ крупнаго, 7,5 тыс. мелкаго, 12 тыс. свиней, 1000 лошадей. Славится клетгауская порода свиней. Значительное рыболовство. Обрабатывающая промышленность сосредоточена главнымъ образомъ въ городѣ Ш. (см.). Высшій судъ кантона состоитъ изъ 5 членовъ, назначаемыхъ на 4 года. Большимъ занятіемъ. Въ каждомъ изъ 6-ти округовъ кантона имѣется окружный судъ, въ каждой общинѣ — общинный совѣтъ и мировая судья. Доходы и расходы достигаютъ 750 тыс. фр. въ годъ.

*Исторія.* Территорія Ш., на которой при раскопкахъ, произведенныхъ въ послѣдніе два десятилѣтія, найдены въ довольно значительномъ числѣ перемы съ человѣческими костями и предметами домашней утвари, была мѣстомъ обитанія человека уже въ палеолитическій и неолитическій періоды. Отъ позднѣйшей эпохи остались свайныя постройки. Въ началѣ историческаго періода она была населена гельветами; при завоеваніи римлянами вошла въ составъ Галліи, потомъ въ составъ провинціи Maxima Sequanorum, а во время переселенія народовъ была завоевана алеманами и совершенно германизирована. Въ V ст. вошла въ составъ франкскаго королевства. Христіанство распространилось здѣсь въ VI—VII вв. Деревня Ш. (Schafusium) существовала, въ качествѣ рыбацкаго поселенія, уже во время Карла Великаго. При распаденіи монархіи Карла Великаго Ш. осталась въ предѣлахъ герцогства Алеманіи. Въ XI в. Schafusium, сохранившій характеръ рыбацкаго поселка, во приобрѣвшій также значеніе небольшого торговаго центра, находился во владѣніи графовъ Нелленбургъ. Въ 1050 г. тамъ былъ основанъ монастырь Всѣхъ Святыхъ, рядомъ съ которымъ скоро возникъ женскій монастырь Св. Агнесы. Деревня Ш. перешла во владѣніе перваго изъ этихъ монастырей, разрослась и въ XII в. была уже имперскимъ городомъ. Въ 1330 г. имперія уступила Ш., за 20000 мар., Габсбургамъ. По конституціи 1360 г. Ш. управлялся большимъ совѣтомъ, избирав-

шимся на половину из дворянства, на половину из бюргеровъ, и малымъ (тѣснымъ) со- вѣтомъ, избравшимся изъ среды большого съ сохраненіемъ сословнаго характера. Въ 1387 г. сословный характеръ совѣтовъ де уже исчезъ и всѣ граждане были призваны къ ихъ избранію на равныхъ началахъ. Одною изъ причинъ этого переворота была, вѣроятно, зем- лянская битва, въ которой шафгаузенцы сражались въ рядахъ австрийцевъ и вмѣстѣ съ ними потерпѣли поражение и сильный уронъ. Въ концѣ XIV в. г. III достигъ значительнаго процвѣтанія; въ немъ считалось не менѣе 12000 жителей (приблизительно столько же, сколько въ Цюрихѣ) и онъ былъ довольно важнымъ торговымъ пунктомъ. Въ 1415 г. городъ съ близлежащей террито- ріей откупился отъ Габсбурговъ за 30000 ду- ковъ и вновь приобрѣлъ положеніе имперскаго города; въ 1454 г., подъ вліяніемъ опа- сенія войны съ Австріей, онъ заключилъ сою- зу на 25 лѣтъ со швейцарскими городами, а въ 1501 г. вступилъ въ швейцарскій союзъ на правахъ кантона. Въ 1520-хъ гг. въ немъ происходила ожесточенная борьба между католиками и сторонниками реформации. Въ 1524 г. аббатъ монастыря Всѣхъ Святыхъ Михаэль Эгенсторфъ присоединился къ реформации и уступилъ монастырь городскому большому совѣту, послѣ чего въ 1529 г. реформация окончательно восторжествовала. Изъ XVI и XVII вв. городъ многократно по- сѣтилъ чума, вслѣдствіе которой, а также опустошеній причиненныхъ 30-лѣтнею войною, въ немъ осталось не болѣе  $\frac{1}{3}$  прежняго числа жителей. Это не помѣшало ему рас- пространить свою власть на болѣе отда- ленныя окрестности (однако, въ предѣлахъ нынѣшняго кантона III.), которыми онъ управ- лялъ деспотически, посредствомъ назначае- мыхъ имъ фохтовъ. Конституція 1689 г. определяла отношеніе между горожанами и селянами; участіе въ избраніи большого и малаго совѣта было укрѣплено за бюргер- ствомъ которое сдѣлалось замкнутой кастой. Въ 1798 г., подъ вліяніемъ французской пропаганды, въ Шафгаузенѣ небольшая часть населенія, преимущественно селянки, и пред- ставители городской радикальной молоде- жи, произвела возстаніе, которое, однако, кончилось полюбовно—большимъ торжествен- нымъ обѣдомъ, даннымъ властями вождямъ возстанія. Черезъ нѣсколько недѣль III. былъ включенъ въ составъ единой Гельветической республики и потерялъ свою самостоятель- ность, но вмѣстѣ съ тѣмъ и аристократи- ческую исключительность. Въ 1799 г. на его тер- риторіи произошло нѣсколько сраженій между австрийцами и французами, во время ко- торыхъ послѣдніе сожгли знаменитый боль- шой рейнскій мостъ (деревянный). Актъ по- средничества 1803 г. далъ III. представи- тельную конституцію, построенную на все- общемъ голосованіи, и расширилъ его вла- дѣнія городомъ Штейнъ на Рейнѣ, къ обла- данію которымъ III. стремился уже давно. Вмѣстѣ съ тѣмъ III. вновь сдѣлался однимъ изъ кантоновъ Швейцаріи. Конституція была принята; но среди горожанъ было нѣко-

торое недовольство ею. Когда въ 1813 г. вой- ска союзниковъ вступили въ Шафгаузенъ, подъ ихъ охраной горожане иностранныхъ войскъ провозгласили новую конституцію 1814 г., являющуюся въ значительной сте- пени возвратомъ къ конституціи 1689 г. Какъ только народъ оправился отъ бѣдствій войны, онъ началъ явно выражать недовольство; про- изшло нѣсколько возстаній, подавленныхъ при помощи войскъ союза. Послѣ июльской революціи была проведена новая конститу- ція, вновь сдѣлавшая изъ III. представител- ную республику, основанную на всеобщемъ и равномъ избирательномъ правѣ. Присоеди- неніе Бадена къ германскому таможенному союзу (1836) почти уничтожило торговлю III. (преимущественно вывозъ сельскохозяйствен- ныхъ, въ томъ числѣ молочныхъ продуктовъ, въ Баденъ) и нанесло ему неисчислимыя вредъ. Въ виду этого III. съ особенной силой обнаружилось стремленіе къ болѣе тѣсному сближенію съ Швейцаріей. Съ 1848 г. харак- теръ жизни Шафгаузена въ значительной степени измѣняется. Рейнскій водопадъ на- чинаетъ привлекать массы туристовъ, которые приносятъ кантону и въ особенности городу III. значительный доходъ; весь складъ жизни страны приноровяется къ новому источнику существованія, не оставляя, впрочемъ, и прежнихъ (земледѣлія, скотоводства, рыбо- ловства, молочнаго дѣла; появляются громад- ные отели, развивается ремесло проводни- ковъ, изготовленіе и торговля открытыми ш- селъ съ выданъ и проч. Въ 1890-хъ гг. стали появляться проекты утилизаціи силы Рейн- скаго водопада для промышленныхъ цѣлей, но большой совѣтъ нашелъ, что эта утилиза- ція не можетъ дать кантону столько, сколько даетъ водопадъ, привлекая массы туристовъ, и потому разрѣшилъ утилизацію только не- болѣйшей части водопада, безъ ущерба для эстетической его стороны. Съ середины XIX вѣка гор. Шафгаузенъ началъ расти и къ 1890 г. число его жителей равнялось уже 12000. Въ 1876 г. была выработана и принята народнымъ голосованіемъ новая конституція, вводившая референдумъ. Законодательная власть принадлежитъ большому совѣту, избранному на 4-лѣтній срокъ всеобщей подачей голосовъ (возрастной цензъ для активнаго и пассивнаго права—20 лѣтъ), по 1 депутату на 500 жит. Большой совѣтъ дѣлитъ свою власть съ народомъ, который имѣетъ: 1) право законодательной инициативы (требованіе 1000 гражданъ достаточно для возбужденія вопроса въ большомъ совѣтѣ и для обязательной переда- чи его на референдумъ); 2) право *факულтативнаго* референдума для всѣхъ законовъ и измѣненій конституціи, по требованію 1000 гражданъ; 3) право *обязательнаго* референ- дума финансоваго для всѣхъ постановленій большого совѣта, требующихъ одновременнаго расхода въ 150000 фр. или новаго еже- годнаго расхода въ 15000 фр.; 4) право до- срочнаго отозванія большого совѣта, которое совершается референдумомъ, если тог- да требуютъ 1000 гражданъ. Большой совѣтъ, кромѣ законодательной власти, имѣетъ право поми- лованія преступниковъ. Исполнительная власть

принадлежитъ правительственному совѣту изъ 5 членовъ, избираемому всеобщей подачей голосовъ на 4 года; его президентъ избирается не имъ самимъ, а большинствомъ совѣтомъ. Судьи выбираются населениемъ, члены верховнаго суда — большинствомъ совѣтомъ; всѣ чиновники избираются тоже народомъ. Срокъ полномочій для всѣхъ избираемыхъ чиновниковъ—4 года, только для учителей и священниковъ (тоже избираемыхъ прихожанами) — 8 лѣтъ. Въ 1895 г. проведена поправка къ конституціи, обратившая законодательный референдумъ изъ факультативнаго въ обязательный. Референдумъ въ Ш. обязателенъ (съ 1876 года) еще въ одномъ смыслѣ: всѣ граждане обязаны подавать голоса. См. Kirchhofer, «Schaffhauserische Jahrbücher» (Ш., 1819 и слѣд.); E. Imthurn, «Der Kanton Sch., historisch, statistisch, geographisch geschildert» (составляетъ 12-й томъ книги: «Gemälde der Schweiz», С.-Галленъ и Бернъ, 1840); «Beiträge zur vaterländischen Geschichte, herausg. von der Historisch-antiquarischen Gesellschaft» (выходятъ выпусками въ Ш. съ 1863 г.); Rüeger, «Chronik der Stadt und Landschaft Sch.» (Ш., 1880 — 92); «Geschichte des Kantons Sch.» (Ш., 1901; наиболее полная и современная исторія). В. В.—*см.*

**Шафаузенъ** (Schaffhausen) — главный городъ одноименнаго швейцарскаго кантона, на рѣкѣ Рейнѣ. Въ старой части города сохранилось много средневѣковыхъ построекъ. Соборъ и готическая церковь Св. Иоанна, построенная въ XII в.; полая католическая церковь въ готическомъ стилѣ. На высокомъ холмѣ средневѣковое укрѣпленіе Мунотъ. Имтурнеумъ, устроенный въ 1864 г. для развитія наукъ и изящныхъ искусствъ швейцарскимъ гражданномъ Имтурномъ. Особенную красоту городу придаетъ пѣнившаяся, стремительная Рейнъ. Жителей 13 тыс. Возможность пользоваться водной силой Рейна сдѣлала издавна Ш., вмѣстѣ съ сѣдѣвшимъ селеніемъ Нейгаузенъ, значительнымъ промышленнымъ центромъ. Чугунно-литейный, вагоно-строительный, оружейный заводы; фабрика алюминіевыхъ издѣлій; заводы мыловаренные, свѣчные, гончарные, хлопчатобумажная фабрика, производство сельско-хозяйственныхъ машинъ, хирургическихъ инструментовъ, очаровъ, часовъ и друг.

**Шафгейтлинъ** (Адольфъ Schafheitlin) — вѣмедій писатель, род. въ 1852 г. Его произведенія: «Siciliana» (1884); «Visionäre» (1886); «Peregrin» (1888); «Lazzaronesken Neapolitaner Bilderbuch» (1890); «Elisa—Das Leben einer Seele» (1891); «Die Schwalbe nach» (1889); «König Rolaf, der Auferstandene» (1891); «Letzte Gedichte Nebst einem Anhang: Moderne Verehrer» (1892); «Mahomet» (1892); «Der Geisterkampf u. Neuc hebräische Lieder» (1894); «Aus der Lazzaroniwelt» (1894); «Die Götterfarge» (1894); «Saturnische Phantasien» (1895); драмат. трилогія «Das Zeitalter der Cycloren» и др.

**Шафгейтль** (Карль Schafhäütl, 1803—99) — писатель о музыкѣ, профессоръ физики въ мюнхенскомъ унив., авторъ нѣсколькихъ

полезныхъ трудовъ объ акустикѣ и музыкальныхъ инструментахъ: «Theorie gedeckter cyllindrischer und konischer Pfeifer und der Querflöten. Der Beitrag zur Theorie einiger musikalischen Instrumente» (1833); «Ueber Schall, Ton, Knall und einige andere Gegenstände der Akustik» (1834); «Die liturgische Musikgeschichte der katolischen Kirche». Н. С.

**Шафи-Гештаель** (Мирза, ум. 1877) — писатель, мазандераскій уроженецъ; получилъ образование въ Тегеранѣ, законодѣние изучилъ въ Аравіи; въ Россію прибылъ въ 1859 г. въ составѣ персидскаго посольства. Въ 1863 г. назначенъ лекторомъ персидскаго языка при факультетѣ восточныхъ языковъ слб. унив. Результатомъ его преподаванія осталась литографированная книга: «Dictionnaire Mofid, persan-arabe-russe-français» (СПб., 1869). Какъ знатокъ роднога мазандеранскаго нарѣчія, онъ оказалъ въ изслѣдованіи его существенную помощь академикъ Дорну, который, въ сотрудничествѣ съ Мирзою Ш., издалъ два выпуска «Beiträge zur Kenntniss der iranischen Sprachen» (СПб., 1860 и 1866).

**Шафировъ** (баронъ Петръ Павловичъ, 1669—1739) — извѣстный дипломатъ Петровскаго времени. Началъ службу въ 1691 г. въ томъ же посольскомъ приказѣ, гдѣ служилъ и его отецъ, Павелъ Филипповичъ, переводчикомъ. Первые выдвинувъ его, давъ титулъ тайнаго секретаря (1704), Головинъ, преемникъ котораго Г. И. Головкинъ переименовалъ его въ вице-кашера. Въ этомъ званіи онъ по большей части и управлялъ посольскимъ приказомъ. Сопровождалъ Петра Великаго во время его путешествій и походовъ, Ш. принималъ участіе въ заключеніи договора съ польскимъ королемъ Августомъ II (1701) и съ послами седмиградскаго князя Ракоція. Въ 1711 г. Ш. заключилъ съ турками достопамятный прутскій миръ и самъ выѣхъ съ графомъ М. П. Шереметевымъ остался у нихъ заложникомъ. По возвращенія въ 1714 г. въ Россію заключилъ договоры: 1) въ 1715 г. съ Даніею, о взаимномъ содѣйствіи противъ шведовъ; 2) въ 1716 г., относительно бракосочетанія царевны Екатерины Іоанновны съ мекленбургъ-шверинскимъ герцогомъ Карломъ-Леопольдомъ и 3) въ 1717 г., съ Пруссіею и Франціею, о сохраненіи мира въ Европѣ. Около 1716 г. Ш., по порученію Петра Великаго, написалъ знаменитое «Разсужденіе о причинахъ войны», которое было дважды напечатано (въ 1716 г. и въ 1722 г.) и въ которомъ борьба со шведскимъ королемъ была представлена какъ необходимость, вызванная существеными потребностями государства. Въ заключеніи къ нему Петръ I проводилъ мысль о необходимости довести дѣло до конца и не мириться прежде, чѣмъ не обезпечено будетъ обладаніе Балтійскимъ моремъ. Ш. написалъ около этого времени и «Дедикацію или приношеніе царевичу Петру Петровичу о премудрости, храбрости и великодушныхъ дѣлахъ его величества государя Петра I». Въ 1723 г., за извѣстное дѣло Ш. съ Скорняковымъ-Писаревымъ (см.), Ш. былъ

лишенъ, особою комиссіею изъ 10 сенаторовъ чиновъ, титула и имѣнія и приговоренъ къ смертной казни; послѣднюю Петръ I замянулъ ссылкой въ Сибирь, но на пути туда повозилъ ему оставшіеся «на жительство» въ Нижнемъ Новгородѣ «подъ крѣпкими карауломъ», гдѣ ему со всей семьей отпущалось на содержание въ день 33 коп. Императрица Екатерина I, немедленно по взошествіи на престолъ, возвратила III изъ ссылки, вернулъ ему все отнятое, сдѣлала президентомъ коммерцъ-коллегіи и поручила составленіе исторіи Петра Великаго. Въ 1730 г. онъ ѣздилъ, въ качествѣ полномочнаго министра, въ Галацъ, гдѣ заключилъ торговый и мирный трактатъ съ персидскимъ шахомъ; въ 1733 г. снова сдѣланъ сенаторомъ; въ 1734 г. участвовалъ съ графомъ Остерманомъ въ заключеніи торговаго трактата съ Англіею; въ 1737 г. участвовалъ въ заключеніи Немировскаго трактата. Сынъ его *Исай Петровичъ* (1699—1756), обучавшійся за границей, служилъ сначала въ герольдмейстерской конторѣ, потомъ переводчикомъ при отцѣ, впоследствии совѣтникомъ въ вѣточной и коммерцъ-коллегіяхъ (до 1740 г.). За пристрастіе къ спиртнымъ напиткамъ и карточной игрѣ содержался, по повелѣнію императрицы Елизаветы Петровны, нѣсколько лѣтъ въ московскомъ Донскомъ монастырѣ, гдѣ, вѣроятно, и умеръ.

В. Р.—*с.*

**Шафировъ**—угасшій баронскій родъ, происходящій отъ крестившагося въ 1654 г., съ именемъ Павла, еврея *Шафира*. Сынъ его *Павелъ Павловичъ* былъ переводчикомъ посольскаго приказа, а внукъ *Петръ Павловичъ* (см.)—извѣстный государственный дѣятель въ первой четверти XVIII в., которому въ 1710 г. было пожаловано Петромъ Великимъ баронское достоинство, снятое имъ же въ 1723 г. и возвращенное Екатерینою I въ 1726 г. Внуки Петра Павловича умерли, не оставивъ потомства.

В. Р.—*с.*

**Шафоніе**—старинный дворянскій родъ, происходящій отъ польскаго шляхтича *Андрея Шатило*, который, по выходѣ изъ Польши, поселился близъ нын. г. Сосницы, Черниговской губ. Правнукъ его *Филимонъ Исидоровичъ* былъ сотникомъ гоголевскимъ и соснядникомъ и псалмеса сначала Шатилоскимъ, а потомъ съ половиною XVIII в. *Шафонскимъ*. Сынъ его *Аванасій Филимоновичъ*, воспитанникъ лейденскаго, галльскаго и страсбургскаго университетовъ, докторъ правъ, философіи и медицины, председатель уголовной палаты Черниговскаго намѣстничества, составилъ «Топографическое описаніе Черниговскаго намѣстничества», изданное М. О. Судіенкомъ въ Кіевѣ въ 1851 г. (въ 2 ч.), и «Описаніе о бывшей въ Москвѣ язвы и о всѣхъ средствахъ, употребленныхъ для ея прекращенія» (1774). Родъ записанъ въ VI ч. род. кн. Московской, Херсонской и Черниговской губ. Гербъ внесенъ въ VII ч. Общаго Гербовника.

В. Р.—*с.*

**Шафранное масло**.—Масло это было извѣстно уже очень давно. Цѣна его фигурируетъ уже въ юрбургскихъ спискахъ 1613 г., а первое изслѣдованіе его химиче-

скаго состава сдѣлано Генри въ 1821 году. Получается водной перегонкой шафрана въ атмосферѣ угольной кислоты; выходъ его минимальнѣйшій. Обладаетъ сильными шафранными запахомъ и весьма легко окисляется на воздухѣ, темнѣя и густѣя при этомъ. Элементарный анализъ масла даетъ числа, весьма близкія къ составу  $C_{10}H_{16}$  и, вѣроятно, главной составной частью его и является какой-либо терпенъ. Тотъ же терпенъ получается и при нагрѣваніи воднаго раствора содержащейся въ шафранѣ горечи—пикрокроцина.

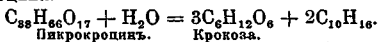

К. Дебу. А.

**Шафрановъ** (Николай Семеновичъ, 1844—1903)—лѣсоводъ; образованіе получилъ въ бывшемъ лѣсномъ и межевомъ институтѣ, былъ командированъ за границу для усовершенствованія въ лѣсныхъ наукахъ и въ 1869 г. прикомандированъ къ бывшему слѣб. землѣдѣльческому институту для преподаванія лѣсоводства и веденія практическихъ занятій со студентами института. Затѣмъ былъ профессоромъ и помощникомъ директора слѣб. лѣсного института, а съ 1887 по 1899 гг. директоромъ тамъ же. Напечаталъ: «Техническая свойства древесны» (соч. Нердвигера, СПб., 1873); «Руководство къ лѣсоохраненію» (1 изд., СПб., 1874, 2 изд. 1876); «Лѣсовозращеніе» (СПб., 1875) и др.

**Шафрановъ** (Петръ Александровичъ)—историкъ. Родъ въ Курскій уѣздъ въ 1859 г.; по окончаніи курса въ слѣб. историкофилософическомъ инст. и археологическомъ инст., назначенъ преподавателемъ исторіи въ слѣб. учительскій инст.; завѣдуетъ архивомъ ман. землед. и государ. имущества. Напечаталъ: «О статьяхъ Богдана Хмельницкаго 1654 г.» («Кіев. Ст.», 1889, XI); «Описаніе дѣлъ V-го отд. Соб. Его Имп. Велич. каап. 1836—36 г.» (въ сотрудничествѣ съ другимъ лицомъ, 1888); «О поселеніи въ Россіи заорозимскихъ казаковъ, переселившихся въ 1828 г. изъ Турціи подъ начальствомъ атамана Гладкаго» («Сборникъ матеріаловъ изъ архива м-ва гос. им.», т. I, 1891); «О казенномъ крестьяннѣ Бугровѣ и его запискѣ о домостроительствѣ казенныхъ поселянъ» (ib.); «Выгосское старообрядческое общежитіе въ концѣ XVIII и первой половинѣ XIX в.» («Рус. Бог.», 1893, № 10—11); «Неурожай и продовольствіе казенныхъ крестьянъ въ 20-хъ год. XIX ст.» («Рус. Бог.», 1893, №№ 5, 6 и 7); «Первый проектъ освобожденія крестьянъ» («Вѣстн. всем. ист.», 1901, № 4) и др.

**Шафранъ** (Crocus L.)—родовое названіе растений изъ сем. касатиковыхъ (Iridaceae); извѣстно до 60 видовъ, дико растущихъ преимущественно по берегамъ Средиземнаго моря. Растеніе снабжено клубнемъ и узкими, прикорневыми листьями; клубнемъ одинъ или нѣсколько, околѣвѣтникъ ворончатый, длиннѣе тычинокъ, завязъ нижняя, трехгнѣздная. Родъ подраздѣляется на двѣ секціи: 1) Involucrati (цвѣтки у основанія одѣты влагаліищными кроющими листьями) и 2) Nudiflori (цвѣтки безъ кроющихъ листьевъ).

Въ Россіи встрѣчаются около 5 видовъ, изъ нихъ *C. variegatus* растетъ по степямъ въ юго-западной Россіи. Это многолѣтнее растение съ грубоволокнистымъ клубнемъ в 3—4 тонколинейными листьями; цвѣтокъ бѣдно-фіолетовый. Въ культурѣ вѣздико пѣсколю видовъ Ш.; одинъ изъ нихъ цвѣтуть весною. наир. *C. vernus*, *suaveolens*. *Susianus*, *sandidorus*, *chrysanthus* п др.; другіе—осенью: *iridiflorus*, *sativus*, *nudiflorus*, *speciosus* и др.

С. Р.

**Шафранъ** (сельско-хозяйств.)—культивируется издавна въ Индіи, Китаѣ, Японіи, Малой Азіи, южномъ побережьи Средиземнаго моря; въ Европѣ онъ разводится преимущественно въ Испаніи и Франціи и мѣстами въ Италіи, при чемъ вырабатываемый въ разныхъ странахъ Ш. бываетъ разнаго достоинства. Выше другихъ цѣнится кашмирскій, тунисскій и французскій Ш., ниже другихъ итальянскій. У насъ Ш. воздѣлывается въ небольшихъ количествахъ на Кавказѣ (близъ Баку и Дербента), хотя съ успѣхомъ могъ бы разводиться и въ другихъ мѣстахъ на югѣ Россіи. При культурѣ Ш. требуется солнечное положеніе и сухая, хорошо разрыхленная почва, чистая притомъ отъ сорныхъ травъ. Навозъ, въ качествѣ удобрения, принимается только хорошо перещѣвшой, и посаженные луковички не должны съ нимъ соприкасаться въ землѣ. Посадка производится въ концѣ августа—началѣ сентября молодыми луковичками, отобранными отъ старыхъ растений, въ бороздки, проведенныя на разстояніи 6 дюймовъ одна отъ другой, въ 3 дюйма луковичка отъ луковички, на глубину до 6 дюймовъ. Черезъ 3—4 недѣли послѣ посадки показывается цвѣты, а въ октябрь—листья. На второй годъ Ш. зацвѣтаетъ раньше и значительно больше даетъ цвѣтвъ. Вообще 2-й и 3-й годы послѣ посадки считаются наиболѣе урожайными. Послѣ 3-лѣтняго періода шафранная плантація переносится на новое мѣсто, старая же зашивается хлѣбомъ и только чрезъ 7—8 лѣтъ на ней снова разводятъ Ш. Сборъ цвѣтвъ или рылецъ долженъ производиться по обсыханію росы и до наступленія полуденнаго жара. Рыльца вырываются обыкновенно руками и тотчасъ же высушиваются въ сѣтахъ надъ угольями или въ печлѣхъ такъ, чтобы онѣ затвердѣли. Урожай Ш. незначителенъ: 1 фн. получается съ 250—300 тыс. цвѣтвъ; десятина даетъ 10—12 фн. продукта, продаваемого по довольно высокой цѣнѣ. Во всѣхъ вышеуказанныхъ странахъ культивируется разновидность Ш. *Crocus sativus genuinus*, при чемъ культура считается выгодной только для мелкихъ земледѣльцевъ. Другая разновидность Ш. *Crocus sativus Palassii* разводится въ садахъ какъ декоративное растение. Эта разновидность встрѣчается въ юго-восточной части Крыма и мѣстами на Кавказѣ; существуетъ указаніе, что она можетъ дать такой же продуктъ, какъ и культурный Ш.

**Шафранъ**.—Ш., испорченное арабское слово *сафра*, представляетъ естественную органическую краску, которая прежде имѣла довольно большое значеніе. Пигментъ

заключается въ пестикахъ цвѣтка, которые собираются и высушиваются. Одинъ килограммъ сухого Ш. приготавливается изъ очень большого числа цвѣтвъ, не менѣе 70000. Это растение *Crocus sativus* относится къ семейству Iridaceae и весьма распространено во всей Европѣ, хотя культивируется преимущественно на югѣ. Центрами культуры его являются область Гатинѣ во Франціи, Арагонія въ Испаніи и Базель въ Швейцаріи. Годовое производство Ш. въ одной только Франціи доходитъ до 15000 килограмм., при чемъ обыкновенная продажная цѣна Ш. за килограммъ—около 75 франковъ. Ш. въ настоящее время потерялъ свое значеніе какъ пигментъ для окрашивания тканей, но все еще въ значительныхъ количествахъ употребляется въ обиходной, фармаціи, аптекарскомъ дѣлѣ и кондитерскомъ производствѣ для окрашивания различныхъ продуктовъ. Именемъ индійскаго Ш. называется иногда куркума или желтый корень; *Curcuma tinctoria* представляетъ красильный корень, весьма существенно отличающійся отъ настоящаго Ш. Въ продажу Ш. поступаетъ въ видѣ красноватобураго или золотистожелтаго порошка съ сильнымъ запахомъ, горькимъ и острымъ вкусомъ. Въ составѣ его входитъ летучее эфирное масло, воскъ, камедь, пигментъ въ видѣ глюкозида «шафранна» или «кроцина» и горькое вещество пикрокронинъ. Красящее вещество Ш. обладаетъ рѣзко выраженной способностью къ окрашиванію; незначительное количество Ш. окрашиваетъ очень значительныя количества воды или спирта въ интенсивный желтый цвѣтъ. Кроцинъ, какъ и всѣ глюкозиды, распадается при нагреваніи съ сѣрной кислотой на сахаръ, который (Шунки и Маршлевскій, Рохледеръ Мейеръ) представляетъ глюкозу и пигментъ кроцининъ. Для выдѣленія кроцина въ чистомъ видѣ Кейзеръ рекомендуетъ обрабатывать Ш. предварительно эфиромъ для удаленія эфирнаго масла, смолстыхъ и воскообразныхъ веществъ, а затѣмъ уже извлекать пигментъ выщелачиваніемъ холодной водой. Полученный такимъ образомъ водный цѣпкой обрабатывается костянымъ углемъ, который жадно поглощаетъ краску. Уголь промывается водой, а затѣмъ обрабатывается разбавленнымъ виннымъ спиртомъ, при чемъ красящее начало переходитъ въ спиртовой растворъ и по выпариваніи спирта остается въ видѣ сухой ломкой, желтоватобураго массы. Кроцинъ сравнительно хорошо растворимъ въ водѣ и слабо въ винномъ спирту, но нерастворимъ въ сѣрномъ эфирѣ и крѣпкомъ винномъ спиртѣ. Подъ влияніемъ концентрированной сѣрной кислоты кроцинъ окрашивается въ синій цвѣтъ, переходящій въ лиловый и въ буроватокрасный. Подъ влияніемъ азотной кислоты растворъ пигмента окрашивается въ зеленый цвѣтъ. Растворъ уксуснокислаго свинца, известковаго и баритоваго вода не даютъ въ растворѣ пигмента при обыкновенной температурѣ осадка, но послѣдній всегда образуется, если растворъ пигмента предварительно нагрѣтъ. Въ этомъ случаѣ, однако, кроцинъ уже разлагается на



сахаръ и кроцетинъ. По даннымъ Кайзера, составъ кроцина отвѣчаетъ формулѣ  $C_{14}H_{70}O_{23}$ . При разложеніи кроцина соляной или стѣрной кислотой въ струѣ углекислоты выделяется продуктъ разложенія глюкозыда въ оранжевожелтыхъ хлопьяхъ—«кроцетинъ», въ сухомъ состояніи представляющій яркочерный порошокъ. Кроцетинъ въ отличіе отъ кроцина мало растворимъ въ водѣ, но легко въ эфирѣ и крѣпкомъ винномъ спирту. Изъ щелочныхъ растворовъ кроцетина легко получаютъ нерастворимые въ водѣ лаки съ тяжелыми и щелочноземельными металлами. По даннымъ Вейса, составъ его отвѣчаетъ формулѣ  $C_{16}H_{16}O_{26}$ , а по даннымъ Шуника и Маршлевскаго  $C_{15}H_{20}O_{24}$ . Въ Россіи культура  $\Pi$ . сосредоточивается на Кавказѣ, но въ количествѣ не достаточномъ даже для мѣстнаго потребленія, такъ какъ среди мѣстныхъ жителей, преимущественно армянъ и татаръ, весьма распространены обычай подкрашивать пищевые продукты  $\Pi$ . Въ Россію до сихъ поръ ввозится много  $\Pi$ . изъ Персіи, а также изъ Франціи и Италиі. Молодой  $\Pi$ . очень часто фальсифицируется и для фальсификаціи употребляются самыя разнообразныя органическія и минеральныя вещества. Въ значительныхъ количествахъ въ Европѣ  $\Pi$ . употребляется для окрашиванія ликеровъ, печеній, коровьяго масла и сыровъ.

А. Людовъ. 3.

**Шафровы**—одинъ изъ древнѣйшихъ русскихъ дворянскихъ родовъ, ведущій начало отъ потомка удѣльныхъ князей Галича Сѣвернаго, *Василія Алексеевича*, жившаго въ концѣ XIV и началѣ XV вв.; отъ него произошли кромѣ того, по сообщенію Бархатной книги, Вѣлкины, Тлєвы, Лебедевы и Пижовы. Собственно родоначальникомъ  $\Pi$ . былъ *Ведоръ Ведоровичъ*, внукъ Василія Алексеевича, прозванный «*Шаферъ*». Дѣти и внуки его служили въ XVII в. воеводами, стольниками и пр. Родъ  $\Pi$ . записанъ въ VI ч. родосл. кн. Владимирской и Костромской губ. Гербъ внесенъ въ IX ч. Общаго Гербовника.

**Шафнеръ** (Мартинъ Schaffner)—древне-нѣмецкій живописецъ, одинъ изъ важнѣйшихъ мастеровъ ульмской школы, трудившійся въ 1508—35 гг. Держась въ первую пору своей дѣятельности реалистическаго направленія, писалъ очень характерные портреты и даже въ религіозныхъ картинахъ давалъ фигуры фizioноміи и костюмы своихъ современниковъ, какъ напр. въ «Поклоненіи волхвовъ», находящемся въ Моричевской капеллѣ, въ Нюрнбергѣ, въ «Св. Семействѣ», принадлежащемъ вѣскому музею, и въ надгробнойной плитѣ 1521 г. въ ульмскомъ соборѣ. Впослѣдствіи, вѣроятно сдѣлавъ поѣздку въ Италію, онъ, подъ влияніемъ тамашнихъ живописцевъ, измѣнилъ свою прежнюю манеру на болѣе идеалистичную и сталъ стремиться къ красотѣ и благородству формъ и къ выраженію душевныхъ настроеній, какъ напр. въ четырехъ картинахъ монахенской пинакотеки («Благовѣщеніе», «Срѣтеніе Господне», «Сомѣщеніе Св. Духа на апостоловъ» и «Успеніе Богородицы»).

Кромѣ указанныхъ мѣстъ, произведенія  $\Pi$ . можно видѣть въ берлинской, аугсбургской, штутгартской, зигмарингенской и нѣкоторыхъ частныхъ нѣмецкихъ галлерейхъ.

**Шафферъ** (Филиппъ)—нѣм.-амер. писатель, род. въ 1819 г. въ Швейцаріи; читалъ въ Берлинѣ богословскія лекціи. Въ 1844 г. покинулъ Германію и принялъ профессору въ богосл. семинаріи въ Пенсильваніи; въ 1869 г. сдѣлался профессоромъ въ Union-Theological-Seminary въ Нью-Йоркѣ. Въ 1871 г. стоялъ въ главѣ депутаціи, ходатайствовавшей за прибалтійскихъ лютеранъ. Главные его труды: «Geschichte der alten Kirche»; «Deutsches Gesangbuch mit einer historischen Einleitung»; «What is church history?»; «A vindication of the idea of historical development»; «St. Augustine, his life and labors»; «History of the christian church» (Нью-Йоркъ, 1882—84); «Bibliotheca symbolica ecclesiae universalis» (Нью-Йоркъ, 1877).

**Шахе**—горная рч. юго-вост. части Черноморской губ.; вытекаетъ множествомъ истоковъ изъ-подъ Финта, Взыша, Чуры и друг. вершинъ Главнаго Кавказскаго хребта, впадаетъ въ Черное море ок. бывшаго Головинскаго поста. Должна  $\Pi$ . и всѣхъ ея притоковъ покрыта сплошными лѣсами.  $\Pi$ . течетъ очень быстро, во время сильныхъ дождей въ горахъ превращается въ бѣшеный горный потокъ, черезъ который нигдѣ невозможно переправиться.

**Шахзде** (слово персидское, сложное изъ шахъ и задѣ—рожденный, сынъ)—сынъ шаха, царевичъ, принцъ. Этотъ титулъ даруется въ Персіи всѣмъ принцамъ крови.

**Шахъ** (таг.)—персидская мѣдная монета, равняющаяся  $1\frac{1}{2}$  коп. Въ настоящее время въ Закавказьѣ подъ словомъ  $\Pi$ . понимается итакъ.  $\Pi$ . въ нѣкоторыхъ мѣстахъ является условною мѣрою степени благосостоянія дымовъ при раскладкѣ податей (см. Халахвала, XXXVII, 1).

**Шахивъ**—крупица, темная индійская разновидность сокола сапсана (см. Сапсанъ).

**Шахматное Обзоріе**—ежемѣсячный журналъ, посвященный играмъ въ шахматы и шанши. Издавался въ Москвѣ въ 1892—93 г. Ранѣе носилъ названіе «Шапечница» (см.).

**Шахматное Обзоріе**—ежемѣсячный журналъ, издается въ Москвѣ съ 1898 г. Издатель-редакторъ Пав. Павл. Бобровъ.

**Шахматные колья**—искусственное препятствіе, принимаемое въ полевой войнѣ, при укрѣпленіи полевыхъ позицій, и состоящее изъ заостренныхъ съ обѣихъ концовъ колыевъ, около 3 дм. толщины и 3 фт. высоты, забитыхъ въ землю въ шахматномъ порядкѣ, въ разстояніи  $\frac{1}{2}$  фт. одинъ отъ другого и на полостъ не менѣе 3 саж. ширину. Чтобы предохранить это препятствіе отъ разрушенія огнемъ неприятельской артиллеріи, мѣсто расположенія  $\Pi$ . колыевъ стараются сдѣлать невидимымъ съ поля, для чего ихъ забиваютъ въ дно и мелкаго широкаго рва, прикрытаго со стороны противника гласисомъ. Главное достоинство  $\Pi$ . колыевъ—простота матеріала (жерди, вѣтви,

дрова и проч.); невыгода—медленность устройства. Очень хороши Ш. колья какъ средство усилія волчьихъ амь. С. А. Ц.

**Шахматный Вѣстникъ**—издавался спб. обществомъ любителей шахматной игры въ 1885—1887 гг. Редакторъ М. И. Чигоринъ.

**Шахматный Журналъ**—ежемесячный, издается въ С.-Петербургѣ, съ 1890 г. Издатель-редакторъ Александръ Константиновичъ Макаровъ.

**Шахматный Журналъ**—издавался въ Москвѣ въ 1882 г. Издатель А. Гельвичъ. Вышло 4 №.

**Шахматный Листокъ**—ежемесячное издание при журналѣ «Русское Слово». Издавался въ СПб. въ 1859—63 гг. графомъ Кушелевымъ-Безбородко подъ редакціею Михайлова.

**Шахматный Листокъ**—издавался въ СПб. въ 1876—81 гг. Редакторъ-издатель М. И. Чигоринъ.

**Шахматовъ** (Алексѣй Александровичъ, род. въ 1864 г.)—выдающийся ученый. Изъ дворян Саратовской губ. Учился въ 4-й московской гимназій. Еще на гимназическомъ скамьѣ началъ изучать по рукописямъ памятники древнерусской письменности и написалъ двѣ статьи, появившіяся въ 1882 г. въ «Archiv für slavische Philologie» («Zur Kritik der altrussischen Text», т. V, и «Zur Textkritik des Codex Sviatoslavi vom J. 1073», т. VI). Въ 1883 г. Ш. поступилъ въ московскій университетъ, на историко-филологическій фак. Во время пребыванія въ университетѣ, въ томъ же «Archiv» онъ напечаталъ, въ 1883 г., свой первый трудъ по исторіи русскаго языка, содержавшій замѣчанія на диссертацию А. И. Соболевскаго и указанія на значеніе примѣтъ древне-русскихъ памятниковъ для изслѣдованія древне-русскихъ нарѣчій и опредѣленія мѣстности памятника («Beiträge zur russisch. Grammatik», т. VII). Въ 1884 г. въ академ. «Изслѣдованіяхъ по русскому языку» (т. I) появились его «Изслѣдованія о языкѣ новгородскихъ грамотъ XIII и XVI вѣковъ», замѣчательныя по точности и строгости примѣненного авторомъ метода. Окончивъ курсъ, Ш. былъ оставленъ при университетѣ. Въ 1890 г. Ш., по выдержаніи магистерскаго экзамена, сдѣлался приват-доцентомъ. Въ это время имъ прочитанъ систематическій курсъ по исторіи русскаго языка, вышедшій въ литографированномъ изданіи. Въ 1891 г. Ш. былъ назначенъ земскимъ начальникомъ, но недолго оставался въ этой должности. Въ 1893—94 г. въ «Рус. Филол. Вѣстн.» были напечатаны его «Изслѣдованія въ области русской фонетики». Ш. представилъ эту работу въ 1894 г. для соисканія степени магистра, но ист.-фил. факультетъ прусудилъ ему высшую степень: доктора русскаго языка и словесности. Въ 1894-му году Ш. избранъ адъюнктомъ отдѣленія русскаго языка и словесности академіи наукъ; въ настоящее время онъ состоитъ ординарнымъ академикомъ и управляющимъ русскимъ отдѣленіемъ академич. бібліотеки. Въ 1903 г. Ш. явился однимъ изъ дѣятельнѣйшихъ ини-

ціаторовъ предварительнаго съѣзда славяно-славянскихъ ученыхъ по вопросу о славянскомъ «Славянскомъ энциклопедіи». Въ области историко-литературной вниманіе Ш. привлекло къ себѣ патерикъ и хронографъ. Его изслѣдованія кореннымъ образомъ мѣняютъ наши представленія объ этихъ памятникахъ. Сюда относятся: «Нѣскольکو словъ о нестеровомъ житіи Θεодосія» («Изв. отд. русск. яз. и слов.», т. I, кн. I и въ «Сборникъ отд.», т. 64); «Кіево-печерскій патерикъ и печерская лѣтопись» («Извѣстія», т. II, кн. 3); «Кіево-печерскій патерикъ и житіе Антонія» («Ж. М. Н. Пр.», 1898); «Къ вопросу о происхожденіи хронографъ» («Сборникъ», т. 66); «Путешествія Мисюра Мунехана и хронографъ» («Извѣстія», VI, I); «Исходная точка лѣточисленія Повѣсти временныхъ лѣтъ»; «Хронологія древнѣйшихъ русскихъ лѣтописныхъ сводовъ»; «Древнѣйшія редакціи Повѣсти временныхъ лѣтъ» («Ж. М. Н. Пр.», 1897); «О начальномъ кіевскомъ лѣтописномъ сводѣ» («Чтенія въ Общ. Ист. и Древ.», 1897); «Симеоновская лѣтопись XVI в. и Троицкая нач. XIV в.» («Извѣстія», V).

Ц.

*Литературическія труды Ш.* Уже въ первыхъ работахъ Ш., содержащихъ рядъ поправокъ къ изданіямъ древне-русскихъ текстовъ, замѣтны самостоятельные взгляды на разные спорные вопросы исторической фонетики русскаго языка. Въ «Beiträge zur russischen Grammatik» высказанъ рядъ цѣнныхъ замѣчаній, особенно по классификаціи и характеристикѣ древне-русскихъ рукописей по мѣстностямъ. Результаты своихъ занятій рукописями автору удалось вскорѣ дополнить и провѣрить наблюденіями надъ живыми сѣверновеликорусскими говорами, благодаря поѣздкѣ въ Олонецкую губернію, гдѣ онъ обратилъ особое вниманіе на произошвеніе современныхъ рефлексовъ древняго ѵ. Въ университетѣ сильное вліяніе на научное развитіе Ш. оказали курсы по общему и сравнительному языкознанію Ф. Ф. Фортунатова, давшіе ему строгій лингвистическій методъ, рѣдкій у нашихъ спеціалистовъ-историковъ языка. Работа о языкѣ новгородскихъ грамотъ XIII—XIV вв. содержитъ въ себѣ много новаго и цѣннаго по исторической фонетикѣ великорусскаго нарѣчія, а въ приложеніи къ ней дано образцовое вторичное изданіе рассматриваемыхъ въ немъ грамотъ, впервые напечатанныхъ, но не достаточно точно, въ «Собраніи государственныхъ грамотъ и договоровъ» гр. Румянцева. Занявшись вопросомъ о русскомъ удареніи, Ш. увидѣлъ необходимость расширить свои наблюденія и усунуть себѣ отношеніе русской акцентуаціи къ сербо-хорватской и общеславянской. Результатомъ этихъ занятій явился большая статья: «Къ исторіи сербо-хорватскихъ удареній» («Русск. Филол. Вѣстникъ», 1888), первая въ ряду другихъ капитальныхъ работъ Ш., посвященныхъ славянской и русской акцентологіи, для которой такъ много сдѣлалъ и его университетскій учитель, Ф. Ф. Фортунатовъ. За нею послѣдовала вторая такая же статья (тамъ же, 1890). Обѣ статьи содержатъ рядъ весьма цѣнныхъ и новыхъ наблюденій и вы-

водовъ въ области не только сербской, но и общеславянской акцентологии. Интересны и важны также проводимыя въ нихъ параллели съ русскими диалектическими разнovidностями акцентуаціи. Занятія сербской акцентуаціей привели Ш. къ изученію сочиненій Юрія Крижанича (снабженныхъ знаками удареній), вопросъ объ изданіи которыхъ онъ поднималъ въ московскомъ общ. ист. и древностей. Благодаря его стараніямъ, было приступлено къ изданію, но дѣло затормозилось вслѣдствіе отъѣзда или смерти нѣкоторыхъ членовъ составленнаго Ш. съ этою цѣлю кружка молодыхъ московскихъ ученыхъ. Плодомъ изучения сочиненій Крижанича явились новыя изслѣдованія Ш. объ удареніи у Крижанича («Русск. Филол. Вѣстникъ», 1895). Къ 1890 г. относится сдѣланный Ш. (вмѣстѣ съ В. Н. Щейкиннмъ) переводъ известнаго руководства старославянск. грамматики проф. Лескина, къ которому онъ присовокупилъ собственныя дополненія о фонетическихъ особенностяхъ и формахъ склоненія въ языкѣ Остромирова евангелія. «Изслѣдованія въ области русской фонетики» (1893) посвящены одному изъ самыхъ сложныхъ вопросовъ русской исторической фонетики: (переходъ общеславянскаго краткаго *e* въ *o*, рядомъ съ сохраненіемъ общеславянскаго долгаго *e* или *ь*) и богаты глубокими и новыми наблюденіями и выводами. Касаясь, кромѣ указанного выше главнаго содержанія, нѣлага ряда другихъ темныхъ вопросовъ древнерусской фонетики, диссертация Ш. является однимъ изъ капитальнѣйшихъ трудовъ послѣдняго времени въ области исторіи русскаго языка. Къ 1894 г. относится статья: «Къ вопросу объ образованіи русскихъ нарѣчій» («Русск. Филол. Вѣстникъ», № 3), вслѣдствіи расширенная и переработанная авторомъ («Къ вопросу объ образованіи русскихъ нарѣчій и русскихъ народностей», въ «Журн. Мин. Нар. Просв.» 1899, апрѣль) и заключающая рядъ интересныхъ и свѣжихъ мыслей относительно первичной и современной группировки русскихъ говоровъ, сложившихся подъ вліяніемъ разныхъ историческихъ условій. Появленіе Ш. въ составѣ отдѣленія русск. яз. и слов. Имп. акад. наукъ совпадаетъ съ возобновленіемъ печатнаго органа отдѣленія—«Извѣстія отд. русск. яз. и слов. и т. д.», издаваемаго когда-то подъ редакціей И. И. Срезневскаго. Не довольствуясь участіемъ въ изданіи, въ качествѣ одного изъ редакторовъ, Ш. становится однимъ изъ дѣятельнѣйшихъ сотрудниковъ «Извѣстій», рѣдкая книжка которыхъ не заключаетъ въ себѣ какой-нибудь его работы. Такъ, въ первомъ же томѣ «Извѣстій» (1896) напечатаны: составленныя имъ прекрасныя программы для собранія особенностей сѣверно-и южно-великорусскихъ говоровъ (кн. 1 и 3) и богатое собраніе «Матеріаловъ для изученія великорусскихъ говоровъ», извлеченныхъ имъ изъ поступившихъ въ академію отъѣтовъ на разосланныя программы (кн. 2, 3 и 4). Тамъ же напечатана Ш. статья: «Къ исторіи звуковъ русскаго языка. Смигченныя согласныя. Глава I. Эпоха общеславянская.

Глава II. Эпоха общерусская» (кн. 4), содержащая нѣсколько обильныхъ соображеній о палатализациі согласныхъ въ русскомъ и слав. языкахъ вообще. Въ слѣдующемъ 1897 г., кромѣ продолженія «Матеріаловъ для изученія великорусскихъ говоровъ» (кн. 1 и 2), Ш. напечаталъ лишь рядъ критическихъ отъѣтовъ (объ «Опытѣ русской диалектологіи» Соболевскаго, юбилейномъ сборникѣ Харитина въ честь Курпа, ярославскому областному словарѣ Якушкина и т. д.). Въ томъ же году имъ выпущенъ первый выпускъ II тома новаго академическаго словаря русскаго языка, перешедшаго подъ его главную редакцію за смертью Я. К. Грота и принявшаго въ его рукахъ совмѣстнъ иной видъ, по богатству и полнотѣ матеріала и научности изданія. Въ 1898 г., кромѣ новаго выпуска словаря русскаго языка, выходящаго съ тѣхъ поръ регулярно по одному выпуску въ годъ, Ш. напечаталъ въ «Извѣстіяхъ» новую статью по славянской акцентологіи, примыкающую къ прежнимъ его трудамъ въ этой области: «Къ исторіи удареній въ славянскихъ языкахъ» (т. III, кн. 1), а также продолженіе «Матеріаловъ для изученія великорусскихъ говоровъ» (кн. 1 и 2), которые находимъ и въ I кн. IV тома «Извѣстій» (1899). Послѣ нѣкотораго промежутка въ лингвистической дѣятельности Ш., объясняющагося временнымъ увлеченіемъ его нѣкоторыми историко-литературными вопросами (о составѣ древнерусскихъ лѣтописей), онъ снова возвращается къ своимъ изслѣдованіямъ въ области исторической фонетики русскаго и славянскихъ языковъ, озаглавленнымъ «Къ исторіи звуковъ русскаго языка». Кромѣ вопроса «Объ общеславянскомъ *a*» («Извѣстія», т. VI, 1901, кн. 4), въ этой серіи трудовъ особое вниманіе онъ привлекаетъ вопросъ о русскомъ полногласіи («Извѣстія», т. VII, 1902, кн. 2), въ связь съ которымъ онъ приводитъ рядъ въ высшей степени интересныхъ фонетическихъ явленій русскаго и другихъ главнскихъ языковъ, впервые имъ отмѣченныхъ и собранныхъ подъ именемъ «третьяго полногласія» («Первое и второе полногласіе. Сочетанія съ краткими гласными. Забѣла долгихъ гласныхъ слогами и 3-е полногласіе» («Извѣстія», т. VII, 1902, кн. 2 и 3, и т. VIII, 1903, кн. 1). Если гипотеза, выставленная здѣсь Ш. для объясненія этихъ явленій, и можетъ при дальнѣйшей провѣркѣ ея оказаться неосновательной, то все-же изслѣдователямъ данаго вопроса долго еще придется считаться съ нею, и во всякомъ случаѣ на нихъ будетъ лежать обязанность такъ или иначе объяснить замѣчательную послѣдовательность и повторимость отмѣченныхъ Ш. фактовъ. Къ 1903-му же году относится довольно большая работа о «Русскомъ и словенскомъ аканіи» (въ «Сборникѣ статей въ честь Ф. О. Фортунатова», стр. 1—92), представляющая интересную попытку сравненія двухъ аналогичныхъ явленій русской и словенской фонетики. Не смотря на свои молодые годы (ему нѣтъ еще 40 лѣтъ), Ш. занимаетъ въ настоящее время одно изъ самыхъ первыхъ мѣстъ въ ряду нашихъ специалистовъ

по истории русского и славянских языков, по глубинѣ знаній, оригинальности и самостоятельности взглядовъ и обилію научныхъ работъ первостепеннаго значенія. Въ настоящемъ Словарѣ Ш. помѣстили статьи о Повѣсти временныхъ лѣтъ и о Русскомъ языкѣ.

С. Б.—чз.

**Шахматовы**—старинный русский дворянскій родъ, восходящій къ началу XVII в. и записанный въ VI ч. род. кн. Костромской губерніи. Гербъ внесенъ въ XII ч. Общаго Гербовника. Есть еще одинъ родъ Ш., болѣе поздняго происхожденія.

**Шахматы**.—Названіе Ш. происходитъ отъ персидскаго слова «шахъ». Происхожденіе шахматной игры терлется въ глубокой древности. Почти за 1500 лѣтъ до Р. Хр. изобрѣтенная игра состояла также изъ 32 шахекъ, ходы которыхъ сначала опредѣлялись костями. Партия въ то время была четырехсторонняя: каждыя двѣ противоположныя группы шахекъ составляли одно цѣлое и игрались однимъ лицомъ. Фигуры этой четырехсторонней игры (Chatrang) назывались слѣдующимъ образомъ: король, слонъ (теперь ладья), всадникъ, корабль (теперь слонъ) и пѣхота. Ихъ ходы были такіе, какъ и въ среднее вѣка, когда корабль имѣлъ еще ходъ только вправо на третью клетку, и такимъ образомъ ступалъ всего на восемь клетокъ всей доски; пѣхота же имѣла только одинъ ходъ. Персы знали эту игру; Александръ Македонскій у нихъ познакомился съ нею. Римскую игру «Разбойники» (ludus latrunculorum) не слѣдуетъ смѣшивать съ Ш.; ее скорѣе нужно отнести къ шашкамъ. Еще менѣе походить на Ш. греческія шашки (игравшіяа костями), изобрѣтателя которыхъ, Паламеда, отнести ко времени Троянской войны. Древніе египтяне были, кажется, знакомы съ Ш. Вейсенбахъ передаетъ, что онъ видѣлъ въ британскомъ музеѣ между іероглифами, которыми въ видѣ барельефовъ покрыты каменные плиты, изображенія двухъ человекъ въ натуральную величину, сидящихъ за столомъ, на которомъ разставлены фигуры; одинъ изъ нихъ держитъ такую фигуру въ рукѣ, какъ бы готовясь сдѣлать ходъ; костей здѣсь уже нѣтъ. При послѣднихъ раскопкахъ въ Египтѣ, къ северу отъ пирамиды Тета, найдена статуя вельможи Мера, изображеннаго играющимъ въ Ш. (Тета относится къ VI-й династии). Такимъ образомъ изобрѣтеніе шахматной игры слѣдуетъ приписать египтянамъ задолго до Р. Хр. (за 5000 лѣтъ до нынѣшняго времени). Изъ Египта шахматная игра перешла въ Индію и Персію, отуда въ Турцію, а изъ Турціи въ Европу. Ашна Кошнявъ, въ жизнеописаніи отца своего, говоритъ, что шахматная игра къ грекамъ и римлянамъ перешла отъ персовъ. Въ Китаѣ полагаютъ, что шахматная игра перешла туда изъ Индіи, въ началѣ V в. Игра эта у китайцевъ въ большомъ почетѣ. Самое полное изслѣдованіе по истории шахматной игры составлено на нѣмецкомъ языкѣ профессоромъ вѣнскаго университета Лінде. Къ самымъ раннимъ сочиненіямъ о шахматной игрѣ принадлежатъ книга Даміана, изданная въ 1512 г. на латинскомъ языкѣ. Горча

писалъ о шахматной игрѣ на итальянскомъ яз. Вида, еписк. альбійскій, сочинилъ въ XV в. поэму на латинскомъ яз. подъ названіемъ «Scacchia ludus», которая была переведена на многие европейскіе языки. Въ настоящее время бібліотека шахматныхъ книгъ у нѣкоторыхъ богатыхъ любителей Англій и Франціи обнимаются болѣе чѣмъ въ 10000 руб. Въ Россіи первое руководство къ шахматной игрѣ составлено было Бутурмовымъ по нѣмецкой книгѣ Коха въ 1813 г., а въ 1824 г. сильнѣйшимъ въ то время русскимъ игрокомъ А. Д. Петровымъ было выпущено оригинальное руководство къ шахматной игрѣ, съ подробнымъ анализомъ партій. Въ началѣ 1860-хъ годовъ Яншихъ далъ въ разныхъ изданіяхъ много этюдовъ по шахматной теоріи и напечаталъ на французскомъ языкѣ замѣчательное научное изслѣдованіе о примѣненіи высшаго математическаго анализа къ шахматной игрѣ: «Traité des applications de l'analyse mathématique du jeu des échecs», переведенное на англійскій яз., но не переведенное до сихъ поръ на русскій языкъ. Изъ современныхъ русскихъ шахматныхъ игроковъ одинъ только М. И. Чигоринъ далъ много анализоваго по различнымъ дебютамъ шахматной игры. Шахматная игра по всей справедливости можетъ быть названа глубокомысленною и привлекательною. Карлъ Великій забавлялся этою игрою; разные его Ш. долго сохранялись въ аббатствѣ Сентъ-Деннъ. Тамерланъ страстно любилъ Ш.; онъ даже ввелъ нѣкоторые измѣненія въ этой игрѣ, которыя были забыты послѣ его смерти. Филиппъ II Испанскій былъ большой покровитель шахматной игры: въ 1575 г. въ его присутствіи была устроена первый международный турниръ между двумя испанцами и двумя итальянцами. Фридрихъ Великій любилъ Ш. и велъ съ Вольтеромъ игру по перепискѣ. Карлъ XII въ Вевдерахъ не имѣлъ другого развлеченія, кромѣ Ш. Стратегія шахматной игры правилась Наполеону I. О немъ рассказываютъ, что онъ начиналъ партію не искусно, часто въ самомъ началѣ игры терялъ фигуры и пѣшки; только въ разгарѣ игры на него находило вдохновеніе, онъ предвидѣлъ результаты четырехъ-пяти ходовъ, и тутъ вполне проявлялись его гениальныя соображенія. Франклинъ высоко ставитъ шахматную игру и полагаетъ, что она развиваетъ предосторожность и умѣнье найтись въ затруднительныхъ случаяхъ. Гете присоединяется къ мнѣнію Дидро, характеризующаго шахматную игру, какъ «пробный камень челоѣческаго мозга». Вольтеръ все свое свободное время посвящалъ шахматной игрѣ. Сокъ былъ однимъ изъ сильнѣйшихъ игроковъ своего времени. Современный французскій ученый Вине, профессоръ философіи и психологій, написалъ трактатъ о шахматной игрѣ на память (безъ доски).

О появленіи шахматной игры въ Россіи нѣтъ историческихъ указаній. Одни указываютъ на занесеніе ея татарами во времена татарскаго нашествія, другіе — на переходъ ея къ намъ изъ Европы при посредствѣ тевтонскихъ рыцарей. По свидѣтельству историковъ, Іоаннъ Грозный умеръ за шахматною партією. Петръ

Великій нерѣдко развлекался Ш. на ассамблеяхъ и покровительствовалъ этой игрѣ. Потемкинъ не могъ обойтись безъ шахматной партіи. Великій князь Константинъ Николаевичъ былъ сильнымъ игрокомъ, и часто игралъ съ лучшими игроками того времени, преимущественно съ Шумовымъ. Шахматная игра представляется какъ-бы картиною трудностей войны. Независимо отъ умѣнья выбрать удачно позицію и расположить на ней силы, шахматистъ долженъ умѣть предусмотрѣть и разгадать различныя хитрости, которыя то воздвигаются, то разрушаются по мѣрѣ хода игры. Конецная дѣля каждой шахматной партіи состоитъ въ возможно скорѣйшей постановкѣ мата королю противника. И, следовательно, весь ходъ игры съ каждой стороны долженъ подчиняться этому главному условію. Для достиженія этой главной дѣли шахматной партіи теоріею и практикою выработаны лучшіе способы начинать игру, которыя формулировались въ строго опредѣленные формы подъ названіемъ дебютовъ (см. X, стр. 286; тамъ же указанъ способъ записыванія партій). Безконечная многочисленность вариаций комбинированія на шахматной доскѣ представляетъ чрезвычайную преграду къ достиженію успѣха въ шахматной игрѣ. Опредѣлитъ число способовъ разыгрыванія даже очень немногихъ первоначальныхъ ходовъ возможно лишь приблизительно. Разсматривая вариации каждаго дебюта, мы видимъ, что первый изъ играющихъ имѣетъ въ среднемъ 28, 30, 32 способъ разыгрыванія 2, 3 и 4 ходовъ въ отдѣльности; при этомъ для второго игрока соответствующія числа будутъ 29, 31 и 33. Въ началѣ партіи оба игрока имѣютъ выборъ изъ 20 ходовъ для первого хода; другой игрокъ имѣетъ въ то же время 20 отвѣтовъ на каждый ходъ и въ его распоряженіи  $20 \times 20 = 400$  отвѣтовъ для первого хода, а потому число 400 представляетъ первый членъ геометрической прогрессіи, служащей для вычисленія возможнаго числа комбинацій въ разыгрываніи партіи. Предполагая, что число возможныхъ отвѣтовъ при каждомъ ходѣ всегда одно и то же, каковъ-бы ни былъ предыдущій ходъ, получимъ количество способовъ разыгрыванія только первыхъ четырехъ ходовъ съ каждой стороны равнымъ 318979564000. Следовательно, если играть безошибочно, дѣлая одно сочетаніе въ минуту, то понадобится бы болѣе 600000 лѣтъ для прохожденія ихъ всѣхъ. Кромѣ изслѣдованія дебютовъ, лучшему изученію шахматной игры способствуютъ переигрываніе партій лучшихъ игроковъ, развитіе способности ориентироваться и опредѣлять положеніе партіи, тщательная оцѣнка значенія пѣшекъ и фигуръ (см. Козь, Король, Слонъ, Ладья, Ферзь, Пѣшка), игра съ сильными игроками и т. п. Анализъ въ Ш. неисчерпаемъ до безконечности, а потому играющій долженъ ограничиться мысленнымъ разсмотрѣніемъ только самыхъ существенныхъ вариантовъ и изслѣдовать ихъ разборъ сколь возможно далѣе. Отъ навыка и знанія играющаго зависитъ умѣнье отличить существенные варианты отъ слабыхъ, движенія, заслу-

живающія вниманія, отъ ошибочныхъ. Одно изъ главныхъ свойствъ, обуславливающихъ выдающагося игрока, заключается въ силѣ воображенія, способности обнимать мысленно, анализировать и предугадывать большое число различныхъ комбинацій, при знаніи всего, что установлено теоріею шахматной игры, какъ относительно общихъ правилъ, такъ и въ отношеніи дебютовъ и окончанія партій. Знаменитыхъ шахматныхъ игроковъ было немало; всемірную явѣстность получили Леонардо, Паоло Бои, Филidorъ, Стаунтонъ, Андерсенъ и затмившій всѣхъ непобѣдимый Морфи. Въ настоящее время, послѣ недавно умершаго Стейнница, бывшаго 25 лѣтъ шахматнымъ королемъ, сильнѣйшими шахматными игроками считаются Ласкеръ (шахматный король), Пильсбернъ, Таррашъ и Чигоринъ. Почти въ каждомъ государствѣ издаются ежемѣсячные шахматные журналы; къ старѣйшимъ принадлежатъ «Deutsche Schachzeitung» (съ 1847 г.) и «La Stratégie» (съ 1866 г.). Первый въ Европѣ шахматный журналъ (на французскомъ языкѣ), «Palamede», былъ основанъ въ 1837 г. Въ Россіи первый шахматный журналъ издавался графомъ Куселевымъ-Безбородко («Шахматный Листокъ», подъ редакціею Михайлова, 1859—1863). Нынѣ издаются въ Петербургѣ «Шахматный Журналъ» (12 лѣтъ), подъ редакціею Макарова, и въ Москвѣ «Шахматное Обозрѣніе» (6 лѣтъ), подъ редакціею Боброва. Изъ руководствъ для изученія шахматной игры на русскомъ языкѣ лучшее — переведенное Э. С. Шифферсомъ сочиненіе Ж. Дюфрена и Э. Ласкера, къ которому въ новомъ изданіи добавлена обстоятельная статья: «Советы начинающимъ». Къ шахматной игрѣ относятся композиціи шахматныхъ задачъ и этюдовъ, рѣшеніемъ которыхъ занимаются любители шахматной игры. Первый сборникъ этого рода былъ изданъ Стаммой въ 1777 г. Въ настоящее время существуютъ различныя школы по составленію шахматныхъ задачъ: американская, англійская и чешская. Однимъ изъ остроумнѣйшихъ сочинителей задачъ считается американецъ С. Лойдъ. У насъ въ Россіи на этомъ поприщѣ выдѣлились д-ръ Галицкій, давшій, кромѣ массы задачъ, еще и пѣвую литературу по задачной композиціи, Бетингъ и Троицкій. Лучшее сочиненіе по конямъ игръ принадлежитъ Бергеру («Theorie und Praxis des Endspiele»). Во многихъ городахъ Европы и Америки существуютъ спеціальныя шахматныя общества и клубы; въ послѣднее время они возникли и во всѣхъ европейскихъ колоніяхъ. Въ Лондонѣ насчитывается ихъ нѣсколько десятковъ и между ними исключительно дамскій шахматный клубъ. Въ Россіи шахматная общества существуютъ въ Петербургѣ, въ Москвѣ и почти во всѣхъ большахъ и губернскихъ городахъ. А. Макаровъ.

**Шахматы**—ежемѣсячный журналъ, издавался Н. Е. Митропольскимъ въ СПб. въ 1890 г. Вышло съ 1 по 5 №.

**Шахматы** — журналъ, посвященный шахматной игрѣ, издавался А. С. Суворинымъ въ 1894 г. Вышло 12 №№ за 1/2 года.

**Шахмачъ**—во время зимней (подлёдной) ловли рыбы в восточныхъ мѣстностяхъ Архангельской губ. (с. Пингитшъ) сохранился обычай, передъ началомъ ловли въ артельную сѣть бросать хлѣбъ, изрѣзанный въ куски, называемые шахмачами; когда протапчутъ сѣть по льду, выборный заправлено артели вынимаетъ Ш. и раздаётъ его участникамъ артели, которые чинно садятся вокругъ невода и, перекрестясь, съѣдаютъ Ш., какъ бы рыбу изъ тони. Изъ первой тони экземпляръ самый большой рыбы продается особо и вырученными деньгами отдаются на свѣчу въ церковь.

**Шахо**—дворянскій родъ польскаго происхождения, записанный въ VI ч. род. кн. Витебской губ.; гербъ его внесенъ въ XII ч. Общаго Гербовника. Есть еще одинъ родъ Ш., позднѣйшаго происхождения. В. Р.—в.

**Шахова** (Елизавета Никитишна, род. въ 1821 г.)—писательница. Ея «Опытъ въ стихахъ» (СПб., 1837), начатый на счетъ российской академіи, обратилъ на себя вниманіе, главнымъ образомъ, возрастомъ автора, а не въ силу какихъ нибудь внутреннихъ достоинствъ. Въ 1839 г. стихотворения Ш. были изданы российской академіей. Въ 1842 г. вышла ея «Повѣсти въ стихахъ». До 1845 г. Ш. помѣшала довольно много стиховъ въ «Сынѣ Отечества», «Современникѣ», «Библиотекѣ для Чтенія». Въ 1849 г. она постриглась въ монахини Тверскаго Рождественскаго м-ря. Въ 1849 г. появилось ея произведение: «Мірыяна и отшельница». Въ монастырѣ, подъ руководствомъ энергичной игуменьи Маріи (Тучковой), Ш. составила по монастырскимъ актамъ «Историческую записку о Тверскомъ Рождественскомъ монастырѣ» (Тверь, 1856). По смерти Тучковой Ш. помѣстила въ «Странникѣ» 1866 г. «Памятныя записки о ея жизни». Въ 1877 г. вышла поэма Ш. «Юдвѣ», въ драматической формѣ, въ стихахъ. Духовные стихи и монастырскія записки Ш. остались въ рукописи. См. кн. Н. Н. Голяницъ, «Библиографическій словарь русскихъ писательницъ» (СПб., 1889).

**Шаховская** (княжна Екатерина Александровна)—писательница, двоюродная племянница драматурга кн. Шаховскаго. Ея соч.: отрывокъ изъ повѣсти «Людила» («Молва», 1832, № 32); «К. М. Н. Загоскину» (ib., № 45); «Сновидѣніе Фантасмагорія» (М., 1833).

**Шаховская** (Людила, княжна)—писательница, авторъ нѣсколькихъ историч. романовъ, преимущественно изъ древне-римской жизни: «Молодость цезаря Октавіана Августа» (М., 1876); «Жребій брошенъ. Ист. ром. эпохи Юлія Цезаря» (М., 1884); «Надъ бездной. Ист. ром. эпохи Цицерона» (М., 1882); «Весталка» (М., 1890); «Подъ властью Тиверія» (М., 1887); «Сивилла, волшебница Кузскаго грта»; «Карагенъ и Римъ» (М., 1882); «Римляне въ Африкѣ» (М., 1897); «Кесарь Адрианъ» (М., 1896); «Конечъ римской доблести» (М., 1896); «По геройскимъ слѣдамъ!... Романтическая преза изъ быта древнихъ римлянъ» (М., 1899); «Неронъ» (М., 1889); «Левъ побѣдитель. Историческій романъ изъ абиссинской жизни» (М., 1898).

**Шаховскіе**—русскій княжескій родъ, происходящій отъ Юрлика въ XVII столѣтѣ, Родоначальникъ его—*Константинь Глѣбовичъ, князь Ярославскій*, по прозвищу *Шагъ*, бывшій воеводою въ Нижнемъ-Новгородѣ (1482). Многие изъ Ш. назывались еще *Шемкиными*, по имени кн. Александра Андреевича Шемки, но съ XVII в. всѣ безъ исключенія стали называться Ш. Изъ потомковъ Константина Глѣбовича болѣе известны: князь *Миронъ Михайловичъ*, письменный голова въ Тобольскѣ, начальникъ неудачной экспедиціи, снаряженной на Тару для построения при ея устьѣ острожка и обложенаго инородцевъ асакомъ, воевода каргопольскій, псковской, костромской и нижегородскій (умеръ въ иночествѣ въ 1632 г.); *Григорій Петровичъ*, любимецъ первого самозванца, воевода путивльскій (см. ниже); *Иванъ Федоровичъ Болшой*, воевода рыльскій и томскій, участникъ войны съ поляками (1634), судья владимирскаго суднаго приказа. *Семенъ Ивановичъ*, по прозванію Храбъ, енисейскій воевода, писатель (см. ниже). *Юрій Ивановичъ*, извѣстный своею побѣдою въ 1612 г. надъ плѣю польскаго арміею подъ Погорѣлымъ Городищемъ. *Михаилъ Никитичъ*, стольникъ, воевода орловскій и тарскій (1653—63). *Михаилъ Семеновичъ*, судья въ московскомъ и владимирскомъ судныхъ приказахъ. *Алексій Ивановичъ* († 1752), сенаторъ, ген.-аншефъ и правитель Малороссіи; его братья, *Михаилъ Ивановичъ*, сенаторъ, и *Григорій Ивановичъ*, бѣлгородскій губернаторъ; *Иванъ Леонтьевичъ* (1777—1860), ген.-отъ-инфантеріи, членъ государственнаго совѣта, отличившійся во время военныхъ дѣйствій въ 1812—14 гг. и при усмирении польскаго мятежа 1830—31 г.; *Николай Леонтьевичъ* († 1836), сенаторъ; *Александръ Александровичъ*, драматическій писатель (см. ниже); *Алексій Ивановичъ* († 1900); генераль-отъ-инфантеріи, одинъ изъ казавскихъ героев. Родъ князей Ш. записанъ въ пятую часть род. кн. губ. Курской, Московской, Новгородской, Псковской, Смоленской, С.-Петербургской, Тверской и Харьковской. Гербъ внесенъ во II ч. Общаго Гербовника. Есть еще дворянскій родъ Ш., записанный во вторую часть родословной книги.

**Шаховское** (Покровское)—с. Саратовской губ., Хвалынскаго у., въ 60 в. отъ уѣзд. гор., при р. Усклѣ. Жит. 4500, школа, красильныя и овчинныя зав.

**Шаховской** (кн. Александръ Александровичъ)—драматургъ (1777—1846). Учился въ благородномъ пансіонѣ при московскомъ университетѣ. Въ 1793 г. явился на службу сержантомъ въ Преображенскій полкъ, въ который былъ записанъ уже при рожденіи. Въ 1796 г., познакомившись съ Дмитревскимъ, Ш. поставилъ на сцену первую свою одноактную комедію: «Женская шутка». Это произведеніе, до насъ не сохранившееся и, по отзыву самого автора, очень слабое, имѣло, однако, выдающійся успѣхъ, такъ какъ было наполнено правдивыми тогда двусмысленными шутками. Ш. вошелъ въ большіи свѣтъ, сталъ «цеховымъ забавникомъ» и, если бы не встрѣча съ Ксавье-де-Местромъ (см.), онъ, можетъ быть, совсѣмъ от-

стать бы от литературы. Подъ влияніем де-Местра онъ рѣшился посвятить себя театру. Въ 1802 г. онъ былъ назначенъ репертуарнымъ членомъ. Командированный театральною дирекціей за границу, Ш. побывалъ во Франціи и Германіи, видѣлъ нѣкоторыхъ извѣстныхъ актеровъ и писателей, а затѣмъ уже выступилъ какъ руководитель театра и какъ драматургъ. Первый его дебютъ (комедія «Юварный») въ 1804 г. оказался совсѣмъ неудачнымъ: пьесу отпакли. Зато второе произведеніе этого періода—комедія «Новый Стернь», направленная противъ Карамзина и его послѣдователей—имѣло громадный, хотя и очень недолговременный успѣхъ, такъ какъ этой комедіей (1804) Ш. занялся себя противникомъ чрезмѣрнаго подражанія иностранцамъ. Онъ примкнулъ къ А. С. Шишкову и въ 1811 г. выступилъ въ «Всѣхъ любителей Русскаго слова», въ которой читалъ свою «ирон-комическую» поэму: «Расхищенные шубы». За это время имъ написаны оперы «Любовное зелье», «Вѣнецъ отъ своей невѣсты» (1806), «Русалка», оперетка «Все дѣло въ окошкахъ» (1807), комедія «Полубарскія затѣи» и «Ссора или два сосѣда» (1808), переведены трагедія Вольтера «Заира» и «Клигайскій сирота» (1809). Благодаря извѣстности, доставленной ему этими пьесами, а также и близости къ шишковцамъ, Ш. былъ выбранъ въ 1810 г. въ члены русской академіи. Въ 1812 г. въ моментъ общаго патриотическаго подъема, большой успѣхъ имѣла комедія Ш. «Казакъ-стихотворецъ», не лишняя вообще нѣкоторыхъ достоинствъ, вслѣдствіе которыхъ она долго продержалась на сценѣ. Шаховской принялъ участіе въ событіяхъ этого времени и какъ ополченецъ, команда тульской дружиной. Партизанская война дала ему матеріалъ для патриотической оперы-водевиля «Крестьяне или встрѣча незваныхъ» (1814). Его патриотизмъ выразился также въ нападкахъ на русскихъ романтиковъ въ комедіи «Ливенскія воды» (1815), въ которой, подъ именемъ Фалкина, «молодого человѣка съ растрепанными чувствами и измятою наружностью», представляетъ, можетъ быть, Жуковский. Арзамасцы отомстили Ш. рядомъ язвительныхъ эпиграммъ и статей, которыя, выражая новыя литературныя стремленія, были сильнѣе усилій старовѣровъ «Бесѣды», поддерживавшихъ Ш. Въ 1818 г. Ш., вслѣдствіе несогласій съ директоромъ театровъ, вышелъ въ отставку, но для театра продолжалъ работать, и въ 1821 г., при новомъ директорѣ, опять поступилъ на службу, отъ которой окончательно уволенъ въ 1826 г. И позже, однако, Ш. остался постояннымъ поставщикомъ комедій, водевилей, пьесовъ, оперъ, драмъ, трагедій, интермедій и т. п. Всего за періодъ 1820—1840-хъ гг. имъ написано около 60 пьесъ, пользовавшихся порой очень выдающимся, хотя и непродолжительнымъ успѣхомъ. Подъ конецъ жизни Ш. принялся за свои мемуары, которые представляють немало интересныхъ данныхъ для русской исторіи первыхъ десятилѣтій XIX в. См. Р. Зотовъ, «Кн. А. А. Шаховской» («Репертуаръ и Пантеонъ», 1846, т. IV); П. Смир-

новъ, «Воспоминаніе о кн. А. А. Ш.» (тамъ же, 1847, т. I), Е. М. Гаршинъ, «Одинъ изъ забытыхъ писателей» («Ист. Вѣстн.», 1833, № 7); А. А. Ярцевъ, «Князь А. А. Шаховской» («Ежегодникъ Имп. Театровъ», 1894—95).  
А. Б.—инг.

**Шаховской** (кн. Григорій Петровичъ)—дѣятель смутнаго времени. Служилъ Лжедмитрію I и не хотѣлъ признать царемъ Шуйскаго. Уже въ минуту смерти самозванца Ш. задумалъ воскресить его и съ этой цѣлью унесъ государственную печать. Василий Шуйскій за приверженность его къ Лжедмитрію сослалъ его воеводой въ Путивль, наиболѣе волновавшуюся окраину Московскаго государства, и тѣмъ помогъ Ш. въ его замыслѣ. Ш. немедленно взбунтовалъ путивльцевъ, объявивъ имъ, что Дмитрій живъ и скрывается отъ своихъ враговъ. При помощи Молчанова и особенно Болотникова, холопа кн. Телятевскаго, Ш. удалось разжечь огонь восстанія на югѣ востокъ; съ этой цѣлью онъ призвалъ къ себѣ казакаго самозванца Лжепетра. При р. Борсмѣ мятежники были разбиты и бѣжали свачла въ Калугу, а потомъ затворились въ Тулѣ, но вынуждены были сдать ее. Ш., «всей крови заводчикъ» по выраженію Кюстинцевъ, былъ сосланъ на Кубенское озеро въ пустынь. Оттуда Ш. освободился во время занятія сѣверныхъ городовъ польско-русскими отрядами Лжедмитрія II и пробрался въ Тушино. Когда Скопинъ-Шуйскій двинулся изъ Новгорода для освобожденія Москвы, Ш. началъ воевать надъ русскими въ отрядѣ польск. воевода Зборовскаго. Скопинъ разбилъ этотъ 4 тысячный отрядъ. Ш. бѣжалъ съ Лжедмитріемъ II въ Калугу, куда онъ привелъ изъ Царева-Завиша свой отрядъ казаковъ. Послѣ смерти Лжедмитрія Ш. просилъ калужанъ отпустить его въ Москву, чтобы искупить себѣ повинную, но его не пустили. Затѣмъ мы видимъ Ш. среди казаковъ подъ Москвой, въ ополченіи кн. Пожарскаго: какъ видно изъ грамоты Пожарскаго, онъ пытался увлечь казаковъ на грабежъ русскихъ городовъ, но это ему не удалось.

**Шаховской** (кн. Дмитрій Ивановичъ)—современный общественный дѣятель; внукъ декабриста Федора Петровича Ш. (см. «Заговоръ декабристовъ», XII, 121). Окончилъ курсъ въ свб. универс. Въ 1885 г. кн. Ш. былъ приглашенъ въсьегонскимъ уѣздомъ земствомъ (Тверской губ.) заведывающимъ народнымъ образованіемъ въ уѣздѣ, поскольку оно зависитъ отъ земства. Въ докладѣ своихъ уѣздному земскому собранію кн. Ш., кромѣ обычнаго очерка школьнаго дѣла въ уѣздѣ, давалъ массу матеріаловъ для рѣшенія болѣе общихъ вопросовъ, касающихся постановки народнаго образованія въ Россіи въ настоящемъ и будущемъ (ср. брошюру: «О народномъ образованіи въ Весьегонскомъ у. Тверской губ.», отчетъ кн. Д. И. Ш., Рыбнискъ, 1886). По порученію тверскаго губернскаго земства занимался статистическо-экономическимъ изслѣдованіемъ Весьегонскаго у.; затѣмъ принималъ участіе въ различныхъ изданіяхъ по вопросамъ народнаго

образования. Въ настоящее время кн. Ш. состоит дѣятельнымъ гласнымъ Ярославскаго губернскаго земства и принимаетъ близкое участіе въ издаваемой въ Ярославѣ газетѣ «Сѣверный Край». Въ 1902 г., вмѣстѣ съ кн. П. Д. Долгоруковымъ, издавъ сборникъ «Мелкая земская единица» (СПб., 1902).

**Шаховской** (Семенъ Ивановичъ, кн.) — духовный писатель. Состоялъ на царской службѣ то въ званіи воеводы, то въ другихъ должностяхъ, съ 1614 по 1646 г. Главный отдѣлъ сочиненій Ш. составляютъ посланія, и между ними, прежде всего, обращаютъ на себя вниманіе тѣ, которыя отчасти знакомятъ насъ съ судьбою самого автора. Въ посланіи къ другу, неизвѣстному по имени, Ш. выражаетъ свою скорбь, что отлученъ отъ церкви, лишень лицезрѣнія царскаго, заключенъ въ темницу и благодаритъ друга за его утѣшительныя письма. Въ другомъ посланіи онъ благодаритъ друга за посѣщеніе его въ темницѣ и обѣщаетъ ежедневно помогать ему въ его скорбяхъ. Въ посланіи къ патриарху Филарету Никитичу Ш. самъ указываетъ свою вину, говоря, что, по смерти трехъ своихъ жень, онъ, будучи еще юнымъ, вступилъ въ четвертый бракъ съ дѣвичествомъ, жилъ съ нею два года и вмѣстѣ отъ нея дѣтей, а теперь лишень супружества и дѣтей. Сознавая свое беззаконіе, Ш. просилъ у патриарха помилованія и уврачеванія, чтобы отъ унынія не впасть въ отчаяніе. Въ посланіи къ архіепископу сибирскому и тобольскому Киприану Ш. просилъ его ходатайствовать предъ патриархомъ о дозволеніи ему, Ш., жить съ своею четвертою женою, выражаясь, что страдаетъ уже третій годъ. Кроме четвертаго брака, Ш. обвинялся еще въ какомъ-то государственномъ преступленіи. Можно думать, что въ 1625 г. Ш. былъ помилованъ и даже пользовался нѣкоторою благосклонностью патриарха; послѣдній поручалъ ему составить благодарственное посланіе персидскому шаху Аббасу за присланную имъ святыню—ризу Господню. Въ своихъ посланіяхъ Ш. касался то истинъ вѣры, то правилъ церкви, то ея обрядовъ и богослужебныхъ книгъ. Таковы посланія: а) къ нѣкомую любуמדренцу, безмысленно говорившему, что Господь нашъ Иисусъ Христосъ, вмѣсто человѣческой души, принявъ Духа Святаго; б) къ князю Ивану Хворостянину, преправившемуся о шестомъ вселенскомъ соборѣ, будто онъ не обрѣтается въ книгѣ священныхъ правилъ; в) къ нѣкомую преправившемуся о бракахъ и говорившимъ, что бракъ крѣпокъ, какимъ бы образомъ ни сочетался, и законенъ, если даже вступаютъ въ бракъ безъ созволенія родителей, самовластiemъ женаха или невѣсты, и т. п.; г) къ вопрошившему о четвертомъ бракѣ, какимъ законоположеніемъ св. отецъ онъ воспрещается; д) къ нѣкомую другу, вопрошившему, отъ чего повелось некогда не ѣсть мяса; е) къ митрополиту крутицкому Киприану; ж) къ боярину, князю Ивану Борисовичу Черкасскому и з) къ старцу Варлааму, бывшему архимандриту суздальскаго Богоявленскаго монастыря. Въ трехъ послѣднихъ посланіяхъ авторъ рѣшалъ недоумѣнія, считать ли тѣ

или другія мѣста во вновь напечатанныхъ книгахъ описками или подлинными словами текста; и высказывалъ желаніе, чтобы, при печатаніи книгъ, «прілежно проищали въ книги и благобыно исправляли ошибки, сдѣланныя въ простотѣ невѣдѣнны». Къ сочиненіямъ Ш. съ характеромъ историческимъ относятся: а) слово о пожарѣ московскомъ (вышелъ 3 мая 1626 г.); б) повѣсть преславна о принесеніи ризы Господней въ прастующій городъ Москву; в) повѣсть о убоеніи царевича Димитрія; г) повѣсть о нѣкомъ мнѣсѣ, како послася отъ Бога на царя Бориса во отмищеніе крове праведнаго царевича Димитрія; д) слово похвальное тремъ московскимъ святителямъ: Петру, Алексію и Іоанъ и е) слово похвальное Христа ради юродивымъ Прокопію и Іоанну, устюжскимъ чудотворцамъ. Третій и послѣдній отдѣлы сочиненій Ш.—составленные имъ церковныя службы, молитвы и гѣснопѣнія. Известна еще «Копія со списка князя Семена Ш. записки»—краткій журналъ его съ 1601 по 1649 г. См. митрополитъ московскій Макарій, «Исторія русской церкви» (т. XI, СПб., 1882, стр. 227—231).

**Шаховской** (князь Яковъ Петровичъ, 1705—77)—госуд. дѣятель и авторъ «Записокъ». Службу началъ въ л.-в. Семеновскомъ полку; при Аниѣ Іоанновнѣ находился въ Малороссіи, подъ начальствомъ своего дяди, князя Алексѣя Ивановича, и съ 1735 г., по порученію послѣдняго, лично докладывалъ императрицѣ и герцогу Бирону о малороссійскихъ дѣлахъ. Въ 1738—39 гг. участвовалъ въ войнѣ съ турками; въ 1740 г. управлялъ петербургскою полиціею. Сдѣланный въ управленіе Анны Леопольдовны сенаторомъ, Ш. въ 1741 г. былъ лишень этого званія, но въ слѣдующемъ году опредѣленъ оберъ-прокуроромъ св. Синода, гдѣ привелъ въ порядокъ письменную часть, открылъ въ дѣлопроизводствѣ рядъ крупныхъ упущеній и успѣлъ, не смотря на противодѣйствіе многихъ тайныхъ враговъ, ввести не мало улучшеній. Въ 1753 г. онъ былъ названъ генералъ-кригсъ-коммиссаромъ и въ этомъ званіи, строго слѣдя за соблюденіемъ казеннаго интереса, оказалъ государству значительную услугу. Въ 1760 г. онъ былъ возведенъ въ званіе конференцъ-министра, съ званіемъ дѣйствительнаго тайнаго совѣтника, а въ слѣдующемъ году за болѣзнію вышелъ въ отставку. Его «Записки», издававшіяся нѣсколько разъ (въпервыя въ 1810 г.), полны многими интересными и точными подробностями изъ жизни государственной и общественной, а равно биограрическими данными и правдивыми характеристиками современниковъ автора.

**Шаховъ** (Александръ Александровичъ, 1850—1877) — историкъ литературы. Учился въ московскомъ унив., занимался у Ѳ. И. Буслаева. По окончаніи университетскаго курса, занимался спеціально исторіей западно-европейскихъ литературъ за границей. Въ 1873 г., по приглашенію Б. И. Герье, открылъ на высшихъ женскихъ курсахъ чтенія по исторіи литературы эпохи просвѣщенія. Ш. былъ превосходный лекторъ; его курсы хо-



рошо разработаны и продуманы. Въ 1875 г. онъ защитилъ диссертацию про *venia legendi*: «Французская литература въ первые годы XIX вѣка». Въ слѣдующемъ году онъ уже большой открылъ курсъ въ университетѣ, но черезъ силу дочиталъ его. 5 декабря 1877 г. III. умеръ. Послѣ смерти III. изданы его лекціи на высшихъ женскихъ курсахъ: «Гѣте и его время» (СПб., изд. 3-е, 1908) и «Очерки литературнаго движенія въ первую половину XIX в.» (СПб., изд. 2-е.). Всѣ критики единогласно отмѣчаютъ обширную начитанность, замѣчательную способность обобщенія и яркій литературный талантъ III. По своимъ критическимъ воззрѣніямъ, III. принадлежить къ школѣ, представителями которой на Западѣ являются Брандесъ и Тэнъ. III. ставитъ свою цѣль изучать связь литературнаго произведенія съ общественными движеніями. См. некрологъ Н. И. Стороженко въ книгѣ III. о Гете.

**Шаховы**—древній русскій дворянскій родъ, восходящій къ самому началу XVII в. и записанный въ VI ч. родословной книги Рязанской губерніи. Есть еще нѣсколько дворянскихъ родовъ III., болѣе поздняго происхожденія. В. Р.—*с.*

**Шахонские** или *Шехонскіе*—русскій княжескій родъ, происходящій отъ Рюрика въ XVIII столѣтіи. Родоначальникомъ III. былъ князь *Аванасій-Андрей Леоновичъ III.*, сынъ ярославскаго кн. Ивана Романовича. Правнуки его *Данило* и *Яковъ Александровичи* были убиты въ 1552 г., при взятіи Казани. Сынъ послѣдняго *Михаилъ Яковлевичъ* былъ воеводою въ Балахнѣ (1584), а двоюродный племянникъ *Леонцій Васильевичъ* былъ записанъ подъ 1586 г. въ числѣ древнихъ бояръ по г. Суздалью. Внуки Тимофея Львовича *Кириллъ Петровичъ* былъ убитъ при осадѣ Чигирина (1678 г.). *Тимофей* и *Иванъ Петровичи* находились въ свѣтѣ Петра Великаго въ первое его путешествіе за границу и въ 1698 г. были отправлены въ Амстердамъ и Остндію «для изученія морской науки». Родъ III. записанъ въ V ч. род. кн. Тверской губ. В. Р.—*с.*

**Шахрастаній** (Абуль-Фатхъ Мохаммедъ ибнъ-Абдалкеримъ, ум. въ 1153 г.)—старѣйшій, послѣ андалузца ибнъ-Хазма, арабскій историкъ мусульманскихъ сектъ и философскихъ теченій. Родился въ 1077 г. въ хорасанскомъ городѣ Шехрстанѣ и прожилъ большую часть жизни въ Хорасанѣ, занимаясь въ Нишапурѣ преимущественно догматикою ап'арійской школы, которая, въ лицѣ ея основателя Аш'арія, уже болѣе полутора-ста лѣтъ тому назадъ (912) сзудила развить философію ея же оружіемъ и философски обосновать догматикою правовѣрно-исламскую. Въ 1116 г., совершивъ путешествіе въ Мекку и возвращаясь на родину, III. на три года задержался въ Багдадѣ, гдѣ еще не заглохло научное движеніе, порожденное дѣятельностью сельджукскаго визиря Низамъ-эль-молька. — Изъ сочиненій III. «Исторія философовъ», «Изложеніе правовѣрно-схоластической догматики» и «Разясненіе семи философско-метафизическихъ вопросовъ» оста-

ются неизданными (рукоп. перечисл. у Брокельмана, «Ges. d. arab. Litt.», I, 428—429). Знаменитѣйшее сочиненіе III.: «Книга толковъ и сектъ», составл. 1127) изд. В. Куретовъ (Л., 1846, 2 ч.; лит. изд., Бул., 1261; Bombay, 1814—1815), а на нѣм. яз. перев. Т. Хаарброккеръ: «Religionspartheien und Philosophenschulen» (Galle, 1850—1851). Слѣдуя мус. хадису, по которому число сектъ въ исламѣ должно быть мистическое 72 (Дови, «Essai», гл. VI; Крымскій, «Ист. арабовъ», М., 1903, стр. 179—182), III. постарался ихъ насчитать какъ разъ столько, т. е. гораздо больше, чѣмъ ихъ было въ дѣйствительности. Этотъ приемъ, который вообще принятъ историками мус. сектъ, облегчается у III. тѣмъ обстоятельствомъ, что онъ различаетъ секты главныя и второстепенныя. См. предисл. Хаарброккера къ «Religionspartheien» (ч. I, стр. IX); Ф. Вюстенфельдъ, «Die Geschichtschreiber d. Arab. u. ihre Werke», № 247 (Гётт., 1882). А. Крымскій.

**Шахрухъ**—сынъ и преемникъ Тимура (см.); род. въ Самаркандѣ въ 1377 г., царствовалъ съ 1405 г., ум. въ 1447 г. Подобно другимъ сыновьямъ и внукамъ Тимура, III. принималъ участіе въ походахъ отца и иногда замѣнялъ его въ Самаркандѣ; съ 1397 г. онъ былъ правителемъ Хорасана. Не видно, чтобы Тимуръ оказывалъ ему предпочтеніе передъ другими сыновьями. Въ 1392 г. около мѣста владенія Ангрена въ Сыръ-дарью былъ основанъ городъ, получившій имя III. (Шахрухія). О военныхъ подвигахъ III. нѣтъ достовѣрныхъ извѣстій; разсказъ оффиціальной исторіи, будто III. въ битвѣ при Ширазѣ (1393) убилъ предводителя враговъ Мансура и принесъ его голову Тимурѣ, не подтверждается болѣе равными извѣстіями и прямо опровергается словами самого III., ириводимыми историкомъ Абд-ар-Резакомъ. Изъ четырехъ сыновей Тимура пережили отца только душевнобольной Мираншахъ и III.; Тимуръ назначилъ своимъ преемникомъ своего внука Пиръ-Мохаммеда, который, послѣ Мираншаха, былъ старшимъ въ родѣ по годамъ (род. 1376). Другимъ претендентомъ выступилъ сынъ Мираншаха Халиль-Султанъ, овладѣвъ Самаркандомъ и господствовалъ въ Мавераннехрѣ до 1409 г., хотя еще въ 1405 г. призналъ надъ собою верховную власть III. Пиръ-Мухаммедъ былъ убитъ въ 1407 г., и III. сдѣлался опекуномъ его малолѣтнихъ сыновей. Въ 1409 г. III. завоевалъ Мавераннехрѣ и назначилъ правителемъ этой области своего старшаго сына Улугъ-Бекъ; въ 1413 г. онъ возстановилъ свою власть въ Хорезмѣ (см. Хивинское ханство), захваченномъ послѣ смерти Тимура золотоордынскими ханами. До 1418 г. продолжалась борьба съ мятежными Тимуридами (см.); ихъ удѣлы болѣею частью перешли къ сыновьямъ III. Шахрухъ лично предпринималъ нѣсколько походовъ для возстановленія своей власти въ Азербейджанѣ, отпавшемъ послѣ смерти Тимура; только въ 1436 г. владѣтель этой области Джаханшахъ (см. Персія, исторія, XXIII, 394) призналъ себя вассаломъ III. Мавераннехрѣ при III.

подвергался набѣгамъ узбековъ съ СЗ и монголовъ съ СВ, вслѣдствіе чего Улугъ-Бекъ въ 1425-мъ году предпринялъ походы въглубь Семирѣчья и Восточнаго Туркестана. Еще раньше, въ 1416 г., къ государству Ш. былъ присоединенъ Кашгаръ, въ то же царствование перешедшія къ монголамъ. Не смотря на частые походы, Ш., повидимому, не отличался ни воинскими доблестями, ни завоевательными стремленіями; при немъ упоминаются только мирныя посольства въ отдаленныя страны, бывшія предметомъ военныхъ предприятий его отца: въ Китай, Индію, въ государства египетскихъ и османскихъ султановъ. Пребыванію пословъ Ш. въ Китай (1420—22) и Индію (1441—44) мы обязаны любопытными свѣдѣніями о бытѣ этихъ странъ въ XV в. Даже грубое оскорбленіе пословъ Ш. въ Египтѣ (1436) не имѣло послѣдствіемъ военныхъ дѣйствій; Ш. требовалъ, чтобы египетскій султанъ призналъ себя его вассаломъ, и, въ качествѣ самаго могущественнаго мусульманскаго владѣтеля, хотѣлъ присвоить себѣ принадлежавшее египетскимъ (какъ впоследствии османскимъ) султанамъ право присылать тканъ для покрыва Габбы. Ему удалось безъ войны осуществить свои притязанія въ 1443 г. Главныя заботы Ш. были обращены на благосостояніе его обширнаго государства, простиравшагося отъ Кашгара до западныхъ границъ Персіи и отъ Аральскаго моря до Индійскаго океана; столичей при немъ былъ Гератъ. Въ 1410 г. былъ восстановленъ Мервъ, въ 1415 г.—стѣны и цитадель Герата. Лучшія постройки въ Гератѣ, Мешхедѣ и Самаркандѣ связаны съ именами Ш., его жены Гаухеръ-Шахъ и его сына Улугъ-Бека. Заботы Ш. не имѣли прочныхъ результатовъ; въ некоторыхъ областяхъ, какъ въ Сеистанѣ, благосостояніе не могло быть восстановлено вслѣдствіе постоянныхъ возмущеній; Хорасанъ въ 1435 г. былъ постигнутъ моровою язвою, отъ которой будто бы погибло до милліона людей; кромѣ того точная послѣ смерти Ш. возобновилась смутное время. Болѣе прочныя послѣдствія имѣла дѣятельность Шахруха, какъ покровителя науки и литературы. Историческая литература при немъ получила большое развитіе, вслѣдствіе чего источники для исторіи его царствованія довольно многочисленны; они болѣею часто остаются неизданными. Кромѣ того собирались и переписывались сочиненія прежнихъ историковъ и поэтовъ; безъ заботъ Ш. и его сотрудниковъ наши свѣдѣнія какъ объ его времени, такъ и о болѣе раннихъ эпохахъ были бы гораздо болѣе скудными. Какъ человѣкъ и государь, Ш. былъ болѣе послѣдовательнымъ и искреннимъ приверженцемъ ислама, чѣмъ его отецъ, не допускалъ и для себя запрещенныхъ религіей удовольствій, отмѣнилъ несогласный съ правилами ислама церемоніалъ и не окружалъ себя стражей, вслѣдствіе чего могло быть совершено покушеніе на его жизнь въ мечети (21 февраля 1427 г.). Официально при Ш. признавался только авторитетъ религіознаго законодательства. шаріата (см. Право

мусульманъ, XXIV, 899); законы Чингисхана (см.) считались отъчужденными, хотя, вѣроятно, продолжали соблюдаться за неимѣніемъ другихъ, особенно въ военномъ дѣлѣ. Останки Ш. были перевезены при Улугъ-Бекѣ въ Самаркандъ и погребены въ мавзоль Тимура, гдѣ и до сихъ поръ находится гробница Ш. Изъ семи сыновей Ш. пережилъ отца только Улугъ-Бекъ. *В. Бартольдъ.*

**Шахта**—см. Горное дѣло.

**Шахтъ** (Германнъ Schacht) — ботаникъ (1814—64). Въ 1840 г. поступилъ въ университетъ въ лейпъ, вскорѣ перѣхалъ въ Альбону, гдѣ занимался у біолога Готте, затѣмъ вернулся въ Ленау, гдѣ былъ до 1851 г. ассистентомъ у проф. Шлейдена. Въ 1850 г. вышла первая работа Ш. «Entwickelungsgeschichte des Pflanzen Embriou» (Амстердамъ, съ 26 табл.), гдѣ онъ является ревностнымъ поборникомъ ошибочной теоріи Шлейдена, что зародыши возникаютъ изъ пылеватої трубки. Въ 1851 г. Ш. напечаталъ извѣстное въ свое время руководство по микроскопіи «Das Mikroskop und seine Anwendung» (Б., съ 6 табл.). Съ 1851 до 1860 г. Ш. былъ приватъ-доцентомъ въ Берлинѣ, при чемъ въ 1856 и 1857 гг. былъ по порученію берлинской акад. наукъ на о-вѣ Мадейрѣ («Madeira und Tenerifa mit ihrer Vegetation», Б., 1859, съ 6 табл.). Съ 1860 г. Ш. былъ профессоромъ въ Воннѣ, гдѣ и умеръ. Главныя работы Ш. касаются анатоміи растений: «Die Pflanzenzelle» (Б., 1852, съ 20 таб.); «Der Baum. Studien über Bau und Leben der höheren Gewächse» (Б., 1853, съ 7 таб.); «Beiträge zur Anatomie und Physiologie der Gewächse» (Б., 1854, съ 9 таб.); «Lehrbuch der Anatomie und Physiologie der Gewächse» (Б., 1856—1859, 2 тома съ 11 таб.); «Grundriss d. Anatomie und Physiologie der Gewächse» (Б., 1860); «Die Spermatozooiden im Pflanzenreiche» (Брауншвейгъ, 1864). *В. Тр.*

**Шахъ** (персид. Schâh) — монархъ, царь; титулъ персидскихъ царей. Слово Ш., какъ титулъ, до царствованія настоящей персидской династіи употреблялось впереди собственного имени, напр. Ш.-Аббасъ; но съ настоящею династіею, какъ происхожденіе отъ турецкаго племени каджаровъ, это слово начали употреблять, въ подражаніе туркамъ, послѣ собственнаго имени, напр. Наср-аддинъ-Ш. Официальный титулъ персидскихъ монарховъ—шахъ-ин-шахъ, т. е. царь царей (ср. Падшахъ, XXII, 585).

**Шахъ-Аалемъ**—одинъ изъ представителей династіи «великихъ моголовъ» (см. Индія, исторія, XIII, 146), при которомъ утвердилось владычество англичанъ въ Индіи; царствовалъ съ 1759 по 1806 г. Фактически великіе моголы къ тому времени лишились всякой власти, но оставались въ глазахъ населенія единственными законными государями; всѣ князья и военачальники, стремившіеся захватить власть въ свои руки, прежде всего старались овладѣть личностью государя и получить возможность дѣйствовать отъ его имени. Ш.-Аалемъ, неспособный ни къ какой самостоятельной политикѣ, въ теченіе всего

своего долгаго царствованія иногда добровольно, иногда подъ давленіемъ обстоятельствъ переходилъ то на одну, то на другую сторону и освѣщаль своимъ авторитетомъ власть то однихъ, то другихъ претендентовъ на обладаніе Индїей. Въ 1763 г. онъ принялъ участіе въ борьбѣ съ англичанами; разбитый ими при Баксарѣ (1764), онъ уже въ 1765 г., при свиданіи съ лордомъ Клейвемъ, выражалъ надежду съ помощью англичанъ вернуть себѣ сѣверо-западную провинцію, находившіяся, вмѣстѣ со столицей (Дели), въ рукахъ авганцевъ. Съ 1765 до 1771 г. онъ жилъ въ Аллахабадѣ, пользуясь пенсіей отъ англичанъ, которыми уступилъ Бенгалию, Бихаръ и Ориссу (см.); въ 1771 г. противъ воли англичанъ вступилъ въ соглашеніе съ маратхами и съ ихъ помощью вернулся въ Дели. Въ 1773 г. маратхи были вытѣснены мусульманскою партией, сохранившей власть до 1784 г.; Ш.-Аалемъ вѣдь праздную жизнь въ Дели, предаваясь наслажденіямъ. Въ 1784 г. власть снова перешла къ Синдхи, предводителю маратховъ, но мусульманскія партія не примирилась съ этимъ; во главѣ ея въ 1787 г. сталъ Гулямъ-Кадыръ. Ш.-Аалемъ интриговалъ противъ Синдхи, но не соглашался принять Гулямъ-Кадыра, въ письмѣ къ английскому королю Георгу III наслѣдникъ престола Джеванъ-Бахтъ (ум. 1788 г.) просилъ о помощи противъ обоихъ соперниковъ. Лѣтомъ 1788 г. Ш.-Аалемъ призналъ Гулямъ-Кадыра верховнымъ военачальникомъ, но въ то же время тайно обратился съ просьбой о помощи къ Синдхи; вслѣдствіе этого онъ былъ низложенъ и вскорѣ послѣ того ослѣпленъ; Гулямъ-Кадыръ возвелъ на престолъ другого царевича и предалъ разграбленію дворецъ. Въ персидскихъ стихахъ, сочиненныхъ въ это время, Ш.-Аалемъ звалъ о помощи къ Синдхи, къ авганскому владѣтелю Тимуръ (см. Авангистанъ, I, 56) и къ англичанамъ. Помощь пришла отъ Синдхи, возстановившаго номинальное господство Ш.-Аалема (1789); фактическая власть оставалась въ рукахъ маратховъ до побѣды англичанъ надъ маратхами и ихъ союзниками, французами. Въ 1803 г. англичане заняли Дели и Агру; по договору съ Ш.-Аалемомъ герцоги Дели и его область должны были управляться англичанами отъ имени Ш.-Аалема; юрисдикціи Ш.-Аалема были подчинены только дворецъ. Ш. умеръ въ глубокой старости въ 1806 г., и его номинальная власть перешла къ его сыну Анбару II. *В. Бартольдъ.*

**Шахъ-Али** (въ русскихъ лѣтописяхъ Шигъ-Алей)—царь казанскій и касимовскій; род. въ 1506 г., умеръ въ 1567 г. Его отецъ Шейхъ-Авліяръ, племянникъ послѣдняго золотоордынскаго хана Ахмеда, прибылъ въ 1502 г. изъ Астрахани къ вел. кн. Василюю Иоанновичу и черезъ нѣсколько лѣтъ получалъ въ удѣль Касимовъ. Уже въ 1516 г. въ качествѣ владѣтеля Касимова упоминается Ш.-Али. Въ Казани онъ царствовалъ три раза (въ 1519—21, 1546 и 1551—62 гг.) и со стороны русскаго правительства постоянно выставлялся кандидатомъ на казанскій престолъ, но не пользовался любовью своихъ поддан-

ныхъ; по просьбѣ казанцевъ вел. князь въ 1532 г. отдалъ предпачтеніе его младшему брату Джанъ-Али. Въ началѣ 1533 г. Ш.-Али былъ уличенъ въ преступныхъ сношеніяхъ съ казанцами (вѣроятно, въ интригахъ противъ брата) и сосланъ на Бѣло-озеро, гдѣ пробылъ до конца 1535 г.; вскорѣ послѣ этого онъ снова былъ назначенъ царемъ Касимова. Ш.-Али принималъ участіе въ дѣйствіяхъ противъ Казани; въ 1550 г. по его совѣту былъ построенъ Свияжскъ (см.); въ слѣдующемъ году Ш.-Али уже въ качествѣ казанскаго царя просилъ о возвращеніи казанцамъ нагорнаго берега Волги, но безуспѣшно; вскорѣ послѣ этого онъ добровольно покинулъ Казань, удивившись въ невозможности примирить желанія мусульманъ съ желаніями московскаго правительства. Въ послѣдніе годы своей жизни Ш.-Али, оставаясь касимовскимъ царемъ, принималъ участіе въ войнахъ съ Польшей изъ-за Ливоніи и одно время (1557—58) былъ, по крайней мѣрѣ номинально, верховнымъ начальникомъ русскіхъ войскъ. По отзыву современниковъ, онъ не отличался ни достоинствами правителя или полководца, ни воинскими доблестями. Ш.-Али похороненъ въ Касимовѣ, въ мавзольѣ, построенномъ имъ самимъ; его могила, съ татарскою надгробной надписью, сохранилась до настоящаго времени. Ср. В. В. Вельяминовъ-Зерновъ, «Исслѣдованіе о касимовскихъ царяхъ и царевичахъ» (ч. I, СПб., 1863). *В. Бартольдъ.*

**Шахъ-Баалъ**—первый правитель изъ рода Мохаммеда, поставленный, по арабскимъ преданіямъ, въ землѣ кумыковъ (лакочъ), въ шамхальствѣ Тарковскомъ, арабскимъ полководцемъ Абу-мусулмомъ, при чемъ Ш.-Баалъ получалъ титулъ *шамхала* и вала Дагестана (вали—по-арабски *намѣстникъ*).

**Шахъ-Булахъ**—старинная крѣпость на дорогѣ изъ Елизаветполя въ Шушу. Въ 1805 г., при началѣ персидской войны (см. Персидскія войны Россіи), небольшой русскій отрядъ полк. Карягина (400 чел. пѣхоты при 2-хъ орудіяхъ) былъ, 24 іюня, окруженъ около Ш.-Булаха многочисленными толпами персіанъ, но, успѣвъ отбитая, дошелъ до р. Аскаранъ (въ 14 вер. отъ Ш.-Булаха), и, устроивъ изъ повозокъ вагенбургъ, въ теченіе 4 дней держался противъ несравненно сильнѣйшаго противника. Къ 28 іюня въ отрядѣ оставалось едва 150 чел. годныхъ къ бою; самъ Карягинъ былъ контуженъ и раненъ, а надежды на помощь не было. Тогда Карягинъ и его сподвижникъ майоръ Котляревскій рѣшились пробиться къ Ш.-Булаху, овладѣть имъ и тамъ держаться до послѣдней крайности. Предпріятіе это удалось выполнить въ ночь на 29 іюня; но затѣмъ Ш.-Булахъ былъ окруженъ войскомъ Аббаса-Мирзы (I, 14), который, послѣ тщетныхъ попытокъ взять крѣпость приступомъ, приступилъ къ осадѣ. По прошествіи нѣсколькихъ дней, когда сталъ ощущаться недостатокъ въ продовольствіи, явкомъ Юзбату, служившій при отрядѣ переводчикомъ, взялся доставить провіантъ и извѣстить ген. Цицанова о тяжеломъ положеніи Карягина. Это удалось ему. Между тѣмъ Аббасъ-Мирза, прекративъ воен-

ныя дѣйствія, прибѣгнувъ къ хитрости: извѣстивъ Карагина, что Елизаветполь взять и помощи ему ждаты не отсюда, предложилъ ему сдаться. Притворно согласившись на это, Карагинъ въ ночь на 9 июля выступилъ изъ крѣпости, пробился къ Мухрату, и 16 июля соединился съ передовыми войсками Цицианова, шедшими къ нему на выручку. Во время отступления отряда на пути встрѣтился ровъ, черезъ который нельзя было пройти артиллеріи; тогда 4 солдата добровольно легли въ ровъ, и по нимъ переправили наши 2 орудія. Двое солдатъ поплатились жизнью за свое самоотверженіе.

**Шахъ-дагъ** — одна изъ высочайшихъ вершинъ вост. части Кавказа, отстоящая отъ Каспійскаго моря всего лишь на 75 вер. и на 200 вер. отъ вост. оконечности Главнаго Кавказскаго хребта на Апшеронскомъ полу-ост-вѣ. Ш.-дагъ имѣетъ высоту въ 13951 фт. и возвышается не въ Главномъ Кавказскомъ хребтѣ, а къ С отъ гребня его. Куполообразная вершина Ш.-дага покрыта вѣчными снѣгами, которые на сѣв. скловѣ горы спускаются до 11900 фт., а на южномъ до 12500 фт. На сѣв. скловѣ Ш.-дага находятся два ледника; одинъ изъ нихъ хотя и не длиненъ, но имѣетъ значительную ширину. Преобладающими горными породами на Ш.-дагѣ являются доломиты и известняки, между прочимъ и мраморъ.

**Шахъ-Джеханъ** — одинъ изъ представителей династии «великихъ моголовъ» (см. Индія, исторія, XIII, 145), род. въ 1591 г.; царствовалъ съ 1627 по 1658 г., ум. въ 1666 г.; первоначально носилъ имя Хуррамъ; титулъ Ш.-Джеханъ былъ пожалованъ ему въ 1617 г. его отцомъ Джехангиромъ (см. Джиганъ-Гиръ). Въ царствованіе Джехангира Ш. удачно выполнилъ вѣскольکو военныхъ предпріятій. Въ послѣдніе годы жизни отца Ш.-Джеханъ старался проложить себѣ путь къ престолу; его считали виновникомъ смерти его старшаго брата Хусроу (1621); когда наследникомъ былъ объявленъ малолѣтній сынъ умершаго, Ш.-Джеханъ поднялъ открытое возстаніе (1622), былъ разбитъ и хотѣлъ бѣжать въ Персію (1625), но потомъ получилъ возможность вернуться въ Деканъ. Послѣ смерти Джехангира (осенью 1627 г.) Ш. безъ труда свергнулъ своего племянника и велѣлъ убитъ какъ его, такъ и вѣсколькихъ другихъ царевичей. Въ царствованіе Ш.-Джехана власть великихъ моголовъ распространилась на Деканъ; войны съ персами въ Афганистанѣ были неудачны и окончались отказомъ Ш.-Джехана отъ Балка въ 1647 г. и отъ Кандагара въ 1653 г. Въ эту эпоху впервые выступаютъ маратхи (см.). Во главѣ войскъ обыкновенно стояли сыновья Ш.-Джехана, особенно Аурангзибъ (см. Ауранъ-Зебъ); самъ Ш.-Джеханъ проводилъ зиму въ Агрѣ или Дели, лѣто — въ горахъ Камшира и рѣдко покидалъ дворъ, достигшій при немъ наибольшаго блеска. Около Дели при Ш.-Джеханѣ возникъ новый городъ, получившій его имя (Ш.-Джеханабадъ); тамъ же была выстроена крѣпость. Вообще съ именемъ Ш.-Джехана связаны лучшія постройки великихъ моголовъ: соборная («Жемчужная») мечеть въ Дели, мечеть Моти въ Агрѣ и мавзолей Таджъ-Махаль въ томъ же городѣ, считающійся самымъ великолѣпнымъ мавзолеемъ въ мірѣ (мѣсто погребенія любимой жены Ш. и вѣснѣдствіи его самого; ср. Мусульманское искусство, XX, 239). Не смотря на дорожное стоившя постройки и на частыя войны, финансы при Ш.-Джеханѣ не пришли въ разстройство; доходы государства даже увеличились. По сравненію со своими предшественниками Ш.-Джеханъ, особенно въ первые годы своего правленія, былъ болѣе ревностнымъ мусульманиномъ; религиозный эклектизмъ при немъ снова началъ угнѣтаться мѣсто исключительному господству ислама, окончательно установленному при Аурангзибѣ. Войнѣ съ португальцами, окончившейся завоеваніемъ португальской колоніи Хугли (1632), Ш.-Джеханъ придаль характеръ борьбы за вѣру. Ш.-Джеханъ отиѣнилъ введенный при Акбарѣ индійскій обычай простирается въ присутствіи государя на землю и замѣнилъ его сначала обрядомъ цѣлованія земли передъ государемъ, потомъ тремя поклонами. Во вторую половину своего царствованія Ш.-Джеханъ обнаруживалъ болѣе склонности къ индійскимъ обычаямъ и велѣлъ сдѣлать для себя великолѣпный тронъ съ изображеніемъ лавиновъ (индійскій символъ); вѣснѣдствіи этотъ тронъ былъ увезенъ Надиръ-шахомъ въ Персію. Старшій сынъ Ш.-Джехана, Дара, которому отецъ оказывалъ предпочтеніе передъ другими и хотѣлъ оставить престолъ, былъ открытымъ приверженцемъ индійскаго религіи. Во время болѣзни Ш.-Джехана (1657) Дара захватилъ въ свои руки всю власть; это вызвало возстаніе Аурангзиба и низложеніе Ш.-Джехана, который остальные годы своей жизни провелъ въ заключеніи въ Агрѣ.

*В. Бартольд.*

**Шахъ-занда** — мавзолей и мечеть въ Самаркандѣ (см. XVIII, 181).

**Шахъ-намэ** (буквально: Царская книга) — такъ озаглавлено знаменитое произведеніе персидскаго поэта Фирдуси, изложившаго въ стихахъ эпическаія сказанія древней Персіи. Ш.-намэ заключаетъ 17000 стиховъ. См. Фирдуси.

**Шацкій резервный пѣх. баталіонъ** — сформированъ въ 1811 г. подъ названіемъ Тамбовскій резервный (вѣснѣдствіи—78-й пѣх. резервный).

**Шацкъ** — уѣздный городъ Тамбовской губ., при р. Пачѣ, отъ губернскаго города (грунтовыми трактомъ) въ 160 вер.; ближайшая станція желѣзной дороги—Нижне-Мальцево, Московско-Кавказской линіи, въ 30 вер. Основанъ въ 1552 г. какъ укрѣпленіе противъ крымскихъ и азовскихъ татаръ, въ мѣстности между лѣсами, которая называлась «Шацкими воротами» и по которой проходила «студльскій сторожевой валъ». Въ XVIII стол. былъ главнымъ городомъ Шапкой провинціи; съ 1779 г. уѣздный гор. Тамбовскаго наѣстничества, вѣснѣдствіи губерніи. Жит. 13928. Домовъ и торговыхъ помѣщеній 27 каменныхъ и 762 деревянныхъ. Церквей 5 приходскихъ и 1 домовая при торьѣхъ. Торговля мѣстная незначительна. Общество вза-

имнаго кредита, двѣ ярмарки (оборотъ около 25 тыс. руб.). Спичечная фабрика (доходъ 65 тыс.) и кожевнный заводъ (8 тыс. руб.); при нихъ постоянныхъ рабочихъ 25 и временныхъ 85. Винный складъ. Городской земли 1658 дес. (205 усадебной, около 800 дес. пахатной, около 500 дес. лѣса). Городской бюджетъ 1903 г.—25340 руб. Въ 1902 г. поступило доходовъ 32015 руб., израсходовано 25418 руб. (въ томъ числѣ на содержание городского управленія около 3000 руб. и на народное образование 2200 руб.). Разными лицами пожертвовано 251532 руб. на устройство город. богадѣльнѣ, пріюта и школъ. Женская прогимназія, училища 3-классное уездное, духовное, мужское и женское приходскія. Публичная бібліотека, 2 частныхъ типографія, 3 больницы на 90 кроватей, 2 богадѣльни, 2 пріюта.

*Шанскій уездъ*—въ сѣверно-западной части Тамбовской губ.; граничитъ съ Саложковскимъ и Касимовскимъ уу. Рязанской губ.; имѣетъ довольно окруженную форму, съ наибольшимъ протяженіемъ отъ З къ В въ 70 вер., отъ С къ Ю въ 65 вер. (только у зап. границы до 85 вер.). Площадь 3800,7 кв. вер.; поверхность холмистая, прорѣзанная рѣчными долинами, сухими балками и оврагами. Весь уездъ принадлежитъ къ бассейну Оки (правой ея стороны); главная р. Цна, принимающая здѣсь съ правой стороны Вышу, съ лѣвой Лѣсную Шану, Азу и Алешню. Рѣка Цна дѣлитъ уездъ на 2 неравныя части—большую западную и меньшую восточную. Перваа часть черноземная и суглинистая, густо заселенная и безлѣсная, вторая песчаная, слабо заселенная съ большою площадью лѣсовъ. Въ геологическомъ отношеніи уездъ не изслѣдованъ, по нѣкоторымъ наблюденіямъ (Пихта, Кулибана) отнесенъ къ области мѣловой формаціи, замѣчены болотныя желѣзныя руды и выходы нижняго каменноугольнаго известка. По бышимъ мѣстнымъ земскимъ изслѣдованіямъ опредѣлилось, что свыше 50% пахатныхъ угодій уезда черноземны, но такія пашни составляютъ собственно среднюю полосу уезда отъ сѣверной границы его до южной и исключительно по лѣвую сторону Цны. Въ западной полосѣ уезда преобладаетъ суглинистая почва, частью супесчаная и песчаная. Вся мѣстность по правую сторону Цны песчаная. Подъ лѣсомъ около 110 тыс. дес. или около 30% всей площади уезда. Но главнѣйшая часть лѣсовъ приходится на восточную мѣстность уезда, по правую сторону Цны, гдѣ лѣса составляютъ до 60% общаго пространства. Въ другихъ частяхъ уезда сохранилось лѣсовъ менѣе 12% общей пошадіи. Въ западной и средней мѣстностяхъ уезда лѣса сохранились небольшими участками и исключительно лиственные (осина, береза, дубъ, на сырыхъ мѣстахъ ольха), въ восточной мѣстности лѣса занимаютъ сплошныя пространства и представляютъ большую часть крупныхъ дачъ частныхъ лѣсовладѣльцевъ, тоже главнымъ образомъ лиственные, но на значительную часть (до 30%) и хвойные (сосна) или смѣшанные. Подъ лугами насчитывается до

8% общей площади уезда. Луга на  $\frac{1}{4}$  заливные въ поймахъ рѣкъ и распределены по уезду очень неравномерно: больше всего въ восточной части уезда. Жителей 169651 (82550 мжч. и 87101 жнщ.), въ томъ числѣ городского населенія немного болѣе 8%. Средняя густота населенія около 45 чел. на кв. вер. Селеній 226, владѣльческихъ усадебъ свыше 200. Самыя крупныя селенія: Казачья слобода (жит. 6073), Вановье (4949), Борки (3583), Носины (3283), Черная слобода (3187), Тарадѣи (3039). Крестьянъ бывшихъ помѣщичьихъ 84%, бывшихъ государственныхъ 16%, Татаръ 2227. Раскольниковъ-сектантовъ 1682 (старообрядцы - безпоповцы, молоканы, иудействующие). Крестьянскихъ избъ 565 кирпичныхъ, 27183 деревянныхъ. *Землевлдние.* Земель сельскихъ обществъ 153043 дес. или 39,3%, частныхъ владѣльцевъ 224710 дес. или 57,7%, казны 4734 дес., города 1658 дес., церквей и монастырей 5394 дес. Крестьянское землевлдніе общинное, только въ нѣсколькихъ мелкихъ селеніяхъ татаръ подворное. *Земледѣліе.* Главное занятіе сельскаго населенія — хлѣбопашество; пашни составляютъ въ общей площади земель 54%. Система земледѣлія трехпольная, съ небольшимъ удобреніемъ полей (ежегодно удобряется паровыхъ полей у крестьянъ приблизительно 6%, у частныхъ землевлдльцевъ 22%). Главные посѣвы—озимая рожь, овесъ, просо; второстепенные—картофель, гречиха, чечевича, горохъ, конопля, у частныхъ владѣльцевъ преимущественно ленъ. Средній урожай главныхъ хлѣбовъ съ пахатныхъ угодій уезда, на половину черноземныхъ и нечерноземныхъ, у крестьянъ ржи 45 пд., овса 32 пд., у частныхъ владѣльцевъ ржи 54 пд., овса 43 пд. съ десятины. Въ восточной части уезда, гдѣ преобладаетъ частное землевлдніе, лѣсъ и лѣсное хозяйство занимаютъ главное мѣсто. Здѣсь нѣсколько обширныхъ лѣсныхъ дачъ частнаго влднія; правильнаго лѣснаго хозяйства еще не установилось. Въ средней части уезда лѣсная дача въ 100 дес. является уже крупнымъ лѣсовладніемъ. Черноземныя площади распаханы; лѣса сохранились на мѣстахъ суглинистыхъ, супесчаныхъ, иловатыхъ. При общемъ равнинномъ и сухомъ характерѣ мѣстности подъ лѣсомъ остались склоны овраговъ, рѣчныхъ долинъ, частью сырыя прибрежныя мѣста и болота. Сравнительно со среднею полосою уезда больше лѣсовъ въ западной мѣстности, съ нечерноземными почвами. Хвойные лѣса сохранились только въ восточной мѣстности. Около половины приусадебныхъ угодій у крестьянъ уезда занято коноплянниками. Огородничество незначительно и промышленнаго значенія не имѣетъ. Садовъ въ уездѣ свыше 1000 (кромя многихъ ничтожныхъ), общую площадь около 625 дес., но промышленное значеніе садоводства также ничтожно. Исключеніе составляетъ село Полное Ялтуново, гдѣ главный промыселъ крестьянъ—разведеніе яблонъ, для сбыта привитыхъ саженцевъ по Тамбовской и сосѣднимъ губерніямъ. Въ нѣкоторыхъ селеніяхъ разводится табакъ-махорка (по свѣд. 1902 г. въ 23 селеніяхъ 436 плантацій, всего

24½ дес.; собрано 4831 пд. табаку). *Скотоводство*: въ частныхъ хозяйствахъ лошадей 5038 (рабочихъ 69,1%), крупного рогат. скота 9179 гол. (взрослыхъ 64,1%), овецъ 5606, свиней 2186; у крестьянъ лошадей 31707 (рабоч. 75%), рогат. скота 44728 (взросл. 56,5%), овецъ 97070, свиней 21495. Изъ крестьянскихъ дворовъ 35,7% безлопадныхъ. У частныхъ землевладельцевъ 8 конныхъ заводовъ: лошади рысистыя, рабочія и упряжные, всего 34 жеребца, 231 матокъ и 157 жеребятъ. Въ некоторыхъ частныхъ экономіяхъ разводятся коровы (симентальскія, голландскія, тирольскія и друг.) и свиньи (юркширы и беркширы). *Промышленность*. 4 винокуренныхъ завода (съ 318 рабочими и годовымъ доходомъ отъ 80 до 400 тыс. руб.), 1 свеклосахарный зав. (рабоч. 104 постоянныхъ, 436 временныхъ, доходность 575 тыс. руб.), 2 картофельно-крахмальныхъ (49 рабоч., доходность 30 тыс. руб.), 1 льбоспичный паровой (8 рабоч., доходность 6 тыс. руб.). Другія промышленныя заведенія: 144 кирпичныхъ, 4 известковыхъ, 172 кузницы, 14 дегтярныхъ, 31 шерсточесальня, 1 сукновальня, 7 красильн., 104 овчинноудубильныхъ, мельницъ водныхъ 32, вѣтряныхъ 135, конныхъ 1 и 110 тоже конныхъ просорушечъ, 71 конныхъ маслобоекъ. Особенность уѣзда составляетъ большое съ давняго времени развитіе овчиннаго дѣла. Кромѣ упомянутыхъ мѣстныхъ овчинныхъ заведеній, болѣе 3000 крестьянъ уѣзда занимаются отхожимъ промысломъ выдѣлки овчякъ въ Тамбовской и друг. губерніяхъ (болѣе по Дону, по Хопру и за Волгою). Этотъ промыселъ распространенъ въ сѣв.-вост. части уѣзда, за Цною. Въ с. Полномъ Кособѣвъ и въ сосѣднихъ съ нимъ мѣстахъ большинство женскаго населенія занято вазавіемъ шерстяныхъ чулокъ и варежъ, которые идутъ во Владимирскую, Нижегородскую и друг. губерніи. Въ с. Бановѣхъ нѣскольکو сотъ дворовъ заняты домашнимъ производствомъ колесъ, сбытъ которыхъ въ южные уѣзды Тамбовской губ., въ Воронежскую, Саратовскую и друг. губерніи. Многіе крестьяне изъ того же села работаютъ колеса у промышленниковъ въ разныхъ губерніяхъ. Нѣскольکو тысячъ крестьянъ, преимущественно средней и южной частей уѣзда, занимаются отхожимъ плотничествомъ въ своей губерніи, также въ губ. Воронежской, Саратовской и въ Донской обл. Въ сѣв.-зап. части уѣзда сильно распространены отхожіи портяжничій промыселъ (по Тамбовской, Воронежской и заводскимъ губерніямъ, въ Донской обл. и въ друг. мѣстахъ). Въ вост. части уѣзда много крестьянъ занято работою и раздѣлкою дѣся, частью выкуркою дегтя и смолы у мѣстныхъ льсовладельцевъ и льсопромышленниковъ. Паспортовъ и билетовъ разныхъ сроковъ выдано въ 1902 г. 22970 мужскихъ и 1630 женскихъ.—*Торговля и пути сообщенія*. Торговля Ш. уѣзда незначительна; крупнѣйш. торговыхъ пунктовъ уѣзду не имѣетъ. Вывозятся изъ уѣзда производимыя здѣсь въ большихъ количествахъ винный спиртъ, сахарный песокъ, дѣсные материалы, деревянные (колеса, частью бондарная

посуда) и шерстяныя (чулки, вареги) издѣлія, известъ, полуобработанная пенька. Вывозъ хлѣбовъ изъ уѣзда незначителенъ, такъ какъ крестьяне не распродаютъ ихъ избыткомъ, а изъ частныхъ экономій хлѣба имѣютъ сбытъ на мѣстные винокуренные заводы. Продажа небольшихъ партий хлѣбовъ и мелочная съ воезовъ производится на базарахъ внутри уѣзда (въ Шацкѣ, въ с. Унжосовѣ, въ меньшихъ раздѣлахъ еще въ нѣкоторыхъ селахъ) и въ ближайшихъ къ границамъ Ш. уѣзда торговыхъ пунктахъ сосѣднихъ уѣздовъ (въ пограничномъ с. Сасовѣ Елатомскаго у., въ с. Алгасовѣ Моршанскаго, въ Салтыковск. Бутахъ Спасскаго, въ с. Путятинѣ Сапожковскаго, въ Заняныхъ Починкахъ Касимовскаго у. и частью въ самомъ г. Касимовѣ). Въ 8 селахъ 10 ярмарокъ (официально опредѣлены за 1902 годъ привозъ на 223 тыс. руб., продажа на 68 тыс. руб.). Рѣка Цна въ уѣздѣ судоходна для малыхъ судовъ и до проведенія жел. дор. составляла главный мѣстный путь вывозной торговли. Теперь она служитъ для вывоза изъ уѣзда очень незначительнаго количества хлѣбовъ и дѣсныхъ материаловъ. До послѣдняго десятилѣтія Ш. уѣзда не касалась ни одна жел.-дор. линія; для южныхъ частей уѣзда имѣли значеніе и сохраняютъ его теперь станція Сызр.-Вяземской линіи (Верда, Моршанск.). Моск.-Казанская линія коснулась уѣзда на С. ст. ея «Нижне-Мальцово» находится въ Ш. уѣздѣ. Эта станція, а еще болѣе Сасово и отчасти Чучково получаютъ теперь большіе грузы изъ Ш. уѣзда; онѣ же служатъ для привоза товаровъ и заводскихъ материаловъ въ уѣздъ. Въ послѣднее время по вост. дѣсной окраинѣ уѣзда прошла линія желѣзнодорога «Земетчина—Кустаревка» и открыла сбытъ дѣснымъ материаламъ этой мѣстности. Главныхъ (земскихъ) грунтовыхъ путей въ уѣздѣ 186 вер.—*Почта и телеграфъ*. Въ городѣ и уѣздѣ 4 почтово-телеграфныхъ конторы и отдѣленія и одно почтовое. Почтовыхъ простыкъ отправлено было въ 1892 г.—46579, въ 1902 г.—141340, денежныхъ и посылочныхъ въ 1892 г.—26940, въ 1902 г.—49380, газетъ и журналовъ въ 1892 г.—79901, въ 1902 г.—167288.—*Врачебная часть* уѣзда. зевства: 5 медичинскихъ участковъ, врачей 6, фельдшеровъ и фельдшерницъ 29 (особыхъ фельдшерскихъ пунктовъ 12), повивальныхъ бабокъ (кромѣ фельдшерницъ) 2, сельскихъ больницъ 4, кроватей въ нихъ 81. Сельскихъ крестьянскихъ богадѣленъ 3; призрѣвалось въ нихъ 48 человекъ. Сельскихъ кредитныхъ учреждений 5, 1 волостная вспомогательная касса, 2 судо-сберегательныхъ товарищ. и 2 кредитныхъ товарищ.—Сельскихъ церквей 86, монастырей 2 (Чернѣвъ, основ. въ 1573 г., и Вышенская пустынь, въ 1625 г.). *Народное образованіе*. Сельскихъ училищъ, подвѣдомственныхъ училищному совѣту, 44; кромѣ того татарскихъ школъ 4, церковныхъ 2 второкл., 1 двукл., 57 однокл. и 53 школы грамоты. Въ школахъ, подвѣдомственныхъ училищному совѣту (земскихъ), было въ 1902 г. учащихся 2367 мальч. и 366 дѣвоч. Принято въ военную службу грамотныхъ въ 1874 г.

5,5%, въ 1902 г.—62,3%. Въ церковно-приходскихъ школахъ было учащихся въ 1899 г. 1617 мальчиковъ и 358 дѣвоч., въ школахъ грамоты 258 мальч. и 51 дѣвоч.—*Повинности.* Окладъ казенныхъ плателей (выкупныхъ и госуд. позем. налога) съ крестьянъ уѣзда 230987 р., волостныхъ 53853 р., общественныхъ 35584 р., страховыхъ плателей по обязат. страхованію 45707 р.; съ частныхъ землевладельцевъ госуд. позем. налога 6593 р. Окладныхъ доходовъ уѣзднаго земства на 1903 г. исчислено: съ земель и лѣсовъ 136727 р., съ помѣщій торгово-промышленныхъ заведеній 13656 р., съ домовъ города 889 р., съ документовъ на право торговли и промысла 2195 р., губ. земск. сборовъ 37766 р., въ томъ числѣ съ земель и лѣсовъ 34136 р. Изъ земскихъ сборовъ съ земель приходится на крестьянъ 74288 р. и на частныхъ землевладельцевъ 95000 р. Дворянскихъ сослов. сборовъ 12569 р. (на 136593 десят.). Недоимокъ въ 1899 г. состояло за крестьянами уѣзда казенныхъ 450967 р., земскихъ 62488 р., страховыхъ 123357 р., за частными землевладельцами казенныхъ 2309 р. и земскихъ 38526 р.—По смѣтѣ уѣзднаго земства на 1903 г. исчислено расходовъ 175693 р., въ томъ числѣ: по поддерж. земск. управленія 15546 р., на подводн. повинности 13850 р., на дорожную 6979 р., на народное образование 26017 р., на медицинскую часть 85522 р. См. «Сборн. статист. свѣдѣній по Тамбовской губ.» (т. VI, 1883, и XIV, 1890); «Стат. данныя къ оцѣнкѣ земель Тамбовской губ.» (вып. II, 1899); «Стат. данныя къ оцѣнкѣ городскихъ недвиж. имуществъ Тамбовской губ.» (вып. I, 1901).

#### Н. Романовъ.

**Шацкъ**—мст. Минской губ. Игуменскаго у., при р. Шацѣ Правосл. церковь, синагога, еврейскій молитвенный домъ, школа, почт. отд.

**Шацъ** (Христіанъ-Фридрихъ Schatz) — нѣм. врачъ; род. въ 1841 г., изучалъ въ 1863—67 г. медицину въ Лейпцигѣ. Съ 1872 г. профессоръ гинекологіи въ Ростокѣ. Его труды: «Der Geburtsmechanismus der Kopfendlagen» (Лпц., 1868); «Ueber die Mechanismen der Drehung der Frucht um die lange Eiachse» («Wiener Med. Presse», 1868); «Die Druckverhältnisse im Unterleibe des nicht belasteten und die Bauchpresse nicht willkürlich anstrengenden Menschen» (Лпц., 1872).

**Шаши** (санскр. Śaśi—сила, способность, помощь, благоволеніе) — въ индійской мифологіи имя супруги бога Индры, встречающагося уже въ Ригведѣ. Чаше другое ея имя — Индрані (Indrāni), т. е. супруга Индры. Такъ какъ Индра носитъ въ Ригведѣ эпитетъ *Шашипати* (Śaśipati — владыка, господящій силы), то отсюда вытекаетъ довольно вѣроятное предположеніе, что представленіе о супругѣ Индры—Ш. возникло на основаніи чисто лингвистическаго процесса. Эпитетъ Шашипати можетъ быть понимаемъ и какъ «супругъ, господинъ Ш.», отсюда недалеко уже до представленія Ш. въ видѣ богини, супруги Индры, которая, впрочемъ, никогда не играла сколько-нибудь видной роли въ индійскомъ пантеонѣ.

С. В.—чл.

**Шашиччинца**—ежемесячный журналъ, посвященный играмъ въ шахматы и шашки, издавался въ Москвѣ въ 1891 г. Съ № 7 переименованъ въ «Шахматное Обозрѣніе» (см.).

**Шашишница** (Melitaea) — родъ бабочекъ изъ группы дневныхъ (Rhopalocera), принадлежащій къ семейству Nymphalidae (см. Нимфалиды). Глаза у Ш. голые, булава усиковъ ящерицѣвидная. Нижнегубная щупальца съ заостренными послѣдними членикомъ. На голеняхъ и лапкахъ среднихъ и заднихъ ногъ 2—3 ряда шиповъ. Крылья округлыя, сверху красно- или коричнево-желтыя, съ рядами черныхъ пятенъ; заднія крылья снизу съ 3 свѣтлыми поперечными полосками или рядами пятенъ. Яйца грушевидной формы, иногда ребристыя. Гусеницы толстыя, съ 7—9 конусообразными мясистыми возвышеніями, покрытыми мелкими волосками. Гусеницы живутъ сначала въ общей паутинѣ; онѣ перезимовываютъ подъ мхомъ или среди листьевъ, соединенныхъ паутиной; весной и въ началѣ лѣта онѣ живутъ отдѣльно на различныхъ травянистыхъ растеніяхъ. Куколка спереди приплюснутая, на спинной сторонѣ съ мелкими возвышеніями. Ш. бабочки средней величины (35—54 стм., въ размахѣ крыльевъ), принадлежатъ почти исключительно сѣверному умѣренному поясу Старого и Нового Свѣта. Видъ Ш. весьма сильно варьируетъ въ окраскѣ и представляютъ довольно частыя примѣры меланизма и альбинизма. Въ Европѣ живутъ 18 видовъ, изъ которыхъ наиболѣе обыкновенны *M. maturna*, *athalia*, *cinxia*. См. фиг. 12 на табл. I къ ст. Бабочки (бабочка и гусеница *M. cinxia*). М. Р.—к.

**Шаши** (санскр. Śaśi) или **Шашиш** (санскр. Śaśin — буквально *заячій* отъ śaśa — заяць) — индійское названіе луны, ставшее изъ первоначальнаго эпитета нарицательнымъ ея именемъ. Происхожденіемъ своимъ оно обязано видимымъ на лунѣ пятнамъ, въ которые индусы усматриваютъ сходство съ зайцемъ.

**Шаши** — открытый для иностранной торговли китайскій портъ въ провинціи Хубэй, на лѣвомъ берегу р. Янъ-цзы цзяна, недалеко отъ важнаго въ административномъ и стратегическомъ отношеніи города Цзинъчжоу и отъ большой дороги изъ южнаго Китая на сѣверъ. Открытъ по трактату Китая съ Японіей въ 1885 г. Жит. около 75000. Въ портѣ концессія японская и англійская и консульства этихъ націй. Обороты порта въ 1898 г.—171110 ланъ. Главный предметъ ввоза—сахаръ; предметы вывоза—воскъ и шелкъ. Гораздо большее значеніе имѣетъ торговля туземнымъ хлопкомъ съ провинціей Сы-чуань.

Л. Б.

**Шашинскія** горько-солёныя **озера** — Астраханскія губ., лежатъ на лѣвомъ берегу р. Волги, въ Киргизской степи, въ 100 вер. отъ границы Земли Уральскихъ казачковъ и отъ бывшаго Пороховинскаго поста въ 9 вер., къ Ю отъ нихъ находится проранъ Курарна съ Кузнецовской на немъ рыбной ватагой. Озеро — 3, лежащая вблизи одно отъ другого, изъ нихъ наименьшее подлессочное, остальные два значительно большія

—рапныя. Образцы корня подпесочнаго озера представляют плоскія плитки, толщиной в  $\frac{3}{4}$  вершка, съ одной стороны—гладкія, а съ другой—со шеткой очень твердыя, сфроватыхъ кристалловъ. Пласты соли лежать непосредственно подъ слоємъ ила вершковъ въ 6-ть толщиною, толщина же тенардита на срединѣ озера доходитъ до 6, а по краямъ до 1 вершка. Сама соль мѣстами плотна, совершенно бѣла и легко отмывается отъ ила. Содержание сульфата въ озерѣ опредѣляютъ приблизительно въ 2500 пд. Анализъ соли: сѣрнокислаго натра  $96,31\%$ , сѣрнокислой магнезіи 0,69, хлористаго натра 2,31, гипса 0,22, воды 0,10 и нерастворимыхъ веществъ 0,29 $\frac{1}{2}$ .

**Шашечникъ** (Алексій Егоровичъ, род. въ 1851 г.)—сѣплець-миссіонеръ, уроженецъ Нижегородской губ. Девятнадцати лѣтъ Ш. оставилъ православіе и перешелъ въ расколъ славоса согласія. Вынимаемое изученіе Св. Писанія и твореній св. отцовъ привело его снова въ православную церковь, когда ему было 22 года. Рѣшающее вліяніе на присоединеніе его имѣлъ архим. Павелъ Прусскій. Съ 1876 по 1880 г. Ш. прожилъ въ качествѣ послушника у архим. Павла и подъ его руководствомъ усвоилъ пріемы полемики съ раскольниками. Внимательно слѣдя за миссіонерскою литературою, Ш. хорошо знаетъ даже новѣйшія сочиненія о русскомъ расколѣ старообрядчества. Онъ подготовилъ себѣ помощниковъ и учениковъ-миссіонеровъ, преимущественно изъ обращенныхъ изъ раскола старообрядцевъ. Труды Ш.: «О двухъ бесѣдахъ съ старообрядцами въ селѣ Зуевѣ» («Братское Слово», 1884, № 15); «Бесѣды съ старообрядцами въ Бронницкомъ и Коломенскомъ уѣздахъ» (ib., 1887, № 14); «Бесѣды съ апологетомъ раскола О. В. Швецовымъ въ деревнѣ Шувой» (ib., 1886, №№ 18 и 19); «Повѣдка въ Херсонскую губ. и бесѣды съ сектантами западнаго происхожденія» (М., 1892); «Миссіонерскія повѣдка на Кавказѣ» (М., 1894); «Миссіонерскія повѣдка въ костромскую епархію» («Братское Слово», 1893, №№ 17 и 20); «Повѣдка на Нижегородскую ярмарку для собиранія съ старообрядцами въ 1889 г.» (ib., 1889, №№ 19 и 20); «Путешествіе на родину п бесѣды на Нижегородской ярмаркѣ въ 1888 г.» (М., 1889) и мн. др. См. «Бесѣды православнаго миссіонера-сѣпца А. Е. Ш. въ залѣ слб. духовной академіи о церкви» (СПб., 1888); свяд. І. Арсеньевъ, «Сѣпель-миссіонеръ А. Е. Ш.» («Церковныя Вѣдомости», 1890, № 24).

**Шашка**—см. Вѣлое оружіе.

**Шашкевичъ** (Маркіанъ, 1811—1843)—галицкій патриотъ и писатель, сынъ священника и самъ священникъ; учился въ львовскомъ унив. Подъ вліяніемъ сочиненій Котляревскаго, Максимовича и др. Ш. принялся за изученіе пѣсенъ, преданій, обычаевъ малорусскаго народа; около него собрался кругъ писателей, вмѣстѣ съ которыми онъ издалъ сборникъ «Днѣстровскую Русалку». Его «Думки» и «Псалмы Руслановы» были началомъ новаго направленія въ галицко-русской литературѣ; многія изъ его пѣсенъ пе-

решли въ народъ. См. «Галицко-русское общественное литературное движеніе» (т. VII, стр. 914—915). Ср. «Правду» (1868, стр. 132). О біографіи Ш. см. въ «Вѣнкѣ Русинамъ» (Головацкаго, 1846, стр. 47—66); Дѣднцкій, «Вспомянка о Маркіанѣ Ш.» въ «Зоркѣ Галицкой» (1860, стр. 488—497); Огоновскій въ «Правдѣ» (1872, стр. 157—163); Пилинь и Славосвѣтъ, «Исторія славянскихъ литературъ» (СПб., 2-е изд., 1880).

**Шашечная игра**.—Возникновеніе шашечной игры относится къ глубокой древности; игра эта была извѣстна вавилонянамъ. Первое сочиненіе о Ш., на испанскомъ языкѣ, появилось подъ заглавіемъ «Juego de las damas» (годъ неизвѣстенъ); затѣмъ писали о нихъ Торквебада въ 1547 г. и Монтеро въ 1590 г. Болѣе обширная литература о шашечной игрѣ дана французамъ. Первое сочиненіе на этомъ языкѣ вышло въ 1668 г. математикомъ-нижегородомъ Малле, подъ заглавіемъ «Le jeu de dames», съ 450 различными положеніями. Шашечная игра, попавъ въ Европу, получила массу разновидностей и въ каждомъ государствѣ она имѣетъ свои особенноты: русскія Ш., польскія, турецкія, англійскія, поддавки, клеши и др. Французская игра въ Ш. такая же, какъ и польская, но изъ обозначеній этого вида шашечной игры польскими Ш. не слѣдуетъ заключать, что онъ польскій и по своему происхожденію. Скорѣе слѣдуетъ думать, что это исконная французская игра, перешедшая черезъ французовъ и въ Польшу. Въ настоящее время этотъ видъ игры почти совершенно вышелъ изъ Польшы изъ употребленія. Послѣ классическаго трактата Манури въ 1770 г. лучшимъ сочиненіемъ по польскимъ Ш. считается трудъ Баледена «Le Damier»; онъ содержитъ до 10 тыс. діаграммъ и вмѣщаетъ въ себѣ все, что было опубликовано по польской шашечной игрѣ до 1886 г. Въ Россіи шашечная игра очень давно распространилась и перешла, вѣроятно, съ Востока. Точныхъ историческихъ указаній о первоначальномъ появленіи ея не имѣется. Первая статья въ Россіи Н. М. Карамзина: «Новая шашечная игра» была помѣщена въ 1808 г. въ «Вѣстникѣ Европы». Знаменитый русскій шахматистъ А. Д. Петровъ первый составилъ руководство о шашечной игрѣ въ 1827 г.; тогда же появляются первыя шашечныя задачи. Въ 1880-хъ годахъ М. К. Гоняевъ писалъ очень много о шашечной игрѣ. Въ настоящее время цѣнныя изслѣдованія о шашечной игрѣ даютъ Н. Н. Панкратовъ и Д. И. Саргинъ. Русская шашечная литература обогащается многосодержательнымъ журналомъ «Шашки», издававшимся въ Кіевѣ П. Н. Бодяньскимъ съ 1897 по 1902 годъ. Недавно началъ выходить «Шашечный журналъ» и въ Петербургѣ, подъ редакціею сильнѣйшихъ въ Россіи шашечныхъ прогововъ братьевъ В. И. и А. И. Шашинныхъ. Шашечница для русскихъ Ш. имѣетъ 64 кѣтки, для польскихъ—100; для игры въ русскія Ш. употребляется по 12 бѣлыхъ и черныхъ Ш., въ польскія—по 20 тѣхъ и другихъ. Въ Россіи распространены, главнымъ образомъ, два вида шашечной игры: въ



крѣпки и въ поддавки. Въ первомъ случаѣ выигрываетъ тотъ, у кого остаются на доскѣ Ш., во второмъ — у кого ихъ раньше не будетъ. При игрѣ въ крѣпки всѣ простыя Ш. у каждаго игрока могутъ быть проведены въ дамки (на первую линію доски). Простыя Ш. имѣютъ ходъ вкось, на одну кѣтвѣ; дамки могутъ ходить и бить по всей линіи. Особый видъ шашечной игры представляетъ игра въ «волка и овцы», въ которой играютъ 4 Ш. противъ одной (дамки). Ш. игра полна замесловатостей и интереса; хорошихъ игроковъ въ эту игру можно встрѣтить не мало, въ особенности во Франціи и у насъ въ Россіи. Въ послѣднее время стали организовывать не только мѣстные, но и международные турниры по шашечной игрѣ. А. М.

**Шашки** — ежемѣсячный журналъ, посвященный изложенію и анализу шашечной игры. Издавался въ Кіевѣ съ 1897 по 1902 г. Издаватель-редакторъ Пав. Ник. Бодянский.

**Шашковая снасть** — такъ называется употребляемое на р. Волгѣ орудіе лова, состоящее изъ ряда мелкаха, хорошо отточенныхъ крючьевъ-самоловныхъ, прикрѣпленныхъ на «поводахъ» къ длинной тонкой бечевѣ. Къ каждому крючку привязывается поплавокъ, обычно изъ пробки, который поддерживаетъ крючекъ въ положеніи направленной «жала» крючка противъ течения. Бечева съ навязанными на нее крючками протягивается поперекъ рѣки и ловить поднимающуюся вверхъ по теченію рѣки стерлядь, представляя вмѣстѣ съ тѣмъ очень вредное прегражденіе для хода стерляди, почему орудіе это какъ по прежнему уставу каспійскихъ промысловъ 1865 г., такъ и по новымъ правиламъ каспійско-вожского рыболовства 1902 г. признается орудіемъ вреднымъ и къ употребленію не дозволяется, хотя, надо сказать, все-же весьма распространено на средней Волгѣ, Камѣ, Шекснѣ, отчасти и на Уралѣ (въ илецкихъ дачахъ). Вредъ его заключается и въ томъ еще, что уловленная стерлядь покрыта глубокими ранами, обусловленными воспаленіемъ и стерлядь такая скоро снетъ. Название «шашковая» произошло отъ полавковъ изъ обрѣзковъ пробки, которые на языкѣ рыбаковъ получили названіе «шашки». Н. Б.—из.

**Шашковъ** (Серафимъ Серафимовичъ, 1841—1882)—писатель, Родился и выросъ въ Иркутскѣ, въ тяжелой обстановкѣ вѣчно нуждающейся духовной семьи. Отецъ его, священникъ, былъ довольно просвѣщенный человѣкъ, но предававшійся несчастной страсти (алкоголизму). Ш. воспитывался сначала дома, а потомъ въ бурѣ. Изъ бурсы Ш. перешелъ въ семинарію, гдѣ онъ нашелъ всѣхъ только хорошихъ учителей. Учился Ш. очень хорошо, но «благоповеденіемъ» не отличался. Будучи въ семинаріи, Ш. началъ писать: въ 1858 г. въ «Иркутскихъ Губ. Вѣд.» появились его статьи о бурятахъ, не понравившіяся начальству. Въ 1860 г. Ш. былъ посланъ въ казанскую духовную академию. Академія переживала въ это время періодъ возврата къ монастырской дисциплинѣ и схоластикѣ; но кафедра

русской исторіи была занята Г. З. Елисеѣвымъ, и тогда же началъ читать и А. П. Шаповъ. Здѣсь складываются основныя идеи Ш. о зависимости исторіи отъ законовъ внѣшней природы и онъ усердно занимается изученіемъ экономическихъ вопросовъ. Черезъ годъ Ш. оставилъ академию и, по предложенію Г. З. Елисеѣва, переселился въ С.-Петербургъ, чтобы слушать университетскія лекціи и работать въ журналѣ «Иркутской Толкѣ» (это предпріятіе не осуществилось). Въ СПб. Ш. сотрудничалъ въ «Вѣкѣ», «Искрѣ», «Современномъ Словѣ». Материальное его положеніе было крайне плохо. Осенью 1863 г. Ш. уѣхалъ въ Сибирь. Въ Красноярскѣ онъ открылъ было частную школу, но черезъ годъ ее закрыли. Въ 1864—1865 г. Ш. читалъ въ Красноярскѣ и Томскѣ публичныя лекціи по исторіи Сибири. По возвращеніи въ европ. Россію, Ш. былъ высланъ въ Шенкурскъ (1868—1873). Здѣсь нажалъ онъ себѣ болѣзнь, сведшую его въ могилу. Ограниченный въ правѣ посемейнаго жительства, Ш. перебрался изъ города въ городъ, изъ Шенкурска въ уѣздный городъ Воронежской губ. Бобровъ, изъ Боброва въ Воронежъ, потомъ въ Новгородъ. Въ Новгородѣ онъ умеръ. Ш. былъ замѣчательнымъ литературнымъ работникомъ. Въ теченіе своей тяжелой скитальческой жизни онъ сотрудничалъ во многихъ изданіяхъ и написалъ, быть можетъ, больше тысячи статей по разнообразнымъ вопросамъ. Ш. былъ постояннымъ сотрудникомъ «Дѣла», раздѣлая вполне направленіе редакціи. Крупнѣйшія статьи Ш. относятся къ области исторіи. Ш. былъ талантливымъ компиляторомъ: особенность его таланта, по словамъ некролога Ш., помѣщенного въ «Дѣлѣ», заключалась въ умѣнѣи проводить параллели между отдаленными историческими событіями и настоящими моментами жизни Россіи. Почти всѣ крупныя работы по русской исторіи и литературѣ, появившіяся въ то время, вызывали Ш. на статьи; выводы этихъ изслѣдованій получали въ нихъ особое освѣщеніе, примѣнительно къ данному моменту. Съ особеннымъ искусствомъ Ш. во всѣхъ своихъ статьяхъ находилъ средства говорить о темныхъ сторонахъ современной жизни. Компиляціи его всегда основывались на добросовѣстномъ изученіи матеріала, отличались простотой изложенія и ясностью основныя идей и пользовались, поэтому, большимъ распространеніемъ, особенно въ средѣ самообразовывающейся молодежи того времени. Нѣкоторыя изъ статей Ш. не утратили интереса и значенія и въ наше время, что доказывается появленіемъ въ 1898 г. собрания его сочиненій. Таковы, напр., его большія компилятивныя изслѣдованія объ историческомъ положеніи женщины, вышедшія въ отдѣльныхъ изданіяхъ («Историческія судьбы женщины, дѣтубойство и проституція», СПб., 1871, 2 изд., испр. и доп., — 1872; «Очеркъ исторіи русской женщины», съ прибавленіемъ статьи «Русская проституція», СПб., 1871, 2 изд., 1879). Нѣкоторыя свои статьи Ш. собралъ въ отд. изданіи «Исто-

рические этюды» (СПб., 1872) и «Исторические очерки» (СПб., 1875). Крупнейшие и интереснейшие этюды посвящены истории русских реакций 1698—1861 г. и истории Сибири («Работво в Сибири», «Сибирские пинороды въ XIX стол.», «Россійско-американскія компании», «Иркутскій погромъ въ 1758—60 г.»). Въ 1898 г. издано «Собрание сочиненій» Ш., въ двухъ томахъ; въ первый томъ вошли его труды по истории женщины, во второй — исторические очерки и эпизоды, часть которыхъ выше названа. См. некрологи Ш. въ «Дѣлѣ», кн. 9, 10; въ послѣдней — краткая автобіографія Ш.; см. также «Восточное Обзорѣніе» (1882, №№ 27—28, 30—32); Д. Д. Языковъ, «Обзоръ жизни и трудовъ писателей, умершихъ въ 1882» (СПб., 1885). П. Ш.

**Шашлыкь** — филейная часть баранины, жаренная небольшими кусочками на вертеле.

**Шва** — название неопредѣленнаго гласнаго въ еврейской грамматикѣ, перенесенное затѣмъ на неопредѣленные гласные вообще (такъ назыв. *Migmelocale* вѣдическихъ фонетиковъ) и на одинъ отдѣльный гласный индоевропейскаго праязыка, не могущій быть отождествленнымъ ни съ однимъ изъ прочихъ отдѣльныхъ звуковъ индоевропейскаго вокализма и неопредѣлимый по своей природѣ. Первый ученый, пустившій въ ходъ терминъ «индогерманское Ш.» (*Schwa indogermanicum*), былъ А. Физъ (см. его статьи въ *Bezenberger's «Beitragē zur Kunde der indogermanischen Sprachen»*, т. III, стр. 157 сл., и V, стр. 166 сл.). Бругманъ въ своемъ очеркѣ сравнительной грамматики индоевропейскихъ языковъ обозначаетъ его условно посредствомъ опрочкутатоу Э. Ученіе объ индоевропейскомъ Ш. до сихъ поръ еще не установилось окончательно. Въ первомъ изданіи своего «*Grundriss*» (1886) Бругманъ, довольно произвольно опредѣлявшій Ш. какъ звукъ средній между *a* и *e*, допускалъ присутствіе его въ цѣломъ рядѣ случаевъ, которыхъ уже нѣтъ во второмъ изданіи (1897); предполагается существованіе дифтонговъ, въ составъ которыхъ входило будто бы Ш. (э. ш.). Несомнѣнно, что индоевропейское Ш. является результатомъ ослабленія известныхъ гласныхъ звуковъ, подъ вліяніемъ отсутствія ударенія, и чередуется съ долгими гласными *ā, ē, ō*. Нѣкоторые ученые (*Holger Pedersen*) выражали даже мнѣніе, что никакого Ш. не существуетъ, и оно представляетъ собой просто краткое индоевропейское *ā*. Критеріемъ для опредѣленія индоевроп. Ш. служатъ переходъ его въ санскритъ въ *i*. Такъ, рядомъ съ греч. *πάτηρ*, лат. *pater*, готск. *faþar*, мы имѣемъ въ санскритѣ тему *pítar*; рядомъ съ греч. прич. страд. залога отъ корня *s-hā*, *στατός*, санскр. *sthī-tā-s* — «стоящій»; рядомъ съ корнемъ греч. *δα-*, лат. и индоевр. *dā-* — 3 л. ед. аориста ср. зал. санскр. *á-dī-ta*; отъ индоевроп. корня *srē-* (слав. *стнѣти*, преувѣщать, лат. *srēs*) — санскр. *srīhítas*, большой, обильный (русск. *сторый*) и т. д. Нерѣдки случаи, когда Ш. въ однихъ языкахъ имѣется, а въ другихъ отсутствуетъ:

напр., греч. *θύγα-τήρ* и санскр. *dūhi-tár-* (дочь) представляютъ Ш. въ концѣ индоевр. «дву-сложнаго корня» *dūhghs-*, тогда какъ въ литовскомъ и славянскомъ тутъ ятъ никакого гласнаго: лит. тема *dūk-tēg-*, слав. *дѣштер-* (изъ \* дѣктер-). См. подробности въ цитир. статьяхъ и книгахъ.

**Швабахъ** (*Schwabach*) — городъ въ Баваріи (въ Средней Франконіи) на р. Ш. Жителей 8½ тыс. Красивая протестантская церковь XV в. Производство игловокъ (около 300 милл. ежегодно), золотой, серебряной, мѣдной и желѣзной проволоки, чеканныхъ издѣлій, мыла, свѣчей, фаянсовыхъ печей.

**Швабе** (Александръ Петровичъ, 1824—72) — живописецъ животныхъ и сценъ охоты, получавъ образованіе въ сиб. имп. академіи худ. и былъ въ ней ученикомъ проф. баталической живописи А. И. Зауервейда. Удостоенный мал. серебр. медали за этюдъ съ натуры въ 1840 г., вышелъ изъ нея въ 1843 г. съ званіемъ некласс. художника; въ 1850 г., за написанную по программѣ картину «Табунъ лошадей съ пастухомъ и собаками», возведенъ въ званіе академика, и въ 1861 г. признанъ профессоромъ безъ исполненія программы, какъ художникъ, приобрѣтшій извѣстность своими прежними работами. Писалъ преимущественно портреты лошадей и собакъ для особъ Императорской Фамиліи и являлся со своими произведеніями на академическихъ выставкахъ въ 1844—63 г. Изъ его картинъ, болѣе или менѣе сложныхъ по композиціи, наиболѣе известны: «Парламентеры» (1842; въ Третьяковск. галлерей, въ Москвѣ), «Табунъ лошадей» (1850), «Охота на оленя въ окрестностяхъ Гатчины» (1860; въ гатчинск. дворцѣ), «Травля волка» (1861) и «Волки, нападающіе на табунъ лошадей» (1863).

**Швабе** (Людвигъ Schwabe) — филологъ (род. въ 1835 г.). Былъ профессоромъ классической филологіи въ Гиссенѣ, Дерптѣ и Тюбингенѣ. Его труды: «*De deminutivis graecis et latinis*» (Гиссенъ, 1859); «*Quaestiones Catullianae*» (1862), критическое изданіе текста Катуллы (Гиссенъ, 1866 и Б., 1886); «*De Musaeo Nonni imitatore*» (Тюбинг., 1876) и переработка Teuffel'a «*Geschichte der römischer Litteratur*» (4 и 5 изд., Лпц., 1881 и 1890).

**Швабе** (Самуиль-Георихъ Schwabe) — астрономъ (1782—1875). Былъ раньше аптекаремъ. Занявшись астрономіей, онъ съ 1826 г. велъ правильныя наблюденія надъ движеніемъ солнечныхъ пятенъ. Въ 1843 г. установилъ приблизительно десятилѣтній циклъ перемѣщенія солнечныхъ пятенъ.

**Швабия** (*Schwaben*) — бывшее герцогство Германской имперіи, въ древнее время извѣстное подъ именемъ **Аллеманіи**; граничило на С.—Шпальдомъ и Франконіей, на Ю.—Швейцаріей, Боденскимъ озеромъ и Фюрарльбергомъ, на З.—рѣкою Рейномъ, на В.—рѣкою Лехомъ; дѣлилось на Верхнюю и Нижнюю Ш. Въ средніе вѣка Ш. распадалась на многія области (*Gau*), имена которыхъ отчасти сохранились и въ настоящее время. Въ древности здѣсь обитали кельты, вытѣсненные въ I вѣкѣ до Р. Хр. на правый бе-

режь Рейна германским племенем свевов. Хотя еще Тиверий в 15 г. до Р. Хр. учредил къ Ю от верховьев Дуная провинцію Рецию, тѣмъ не менѣе лишь около 100-го г. послѣ Р. Хр. римляне здѣсь прочно утвердились и основали между р. Рейномъ, Ланомъ и Дунаемъ такъ назыв. Агри десятиае. Въ III в. послѣ Р. Хр. явившіеся сюда съ СВ алеманы овладѣли страной. Алеманы и свевы скоро слились въ одинъ народъ, хотя названіе алемановъ болѣе сохранилось за населеніемъ, живущимъ къ З отъ Шварцвальда, а свевовъ—къ В отъ горъ. Послѣ пораженія при Цюльпихѣ (496) алеманы подчинились франкскимъ королямъ, но сохранили самостоятельныхъ герцоговъ. Начиная съ VII в. въ Ш. распространяется христіанство, чему особенно содѣйствуютъ монастыри въ С. Галленѣ, Рейхенау, Мурбахѣ и др. Въ Констанцѣ и Аугсбургѣ учреждаются епископства. Восстаніе герцога Теобальда противъ Пипина (746) было усмирено и повлекло за собою уничтоженіе герцогскаго достоинства и включеніе многихъ швабскихъ владѣній въ составъ королевскаго имущества. Для управленія страной былъ назначенъ графъ, королевскій наместникъ. При преемникахъ Карла Вел., съ ослабленіемъ королевской власти, усиливается значеніе наместника. Хотя одинъ изъ наместниковъ, сдѣлавшій попытку принять герцогскій титулъ, былъ казненъ (917) имп. Конрадомъ I, тѣмъ не менѣе его преемникъ, графъ Бурггардъ, также стремился стать въ болѣе независимое положеніе. Въ 919 г. онъ поддержалъ имп. Генриха I, и въ награду за это послѣдній призвалъ его герцогомъ. Графу Бурггарду наследовалъ женившійся на его вдовѣ Германъ, графъ восточно-франковскій (926). Послѣдній выдалъ свою единственную дочь за сына импер. Оттона I, Лудольфа, принявшаго званіе герцога Швабскаго. Въ 973 г. герцогство Швабское досталось сыну Лудольфа, вступившаго въ 976 г. также во владѣніе герцогствомъ Баварскимъ. Послѣ его ранней смерти (982) Ш. перешла во владѣніе къ Конраду I, графу Веттерау. Ему наследовалъ въ 997 г. его племянникъ Германъ II. Отъ сына послѣдняго, Германа III, Ш. перешла къ его дочери Гизелѣ, женѣ маркграфа Эрнста Австрійскаго. Послѣ смерти маркграфа Гизела управляла Ш. въ качествѣ опекуни своего малолѣтняго сына Эрнста II. Достигнувъ совершеннолѣтія, Эрнстъ вслѣдствіе возстанія противъ импер. Конрада II, женившагося на Гизелѣ (1030), потерялъ Ш., отданную императоромъ второму сыну Гизелы отъ перваго брака Герману IV. Послѣдній умеръ бездѣтнымъ (1038) и ему наследовалъ сынъ императора, Генрихъ. Когда онъ, подъ именемъ Генриха III, вступилъ на императорскій престолъ, онъ отдалъ Ш. сначала пфальцграфу Оттону Рейнскому, а послѣ его смерти (1047)—маркграфу Оттону Швейнфуртскому. Послѣдній умеръ бездѣтнымъ; императрица Агнеса, бывшая въ то время регентшей, отдала герцогство (1057) своему зятю графу Рудольфу Рейнфельденскому. Въ 1077 г. послѣдній выступилъ конкурентомъ Генриха IV на императорскій престолъ и былъ

убитъ въ 1080 г. при Эльстерѣ. Еще въ 1079 г. имп. Генрихъ IV отдалъ Ш. Фридриху I, графу Гогенштауфену. Сынъ и зять Рудольфа, Бертольд Рейнфельденскій и Бертольд Церингенскій, съ оружіемъ въ рукахъ стали оспаривать Ш. у Фридриха I и послѣдній въ 1096 г. вынужденъ былъ уступить Брейзгау и Цюрихъ Бертольду Церингенскому, а Велфскія владѣнія—Баваріи. Фридриху I наследовалъ (1105) его старшій сынъ Фридрихъ II Одноглазый. Когда сынъ послѣдняго Фридрихъ сдѣлался императоромъ (1152), онъ отдалъ Ш. малолѣтнему сыну своего предшественника Конраду III, Фридриху IV Ротенбургскому. Послѣдній вскорѣ умеръ (1169) и Ш., вмѣстѣ съ Эльзасомъ, была отдана сыну императора, Фридриху V, а послѣ смерти его подъ городомъ Аккой (1191) досталась его брату Конраду III. Въ 1196 г. императоръ Генрихъ VI отдалъ Ш. своему младшему брату Филиппу; послѣдній потерялъ ее во время борьбы за императорскую корону. Въ 1208 г. Ш. досталась Фридриху VI, будущему императору Фридриху II. Фридрихъ возвратъ Ш. многія утерянныя ленныя владѣнія; особенно расширилъ владѣнія Швабскаго дома послѣ того какъ угасло потомство графовъ Церингенскихъ (1218). Въ 1219 г. импер. Фридрихъ II возвелъ своего трехлѣтняго сына Генриха въ герцога швабскіе; когда же въ 1235 г. послѣдній возмутился противъ своего отца, императоръ отдалъ герцогство будущему королю Конраду IV, а послѣдній въ 1254 г. передалъ его своему двухлѣтнему сыну—Конрадину. Когда въ 1266 г. Конрадинъ отправился въ походъ въ Сицилію, онъ заложилъ свои швабскія владѣнія у графа Вюртембергскаго. Со смертью Конрадина въ Ш. болѣе не было самостоятельныхъ герцоговъ. Въ теченіе многихъ лѣтъ за швабское наследство шла борьба между маркграфомъ Баденскимъ, пфальцграфомъ Тюбингенскимъ, графомъ Гогенцоллернскимъ и графомъ Вюртембергскимъ; но императоръ удерживалъ Ш. въ своихъ рукахъ, управляя ею черезъ имперскіе ландфохты въ Верхней и Нижней Ш. Болѣе крупныя швабскіе города пользовались правомъ имперскіхъ свободныхъ городовъ; менѣе значительные, хотя имъ были обѣщаны имперскія льготы, были подчинены ландфохтамъ и имперскимъ судамъ. При Рудольфѣ Габсбургскомъ Вюртембергскимъ графамъ удалось овладѣть ландфохтствомъ въ Нижней Швабіи, а позже—и въ Эльзасѣ. Послѣ смерти Рудольфа (1291) вновь возгорѣлась борьба между соперничающими владѣтельными князьями въ Ш., закончившаяся земскимъ миромъ въ Шпейерѣ (1307), гдѣ было заключено также первое соглашеніе между владѣтельными князьями и городами. Набгги графа Ульриха III Вюртембергскаго и покровительство имъ со стороны импер. Людвигъ Баварскаго были причиной образованія въ 1331 г. Швабскаго союза городовъ (см.). Во второй половинѣ XIV в. Австрія усилила свою власть въ Ш. приобретеніемъ Фрейбурга (1368) и Брейзгау (1369). Въ 1366 г. мелкіе швабскіе владѣтели заключили такъ назыв. «союзъ шлеглеровъ»

(Schleglerbund), къ которому примкнула и Австрія: въ противовѣсь ему Эбергардъ Бюртембергскій заключилъ союзъ съ городами, и съ 1367 г. между обѣими сторонами началась кровопролитная борьба. Личное появленіе императора Карла въ Ш. лишь на короткое время заставило соперниковъ прекратить борьбу; продолжавшаяся война закончилась поражениемъ графа Эбергарда, вынужденнаго отдать ландграфство герцогу Фридриху Баварскому. Также неспокойно было въ странѣ во время слабого правленія имп. Венцеслава; въ 1382 г. Швабскій союзъ городовъ долженъ былъ искать опоры въ герцогѣ Леопольдѣ Австрійскомъ. Были приняты также въ союзъ многія рыцарскія общества, съ графомъ Эбергардомъ въ главѣ. Когда въ 1388 г. войска Швабскаго союза городовъ были разбиты графомъ Бюртембергскимъ, импер. Венцеславъ объявилъ (1389) общій земскій миръ, къ которому кромѣ Ш. примкнули Рейнская княжества, Баварія, Франконія, Гессенъ, Тюрингія и Мейсенъ. Главою союза былъ назначенъ графъ Фридрихъ Эттингенскій, а для разрѣшенія споровъ учрежденъ земскій мировой судъ. Тѣмъ не менѣе продолжался распри городовъ и «союза шлеглеровъ» съ Бюртембергомъ и только въ 1395 г., общими усиліями швабскихъ князей «шлеглеры» вынуждены были распустить свой союзъ. Когда въ 1400 г. императоръ Рупрехтъ нарушилъ вѣрность городовъ, курфюршество Майнцское, Бюртембергъ, Ваденъ и 17 швабскихъ городовъ заключили для самозащиты Марбахскій союзъ. И при императорахъ Альбрехтѣ II и Фридрихѣ III не прекращались безпорядки и раздоры, хотя въ 1436 г. было основано общество св. Георга съ цѣлью поддержанія всеобщаго мира. Въ 1487 г. по призыву императора всѣ швабскіе чины собрались въ Эслингенъ и здѣсь 14 февраля 1488 г. заключили большой швабскій союзъ съ цѣлью поддержанія земскаго мира. Въ 1512 г. Ш. была признана однимъ изъ 10 округовъ Германской имперіи. Страшное опустошеніе въ странѣ произвела крестьянская война (1525). Въ то же время здѣсь начала быстро распространяться реформація. Нѣкоторые швабскіе князья и города (Бюртембергъ, Ульмъ, Рейтлингенъ, Эслингенъ, Гейльбронъ и др.) приняли участіе въ Шмалькальденскомъ союзѣ, за что, послѣ распушенія послѣдняго въ 1547 г., были наказаны крупными денежными штрафами. Со второй половины XVI в. начинается борьба за вліяніе и власть въ Ш. между Бюртембергомъ и Австріей, при чемъ первый опирается на протестантскую, а вторая — на католическую часть страны. Самостоятельное имперское дворянство еще долго отказывалось подчиниться окружной имперской конституціи, и хотя въ 1563 г. въ Ульмѣ былъ изданъ уставъ для швабскаго имперскаго округа, распри между окружными чинами не прекратились. По Вестфальскому миру Эльзасъ былъ отданъ Франціи и на Ш. была наложена контрибуція въ пользу Швеціи на сумму 984705 гульденовъ. Во второй половинѣ XVII и первой половинѣ XVIII в.

Ш. была неоднократно театромъ военныхъ дѣйствій различныхъ германскихъ князей; лишь съ 1763 по 1792 г. Ш. безпрерывно пользовалась миромъ. Въ эпоху французскихъ революціонныхъ войнъ Ш. была вновь наводнена войсками и опустошена. По Люневильскому миру 1801 г. вся Швабская область по лѣвому берегу Рейна отошла къ Франціи, а свѣтскіе государи были вознаграждены за ихъ потери секуляризованными духовными владѣніями и подчиненіемъ имъ свободныхъ имперскихъ городовъ. Въ 1806 г. сохранили свои суверенныя права лишь государи Бадена, Бюртемберга, Ваваріи, Гессенъ-Дармштадта, обоихъ Гогенцоллернровъ, Лихтенштейна и Лейена. Лейенъ потерялъ свой суверенитетъ въ 1814 г.; Гогенцоллерны уступили въ 1849 г. свои суверенныя права Пруссіи. Ср. Schöpllin, «Historia Zaringo Badensis» (Карлсруэ, 1763—66); Pfister, «Pragmatische Geschichte von Schwaben» (1802—1827).

**Швабскіе императоры** — см. Гогенштауфены.

**Швабскіе поэты** — первоначально обычное названіе миннезингеровъ (см.), такъ какъ они болѣею частью пользовались для своихъ стихотвореній верхненемецкимъ или швабскимъ диалектомъ; позднѣе, въ XIX в., такъ называлась школа поэтовъ, возникшая послѣ освободительной войны и имѣвшая во главѣ Л. Уанда. Въ составъ этой школы вошли Юстинъ Кернеръ, Густавъ Швабъ, К. Майеръ, Г. Пфистеръ, Э. Морикъ, Вильгельмъ Гауфъ и нѣкоторые другіе. Всѣхъ ихъ связываетъ любовь къ народной непосредственной поэзи и къ природѣ и глубокое патриотическое одушевленіе. Они работали преимущественно въ лирическомъ родѣ; имъ обязана своимъ широкимъ развитіемъ также баллада. Ср. А. Маур, «Der schwabische Dichterbund» (Иннсбрукъ, 1883).

Н. Г.—с.

**Швабскій округъ** (Schwäbischer Kreis) — одинъ изъ десяти округовъ бывшей Германской имперіи; обнималъ большую часть Швабіи и граничилъ съ Швейцаріей и округами Верхне-Рейнскимъ, Франконскимъ, Баварскимъ и Австрійскимъ, а послѣ уступки Эльзаса — съ Франціей. Территорія округа распадалась на множество мелкихъ владѣній, въ объемѣ составлявшихъ около 34700 кв. км. съ населеніемъ до 2½ млла. Окружные чины дѣлились на 5 классовъ: духовныхъ князей, свѣтскихъ князей, предатовъ, графовъ и бароновъ, городовъ. Къ классу духовныхъ князей принадлежали епископства Констанское и Аугсбургское и аббатства Кемптенъ, Эльвангенъ, Линдау и Бухау. Классъ свѣтскихъ князей составлялась изъ герцогства Бюртембергскаго, маркиграфства Ваденскаго (Ваденъ-Дурлахъ, Ваденъ-Ваденъ и Ваденъ-Гохбергъ), княжествъ Гогенцоллернскихъ, графства Тонгенъ, владѣній княжескаго и графскаго дома Эттингенъ, графства Клетгау и княжества Лихтенштейнъ. Самія прелатовъ была представлена аббатами Вейнгартена, Уршперга, Шуссенрида, Марктала, Петерсгаузена и др. Къ классу графовъ и бароновъ принадлежали комтурство нѣмецкаго

ордена Альштаузен, баронства Фюрстенберг и Монфор, графства Трухеза, Фуггер и др. Сказья городов составлялась изъ представительства 31 имперскаго города, въ томъ числѣ Аугсбурга, Ульма, Эслингена, Рейтлингена, Нердлингена, Ротвейла, Гейльборна, Меммингена, Ландау, Равенсбурга, Кемпена, Вимпфена, Офенбурга и др. Окружные сеймы собирались въ Ульмѣ. Исполнительная власть принадлежала Вюртембергу.

**Швабскій союзъ городовъ** (Schwäbischer Städtebund)—былъ заключенъ по инициативѣ имп. Людвига Баварскаго въ 1331 г., съ цѣлью взаимной самозащиты, между 22-мя швабскими городами (Аугсбургъ, Ульмъ, Рейтлингенъ, Гейльбронъ и друг.). Въ 1340 г. къ союзу примкнули графы Вюртембергскій, Эттингенскій, Гогенбергскій и нѣкоторые другіе. Союзъ, заключенный на опредѣленный срокъ, нѣсколько разъ возобновлялся. 4 июля 1376 г. 14 швабскихъ городовъ заключили еще особый союзъ на 4 года, между прочимъ для отраженія набѣговъ графа Ульриха Вюртембергскаго, который былъ разбитъ союзниками при Рейтлингенѣ (21 мая 1377 г.). Побѣда эта высоко подняла престижъ союза; императоръ Карлъ IV, относившійся прежде къ союзу враждебно, снялъ съ союза олау; число членовъ союза стало возрастать; въ 1385 г. онъ считалъ въ своемъ составѣ 32 члена. Въ 1387 г. союзъ принялъ участіе въ распрѣ между герцогомъ Стефаномъ Баварскимъ и архіепископомъ зальбургскимъ. Это привело къ столкновенію съ графомъ Эбергардомъ IV Вюртембергскимъ, который, вмѣстѣ съ пфальцграфомъ Рупрехтомъ, буртграфомъ Фридрихомъ Нюрнбергскимъ и др., нанесъ рѣшительное сраженіе (24 авг. 1388 г.) войскамъ союза въ сраженіи при Деффингенѣ. Въ 1389 г. имп. Венцеславъ, считавшійся, на основаніи Гейдельбергскаго соглашенія 26 июля 1384 г. главой союза, распустилъ его и побудилъ большую часть членовъ союза принять участіе въ заключеніи общаго земскаго мира. Въ XV в. въ Швабінъ возникали неоднократно кратковременные союзы между нѣкоторыми городами, но они не имѣли крупнаго политическаго значенія и вліянія на судьбу страны подобно союзу городовъ XIV в. Ср. Vischer, «Geschichte des Schwäbischen Städtebundes der Jahre 1376—1389» (въ «Forschungen zur deutschen Geschichte», Геттингенъ, т. 2-й, 1861); его же, «Zur Geschichte des Schwäbischen Städtebundes» (тамъ же, т. 3).

**Швабскій союзъ 1488 г.**—былъ заключенъ городами и князьями Швабінъ по предложенію имп. Фридриха III, съ цѣлью поддержанія земскаго мира въ странѣ. Проектъ договора былъ составленъ майнцскимъ архіепископомъ Бертольдомъ Геннебергскимъ и старшиной рыцарскаго общества св. Георга и подписанъ союзниками 14 февр. 1488 г. въ Эслингенѣ. Первоначально въ составъ союза вошли общество св. Георга и 22 Ш города: затѣмъ къ союзу примкнули герцоги Сигизмундъ Тирольскій, графъ Эбергардъ Вюртембергскій, маркграфъ Бранденбургъ-Ансбахскій, маркграфъ Баденскій, герцогъ Альбрехтъ Баваро-Мюнхенскій, епископы аугсбургскій

и констанцскій, а еще позже ландграфъ гессенскій, епископъ трирскій и курфюрстъ пфальцскій. Во главѣ союза былъ поставленъ союзный совѣтъ, состоявшій изъ 3 коллегій: князей, городовъ, прелатовъ и дворянъ; въ каждой коллегіи было по 9 членовъ, изъ которыхъ одинъ назначался старшиной (Hauptmann). Для отраженія нападеній на членовъ союза было учреждено союзное войско изъ 12 тыс. пѣхихъ и 1200 конныхъ; для разрѣшенія споровъ между членами союза учрежденъ союзный судъ. Союзъ первоначально былъ заключенъ на 8 лѣтъ, но возобновлялся до 1534 г. Свою силу союзъ проявилъ въ борьбѣ съ герцогомъ Ульрихомъ Вюртембергскимъ; послѣдній былъ разбитъ и изгнанъ изъ Швабінъ. Во время крестьянскаго возстанія 1525 г. также энергично дѣйствовало союзное войско, подъ начальствомъ союзнаго старшины Трухеза ф. Вальдбурга; при Кенингсгофенѣ и Ингольштадтѣ оно расфало крестьянскія полчища. Подъ вліяніемъ Австріи и Габсбурговъ союзъ отдалъ имъ Вюртембергъ и сталъ противиться распространенію реформации. Послѣднее обстоятельство вызвало расколъ, приведшій къ упраздненію союза. Когда въ 1534 г. истекъ срокъ договора, заключенному въ 1523 г., союзъ болѣе не былъ возобновленъ. Попытки баварскаго канцлера Эйка въ 1535 г. и имп. Карла V въ 1547 г. восстановить союзъ не имѣли успѣха. Ср. Osann, «Zur Geschichte des Schwäbischen Bundes» (Гиссенъ, 1861); Schweizer, «Vorgeschichte und Gründung des schwäbischen Bundes» (Юрихъ, 1870); Klüpfel, «Urkunden zur Geschichte des schwäbischen Bundes 1488—1533» (14 и 31 т. «Bibliothek des Litterarischen Vereins in Stuttgart», 1846—53).

**Швабское зеркало** (Schwabenspiegel)—вошедшее въ употребленіе въ XVII в., не вполнѣ точное названіе нѣмецкаго законодательнаго памятника послѣдней трети XIII в. Классическимъ образцомъ всякихъ зеркалъ является знаменитое Саксонское зеркало (см.). Оно послужило основой для компіляціи такъ называемаго Нѣмецкаго зеркала (Deutschenspiegel), которое лишь въ первой части уклоняется отъ него, а во второй воспроизводитъ его съ незначительными измѣненіями. На практикѣ Нѣмецкое зеркало оказалось неудобнымъ; понадобился новый сборникъ. Такимъ образомъ явилось III зеркало. Въ рукописяхъ оно называется обыкновенно Landrechtsbuch, Lehnrechtsbuch, Kaiserrecht, въ первыхъ печатныхъ изданіяхъ— Spiegel kaiserlichen und gemeinen Landrechts. Оно возникло, какъ предполагаетъ Фиккеръ, въ 1274—75 гг. и по всей вѣроятности составлено какимъ-нибудь духовнымъ лицомъ въ Аугсбургѣ. Противоположно, менѣе правдоподобное мнѣніе, поддерживаемое Роккигеромъ, состоитъ въ томъ, что оно возникло въ 1259 г. въ восточной Франконіи, быть можетъ въ Вамбергѣ, и переработано въ Вюртбургѣ до 1265 г. Какъ и Саксонское и Нѣмецкое зеркала, III зеркало содержитъ постановленія исключительно обще земскаго (Landrecht) и леннаго (Lehnrecht) права, отбрасывая, такимъ образомъ, нормы министе-

риального, сенъерального и городского права. Въ земскомъ правѣ Ш. зеркала три части: первая опирается на обработку Нѣмецкаго зеркала, вторая — на переводъ Саксонскаго зеркала, третья состоитъ изъ не вошедшихъ въ порядокъ, частью новыхъ сравнительно съ образами нормъ. Къ числу новыхъ источниковъ, которыми пользовалось Ш. зеркало, относятся аламманская, баварская и римско-вестготская правды, калулуарія (въ собраніи Аввезія и Бенсидкта), сочиненія Давида Аугсбургскаго, Исидора Севильскаго, Флавія Юсіфа, римское право въ изложеніи одного глоссированнаго брахилога и особенно «Summa de reoiententia» итальянскаго канониста XIII в. Раймунда Пеннафорскаго. — Ш. зеркало не выдерживаетъ сравненія съ Саксонскимъ: оно многообразно, неясно, но какъ источникъ исторіи права имѣетъ большое значеніе и много даетъ для выясненія различій въ юридическомъ міровозрѣніи эпохи послѣднихъ Гогенштауфеновъ и эпохи Рудольфа Габсбургскаго. Саксонское зеркало составлено въ императорскомъ духѣ, Ш. уступаетъ много мѣста папѣ и церкви; римское право оказываетъ на Ш. зеркало больше вліянія, чѣмъ на Саксонское. Составитель котораго не имѣлъ передъ глазами римскаго источника. — Ш. зеркало пользовалось большою популярностью и большимъ распространеніемъ; при составленіи другихъ кодексовъ и при судебныхъ рѣшеніяхъ оно играло большую роль. Оно было переведено на латинскій, французскій и дважды на чешскій языкъ. — Критическое изданіе Ш. зеркала приготавливается въ настоящее время Роккингеръ. Лучшія изъ существующихъ изданій — Лассберга (1840) и Вагенгагеля (1840). Большая литература о Ш. зеркалѣ (Роккингеръ, Фиккеръ, Френсдорфъ, Лабандъ и др.) разсылана въ специальныхъ журналахъ и сведена у Шредера, «Lehrbuch d. deutsch. Rechtsgesch.» (изд. 4, 1902). См. еще Лабандъ, «Beitrag zur Kunde des Schwabenspiegel» (1861).

А. Дюк.

**Швабъ** (Густавъ Schwab) — нѣмецкій поэтъ (1792—1850). Съ раннихъ лѣтъ находился въ дружескихъ отношеніяхъ съ Уландомъ, имѣвшимъ рѣшительное вліяніе на развитіе его поэтическаго таланта; былъ близокъ также съ Варгагеномъ и въ особенности съ Кернеромъ; съ послѣднимъ вмѣстѣ напечаталъ сборникъ стихотвореній: «Deutscher Dichtersaal» (1813). Въ 1815 г. Ш. побывалъ въ Берлинѣ, гдѣ познакомился съ Фукке, Шамиссо и другими представителями тогдашнихъ берлинскихъ литературныхъ кружковъ. Въ 1817 г. Ш. сдѣлался преподавателемъ реальной гимназіи въ Штуттгартѣ; съ 1841 г. былъ провѣдникомъ въ Штуттгартѣ. Послѣ Уланда и Кернера Ш. является однимъ изъ главныхъ представителей такъ назыв. новѣйшей швабской школы поэтовъ. Поэзія Ш. недостаточна въ глубинѣ и силѣ лирическаго чувства; ему болѣе удаются описанія природы, философско-дидактическія размышленія и небольшие бытовые картинки. Его стихотворенія, посвященные Греціи и Польшѣ, обнаруживаютъ сочувствіе его къ освободительнымъ

стремленіямъ того времени. Первый сборникъ его стихотвореній («Gedichte») изданъ въ Штуттгартѣ въ 1828—29 гг. Въ 1858 г. онъ перепечатанъ съ нѣкоторыми пропусками, подъ заглавіемъ «Neue Auswahl» (новое изд. 1852). Въ качествѣ редактора поэтическаго отдѣла журнала «Morgenblatt» (1827—37) и журнала «Deutsches Museumalmanach» (1837—1838) Ш. оказывалъ поддержку многимъ молодымъ поэтамъ, напр. Фрейлиграту. Въ прозѣ Ш. написалъ «Der Schwäbische Alb» (Штуттгартъ, 1823 и 2 изд. съ дополн. Клаууса, 1878); «Der Bodensee, ein Haubuch für Reisende und Freunde der Natur, Geschichte und Poesie» (1827 и 2 изд., 1839); «Wanderungen durch Schwaben» (Липс., 1837—38, 4 изд., 1882); «Die Schweiz in ihren Ritterburgen und Bergschlössern» (Бернъ, 1839, въ содружествѣ съ Готтингеромъ); «Schillers Leben» (1839, 3 изд., 1859); «Der Kultus des Genius» (1840). Большой популярностью въ Германіи пользуются его сборники «Deutsche Volksbücher» (15-е изд., 1894) и хрестоматія: «Fünf Bücher deutscher Lieder und Gedichte von Haller bis auf neueste Zeit» (5 изд., 1871); «Die deutsche Prosa von Mosheim bis auf unsere Tage» (Штуттг., 2 изд., 1860) и «Wegweiser durch die Litteratur der Deutschen» (4 изд., переработанное Клопфелемъ, 1870). Ш. занимался также прозаической обработкой мифовъ, легендъ и сагъ и посвятилъ этому двѣ книги: «Die schönsten Sagen des klassischen Altertums» (24 изд., 1894) и «Buch der Schönsten Geschichten und Sagen» (1836—37). Перевелъ избранныя стихотворенія Ламартина (1826) и Флемминга (1820). Избранныя прозаическія сочиненія Ш. издалъ Клопфель (Фрейбургъ, 1882). Ср. Klüpfel, «Gustav Schwab, Sein Leben und Wirken» (Липс., 1858, сокращенно, Штуттг., 1884); Schwab Ch. Th. (сынъ поэта), «Gustav Schwabs Leben» (Фрейбургъ, 1883).

**Швабъ** (Марсель Schwab) — франц. поэтикъ-символистъ. Род. въ 1867 г. Напечаталъ: «Coeur double»; «Le roi au masque d'or»; «Le livre de Monelle»; «La croisade des enfants»; «Specilegex»; «La porte des Rêves»; «Vies imaginaires» и др.

**Швальбахъ** (Schwalbach или Langenschwalbach) — курортъ въ Пруссіи, въ провинціи Гессенъ-Нассау, у сѣв.-западнаго склона Таунуса. 7 желѣзныхъ источниковъ (8,75—12,5° С.), содержащихъ двууглекислую закисъ желѣза, двууглекислую закисъ марганца, двууглекислый натръ, двууглекислую известъ, двууглекислую магнезію. Водой пользуются для питья и для ваннъ. Кузальныя заведенія устроены пресходно. Большой сѣздъ пациентовъ (до 6000 человѣкъ). Вода источниковъ разсылается въ значительномъ количествѣ (160000 бутылко въ ежегодно).

**Швальбе** (Густавъ Schwabe) — нѣмецкій анатомъ и гистологъ, род. въ 1844 г., съ 1862 г. изучалъ медицину въ Берлинѣ, Цюрихѣ и Боннѣ, въ 1866 г. докторъ медицины. До 1868 г. работалъ надъ органами вкуса у млекопитающихъ въ лабораторіи Макса Шюльце, въ 1868 г. поступилъ ассистентомъ по кафедрѣ анатоміи въ Амстердамъ, въ 1869 г. перешелъ въ Галле, гдѣ получилъ званіе при-

вать-доц.; съ 1871 по 1873 г. состоялъ экстраординарнымъ проф. гистологій при физиологическомъ инст. въ Лейпцигѣ, съ 1873 по 1881 г. ордин. проф. анатоміи въ Иенѣ, съ 1881 по 1883 г. въ Кенигсбергѣ, съ 1883 г. ордин. проф. анатоміи и директоромъ анатомическаго института въ Страсбургѣ. Въ 1895 г. предпринялъ путешествие въ Сѣв. Америку для изучения антропологій индѣйцевъ. III. состоитъ между прочимъ, почетнымъ членомъ и спб. военно-медицинской академіи и общ. любителей естествознанія въ Москвѣ. Многочисленные и цѣнные ученые труды III. (болѣе 50-ти) касаются преимущественно анатоміи и гистологій органовъ чувствъ, кровеносной системы, скелета и нервной системы человѣка и млекопитающихъ животныхъ, а въ послѣдніе годы и антропологій. Особеннаго вниманія заслуживаютъ слѣдующія работы: «Observationes nonnullae de infusorium ciliatorum structura» (докт. диссерт., Берлинъ, 1866); «Ueber die Geschmacksorgane der Säugethiere und des Menschen» («Arch. mikr. Anat.», 1868); «Ueber den feineren Bau der Muskelfasern wirbelloser Thiere» (тамъ же, 1869); «Untersuchungen über die Lymphbahnen des Auges und ihre Begrenzungen» (2 ч., тамъ же, 1870); «Mikroskopische Anatomie des Sehnen, der Netzhaut und d. Glaskörpers» (Graefe u. Saemisch. «Handb. der Augenheilkunde», 1874); «Ueber die Ernährungskanäle der Knochen etc.» («Zeitschr. f. Anat. u. Entw. gesch.», 1876); «Ueber Wachstumsverschiebungen u. ihren Einfluss auf d. Gestaltung d. Arteriensyst.» («Jenn. Zeitschr. f. Nat. w.», 1878); «Das Ganglion Oculomotorii etc.» (тамъ же, 1879); «Lehrbuch der Neurologie» (1880—81); «Lehrbuch der Anatomie der Sinnesorgane» (Эрлангенъ, 1883—86); «Beiträge zur Anthropologie des Ohrs» («Intern. Beitr. z. wiss. Medicin», 1891); «Ueber Theorien der Dentition» («Verh. anat. Ges.», Страсбургъ, 1894); «Zur Anatomie der Ureteren» («Verh. anat. Ges.», Берлинъ, 1896); «Zur Biologie u. Entwicklungsgesch. von Salamandra atra u. maculosa» («Zeitschr. f. Biol.», 1897); «Das äussere Ohr» (въ Bardeleben, «Handb. d. Anat.», т. V, 1897); «Studien über Pitecanthropos erectus. I. Schädelfragment» («Zeitschr. f. Morph.», 1899); «Der Neanderschädel» («Bonner Jahrb.», 1901); «Der Schädel von Egliseim» («Verh. anat. Ges.», Страсбургъ, 1901); «Ueber die Beziehungen zwischen Innenform u. Aussenform d. Schädels» («Deutsch. Arch. f. Klin. Med.», 1902).

**Швальгеймъ** (Schwalheim) — курортъ въ Гессенскомъ великомъ герцогствѣ, близъ Хаусгйма; источникъ, принадлежащій къ группѣ крѣпкихъ водъ поваренной соли и богатый углекислотою; въ литрѣ содержится 2,327 платного остатка, въ томъ числѣ 1,493 хлористаго натрія и 1,648 кб. итм. углекислота.

**Швальдольеръ** (Иоаннъ Schwaldorfer) — нѣмецкій писатель (1777—1808). Его произведенія: «Das Waldmärchen» (1799); «Erstlinge» (1800); «Raphaels Briefe aus d. jetzigen franz. Kriege» (1800); «Lieder der Lindensteinschen Familie» (1801); «Tranquilla»

(1801); «Die Könige der schwarzen Inseln» (1801); «Der arme Flötenspieler» (1802); «Das stille Dörfchen» (1802); «Gräfin Rosa» (1808); «Blumen des Guten, Schönen u. Wahren» (1805); «Handbuch der deutschen Dicht- und Redekunst» (1806).

**Шваусбахъ** (Петръ Христіановичъ) — род. въ 1848 г. Окончилъ курсъ въ Имп. училищѣ правовѣдѣнія, послѣ чего два года слушалъ лекціи въ лейпцигскомъ и парижскомъ университетахъ. Занималъ послѣдовательно должности вице-директора кредитной канцеляріи, товарища управляющаго государственнымъ банкомъ и члена совѣта министра финансовъ. Въ 1896 г. назначенъ почетнымъ опекуномъ. Напечаталъ: «Денежное преобразование и народное хозяйство» (СПб., 1900) и «Наше податное дѣло» (СПб., 1903).

**Шваусбургъ** (Альтъ-III.) — мыза Лифляндской губ., Валкского у. Здѣсь находился замокъ, разрушенный русскими въ 1577 г. во время войны со шведами. Въ русскихъ лѣтописяхъ III. упоминается подъ названіемъ «Голубинъ».

**Шванеръ** (С. А. Schwaner) — голландскій естествоиспытатель и путешественникъ (1817—1851). Проживая на о-вѣ Борнео съ 1843 до 1848 г., III. собралъ массу матеріала по топографіи, геологій, зоологій и этнографіи этого острова, при чемъ онъ первый пересѣкъ его съ ЮВ на З. Умеръ III. въ Батавіи отъ лихорадки. Главнѣйшій его трудъ: «Borneo. Beschrijving van het Stroomgebied van den Barito en Reizen langs eenige voornamste rivieren van het zuid-oostelijk gedeelte van dat eiland, op last van het gouvernement van Nederlandsch Indië gedaan in de jaren 1843—1847 met Platen en een Kaart» (Амстердамъ, 1853) вышелъ въ свѣтъ уже послѣ его смерти. Масса другихъ работъ, касающихся того же острова, напечатаны въ «Indisch Archief» за 1849—53 г. Въ Батавіи III. основалъ «Naturkundige Vereeniging in Nederlandsch Indië».

**Шваннова оболочка** — тонкая соединительнотканная пленочка, окружающая мѣлкотную и безмѣлкотную нервныя волокна. Подробн. см. Ткани, Нервная ткань.

**Шваннъ** (Теодоръ Schwann) — выдающійся нѣмецкій анатомъ, физиологъ и гистологъ (1810—1882), съ 1829 по 1834 г. изучалъ медицину и естественныя науки въ Боннѣ, Бюрбургѣ и Берлинѣ, гдѣ получилъ степень врача и доктора медицины за диссертацию «De necessitate aëris atmosphaerici ad evolutionem pulli in ovo incubato». Въ 1834 г. назначенъ ассистентомъ при анатомическомъ музеѣ въ Берлинѣ, въ 1839 г. приглашенъ профессоромъ анатоміи въ Лувенъ, въ 1848 г. профессоромъ общей и спеціальной анатоміи въ Люттихѣ, гдѣ въ 1858 г. занялъ кафедру физиологій и сравнительной анатоміи. Въ 1873 г. вышелъ въ отставку. III., еще будучи студентомъ, привлекъ вниманіе своего учителя, Иоганнеса Мюллера, который и позавтилъ о назначеніи его въ Берлинъ, гдѣ III. участвовалъ въ микроскопическихъ изслѣдованіяхъ своего учителя. Первые ученые работы III. касаются вопросовъ физиологиче-

ской химіи, преимущественно искусственнаго пищеваренія, при чемъ онъ впервые доказалъ, что дѣйствующимъ факторомъ при пищевареніи служить не слюва, выделяемая слизистой оболочкой желудка, а неизвѣстное до тѣхъ поръ вещество—пепсинъ; въ то же время онъ впервые нашелъ аналогию между процессами пищеваренія и спиртового броженія. Тогда Ш. не могъ рѣшиться присоединять къ этимъ двумъ процессамъ и процессъ гниенія, который онъ разсматривалъ въ духъ времени съ точки зрѣнія витализма; лишь впоследствии онъ опровергнулъ возможность произвольныхъ процессовъ въ природѣ, чѣмъ и проложилъ путь къ современнымъ взглядамъ въ области биологіи. Доказавъ экспериментальнымъ путемъ органическую природу ферментовъ гниенія при броженіи (открытую въ одно и то же время и французомъ Латуромъ), Ш. вполне посвятилъ себя изслѣдованіямъ въ области гистологіи, создавшимъ его всемірную славу. Прежде чѣмъ перейти къ этимъ работамъ, слѣдуетъ еще упомянуть открытіе Ш. закона о сокращеніи мышцъ, показывающаго, что сила мышцы увеличивается въ той же пропорціи, въ какой сокращеніе мышцы уменьшается. Изъ гистологическихъ работъ Ш. прежде всего заслуживаютъ вниманія его изслѣдованія тончайшаго строенія сосудовъ, при чемъ Ш. экспериментальнымъ путемъ доказалъ сократимость артерій, поперечно-полосатыхъ мышечныхъ волоконъ, регенерацію и окончаніе нервныхъ волоконъ и др.; уже эти работы показали большую способность Ш. къ рѣшенію сложнѣйшихъ вопросовъ по тончайшему строенію элементовъ тканей, столь блестяще обнаружившуюся при полвленіи его капитальнаго труда: «*Mikroskopische Untersuchungen über die Uebereinstimmung in der Structur und dem Wachstum der Thiere und Pflanzen*» (В., 1839, 4 таб.). Въ этой работѣ Ш. доказалъ аналогию между клетками животныхъ тканей и растительными клетками и впервые высказалъ мысль, что всѣ ткани и органы животныхъ состоятъ изъ клетокъ и происходятъ отъ таковыхъ; такъ что иниціаторомъ современной морфологіи можно смѣло назвать Ш. При этихъ изслѣдованіяхъ, легкихъ въ основу названнаго труда, Ш. удалось сдѣлать цѣлый рядъ открытій въ области гистологіи, какъ составъ ногтя изъ пластины, продолговатая ядра въ гладкихъ мышечныхъ волокнахъ, составъ безструктурной оболочки нервныхъ волоконъ, названной въ его честь «Шванновской оболочкой», изъ оболочекъ отдѣльныхъ клетокъ п т. д. Всѣ названія изслѣдованія произведены Ш. въ первые пять лѣтъ его научной дѣятельности (съ 1834 по 1839 г.); профессура въ чужой странѣ, на языкѣ, съ которымъ Ш. былъ мало знакомъ, и отвращеніе отъ полемики, появившейся по поводу его ученій, преимущественно въ нѣмецкихъ научныхъ журналахъ, заставили его посвящать свою дѣятельность почти всецѣло преподаванію. Главнѣйшія работы Ш., кромѣ вышеуказанныхъ, слѣдующія: «*Versuche über die künstliche Verdauung des geronnenen Eiweisses*» (влѣстѣ съ I. Мюллеромъ «*Mül-*

ler's Archiv», 1836); «*Ueber das Wesen des Verdauungsprocesses*» (тамъ же); «*Beiträge zur Anatomie der Nervenfasern*» (тамъ же); «*Anatomie du corps humain*» (Брюссель, 1855); «*Versuche um auszumitteln, ob die Galle im Organismus eine für das Leben wesentliche Rolle spielt*» («*Müller's Arch.*», 1844) и др. Кромѣ того Ш. написалъ нѣкоторые главы для учебника физиологіи I. Мюллера.

Н. Х. Аделунгъ.

**Шваннъ** (Христианъ-Фридрихъ Schwann) — книгоиздатель (1783—1815), образованіе получилъ въ галльскомъ и іенскомъ университетахъ. Жилъ нѣсколько лѣтъ въ Россіи (Петербургѣ) и издалъ потомъ въ Гаагѣ книгу «*Anecdotes russes*». Вернувшись въ Германію, онъ основалъ во Франкфуртѣ еженедѣльную газету. Въ 1765 г. принялъ на себя заведываніе книжной торговлей своего тестя Эслингера въ Мангеймѣ. Въ своей издательской дѣятельности онъ стремился пробудить въ нѣмецкой публикѣ вкусъ къ изящной литературѣ, доставляя ей лучшія произведенія выдающихся авторовъ. Между прочимъ, онъ издалъ нѣкоторые сочиненія Шиллера. Много сдѣлалъ для процвѣтанія мангеймскаго театра; перевелъ и поставилъ много французскихъ и итальянскихъ пьесъ. Дочь его *Маргарита* известна своими отношеніями къ Шиллеру; послѣдній дологъ ею увлекался и безуспѣшно домогался ей руки. Ср. Götz, «*Geliebte Schatten*» (Мангеймъ, 1858).

**Шванталеръ** (Людвигъ-Михаэль Schwanthaler)—знаменитый баварскій скульпторъ, род. въ Мюнхенѣ 26 августа 1802 г.; ум. тамъ же, 28 ноября 1848 г. Сынъ скульптора Франсуа Шадова (1762—1821), онъ вначалѣ готовился къ научному поприщу и воспитывался въ гимназій, но, выйдя изъ нея въ 1818 г., сталъ посѣщать академію худ. и изучать баталическую живопись подл руководствамъ Аалбр. Адама. Смерть отца, оставившаго ему въ наследство свою мастерскую съ нѣсколькими неоконченными заказами, побудила его перейти отъ живописи къ скульптурѣ, съ которою онъ уже былъ отчасти знакомъ, благодаря урокамъ отца и участію въ его работахъ. Первыми произведеніями молодого скульптора были надгробные памятники. Въ 1824 г., король Максимилианъ-Иосифъ поручилъ ему изготовить серебряный столовый приборъ, украшенный длиннымъ рельефомъ съ изображеніемъ сюжета изъ мифа о Прометѣѣ. Ш. превосходно выгнѣвъ восковую модель этого прибора, но исполненіе послѣдняго изъ серебра, за смертью короля, остановилось и было окончено только въ 1856 г. Послѣ этой модели, онъ занялся скульптурными украшеніями внутренности глиптики, порученными ему по предложенію Корнелиуса. Въ 1826 г. отправился въ Италію въ качествѣ королевскаго стипендіата, но вскорѣ долженъ былъ, по болѣзни, возвратиться въ Мюнхенъ. Въ 1832 г. вторично поѣхалъ въ классическую страну искусства и поселился въ Римѣ, гдѣ подружился съ Торвальдсеномъ и, пользуясь его совѣтами и указаніями, выгнѣпилъ тамъ нѣсколько группъ



для южного фронтона регенсбургской Валгаллы и небольшие модели 24-х статуй живописцев для украшения аттики мюнхенск. пинакотеки. По возвращении своемъ въ Мюнхенъ въ 1834 г., былъ сдѣланъ профессоромъ тамошней академіи худ. и вскорѣ собралъ вокругъ себя толпу учениковъ. Съ этого времени въ его мастерской закипѣла работа какъ его самого, безъ устали сочинявшаго и моделировавшаго эскизы различныхъ пластическихъ произведеній, такъ и его помощниковъ, осуществлявшихъ его композиціи вмѣстѣ съ нимъ или подъ его наблюденіемъ. Главнымъ изъ этихъ сотрудниковъ Ш. былъ его двоюродный братъ, *Францъ-Ксаверъ Ш.* (1798—1854), впоследствии профессоръ мюнхенскаго политехническаго училища. Такимъ образомъ были прежде всего вырублены изъ известняка, по вышеупомянутымъ моделямъ, въ большомъ видѣ статуи живописцевъ для здания пинакотеки. За ними слѣдовалъ рядъ работъ по украшенію королевскаго дворца и разныхъ зданій, которыми кор. Лудвигъ I надѣлялъ свою столицу: скульптурныя украшения королевскихъ апартаментовъ, въ томъ числѣ обширный фризъ, изображающій легенду объ аргонавтахъ, рельефы на сюжеты изъ твореній Гезіода, Пиндара, Эсхила, Софокла и Аристофана, композиціи на темы изъ Одиссеи и изъ мифа объ Афродитѣ, двѣнадцать колоссальныхъ статуй государей виллѣбахскаго дома и т. д. Въ числѣ монументальныхъ произведеній Ш., исполненныхъ изъ мрамора или бронзы, раньше другихъ явились группы обохъ фронтоновъ Валгаллы, изъ которыхъ группа южного фронтона, состоящая изъ 15 фигуръ, выполнена по эскизу Рауха, а группа сѣвернаго фронтона, также съ 15 фигурами («Витва Германа съ римлянами»), компонована и вылѣплена самимъ Ш. Двѣ другія его группы, представляющія возрожденіе Греціи, освободившейся отъ турецкаго ига, украшаютъ собою фронтоны мюнхенск. прохилеевъ. Но самое важное изъ монументальныхъ созданій Ш. — громадная (вышиною въ 19 м.) бронзовая статуя Баваріи, воздвигнутая въ Мюнхенѣ передъ «Галлереею Славы». Изъ работъ Ш. по части исторической и портретной скульптуры особенно замѣчательны статуи для памятникоевъ вел. герц. баденскаго Карла-Фридриха въ Карлсруе, пѣвца Фраундоба въ майниск. соборѣ, Мопарта на Михайловской площади въ Зальбургѣ, имп. Рудольфа Габсбургскаго въ шейерскомъ соборѣ, вел. герц. гессенскаго Лудвига въ Дармштадтѣ, Гёте во Франкфуртѣ на Майнѣ, маркграфа Фридриха-Александра Бранденбургскаго въ Эрлангенѣ, Тилли и Вреле, въ галлерей полководцевъ, въ Мюнхенѣ, Крейтмайера, тамъ же и шведск. короля Карла-Гоганна XIV въ Норрчепингѣ. Какъ на превосходящая въ своемъ родѣ произведенія Ш. надо указать еще на находящіяся въ висбаденскомъ дворцѣ статуи Беныры, Діаны, Весты, Аполлона, Амура, Бахуса и Пана, исполненныя изъ песчаника, и на двѣ бѣломраморныя фигуры танцовщицъ. Еще большею известностью, чѣмъ эти скульптуры, пользуется распространенный во многихъ

бронзовыхъ и гипсовыхъ экземплярахъ «Щитъ Геркулеса», который Ш. началъ лѣпить въ Римѣ и окончилъ въ Мюнхенѣ; онъ украшенъ барельефомъ, сочиненнымъ въ члсто-эллинискомъ духѣ и изображающимъ въ 140 фигурахъ главные эпизоды повѣствованія Гезіода о богахъ древней Греціи. Кромѣ исчисленныхъ работъ, Ш. проектировано и исполнено въ сотрудничествѣ съ другими скульпторами много разныхъ группъ миеологическаго содержанія, медальоновъ и бюстовъ. Обширное собраніе своихъ моделей и рисунковъ онъ завѣщалъ баварскому правительству, и они образуютъ теперь въ Мюнхенѣ особый Шванталеровскій музей. Работы этого мастера свидѣлствуютъ вообще о истинности его фантазіи и о необыкновенной ловкости его фактуры. Тонкое чувство красоты, которымъ онъ обладалъ, выказывается какъ въ формахъ его фигуръ, такъ и въ ихъ позахъ и движеніи; всё его композиціи полны жизни и вмѣстѣ съ тѣмъ благородны. Не смотря на близкое знакомство его съ классическою древностью, ему лучше всего удавалось задачи романтическаго характера: тѣмъ не менѣе, трагич. античные сюжеты, онъ нерѣдко являлся въ нихъ достойнымъ соперникомъ Торвальдсена, усвоившимъ себѣ его направление. Произведенія Ш. на христіанскія темы отличаются больше обдуманностью, чѣмъ искреннимъ чувствомъ. Еще менѣе соотвѣтствовали его таланту темы изъ новѣйшей исторіи и жизни, хотя и въ этой области создано имъ немало вещей, достойныхъ похвалы. Ср. Trautmann, «L. Schwanthalers Reliquien» (Мюнхенъ, 1858).

**Шваннахъ** (Adam-Friedrich Schwarbach)—гѣсоводъ (род. въ 1851 г.); съ 1881 г. профессоръ гиссенскаго унив., съ 1886 г. завѣдуетъ лѣсной частью опытной станціи при лѣсной академіи въ Эберсвальдѣ. Его труды: «Grundriss der Forst- und Jagdgeschichte Deutschlands» (2 изд., 1892); «Handbuch der Forstverwaltungskunde» (1884); «Wachstum und Ertrag normaler Kiefernbestände» (1889); «Leitfaden der Holzmesskunde» (1889); «Wachstum und Ertrag normaler Fichtenbestände» (1890); «Formzahlen und Massentafeln für die Kiefer» (1890); «Wachstum und Ertrag normaler Rotbuchenbestände» (1893); «Forstpolitik, Jagd- und Fischerpolitik» (Лип., 1894); «Neuere Untersuchungen über Wachstum und Ertrag normaler Kiefernbestände» (Б., 1896).

**Шварцнеръ** (Martiny Schwarziener, 1759—1823) — венгерскій ученый. Былъ профессоромъ дипломатики въ пестскомъ университетѣ. Его труды: «Introductio in artem diplomaticam praecipue hungaricam» (Пешт., 1790 и 1802); «De gente orovica» (1791); «Statisik des Königreichs Ungarn» (Буда, 1798, 2 изд. 1809—11; переведено на французскій яз.); «De scultetis per Hungariam quondam obvius» (1815).

**Шварцовой**—толстые канаты, которыми судно удерживается во время стоянки у берега.

**Шварцава** (чешск. Svatka или Svatkava, нѣмецк. Schwarzau и Schwarzawa)—р.

въ Моравіи, беретъ начало въ Чешско-Моравской горной странѣ на Жаковой горѣ (812 м. высоты), течетъ въ юго-восточномъ направленіи, принимая въ себя ниже Брна (или Брюна) Цвѣтаву (чешск. Svítava, нѣм. Zwitau), протекающую по живописной долинѣ, у Злесвицъ-Чесаву, и соединившись съ идущею по правой сторонѣ р. Пилавою, впадаетъ у Мумова въ р. Дью (нѣм. Thaya), пройдя пространство въ 168 км.

**Шварцбургъ** — имя двухъ княжествъ, входящихъ въ составъ Германской имперіи. 1) *Ш.-Зондерсгаузенъ* (Schwarzburg-Sondershausen) — состоитъ изъ двухъ отдѣльных частей. расположеннаго въ Тюрингскомъ лѣсу Обергершфта и окруженнаго территоріей прусской провинціи Саксонія Унтергершфта. Обергершфтъ состоитъ изъ двухъ округовъ и трехъ маленькихъ участковъ, раздѣленныхъ другъ отъ друга землями Саксенъ-Веймара, Саксенъ-Готы и Шварцбургъ-Рудольштадта. Унтергершфтъ состоитъ изъ одного сплошнаго округа Зондерсгаузена. Сѣв. часть Обергершфта расположена въ Тюрингской холмистой области, южная — въ Тюрингскомъ лѣсу. Орошается рр. Гельбой, Випперомъ съ Беброй, Герой со Шпрингомъ. Пространство 862 кв. км. (519 кв. км. Унтергершфтъ, 342,9 кв. км. Обергершфтъ). Жителей 80 тысячъ, въ томъ числѣ 50,9 въ Обергершфтѣ и 49,1% въ Унтергершфтѣ. Почти всѣ протестанты; католиковъ около 700. Население жветъ въ 9 городахъ и 84 селеніяхъ. Въ Унтергершфтѣ много плодородной и пахальной земли. Сельское хозяйство является здѣсь главнымъ занятіемъ населенія. Пахатная и садовая земли занимаютъ 57,8%, лѣса — 30,6%; лѣсное хозяйство ведется образцово; общая сумма чистаго лѣснаго дохода — около милл. марокъ; 64% всей лѣсной области составляютъ домены. Фарфоровые и стекланные заводы, машиностроение, производство красокъ, выдѣлка кожъ и перчатокъ. Въ основаніи конституціи лежатъ законы 8 іюля 1857 г. и 13 апрѣля 1881 г. Ландтагъ состоитъ изъ 5-ти назначаемыхъ княземъ пожизненныхъ членовъ, 5-ти избираемыхъ группою пательщиковъ, вносящихъ высшій размѣръ налога, и 5-ти отъ всѣхъ остальныхъ. Ландтагъ выбирается на 4 года. Исполнительная власть находится въ рукахъ отвѣтственнаго передъ ландтагомъ министра. Въ административномъ отношеніи княжество дѣлится на 3 округа: Зондерсгаузенъ, Арнштадтъ и Гернъ. Во главѣ каждого округа стоятъ ландраты. 5 амтгерихтовъ, подвѣдомственныхъ ландгерихту въ Эрфуртѣ. Государственные доходы и расходы — ежегодно около 3,3 милл. марокъ. Государственный долгъ — 5,6 милл. марокъ. Военный контингентъ княжества входитъ въ составъ 3-го Тюрингскаго (№ 71) пѣхотнаго полка. Въ союзномъ совѣтѣ княжество имѣетъ одинъ голосъ, въ рейхстагъ посылаетъ одного депутата. Столица — Зондерсгаузенъ.

2) *Ш.-Рудольштадтъ* (Schwarzburg-Rudolstadt) — состоитъ изъ двухъ отдѣльных частей: главная, такъ назыв. Обергершфтъ, расположена въ Тюрингскомъ лѣсу и граничитъ съ территоріей Саксенъ-Веймара. Саксенъ-Мей-

нингена, Ш.-Зондерсгаузена; въ составъ ея входитъ одинъ большой и пять меньшихъ участковъ. Вторая часть княжества, такъ наз. Унтергершфтъ, состоитъ изъ одного крупнаго и двухъ меньшихъ участковъ и окружена территоріей Пруссіи, Ш.-Зондерсгаузена и Саксенъ-Веймара. Обѣ части княжества гористы. Обергершфтъ въ южной части принадлежитъ къ Тюрингскому лѣсу, а въ сѣверной — къ Тюрингской холмистой области. Въ самую южную часть княжества заходятъ сѣверные отроги Франконскаго лѣса. Княжество орошается рѣкою Заалой, съ притоками Локвицель, Зорницею и Шварей, и рѣками Ильмомъ, Випрой, Герой и Випперомъ. Климатъ въ части, лежащей въ Тюрингскомъ лѣсу, болѣе суровъ, чѣмъ на сѣверѣ; въ сѣверной части средняя годовая температура 7,5°, въ южной 5°. Пространство 940,7 кв. км.; на Обергершфтъ приходится 733,1 кв. км., на Унтергершфтъ — 207,6 кв. км. Жлт. 93 тыс.; 80% приходится на Обергершфтъ и 20% на Унтергершфтъ. Населеніе живетъ въ 8-и городахъ и 155 селеніяхъ. Почти всѣ протестанты; католиковъ не болѣе 500. Въ Унтергершфтѣ на первомъ планѣ стоитъ земледѣліе, въ Обергершфтѣ — лѣсные промыслы. Лѣсное хозяйство ведется образцово; 46% всей лѣсной площади принадлежатъ государству; преобладаютъ хвойные лѣса. Въ лѣсной области лѣются хорошия пастбища и луга, давниѣ возможность развитію значительнаго скотоводства. Въ Унтергершфтѣ ведется также фруктовое и огородное хозяйство, а въ долинѣ рѣки Заалы — виноградарство. Въ горахъ добываютъ желѣзную руду, бурый уголь, гипсъ и сланецъ. Минеральный источникъ лѣется въ Франкенгаузенѣ; тамъ же добывается поваренная соль. Фарфоровые и стекланные заводы, машиностроение, производство физическихъ инструментовъ (особенно термометровъ), писчей бумаги, игрушекъ, перламутровыхъ пуговицъ, шерстяная мануфактура. Въ основаніи конституціи лежатъ основныя законы 21 марта 1854 г. и 16 ноября 1870 г. Законодательнымъ учрежденіемъ является ландтагъ, состоящій изъ 16 депутатовъ, изъ которыхъ четверо выбираются группою населенія, платящей высшій размѣръ налоговъ, а 12 — всѣми остальными. Ландтагъ собирается на 3 года. Исполнительная власть находится въ рукахъ отвѣтственнаго передъ ландтагомъ министра. Высшей судебной инстанціей служитъ оберландгерихтъ въ Ленѣ, вторую инстанцію представляетъ ландгерихтъ въ Рудольштадтѣ; 7 амтгерихтовъ. Доходы и расходы ежегодно около 3 милл. марокъ. Доходы съ доменовъ — ок. 300 тыс. марокъ — идутъ на содержание княжеской фамиліи. Государственный долгъ — 4 милліона марокъ. Въ имперскомъ союзномъ совѣтѣ княжество имѣетъ одного уполномоченнаго, въ рейхстагъ посылаетъ одного депутата. Въ военномъ отношеніи контингентъ княжества входитъ въ составъ 7-го Тюрингскаго (№ 96) пѣхотнаго полка. Главный городъ — Рудольштадтъ.

*Исторія.* Графы Шварцбургъ ведутъ свое происхожденіе отъ тюрингскаго графа Гюнтера ф.-Кефернбургъ (около Арнштадта), об-

ращеннаго въ христіанство св. Бонифаціемъ. Гюнтеръ II († въ 1109 г.) сталъ называться графомъ Ш. Сынъ его Гюнтера III Генрихъ IV († 1230 г.) и Гюнтеръ V († 1220 г.) были родоначальниками линий Ш. и *Кефернбургъ*. Последняя урасла въ 1385 г. п владѣнія ея отошли къ Тюрингн. Отъ шварцбургской линіи въ 1275 г. отдѣлилась *старшая бланкенбургская линія*. Гюнтеръ X Шварцбургскій пріобрѣлъ въ 1306 г. Арнштадтъ, Ильменау, Ваксенбургъ и Шварцвальдъ. Потомство его распалось на линіи Ш., Ваксенбургъ и Лейтенбергъ; всѣ эти линіи вымерли къ 1564 г. Изъ представительей Бланкенбургской линіи особенно поднялъ престижъ дома Ш. Гюнтеръ XXI, избранный 30 января 1349 г. въ германскіе императоры, но скончавшійся 18 іюня того же года. Генрихъ XIII, сынъ Гюнтера XXI, умеръ бездѣтнымъ въ 1357 г. и владѣнія его достались его двоюроднымъ братьямъ Генриху XIV и Гюнтеру XXIV. При раздѣлѣ саксонскихъ владѣній въ 1445 г. суверенитетъ надъ Ш. достался герцогу Вильгельму; при второмъ раздѣлѣ, въ 1485 г., суверенитетъ надъ Верхнимъ Ш. отошелъ къ курфюршеской саксонской линіи, а надъ Нижнимъ—къ герцогской линіи. Генрихъ XXVIII (1444—88) былъ родоначальникомъ младшей Бланкенбургской линіи и вернулъ въ свой домъ владѣнія линіи Кефернбургъ. Внукъ его Генрихъ XXXIV былъ ревностнымъ поборникомъ реформаци. Онъ былъ женатъ на графинѣ Екаторинѣ Геннебергъ, прославившейся въ 1538 г. своимъ мужественнымъ сопротивленіемъ, въ замкѣ Рудольштадтъ, герцогу Альбѣ. Гюнтеръ XLII († 1583 г.) служилъ военачальникомъ у императора Максимилиана II. Послѣ его смерти его сыновья Иоганнъ-Гюнтеръ и Альбрехтъ раздѣлили наследственные земли и явились родоначальниками двухъ линій Ш.—Арнштадтъ (позже Зондерсгаузенъ) и Ш.—Рудольштадтъ. Иоганнъ Гюнтеръ, родоначальникъ линіи Ш.—Зондерсгаузенъ, получалъ при раздѣлѣ  $\frac{2}{3}$  Нижняго Ш. и  $\frac{1}{2}$  Верхняго Ш. Онъ умеръ въ 1586 г., оставивъ 4 сыновей, правившихъ сообща и прикупившихъ въ 1631 г. графство Глейхенъ. Только младшій изъ братьевъ, Христіанъ-Гюнтеръ I, оставилъ потомство, 3 сыновей, основавшихъ 3 линіи: Арнштадтъ, Зондерсгаузенъ и Эбелебенъ. Двѣ пзъ этихъ линій вымерли (1669 и 1681) и владѣнія ихъ достались потомкамъ Зондерсгаузена. Въ 1681 г. вновь образовались двѣ линіи—Зондерсгаузенъ и Арнштадтъ; родоначальники ихъ были внуки Христіана-Гюнтера I, Христіанъ-Вильгельмъ и Антонъ-Гюнтеръ II. Оба они въ 1697 и 1710 г. были возведены въ имперскіе князья. Курфюрстъ саксонскій (въ 1699 и 1702 г.) отказался за денежное вознагражденіе отъ своего суверенитета надъ Ш. Въ 1713 г. обѣ главныя линіи, Ш.—Зондерсгаузенъ и Ш.—Рудольштадтъ, заключили между собой семейный договоръ, согласно которому въ обѣихъ линіяхъ въ порядкѣ наследованія установлялось маюратное право, во избѣжаніе раздробленія владѣній, и взаимное право наследованія въ случаѣ прекраще-

нія мужского потомства въ одной изъ линій. Въ 1716 г. Антонъ-Гюнтеръ II Арнштадтскій умеръ бездѣтнымъ и владѣнія его наследовалъ братъ его Христіанъ-Вильгельмъ Зондерсгаузенскій; съ этого поръ дома изъ двухъ главныхъ линій Шварцбургскаго дома называется не Арнштадтской, а Зондерсгаузенской. Правнукъ Христіана-Вильгельма, Гюнтеръ-Фридрихъ-Карль (род. 1760), вмѣстѣ съ рудольштадтскимъ княземъ Людвигомъ-Фридрихомъ присоединился къ Рейнскому союзу. Въ 1815 г. оба княжества признаны членами Германскаго союза. 25 сентября 1830 г. князь Гюнтеръ-Фридрихъ-Карль издалъ новую основную конституцію, которую, однако, въ слѣдующее году отменилъ, такъ какъ она вызвала неудовольствие въ странѣ. Въ 1835 г. (14 авг.) онъ сложилъ съ себя управление страной. Его преемникъ князь Гюнтеръ-Фридрихъ далъ странѣ новую конституцію, на основаніи которой былъ открытъ въ 1843 г. первый ландтагъ. Въ 1848 г. въ княжествѣ возникло революціонное движеніе, приведшее къ тому, что Верхній Ш. былъ занятъ саксонскими войсками, а Нижній—пруссками. 12 декабря 1849 г. была объявлена конституція въ демократическомъ духѣ, но въ 1857 г. она была преобразована. Въ 1850 г. домены перешли въ управленіе правительства; князю было определено содержание сначала въ 120 тыс., потомъ въ 150 тыс. талеровъ. 14 іюня 1866 г. Ш.—Зонд. вступилъ противъ предложенія Австріи о мобилизаціи союзной арміи противъ Пруссіи и вошелъ въ составъ Свѣро-германскаго союза, а затѣмъ Германской имперіи. Съ 1880 г. управляетъ княжествомъ князь Карль-Гюнтеръ (род. въ 1830 г.). Родоначальникъ второй главной линіи, Ш.—Рудольштадтъ, Альбрехтъ VII, умеръ въ 1605 г. Его внукъ Альбрехтъ-Антонъ II былъ возведенъ въ 1710 г. въ имперскіе князья. Въ этой линіи управленіе княжествомъ въ теченіе XVIII в. переходило, за однимъ исключеніемъ, по прямой нисходящей линіи. Людвигъ-Фридрихъ вскорѣ послѣ вступленія въ члены Рейнскаго союза (1807) умеръ. Его сынъ Фридрихъ-Гюнтеръ, вступивъ въ члены Германскаго союза, ликвидировалъ свои васалскіе отношенія къ Пруссіи, къ которой перешли прежнія суверенныя права Саксоніи, и къ Саксенъ-Гота и Саксенъ-Кобургу. 2 января 1816 г. князь далъ странѣ конституцію. Революціонное движеніе въ 1848 г. не приняло широкихъ размѣровъ и было быстро подавлено. Новую конституціей 1856 г. были отменены нѣкоторые изданные въ 1848 г. въ демократическомъ духѣ законы. Въ спорѣ Австріи съ Пруссіей въ 1866 г. князь сталъ на сторону Пруссіи и 18 авг. признанъ самостоятельнымъ членомъ Свѣрогерманскаго союза, а съ 18 января 1871 г.—Германской имперіи. Въ 1870 г. (16-го августа) ландтагъ отказомъ въ утвержденіи бюджета добился болѣе свободнаго избирательнаго закона. Съ 1890 г. управляетъ княжествомъ князь Гюнтеръ-Викторъ (род. въ 1852 г.), наследовавшій своему двоюродному племяннику князю Георгу. Ср. Sigismund,

«Landeskunde des Fürstentums Schwarzburg-Rudolstadt» (Рудольштадт, 1862—63); Hellich, «Schwarzburgische Landeskunde» (Зондерсгаузен, 1811); Jungbaus, «Geschichte der schwarzburgischen Regenten» (Липп., 1821); Apfelstedt, «Geschichte des schwarzburgischen Hauses» (Зондерсгаузен, 1856); König, «Genealogie des hochfürstlichen Hauses S.-Rudolstadt» (Рудольштадт, 1865); «!reschreibende Darstellung der ältesten Bau- und Kunstdenkmäler des Fürstentums S.-Sondershausen» (Зондоргаузен, 1886—87); «Bau- und Kunstdenkmäler Thüringens» (1888).

**Шварцвальдъ.** (Schwarzwald)—горный хребетъ въ югозападной Германіи, тянущійся на правой сторонѣ верхняго Рейна, почти параллельно насупротивъ лежащимъ на лѣвой сторонѣ Рейна Вогезамъ. Длина хребта отъ Зеккингена до Дурлаха 158 км. Наибольшую ширину Ш. имѣетъ на Ю, гдѣ отъ Миольгейма на Рейнѣ до Вутаха онъ простирается на 60 км.; наименьшую на С: между Дурлахомъ и Пфоригеймомъ—30 км. Къ Рейну въ западномъ направленіи склоны Ш. круто спадаютъ, при чемъ долина Рейна отъ Дурлаха до Вазеля поднимается съ 119 до 252 м. Послѣ поворота Рейна отъ Вазеля до устья Ааръ Ш. спускается на Ю къ Рейнской долині, поднимающейся здѣсь отъ 252 до 311 м., нѣсколькими круглыми террасами. Восточные склоны поднимаются со стороны Швабскаго плоскогорья въ такой степени незаметно, что лишь по преобладанію лѣса узнается, что началась область Ш. Вытѣнее строеніе Ш. довольно однообразно: куполообразные и плоскіе горные массивы смѣняются расчлененными глубокими долинами хребтами, не образующими одного цѣлага. Ш. чрезвычайно богатъ ключами; множество горныхъ ручьевъ, рѣчекъ и рѣкъ несутъ свои воды на Ю и З непосредственно въ Рейнъ, на В—въ Неккаръ. Лишь небольшая часть восточнаго склона принадлежитъ къ бассейну Дуная. Прямо въ Рейнъ впадаютъ на Ю; рр. Вутахъ, Альбъ, Веера и Визе; на З: рр. Кандеръ, Неймагенъ, Эльць съ Дрейзамомъ, Кинцигъ, Ренхъ, Ахеръ, Зандбахъ, Муръ и Альбъ изъ Эттлингена. Чрезъ Неккаръ Рейнъ принимаетъ р. Энци съ Нагольдъ. Самой значительной рѣкой является Кинцигъ, вытекающей съ водораздѣла на В и прорѣзавшій весь Ш. съ многими притоками съ В на З и отчасти съ Ю на С, впадая въ Рейнъ у Келя. Красотой своихъ видовъ особенно отличаются въ сѣверномъ Ш. долина р. Мурга, въ среднемъ Ш.—долины Гутаха между Трибергомъ и Горнбергомъ, Дитаго Гутаха (Симонсвальдская долина), Адское ущелье въ Фрейбургской долині, гдѣ р. Дрейзамъ образуется изъ многихъ горныхъ ручьевъ, Монстерская долина на ручьи Неймагенъ; въ южной части—долины Визе, Вееры и Альба. Среди множества водопадовъ Ш. самые красивые—Фалльбахъ при Трейбергѣ, падающій 7-ю уступами съ высоты 170 м., и Бюттенштейнскій водопадъ на Лирбахѣ. Поперечной долиной Кинцига Ш. дѣлится на маленькую сѣверную половину (Нижній Ш.) и большую южную (Верхній Ш.). Главный массивъ и

центральный узелъ Верхняго Ш.—гора Фельдбергъ (1494 м.) къ В отъ Фрейбурга; отъ Фельдберга отроги лучеобразно идутъ во всѣ стороны. Самыя высокія вершины на югозападномъ хребтѣ Ш.: пирамидальный внушительный Бельхенъ (1415 м.), Кельгартенъ (1231 м.) и лѣсистый Блауенъ (1167), своими отрогами врѣзывающійся въ рейнскую долину; на южныхъ отрогахъ выдвигаются: Гердогенгорнъ (1417 м.), открывающій широкую перспективу Блеслиагъ (1311 м.), Гохкопфъ (1265 м.), Гогмуттле (1144 м.), Габсбергъ (1211 м.). Шире и ниже поднимаются отроги, идущіе отъ Фельдберга на В и С до долины Кинцига, достигая въ среднемъ 750 м. высоты, но и здѣсь отдѣльные вершины переваливаютъ высоту. въ 1000 м., напр. Шаунсландъ (Эрпкастенъ, 1286 м.), Кандель (1243 м.) и друг. Нижній Ш. въ общемъ значительно уступаетъ по высотѣ Верхнему; средняя высота достигаетъ не болѣе 600 м. Вершины Нижняго Ш. имѣютъ болѣе плоскую форму и менѣе красоты, чѣмъ внушительные куполы Верхняго Ш. Главнымъ горнымъ массивомъ Нижняго Ш. является Горнригиде (1164 м.), съ горнымъ проходомъ Кинбисъ (972 м.), связывающимъ Верхній и Нижній Ш. Сѣвернѣй Горнригиде возвышаются вершины—Высокій Штауфенъ (1002 м.) и Гохкопфъ (1040 м.). На высотахъ Ш. много небольшихъ озеръ и водоемовъ; болѣе значительныя: въ южной части—Фельдзее (1112 м.), Шлуззее и Титизее (858 м.); въ сѣверной—Муммезее (1032 м., уломяемое часто въ сказкахъ) и Вильдзее. За исключеніемъ высокіхъ обнаженныхъ вершинъ, весь Ш. густо покрытъ хвойными лѣсами; отсюда уже съ VIII в. онъ получилъ свое названіе Ш. (Черный лѣсъ); у римлянъ онъ былъ извѣстенъ подъ именемъ *Silva magiana*, т. е. «лѣсъ маркоманновъ» или «пограничный лѣсъ». Дороги на Ш. проложены по долинамъ р. Кинцигъ и ея притоковъ и ведутъ черезъ Трибергъ къ Дунаю, чрезъ Шплтахъ и Шралберъ къ Неккару и отъ Вольфаха чрезъ проходъ Кинбисъ на С. По этому же направленію сооружена (1873) Шварцвальдская жел. дор., отвѣтвляющаяся у Обденбурга въ Рейнской долині отъ Баденской сѣти жел. дорогъ и идущая по долині Кинцига до Гаузаха, но долині Гутаха до Триберга и оттуда вдоль Бригаха (прит. Дуная) до Донаушпингена. Шварцвальдская жел. дор. съ своими 38 туннелями—одно изъ великолѣпныхъ желѣзнодорожныхъ сооруженій въ Германіи. Въ Гаузахъ къ главной линіи примыкаетъ вѣтка, идущая на Фрейденштадтъ и далѣе на В до Штуттгарта. Въ 1887 г. проведена жел. дорога вдоль р. Дрейзамъ по долині Гёлленталь изъ Фрейбурга до Нейштадта въ Брейсгау. *Геологическое строеніе.* Ядро состоитъ изъ гнейсовъ и гранитовъ, прослоенныхъ жилами другихъ изверженныхъ породъ; въ средней и сѣверной части граниты и гнейсы покрыты отложениями пермской системы (красный леженъ), а въ восточной и южной части надъ ними лежатъ мощные пласты пестраго песчаника; на крутыхъ, обращенныхъ на З къ рейнской долині склонахъ опустившіеся пласты пестраго песча-

ника выступают за средней юрской формацией. Девонскія и каменноугольныя отложения занимают второстепенное мѣсто. Гнейсы (съ включениями роговой обманки, гранита и графита) простираются сплошными пластами от Бельхена и Фельдберга чрезъ Гелленталь и Шаунсландъ до западной подошвы Книбиса у Оппенану и такимъ образомъ заполняютъ всю обращенную къ Рейну горную страну отъ Баденвейлера до Оппенану. Въ верхней Мурской долинѣ и къ В отъ Ахернъ выступают гнейсы на короткомъ протяженіи, точно такъ же какъ между Тодмоосомъ и Зекингомъ на Ю. Граниты образуютъ въ многихъ пунктахъ обширные массивы, таковы на ЮЗ между Влауеномъ и Тодмоосомъ, на ЮВ между С-Влазеномъ и Нейштадтомъ, на В на верхнемъ теченіи р. Брегъ и между Трибергомъ и Шилтахомъ и на СЗ между Нижнимъ Кинцигомъ и Гернсобахомъ. Въ глубокихъ долинахъ Эваха, Энца и Нагольды подъ пестрыми песчанникомъ лежитъ гранитъ. Къ девонскимъ отложениямъ принадлежатъ многие пласты между Баденомъ и Гагенуа. Горный хребетъ, простирающийся отъ Баденвейлера чрезъ Шёнау до Ленцирха, состоитъ изъ грауваки, глинистыхъ сланцевъ, конгломератовъ, часто прорываемъ гранитами и порфирами и содержа въ себѣ слабой мощности пласты антрацита. Въ верхне-каменноугольныхъ отложенияхъ, расположенныхъ въ небольшой Мульдѣ у Бергауптена на нижнемъ теченіи Кинцига, встрѣчается доступный для разработки каменный уголь. У Бадена также выступают среди породъ пермской системы каменноугольныя отложения. Надъ краснымъ лежатъ слѣдуютъ мощные пестрые песчанники, образующіе на всемъ протяженіи западнаго склона отъ Валдсгута на Рейнъ до Пфорнгейма подошву Ш., достигая въ сѣверной части до высокаго гребня горъ. Раковистый известнякъ, кейперъ и юра встрѣчаются на значительномъ протяженіи лишь на З и на ЮЗ. Ш. не обдѣнъ металлами, тѣмъ не менѣе горнодѣлю, процвѣтавшее въ старое время въ поперечныхъ долинахъ Кинцига (въ долинахъ Вольфаха, Шалбаха), также на Эркстаенѣ и при Баденвейлерѣ и давнишее свинецъ, серебро, мѣдь и кобальтъ, въ настоящее время пришло въ упадокъ. Въ Ш. очень много минеральныхъ источниковъ; наиболѣе значительны всемірно извѣстный Баденъ-Баденъ, Баденвейлеръ, Зекингенъ, Вильбадъ и Книбисъ. Климатъ на высотахъ Ш. суровый; тамъ долго еше продолжается зима, въ то время когда у подошвы горы уже все зеленѣетъ и цвѣтетъ. На склонахъ, обращенныхъ къ солнцу, зрѣетъ виноградъ и произрастаютъ каштанъ, миндаля и грецкій орѣхъ; въ горахъ воздѣлываются лишь яровые хлѣба, картофель и ленъ. Въ горахъ много хорошихъ пастбищъ; скотоводство очень развито. На западныхъ и южныхъ склонахъ виноградъ и каштанъ произрастаютъ до высоты 400 метровъ; до 800 метровъ растутъ буквые лѣса, а выше—сосна и ель. Населеніе Ш. на Ю аллеманскаго происхождения, на С—франконскаго. Населеніе разбросано въ многочисленныхъ, мелкихъ поселкахъ, на Ю напомина-

ющихъ своимъ видомъ Швейцарію. Въ южной части, гдѣ горы богаты ключами, поселки встрѣчаются и на значительныхъ высотахъ (самое высокое селеніе—при С-Влазень, на высотѣ 1010 метровъ). На С, гдѣ преобладаютъ лишенные воды пестрые песчанники, высокие гребни горъ безлюдны. Лѣсной промыселъ является однимъ изъ главныхъ источниковъ заработка. Многочисленные дѣсопильныя заводы сплавляютъ по Рейну доски и другіе лѣсные товары. Очень распространены рѣзка по дереву и выдѣлка лыжковъ для часовъ и музыкальныхъ инструментовъ, а также изготовленіе соломенныхъ издѣлій. Ср. Neumann, «Orometrie des Schwarzwaldes» (1886); Schnars, «Neeuster Schwarzwaldführer» (10 изд., 1894); Gothein, «Wirtschaftsgeschichte des Schwarzwaldes» (1892).

**Шварце** (Германъ Schwartz, род. въ 1837 г.)—извѣстный отоларъ, съ 1868 г. профессоръ въ галльскомъ унив.; съ 1884 г. директоръ ушной университетской клиники тамъ же. Своими трудами Ш. по патологической анатоміи уха и по оперативной хирургіи ушной области Ш. подвинулъ впередъ свою специальность и содѣйствовалъ научной разработкѣ методовъ лѣченія ушныхъ болѣзней. Главнѣйшіе печатные труды: «Praktische Beiträge zur Ohrenheilkunde»; «Die Paracentese des Trommelfells» (1868); «Pathologische Anatomie des Ohres» (1878); «Lehrbuch der chirurg. Krankheiten des Ohrs» (1895); вмѣстѣ съ Вертолдомъ: «Handbuch der Ohrenheilkunde» (Лпц., 1892—93). Съ 1872 г. редактируетъ «Archiv für Ohrenheilkunde».

**Шварце** (Лоттгильдъ - Вильгельмъ Schwartz) — нѣмецкій врачъ (187—1855). Изучалъ медицину въ Лейпцигѣ, гдѣ въ 1827 г. получилъ кафедру. Принималъ дѣтельное участіе въ изданіи «Schmidt's Jahrbücher der Medicin», какъ сотрудникъ и редакторъ. Напечаталъ: «Pharmakologische Tabellen oder systematische Arzneimittellehre in tabellarischer Form» (Лпц., 1819—26; 2 изд., 1833—93); «Die Belladonna, scarlatinae praesidio» (ib., 1827); «Curot Elster im sächs. Voigtlande» (ib., 1834).

**Шварце** (Фридрихъ Schwarze)—нѣмецкій криминалистъ (1816—86). Занималъ различныя судебныя должности въ Лейпцигѣ и Дрезденѣ; былъ членомъ северогерманскаго, позже германскаго рейхстага, гдѣ принадлежалъ къ имперской партіи. Главнѣйшіе труды: «Zur Lehre v. d. sogen. fortgesetzten Verbrechen» (1857); «Das Verbrechen d. ausgezeichneten Diebstahls» (1833); «Kommentar zum Strafgesetzbuch für d. Deutsche Reich» (5 изд., 1884); «Das Reichspressgesetz» (3 изд., 1896); «Kommentar zu der deutschen Strafprozessordnung» (1878).

**Шварцель** (Карлъ Schwarzel)—католическій богословъ (1746—1819). Былъ профессоромъ въ Инсбрукѣ, потомъ въ Фрейбургѣ. Его труды: «Hirtlicher Unterricht von der christlichen Gerechtigkeit» (1780); «Unterricht von der Andacht zum Herzen Jesu, wie sie im wahren Verstande zu nehmen sei» (1781); «Praelectiones theologicae polemicæ» (1783); «Anleitung zu einer vollständigen Pastoraltheologie» (1799—1800) и др.

**Шварценбергъ** (Schwarzenberg) — старинный франконскій дворянскій (теперь княжескій) родъ, родоначальникомъ котораго былъ *Эрнстъ ф. Зейсгеймъ* († 1437 г.), приобрьшій владѣннѣ III. Въ 1429 г. онъ былъ возведенъ въ имперскіе бароны. Изъ его потомковъ известны: *Адольфъ* баронъ III, командовавшій полкомъ имперскихъ войскъ противъ турокъ и въ 1599 г. возведенный въ имперскіе графы. О сынѣ его *Адамъ* — см. ниже. Внукомъ его *Иоаннъ-Адольфъ* († 1683 г.) былъ президентомъ имперскаго придворнаго совѣта при имп. Леопольдѣ I и въ 1670 г. возведенъ въ имперскіе князья. Внукомъ послѣдняго *Адамъ Францъ* († 1732 г.) унаслѣдовалъ отъ своей матери ландграфство Клеауга въ Швабии и приобрьлъ въ Чехіи герцогство Крумовъ, присоединявъ съ этихъ поръ къ своему княжескому званію титулъ герцога Крумовскаго. Владѣнія дома III. были медиатизированы по акту Рейнскаго союза. Въ настоящее время (съ 1703 г.) домъ III. дѣлится на двѣ линіи (маіоратства): нынѣшннй глава первой линіи кн. *Адольфъ-Иосифъ* (род. въ 1832 г.), наследственный членъ верхней австрійской палаты депутатовъ и чешскаго сейма; глава второй линіи, князь *Карлъ* (род. въ 1824 г.), ввукъ фельдмаршала *Карла-Филиппа* (см. ниже), также наследственный членъ австр. верхней палаты. III. принадлежатъ обширныя земельныя владѣнія въ Чехіи (около  $\frac{1}{10}$  части всей поверхности Чехіи), Баваріи, Нижней Австріи, Зальцбургѣ, Штирнѣ и Венгріи.

**Шварценбергъ** (Адамъ, графъ Schwarzenberg, 1557—1641) — бранденбургскій госуд. дѣятель. Сначала былъ на службѣ у императора, затѣмъ сдѣлался совѣтникомъ послѣдняго герцога Юлихскаго, Иоганна-Вильгельма (ум. 1609 г.). Послѣ захвата Юлиха и Клеве Бранденбургомъ и Пфальц-Нейбургомъ III. перешелъ на бранденбургскую службу и оказывалъ сильное влияние на слабаго курфюрста Георга Вильгельма. Послѣ того какъ въ 1630 г. Густавъ-Адольфъ добился союза Швеціи съ курфюрстомъ, III. былъ удаленъ въ Клеве и на его мѣнѣя было наложено запрещеніе. Только послѣ пораженія шведовъ при Нердлингенѣ въ 1634 г. III. снова явился въ Берлинъ и сдѣлался штатгальтеромъ Бранденбурга. Онъ посоветовалъ союзъ съ Австріей, который навлекъ на Бранденбургъ страшнѣйшія военныя бѣдствія. Эта дипломатическая ошибка и уже ранне замѣченное въ немъ расположеніе къ Австріи заставили многихъ историковъ, въ томъ числѣ и Фридриха II, обвинять его въ томъ, что онъ злоупотребилъ довѣріемъ слабаго курфюрста въ ущербъ Бранденбургу, для исполненія плановъ императора. Космаръ, въ своихъ «Beiträge zu den gegen Kurbrandenb. Geheimrat Grafen Adam v. S. erhobenen Beschuldigungen, aus archivalischen Quellen» (Б., 1828), опровергаетъ это мнѣніе; но нельзя не признать, что III. не былъ чуждъ корыстныхъ сдѣлокъ съ императорскою дипломатіей и военнымъ вѣдомствомъ. Какъ только Фридрихъ-Вильгельмъ (будущій «великій курфюрстъ») сдѣлался правителемъ, онъ отставилъ III. отъ службы и велѣлъ арестовать его. Послѣдовавшая вско-

рѣ затѣмъ смерть отъ удара положила конецъ сдѣйствию. Преданею о томъ, что курфюрстъ велѣлъ его обезглавить, опровергается сдѣланнымъ въ 1777 г., по приказанію Фридриха II, засѣдованіемъ тѣла III., похороненнаго въ Шпандау.

**Шварценбергъ** (баронъ Иоганнъ von Schwarzenberg, 1463 — 1528) — знаменитый нѣм. юристъ, реформаторъ уголовного законодательства. Принималъ участіе въ германскихъ и итальянскихъ походахъ имп. Максимилиана. Въ 1501 г. сдѣлался ландфогмейстеромъ (т. е. министромъ) бамбергскаго епископа. Въ 1507 г. составилъ знаменитое бамбергское уложение (Lex bambergensis, нѣмецки «Bamberger Halsgerichtsordnung»), основанное, главнымъ образомъ, на германскомъ обычномъ правѣ. «Уложение это, по своей идѣе и содержанию, является фактомъ чрезвычайной важности въ исторіи цивилизаціи, такъ какъ благодаря ему изъ тенденціознаго инквизиціоннаго процесса было создано вновь судопроизводство основанное на правѣ» (Вейссель). Замѣчательное по систематичности изложенію и полнотѣ законодательныхъ опредѣленій, оно приобрьло огромную извѣстность и легко, съ незначительными измѣненіями, въ основу знаменитаго уголовного уложенія имп. Карла V (такъ назыв. Constitutio Criminalis Carolina), почему бамбергское уложение и называютъ «mater Carolinae» (см. XIV, 571). Текстъ его, напечатанный въ 1507 г. въ Бамбергѣ, изданъ въ 1842 г. Н. Цепфлемъ вмѣстѣ съ текстомъ Каролины. Съ 1524 г. III. былъ ландфогмейстеромъ графовъ Казимира и Георга Бранденбургскихъ. III. былъ дѣятельнымъ сторонникомъ реформаціи, распространенію которой много содѣйствовалъ своими сочиненіями, направленными противъ папства. Написалъ также нѣсколько дидактическо-сатирическихъ сочиненій, въ которыхъ онъ бичуетъ пороки своего времени. Собраніе его философскихъ и этическихъ произведеній появилось въ 1535 г. въ Аугсбургѣ подъ заглавіемъ: «Der teutsch Cicero». См. Christ, «Disert. de Joh. Schwarzenbergico» (Галле, 1726); C. Herrmann, «Joh. Freiherr zu Swarzenberg» (Лип., 1841); L. Weissel, «Hans Freiherr von Schwarzenberg» (Троннебергъ, 1878); Stintzig, «Geschichte der deutschen Rechtswissenschaft» (1 отд., стр. 612).

**Шварценбергъ** (князь Карлъ-Филиппъ, герцогъ Крумаускій) — австрійскій фельдмаршалъ (1771 — 1820). Въ началѣ турецкой кампаніи 1788 г. вступилъ офицеромъ въ австрійскую армію. Во время войны съ Франціей участвовалъ въ сраженіяхъ при Жемаппѣ (1792), Нервинденѣ, Валасеньнѣ; въ 1794 г. отличился при Каго-Камбрезі, первый ударивъ на неурята съ кирасирскіямъ полкомъ и опрокинувъ его. Въ походѣ 1795 г. III. находился при арміи генерала Вурмзера на Среднемъ Рейнѣ; въ 1796 г. принималъ участіе въ сраженіяхъ при Амбергѣ, Вюрцбургѣ и Ламбургѣ. Въ 1799 г. во главѣ дивизіи находился въ авангардѣ арміи эрцгерцога Карла и участвовалъ въ походѣ эрцгерцога въ Швейцарію; въ 1800 г.

командовалъ первой линіей праваго крыла въ сраженіи при Гогенлинденѣ и послѣ пораженія австрійской арміи прикрывалъ отступление за Энсъ. Въ 1805 г. былъ назначенъ вице-президентомъ гофкригсрата, находясь за тѣмъ въ арміи генерала Макка и во время ульмской катастрофы прибылъ съ большей частью кавалеріи къ Эгеру. Въ 1808 г. былъ назначенъ посланникомъ въ С.-Петербургъ, но за два дня до сраженія при Ваграмѣ вернулся къ австрійской арміи и командовалъ въ этомъ сраженіи частью лѣваго крыла, а при отступленіи австрійцевъ—аррергардомъ. Назначенный посланникомъ въ Парижъ, Ш. велъ переговоры о бракосочетаніи Наполеона I съ эрцгерцогиней Маріей-Луизой и приобрѣлъ особенное довѣріе Наполеона. Въ 1812 г. командовалъ вспомогательными австрійскими корпусомъ, съ которыми перешелъ Бугъ и остановился у Пинска. Послѣ пораженія главной французской арміи отступилъ къ Варшавѣ, затѣмъ къ Пултуску. Въ апрѣлѣ 1813 г. пытался быть посредникомъ по заключенію мира между Франціей и Россіей; когда это не удалось, принялъ главное начальство надъ наблюдательнымъ отрядомъ въ Богеміи. Когда Австрія объявила войну Наполеону, Ш. получилъ главное командованіе надъ войсками союзниковъ. Его положеніе возлѣ трехъ монарховъ было чрезвычайно затруднительно и часто парализовало его дѣйствія. Потерпѣвъ неудачу подъ Дрезденомъ, Ш. нанесъ поражение Наполеону подъ Лейпцигомъ. Однако, и послѣ этого сраженія онъ не рѣшился энергично преслѣдовать Наполеона и дѣйствовалъ вяло и нерѣшительно, что объясняется, можетъ быть, и тогдашней политикою Австріи. Только послѣ побѣды при Арсиѣна-Обѣ онъ рѣшился двинуться на Парижъ и взятіемъ столицы окончилъ войну. Послѣ возвращенія Наполеона съ Эльбы Ш. получилъ командованіе надъ союзной арміей на Верхнемъ Рейнѣ, но Наполеонъ былъ разбитъ еще раньше, чѣмъ австрійцы прибыли на театръ военныхъ дѣйствій. По возвращеніи въ Вѣну Ш. былъ назначенъ президентомъ гофкригсрата. См. Prokesch-Osten, «Denkwürdigkeiten aus dem Leben des Feldmarschalls Fürsten von Schwarzenberg» (Вѣна, 1822; 2-е изд. 1861).

**Шварценбергъ** (князь Феликсъ-Людвигъ-Иоганнъ-Фридрихъ Schwarzenberg)—австрійскій государственный дѣятель (1800—1852). Поступивъ сначала въ военную службу, Ш. скоро избралъ дипломатическую дѣятельность. До 1826 г. состоялъ при посольствѣ въ Пестербургѣ, а въ 1826 г. былъ перемѣщенъ въ Лондонъ, но вскорѣ долженъ былъ уѣхать оттуда, скомпрометировавъ себя связью съ леди Элленборо. Позже былъ посланникомъ въ Туринѣ, Пармѣ и Неаполѣ. Въ 1848 г. снова перешелъ въ военную службу, получая начальство надъ бригадой въ Верхней Италіи; отличился въ сраженіяхъ при Куртагонѣ и Гонтю. Послѣ подавленія октябрьскаго возстанія въ Вѣнѣ былъ призванъ стать во главѣ министерства и занялъ постъ министра иностранныхъ дѣлъ. Су-

ровый, энергичный и мало разборчивый въ средствахъ, онъ скоро успѣлъ добиться осуществленія своихъ стремленій. Союзомъ съ Россіей Ш. достигъ не только подавленія венгерскаго возстанія, но и полнаго крушенія прусской политики, имѣвшей дѣлю устройство союзнаго государства въ Германіи подъ главенствомъ Пруссіи. Вліяніе Австріи на германскія государства снова усилилось, особенно послѣ свиданія австрійскаго императора съ королями баварскими и вюртембергскими въ Брегенцѣ (1850); союзный сеймъ былъ восстановленъ, а кургессенскій вопросъ послѣ вступленія австрійскихъ эзекуционныхъ войскъ въ Кассель, окончился, по договору въ Ольмюцѣ, побѣдой Австріи и униженіемъ Пруссіи. Не удалось Ш. только добиться вступленія всей Австріи въ германскій союзъ и таможеннаго союза съ Германіей. См. Berger, «Felix Fürst zu S.» (Лип., 1853) обстоятельную статью Цейсберга въ «Allgemeine Deutsche Biographie» (т. XXXIII, стр. 266—290).

**Шварцзебадъ** (Schwarzebad)—курортъ въ Швейцаріи, въ Фрейбургскомъ кантонѣ, на высотѣ 1065 м. надъ ур. м. Холодный сѣрный источникъ, содержащій 22,3 солей въ 10000 ч. воды, преимущественно сѣрнокислую известь.

**Шварцнекеръ** (Густавъ Schwarzneker, род. въ 1829 г.)—нѣмецкій анатомъ коноводства и коннозаводства. Образованіе получилъ въ берлинской ветеринарной школѣ. Начеалъ: «Pferdezucht» (вмѣстѣ съ Моллеромъ, 1879); «Beschreibung der vorzüglichsten Pferde-Rassen» (1880).

**Шварцшильдъ** (Генрихъ Schwarzschild)—нѣм. врачъ (1808—78). Изучилъ медиципу въ Гейдельбергѣ. Навеч.: «Magnetismus, Somnambulismus, Clairvoyance» (Кассель 1833—54); «Zange oder Wendung bei verengtem Becken» (Франкфуртъ на Майнѣ, 1867); «Licht und Schatten der heutigen Heilwissenschaft» (ib., 1871). Ш. также написалъ поэму въ 20 пѣсняхъ: «König Rubezahl und seine Gnomen» (ib., 1842) и перевелъ «Одиссею» на нѣмецкій языкъ въ стихахъ (1876).

**Шварцъ**—дворянскій родъ, восходящій къ началу XVIII в. и записанный въ VI ч. родосл. кн. Виленской губ. Есть еще два рода Ш., позднѣйшаго происхожденія.

**Шварцъ** (Александръ Николаевичъ)—филологъ, правукъ профессора московскаго унив. Иоанна-Георга Ш.; род. въ 1848 г. Уже въ раннемъ дѣтствѣ Ш. съ особенной любовью занимался древними языками; окончательно же его научные интересы сложились во время ученія въ московскомъ унив., подъ вліяніемъ лекцій Э. Е. Корша, Г. А. Иванова и Кляна. Учено-литературная дѣятельность Ш. началась съ объясненія древнегреческихъ ораторовъ («Одинескія рѣчи Демосоена», 1873; «Рѣчь Гиперида за Евксениппа» — магист. диссерт., 1875); слѣдующіе его труды касаются античнаго искусства («О композиціи скульптурныхъ украшеній Пароснона», 1875; «О нѣкоторыхъ греческихъ расписныхъ вазахъ, принадлежащихъ моск. унив. минцъкабинету», 1890; «Краткое описаніе древне-

греческихъ глиняныхъ сосудовъ, принадлежащихъ Имп. моск. унив., 1890; «О такъ называемыхъ Панаэнейскихъ скифосахъ», 1890; потомъ онъ снова возвращается къ греческимъ ораторамъ и философамъ («О государственствѣ Аѳинскомъ», 1891—докт. диссерт.; «Новые отрывки рѣчей Гиперіда», 1892; «Къ Гипериду», 1893; «XII рѣчь Лисія и сл. новое толкованіе», 1894; «Къ вопросу о времени написанія Политики Аристотеля», 1895; «Изъ наблюденій надъ Политикою Аристотеля», 1896), продолжалъ работать и по исторіи искусства («Замѣтки объ орнаментациі саркофага, найденнаго около Анапы», 1893; «Гермесъ Пракситель на монетѣ Анхіала», 1893). Читая, съ 1875 г., лекціи въ моск. унив., Ш. былъ послѣдовательно директоромъ 1-й и 2-й гимназій, 5-й гимназіи, Константиновскаго мезевого института. Въ 1900 г. былъ представителемъ Россіи по учебному отдѣлу на царскій всемірный выставкѣ. Принималъ дѣятельное участіе въ комиссіяхъ по переустройству средней школы въ министерствахъ Богодѣлова и Ванновскаго. Въ 1900 г. назначенъ попечителемъ рижскаго учебного округа. Въ томъ же году Ш., по случаю тридцатилѣтняго юбилея его учено-педагогической дѣятельности, былъ поднесенъ его учениками и почитателями сборникъ статей. Въ настоящее время Ш. состоитъ попечителемъ варшавскаго учебного округа. См. «Филологическое Обзорніе», т. XIX (1900), гдѣ данъ и полный списокъ его литературныхъ трудовъ.

А. М.—нѣ.

**Шварцъ** (Amalia Schwartz, 1821—71)—датская писательница. Ей принадлежатъ рядъ статей полемическаго характера, имѣвшихъ цѣлью защитить женскія учебныя заведенія и выяснитъ преимущество даваемого ими образованія передъ безконтрольнымъ домашнимъ обученіемъ. Она рѣзко осуждала ограниченность учебныхъ программъ для дѣвочки и слабость контроля надъ частными женскими учебными заведеніями. Какъ беллетристка, Ш. стяжала успѣхъ своими «Livsbilleder» («Картины жизни», I—III, 1852, 1861), «Danske Landsbyhistorier» («Разсказы изъ датскаго селскаго быта») и романами «Livets Konflik er» («Жизненные конфликты», 1853), «Cornelia» (1862), «Stedmoder og Steddatter» («Мачиха и падчерица», 1865) и «Enhver sin Mission» («У каждаго своя миссія», 1870). Разсказы Ш. отличаются искренностью и задумчивостью чувствъ и настроеній, но болѣе далеки отъ жизни, нежели ея романы; послѣдніе не отличаются глубокой психологическаго анализа, но интересны смѣлостью, съ которой въ нихъ трактуются различныя социальные и релігіозные вопросы. Ш. написала также нѣсколько драмъ, которыя съ успѣхомъ ставились на сценѣ. Черезъ всю дѣятельность Ш. красной нитью проходитъ стремленіе поднять положеніе женщины въ обществѣ. Сначала она объявила себя противницей крайнихъ идей женской эмансипаціи и настаивала главнымъ образомъ на внутренней духовной эмансипаціи, которая помогла бы женщинамъ уживаться въ данныхъ общественныхъ условіяхъ. Впослѣдствіи она пошла даль-

ше и стала ратовать за общео расширеніе правъ женщины, какъ человѣка, какъ члена общества и какъ трудовой единицы. Такъ, въ брошюрѣ «Om Stiftelser til Saeligheds Fremme» («Объ учрежденіяхъ, преслѣдующихъ цѣль улучшенія нравственности»), вышедшей въ 1867 г., Ш. энергично настаивала на необходимости предоставить женщинамъ наравнѣ съ мужчинами право доступа къ самостоятельному заработку и къ каждому доступному ей силамъ и способностямъ труду.

II. Г.—нѣ.

**Шварцъ** (Бернгардъ Schwarz)—африканскій путешественникъ; род. въ 1844 г. Въ 1885 г. по порученію германскаго правительства ъздилъ для изслѣдованія Камеруна; въ 1888 г. руководилъ золотоискательную экспедицію въ Дамару. Напечаталъ: «Kamerun» (1886); «Im deutschen Goldlande» (1889) и др.

**Шварцъ** (Бертольдъ)—нѣм. францисканскій монахъ, род. въ началѣ XIV в. въ Фрейбургѣ въ Брейгау (по другимъ—въ Дортмундѣ). Онъ много занимался химіей; предаваясь говорить, что, посаженный въ тюрьму по обвиненію въ колдовствѣ, онъ продолжалъ тамъ свои занятія и случайно изобрѣлъ порохъ. Его настоящее имя было Константинъ Анквитценъ; Бертольдомъ онъ наз. въ монашествѣ, а прозвище Шварца получилъ за свои занятія химіей. Нѣкоторые думаютъ, что онъ былъ монахомъ въ Майнцѣ, другіе—въ Нюрнбергѣ; изобрѣтеніе пороха сдѣлано имъ, по однимъ, въ Кельнѣ, по другимъ—въ Госларѣ. Время изобрѣтенія—около 1330 г. Не подлежитъ сомнѣнію, что смѣсь въ родѣ пороха известна была и до времени Ш. Въ Фрейбургѣ въ Эр. ему воздвигнуты памятники.

**Шварцъ** (Вильгельмъ Schwartz)—историкъ культуры (род. въ 1821 г.). Еще будучи студентомъ онъ началъ собирать и записывать всякаго рода сказанія, обычаи, суевѣрія, сохранившіяся среди населенія Бранденбурга и Сѣверной Германіи. Результатомъ этихъ изслѣдованій явились двѣ книги: «Märkische Sagen und Märchen» (Б., 1843) и «Norddeutsche Sagen» (Дуп., 1849). Позже появились: «Der heutige Volksglaube und das alte Heidenthum» (Б., 1849; 2-е изд. 1862); «Ueber die Griechischen Schlangengottheiten» (1858); «Der Ursprung der Mythologie dargelegt an griechischer und deutscher Sage» (1860); «Die poetischen Naturanschauungen der Griechen, Römer und Deutschen in ihrer Beziehungen zur Mythologie» (1864—79); «Sagen und alte Geschichten der Mark Brandenburg» (3 изд., 1895); «Materialien zur prähistorischen Kartographie der Provinz Posen» (1879—81); «Der Ursprung der Stamm- und Gründungssage Roms unter Reflex indogermanischer Mythen» (Б., 1878); «Praehistorisch-anthropologische Studien» (1884); «Indogermanischer Volksglaube. Ein Beitrag zur Religionsgeschichte der Urzeit» (1885); «Praehistorische Mythologie, Phaenomenologie und Ethik» (1885—86); «Nachklänge praehistorischen Volksglaubens im Homer» (1899); «I. eitifaden für den deutschen Unterricht» (17 изд., 1896); «Bilder aus der brandenburgisch-preussischen Geschichte» (1875); «Grundriss der



brandenburgisch-preussischen Geschichte» (4 изд., 1899) и друг.

**Шварцъ** (Вячеславъ Григорьевичъ) — живописецъ, сынъ генералъ-лейтенанта, род. въ Курскѣ 22 сент. 1838 г. Съ трехлѣтняго возраста онъ полюбилъ рисованіе, и лишь только сталъ держать въ рукахъ карандашъ, выказалъ наклонность къ изображенію баталійскихъ сюжетовъ, что легко объясняется военною атмосферой, среди которой онъ росъ, находясь на Кавказѣ при отцѣ, командовавшемъ Джароблаковскимъ военнымъ округомъ и лезгинскою кордонною линіей. Девяти лѣтъ отъ роду мальчикъ Ш. былъ зачисленъ въ пажи къ Высочайшему Двору, но, не смотря на его охоту къ военной карьерѣ, родители опредѣлили его въ 1853 г. въ воспитанники Александровскаго лицея въ С.-Петербургѣ. Во все продолженіе лицейскаго курса Ш., благодаря своимъ блестящимъ способностямъ, особенно памяти, былъ первымъ ученикомъ по классу, хотя во время уроковъ часто забавлялся черченіемъ разныхъ рисунковъ вмѣсто того, чтобы записывать преподаваемое. Эти упражненія въ рисованіи способствовали къ тому, что онъ рано набилъ себѣ руку въ приемахъ работы перомъ, которую любилъ впоследствии. Находясь въ лицей, онъ занимался также живописью и научился гравировать крѣпкою водкою. Блестательно окончивъ лицейскій курсъ въ 1859 г. съ золотой медалью и чиномъ IX-го класса, онъ опредѣлился на службу въ канцелярію казачьскаго и сибирскаго комитета и, состоя въ ней, въ теченіе трехъ лѣтъ посѣщалъ, на правахъ вольнаго слушателя, с.-петербургскій университетъ, гдѣ изучалъ арабскій языкъ и пополнял свои познанія по некоторымъ предметамъ историко-филологическаго факультета, а кромѣ того ходилъ въ классы академіи художествъ, въ которой числился ученикомъ профессора баталійскаго живописца Б. П. Виллевалде. Въ 1859 г., за представленный академіи рисунокъ своей композиціи «Свиданіе Святослава съ Цимисхіемъ», онъ былъ удостоенъ малой серебрян. медали, чрезъ годъ послѣ того получилъ вторую такую медаль за рисунокъ «Взятіе Казани» и въ 1861 г. приобрѣлъ большую серебрян. медаль за исполненный углемъ въ натуральную величину картонъ: «Юанъ Грозный у тѣла убитаго имъ сына», замѣчательный по драматичности сюжета, прекрасной композиціи, силѣ выраженія и археологической вѣрности въхъ подробностей представленной сцены. Такимъ образомъ, уже въ первую пору своей художественной дѣятельности Ш. перешелъ отъ баталійскаго рода живописи къ исторически-бытовому, въ которомъ составилъ себѣ вскорѣ почетную звѣздность. Въ 1861 г. онъ отправился въ чужіе края; въ Берлинѣ, въ теченіе четырехъ мѣсяцевъ, онъ работалъ у профессоровъ Шрадера и Каульбаха, послѣ чего посѣтилъ Дрезденъ, Кельнъ, Франкфуртъ на Майнѣ и Майнцъ. По возвращеніи своемъ изъ этого путешествія онъ изготовилъ картонъ громадн. величины: «Валпургіева ночь» (по Гёте). Затѣмъ была написана имъ картина «Юанъ Грозный у тѣла его сына» въ значительно

меньшемъ размѣрѣ сравнительно съ вышеупомянутымъ картономъ. За нее академія присудила Ш. въ 1863 г. малую серебрян. медаль и званіе класснаго художника. Въ томъ же году онъ уѣхалъ въ Парижъ и, работая тамъ подъ руководствомъ Лефевра и Ковта, улучшилъ свой колоритъ и вообще манеру письма. Въ 1865 г., за картину «Вербное воскресенье въ Москвѣ» времяя царя Алексѣя Михайловича», академія признала его академикомъ. Въ 1867 г. она командировала его въ Парижъ для устройства русскаго художественнаго отдѣла на тамошней всемірной выставкѣ. Эта командировка доставила Ш. случай познакомиться съ знаменитымъ Мейссонье, подъ вліяніемъ котораго онъ еще болѣе усовершенствовался въ техникѣ живописи. На упомянутой выставкѣ международное жюри присудило ему золотую медаль за картину «Голштиніе послы въ посольскомъ приказѣ». Около этого времени исполнены имъ картины: «Русскій голецъ XVI вѣка», «Стрѣлецъ XVI вѣка», «Голова рыцаря», «Патріархъ Никонъ на прогулкѣ въ Новомъ Иерусалимѣ» и «Вѣшняя пѣздка царицы на богомолье» и нѣсколько рисунковъ, — работы, остававшіяся передъ собою посетителю академической выставки 1868 г. и за которыя академія возвела его въ званіе своего почетнаго вольнаго общника. Кромѣ названныхъ произведеній, огромныи успѣхъ въ публикѣ имѣли исполненные перомъ рисунки Ш. къ «Писнѣмъ про гудна Калашникова», Лермонтова, и къ «Князю Серебряному», гр. А. Толстого. Въ постановкѣ на сцену трагедіи послѣдняго «Смерть Иоанн Грознаго» Ш. принималъ видное участіе, готовя для нея рисунки костюмовъ, набрасывая эскизы декораций и давая совѣты актерамъ и монтировщикамъ этой пьесы. Къ 50-лѣтнему юбилею Александровскаго лицея была выбита медаль по проекту Ш. Его рисунками иллюстрировано роскошно, сдѣланное А. С. Норовымъ, изданіе путешествія Данила Паломника. Въ 1868 г. курское дворянство избрало Ш. въ предводителя Ширвскаго уѣзда, отправившись по дѣламъ въ Курскъ, онъ неожиданно умеръ тамъ 29 марта 1869 г. Серьезная художественная дѣятельность Ш. продолжалась всего девять лѣтъ, но, не смотря на то, онъ оставилъ по себѣ прочную память въ исторіи русскаго искусства, какъ самый замѣчательный изъ воспроизводителей отечественной старины. Человѣкъ очень образованный, начитанный и вдумчивый, основательно изучившій Россію XVI и XVII столѣтій, въ своихъ композиціяхъ онъ, какъ никто другой, ставилъ зрителя лицомъ къ лицу съ ея историческими и неисторическими личностями, вводилъ его во всѣ частности ихъ быта, всецѣло воскрешалъ ихъ нравы и характеры, и своимъ прѣмьромъ увлекъ многихъ художниковъ на путь подробной и точной обработки русскіхъ историческ. темъ. Большинство произведеній Ш. составляетъ собственность его брата, Евгенія Григорьевича, хранящаго ихъ съ благовѣніемъ къ его памяти; изъ публичныхъ музеевъ владѣть ими только Третьяковская галерея въ Москвѣ; въ ней находятся 12

Шварцевскихъ рисунковъ перомъ (въ томъ числѣ пять сценъ изъ «Пѣсни про купца Кашаникова» и четыре сцены изъ «Бяязя Сербянаго») и пять картинъ, писанныхъ масляными красками («ЮаньГрозный у тѣла убитаго имъ сына», «Патріархъ Никонъ въ Новомъ Иерусалимѣ», «Вѣшныя пойдъ царицы на богомолье», «Посолъ отъ кн. Курбскаго» и «Схваницъ»).

**Шварцъ** (Иванъ Григорьевичъ) — профессоръ философіи московскаго университета, писатель-мистикъ. О его происхожденіи, воспитаніи и жизни до прѣзда въ Россію мы не имѣемъ никакихъ данныхъ. Прѣхалъ онъ въ Москву въ 1776 г. и, рѣшившись посвятить себя педагогической дѣятельности, принялся за изученіе русскаго языка и литературы. Уже въ это время его чрезвычайно интересовала личность Н. И. Новикова, въ которомъ онъ видѣлъ «особенную ревность къ наукамъ и горячую любовь къ отечеству». Ш. познакомился съ Новиковымъ послѣ своего назначенія экстраординарнымъ профессоромъ нѣмецкаго языка при моск. университетѣ, въ 1779 г. При вступленіи въ профессорскую должность, Ш. произнесъ любопытную рѣчь: «О способахъ ученія языковъ», изъ которой видно, что профессоръ понималъ свою задачу очень широко, имѣлъ въ виду не одно практическое дѣло—усвоеніе слушателями языка, но и вообще ихъ развитіе, расширеніе ихъ кругозора. Этой цѣли соотвѣтствовали посѣщующія университетскія чтенія Ш. и его занятія въ гимназій, и на этой-то почвѣ пропаганды просвѣщенія лучше всего могло произойти сближеніе Ш. съ Новиковымъ. При аналогичности ихъ просвѣдительныхъ стремленій, знакомство этихъ людей весьма скоро превратилось въ самую искреннюю дружбу: общее дѣло связало ихъ, хотя характеры ихъ во многомъ различались. Своихъ университетскихъ слушателей Ш. старался воспитать къ работѣ, задумалъ образоватъ изъ нихъ переводчиковъ, и очень скоро сумѣлъ приобрести въ ихъ глазахъ большой авторитетъ, что и помогло развитію его просвѣдительныхъ предпріятій. Московское общество отнеслось къ Ш. съ глубокимъ сочувствіемъ. «Все это, разсказываетъ Ш. въ своихъ воспоминаніяхъ, исполнило меня райскими ощущеніями; я сгоралъ желаніемъ выразитъ благодарность свою народу, столь благородному, столь жаждущему науки. Я приходилъ въ негодованіе, видя, что недостаточные, своекорыстные иностранцы обманываютъ многихъ благородныхъ отцовъ и матерей, которые горячо желаютъ дѣтямъ добра, но не любятъ настолько образованія, чтобы знать, какъ слѣдуетъ приняться за дѣло. Поэтому я рѣшился устроить общество, которое устранило бы это зло, т. е. 1) по возможности распространяло бы въ зубянкѣ правила воспитанія; 2) поддерживало бы типографское предпріятіе Новикова переводомъ и изданіемъ полезныхъ книгъ и 3) старалось бы или привлечь въ Россію иностранцевъ, которые были бы способны давать воспитаніе, или, — что еще лучше — воспитывать на своей счетъ учителей изъ русскихъ». Чтобы подготовить преподавателей, найти хорошіе учеб-

ники и вообще поднять преподаваніе, по проекту Ш. въ ноябрѣ 1779 г. была основана въ московскомъ университетѣ педагогическая семинарія, и Ш. былъ назначенъ ея инспекторомъ, при чемъ онъ пожертвовалъ 5000 р. и разныя вещи для лучшаго устройства семинарии. Черезъ 3 мѣсяца послѣ этого назначенія Ш. былъ возведенъ конференціей университета въ ординарные профессора философіи, и ему поручено было реформировать гимназію, состоявшую при университетѣ. Не предвидя, «какія преслѣдованія, обвиненія и ненависть падутъ на него, если онъ захочетъ вырвать съ корнемъ застарѣлыя злоупотребленія, порожденныя лѣнностью и своекорыстіемъ, Ш. (какъ онъ говоритъ въ своихъ «Запискахъ»), принялъ на себя безъ всякаго вознагражденія и эту обязанность». Въ началѣ слѣдующаго (1781 г.) Ш. уже представилъ планъ реформы и, по одобреніи его университетскою конференціей, сталъ его осуществлять. Послѣ усленной работы потребовалось возстановленіе силъ, и Ш. поѣхалъ за границу, но это путешествіе даетъ ему возможность еще поработать для дѣла русскаго просвѣщенія: онъ заводитъ знакомство съ европейскими учеными и писателями, приобретаетъ книги и пособия для московскаго университета, содѣйствуетъ установленію связи между европейскою и нарождавшеюся русскою наукою. Въ 1782 г. Ш. возвращается изъ-за границы и снова начинается его кипучая работа въ Москвѣ. При университетѣ учреждается переводческой семинаріи, начинается дѣятельность знаменитаго въ исторіи русскаго просвѣщенія Дружескаго общества (см.). Учреждено собраніе университетскихъ питомцевъ, цѣлью котораго было «доставленіе въ университетѣ обучающемуся юношеству такихъ средствъ, по которымъ бы оно не только могло успѣвать въ наукахъ, но и жить по правиламъ благонравія». Труды университетскихъ питомцевъ помѣщаются въ журналахъ Новикова и др. изданіяхъ. Около Ш. группируются молодые силы, но скоро поднимается противъ него притѣга: кураторъ Мелисико начинаетъ его преслѣдовать, и въ результатѣ этихъ преслѣдованій является оставленіе Ш. лекцій въ университетѣ. Онъ умеръ 17 февр. 1784 г. См. Тихонравовъ, «Сочиненія» (т. III); Сиповскій, «Н. М. Карамзинъ» (СПб., 1899); Незеленовъ, «Н. И. Новиковъ» (СПб., 1876); Лонгиновъ, «Новиковъ и Ш.» и др. соч. о Новиковѣ. А. Борозинъ.

**Шварцъ** (Иосифъ Schwarz, 1804—60) — еврейскій географъ, родомъ изъ Баваріи. Въ 1829 г. онъ издалъ карту Палестины, вышедшую новыми изданіями въ Вѣнѣ и Триестѣ. 14 лѣтъ онъ работалъ въ Палестинѣ надъ составленіемъ своего обширнаго труда по географіи Святой земли, пройдя ее по всѣмъ направленіямъ и свѣривъ полученныя имъ данныя съ данными талмуда и мишраха. Результатомъ этого труда явилась его книга: «Teuboth Naarez» («Географія Палестины», Иерусалимъ, 1845), вышедшая въ 1850 г. въ Филадельфіи въ англійскомъ переводѣ и въ 1852 г. въ нѣмецкомъ: «Das heilige Land nach seiner ehemaligen und jetzigem geographischen Be-

счащенheit» (Франкфуртъ). Другое его соч.— «Theoboth Nachesmesch» (астрономическія и физическія объясненія о Святой землѣ, Герусалимѣ, 1843).

**Шварцъ** (Josua Schwartz, 1632—1709)—нѣм. богословъ. Былъ профессоромъ богословія въ Лундѣ. Какъ сторонникъ датскаго короля Христиана V, онъ подвергся преслѣдованію и бѣжалъ въ Копенгагенъ, гдѣ король назначилъ его придворнымъ проповѣдникомъ. III. принималъ дѣятельное участіе въ борьбѣ между ортодоксальными протестантами и пие-тистами, будучи ожесточеннымъ врагомъ послѣднихъ. Его соч.: «De ecclesia Lutherana» (1652); «Epistolarum de Syncretismo hodierno dampnabili et noxio» (1664, 2 изд., 1706; 3 изд., 1710); «De sacra scriptura» (1668); «De aulogitate symb. Formulae Concordiae» (1683) и много полемическихъ статей.

**Шварцъ** (Карль Шварцъ, 1812—85)—свободомыслящій протестантскій богословъ. Въ 1837 г. былъ посланъ въ тюрьму за участіе въ тайныхъ студенческихъ обществахъ. Былъ допущенъ къ чтенію лекцій въ университетѣ въ Галле, въ качествѣ приватъ-доцента, но въ 1845 г. чтеніе лекцій ему было воспрещено, за участіе въ собраніяхъ протестантскихъ друзей. Въ 1848 г. онъ былъ избранъ депутатомъ въ германское національное собраніе во Франкфуртѣ. Въ 1849 г. назначенъ профессоромъ въ Галле; позже былъ придворнымъ проповѣдникомъ и генералъ-суперинтендентомъ въ Готѣ. Его труды: «Das Wesen der Religion» (Галле, 1847); «Goth. Ephr. Lessing als Theologe dargestellt» (ib., 1854); «Zur Geschichte der neuern Theologie» (Липс., 1856; 4 изд., 1869); «Predigten aus der Gegenwart» (ib., 1859—83). См. Rudolf, «Karl S.» (Гота, 1887).

**Шварцъ** (Карль - Германъ - Амандусъ Schwartz)—нѣмешій математикъ. Род. въ 1843 г. Высшее образованіе получалъ въ Берлинѣ въ промышленномъ институтѣ и въ университетѣ. Его диссертация на степенъ д-ра философіи была помѣщена въ журналѣ Крелля подъ назв. «De superficibus in plano explicabilibus primorum septem ordinum» (LXIV, 1865). Въ берлинскомъ университетѣ онъ прислужилъ съ 1866 г. къ чтенію лекцій въ званіи приватъ-доцента. Въ слѣдующемъ 1867 г. онъ былъ уже экстраординарнымъ проф. въ унив. въ Галле, а въ 1869 г. перешелъ на кафедру высшей математики въ цюрихскій политехникумъ, въ одной изъ программъ котораго была напечатана его статья «Zur Theorie der Abbildung» (1869). Въ 1875 г. онъ занялъ кафедру математики въ геттингенскомъ университетѣ. Въ 1871 г. берлинская академія наукъ присудила ему премию за сочиненіе «Bestimmung einer speciellen Minimalfläche». Обширная учено-литературная дѣятельность III. началась съ 1861 г. помѣщеніемъ въ Grunert's «Archiv der Mathematik und Physik» статьи «Planimetrische Sätze» (XXXVII), за которую послѣдовала напечатанная въ журналѣ Крелля «Element. Beweis d. Pohlke'schen Satzes d. Axonometrie» (LXIII, 1864). Въ томъ же журналѣ были напечатаны до 1880 г. еще слѣдующія статьи III.: «Ge-

radlin. Flächen 5 Grades» (LXVII, 1867), «Abbildungsaufgaben» (LXX, 1869); «Conforme Abbildung e. Tetraederfl. a. e. Kugelfl.» (тамъ же); «Zur Integration d. part. Differential-Gleichung  $\frac{d^2u}{dx^2} + \frac{d^2u}{dy^2} = 0$  unter Bedingung» (LXXIV, 1872); «Gauss' hypergeom. Reihe als algebr. Funct. ihres 4. Elem.» (LXXV, 1873); «Ebene algebr. Isothermen» (LXXVII, 1874); «Minimalflächen» (LXXX, 1875); «Minimalflächen eingehüllt von Kegeln 2 Grades» (тамъ же); «Algebr. Gleich. zwischen 2 Variab., die e. Schaar ration. eindeutig umkehrb. Transformat. in sich selbst zulassen» (LXXXVII, 1879); «Nicht algebr. Minimalfl. mit e. Schaar algebr. Curven» (тамъ же) и др. Въ другихъ периодическихъ изданіяхъ III. были помѣщены слѣдующія статьи и мемуары: въ «Monatsberichte Berliner Akademie».—«Spec. Minimalfl.» (1865—72); «Ueber die Integration der partiellen Differen-

tial-Gleichung  $\frac{d^2u}{dx^2} + \frac{d^2u}{dy^2} = 0$  unter Beding. o (1870); «Die 2 Variab. des Flächeninhalts v. Minimal- und Schraubenflächen» (1872); въ «Annali di Matematica».—«Rappresentaz. conforme di un'area clitt. sopra un'area circolare» (III, 1870); «Verallgemeinerung. e. analyt. Fundamentalsatzes» (X, 1882) и др. Отдѣльно изданы: «Bewies des Satzes, dass die Kugel kleiner Oberfläche besitzt, als jeder andere Körper gleichen Volumens» (Геттингенъ, 1884); «Ueber e. d. Flächen kleinsten Flächeninhalts betreff. Problem d. Variationsrechnung» (Гельсингфорсъ, 1885); «Ueber Flächenstücke kleinsten Flächeninhalts» (Геттингенъ, 1887); «Ueber die analyt. Darstellung elliptischer Functionen mittelst rationaler Functionen einer Exponentialfunction» (Берл., 1894); «Zur Theorie der Minimalflächen, deren Begrenzung aus geradlinigen Strecken besteht» (Б., 1894) и др. Въ 1890 г. вышло въ свѣтъ «Gesammelte mathematische Abhandlungen»: собраніе напечатанныхъ въ предыдущее время сочиненій III. Въ обработкѣ и изданіи послѣдняго вышло также и сочиненіе Вейерштрасса: «Formeln und Lehrsätze zum Gebrauch der elliptischen Functionen» (Б., 1892). В. В. Ф.

**Шварцъ** (Михайлъ Павловичъ, 1826—1896)—одинъ изъ участниковъ Синопскаго боя и защитниковъ Севастополя. Воспитывался въ морскомъ кадетскомъ корпусѣ. При истребленіи турецкой эскадры на Синопскомъ рейдѣ III, въ чинѣ лейтенанта, находился на кораблѣ «Чесма». Во время севастопольской обороны командовалъ редутомъ на лѣвомъ флангѣ 1-го отдѣленія оборонительной линіи. Этотъ редутъ являлся однимъ изъ опаснѣйшихъ пунктовъ нашей позиціи. Въ дѣлѣ 7 іюня 1855 г. III. былъ контуженъ въ голову осколкомъ разрывающейся бомбы. По окончаніи войны онъ командовалъ разными судами Балтійскаго флота, въ 1880-хъ годахъ—учебно-артиллерійскимъ отрядомъ Балтійскаго моря. Позже былъ командиромъ 2 флотскаго экипажа и кронштадтскимъ командантомъ.

**Шварцъ** (Павель) — писатель по садоводству и огородничеству. Начеачалъ: «Описание Линнеевой системы» (М., 1827); «Садовый календарь на 1825 и 1826 годы» (М., 1826); «О заложеніи, разведеніи и содержаніи воздушныхъ плодовыхъ садовъ въ нашемъ климатѣ» (М., 1824); «Экономическая ручная книга садоводства о содержаніи огородныхъ растений, парниковъ, хмѣльницъ и анааныхъ теплицъ» (соч. І. Г. Цыгры, М., 1818); «Ручная книжка для охотниковъ, садовниковъ и огородниковъ» (М., 1824); «О содержаніи иностранныхъ плодовыхъ деревъ въ горшкахъ» (соч. Дилл, М., 1824); «Ясное и подробное наставленіе о пристановкѣ и содержаніи во время оной персиковыхъ, абрикосовыхъ, сливныхъ, вишневыхъ и грушевыхъ деревъ» (М., 1894); «Съверный цвѣтникъ, или цвѣтны садовникъ, содержащій подробное руководство къ заведенію цвѣтовъ для нашего сѣвернаго климата» (соч. Цыгры, М. 1817; 2 изд. 1822); «Краткое, ясное и подробное руководство къ содержанію и разведенію лучшихъ цвѣтныхъ кустовъ и растений, какъ тепличныхъ, такъ оранжерейныхъ и воздушныхъ» (М., 1827) и др.

**Шварцъ** (Теодоръ Schwarz) — нѣмецкій писатель (1777 — 1850); написалъ подъ псевдонимами Sylvester и Theodor Melas рядъ разсказовъ, романовъ и духовно-поучительныхъ произведеній.

**Шварцъ** (Францъ-Іосифъ Schwarz) — прелатъ, нѣмецкій писатель (1821—1885). Въ 1833 г. онъ издалъ вмѣстѣ съ Лайбомъ интересную «biblia pauperum», по оригиналу, хранящемуся въ Констанцѣ. Соч. его: «Studien über die Geschichte d. christlichen Altars» (Штутгартъ, 1857); «Beiträge zur Wiederbelebung der monumentalen Malerei» (ib., 1850); «Die ehemalige Benediktinerabteikirche zum heil. Vitus in Ellwangen» (ib., 1882). Ш. былъ въ 1870 г. однимъ изъ основателей «Katholische Wochenblatt».

**Шварцъ** (Фридрихъ-Генрихъ-Христіанъ) — протестантскій богословъ и педагогъ (1766 — 1837). Большое вліяніе на него оказалъ Юнгъ-Штилингъ, на дочери котораго онъ женился. Въ преобразованномъ гейделъбергскомъ университетѣ онъ занялъ кафедру богословія; руководилъ гомилетической семинаріей и, вмѣстѣ съ Крейслеромъ, педагогически-философской семинаріей. Какъ богословъ, Ш. одинаково чуждался ортодоксальнаго ученія и пѣтизма, будучи сторонникомъ дѣятельнаго христіанства, питающаго гуманными идеями конна XVIII в. Изъ многочисленныхъ его богословскихъ, этическихъ и педагогическихъ сочиненій наиболее важны: «Grundriss einer Theorie der Mädchenziehung in Hinsicht auf die mittleren Stände» (1792); «Die moralischen Wissenschaften» (1793); «Religiosität, wie sie sein soll und wodurch sie befördert wird» (1793); «Briefe, das Erziehungs- und Prediger-Geschäft betreffend» (1796); «Der christliche Religionslehrer und seine moralische Bestimmung» (1798—1800); «Erziehungslehre» (1802—13); «Lehrbuch der Erziehungs- und Unterrichtlehre» (1805); «Grundriss der christlich-protestantischen Dog-

matik»; «Das Christenthum in seiner Wahrheit und Göttlichkeit unterrichtet etc.»; «Handbuch der evangelisch-christlichen Ethik für Theologen und gebildete Christen» (1821); «Die Schule» (1832); «Darstellung aus dem Gebiete der Pädagogik» (1833 — 1834); «Grundsätze der Töchtererziehung für die Gebildeten».

**Шварцъ** (Эдуардъ Schwarz) — венгерскій врачъ и путешественникъ (1831—62). Принималъ участіе въ возстаніи въ 1848 г. Въ 1857 г. отправился въ качествѣ судоваго врача въ кругосвѣтное путешествіе на фрегатѣ «Novara», длившееся 2½ года. Во время путешествія собралъ огромное количество предметовъ для императорскихъ музеевъ, но ранняя смерть помѣшала ему обработать весь собранный имъ матеріалъ. Появился, поэтому, только I томъ «Reise der österreichischen Fregatte Novara um die Erde in den Jahren 1857—59. Medicin. Theil» (Вѣна, 1861), заключающій въ себѣ только модико-хирургическія и патологическія изслѣдованія Ш. Второй томъ, посвященный собственно антропологіи, остался неоконченнымъ; напечатаны только нѣкоторые отдѣлы этого тома, напр. статья: «Ueber Körpermessungen zur Diagnostik der Menschenrassen» (въ «Mittheil. der kaiserl. Gesellsch.» 1850). Много статей о его путешествіи начеачано въ «Zeitschrift der k. k. Gesellsch. der Aerzte zu Wien», 1858 — 59 г. Ш. изобрѣлъ особый антропометрическій инструментъ, описанный имъ въ брошюрѣ: «A system of anthropological investigations as a means for the differential diagnosis of human race» (Вѣна, 1862).

**Шварцъ** (Эсперанса Schwarz, писавшая подъ псевдонимомъ Эльзы Мелена) — нѣмецкая писательница. Дочь гамбургскаго банкира Брандта, она получила прекрасное образованіе въ Женевѣ и Римѣ. Вмѣстѣ со вторымъ своимъ мужемъ, гамбургскимъ банкиромъ, она совершила путешествіе по турецкому Востоку и въ 1865 г. поселилась на о-въ Критъ, гдѣ приняла участіе въ мѣстномъ возстаніи. Ш. находилась въ дружественныхъ отношеніяхъ съ Гарибальди и напечатала о немъ двѣ книжки: «Garibaldi in Varignano 1862 und auf Caprera 1863» (Липц., 1864) и «Garibaldi, Mitteilungen aus seinem Leben» (Ганнов., 1884, 2-е изд., 1885); ея же изданы на нѣм. яз. его мемуары подъ загл.: «Denkwürdigkeiten». Кромѣ того Ш. напеч.: «Hundert und ein Tag auf meinen Pferd und ein Ausflug nach der Insel Maddalena» (Гамб., 1860); «Ein Blick auf Kalabrien und die Liparischen Inseln im J. 1860» (1860); «Die Insel Kreta unter der ottomanischen Verwaltung» (Вѣна, 1867); «Kreta-Biene oder kretische Volkslieder, Sagen etc.» (Мюнх., 1874); «Erlebnisse und Beobachtungen eines mehr als 20-jährigen Aufenthaltes auf Kreta» (1891) и др.

**Шварцъ** (Юлія Schwarz) — юристъ-государствовѣдъ (род. въ 1838 г.). Была членомъ венгерскаго сейма; состоитъ профессоромъ древней исторіи въ будапештскомъ университетѣ. Известна своимъ трудомъ «демократіи» (на нѣмецкомъ языкѣ издавъ въ Лейпцигѣ: «Die Demokratie. Bd. I. Die De-

мократіе von Athen», 2 изд. 1884, т. II: «Römische Massenherrschaft», 1891). Другія его соч.: «Elemente der Politik» (нов. изд. Б., 1895); «Kritik der Staatsformen des Aristoteles» (Ланковер, 1890); «Montesquieu und die Verantwortlichkeit der Räte etc.» (Лпц., 1892).

**Шватка** (Фредерикъ Schwatka)—изсѣдователь полярныхъ странъ (1849—92). Получивъ образованіе въ вестпойтской академіи въ Сѣв. Америкѣ; въ 1871 г., состоя на военной службѣ, принявъ участіе въ походѣ противъ индійскаго племени Сіу. Въ 1878—80 г. предпринялъ экспедицію для отысканія Франклина. Отправившись на китоловномъ суднѣ до Гудсонова залива, онъ перезимовалъ въ Честерфилдъ-Инлетъ и отсюда съ 12 эскимосами направился къ устью Большой Рыбей рѣки и до Земли Короля Вилгельма, на пути открывъ разные сѣды Франклиновой экспедиціи. Въ 1883 и 1886 г. дважды руководилъ экспедиціей на Аласку. Напечаталъ: «Report of a military reconnaissance in Alaska made in 1883» (Вашингтонъ, 1885); «Along Alaska Great River» (Нью-Йоркъ, 1885); «Nimrod in the North, or hunting and fishing adventures in the Arctic regions» (1885); «The children of the cold» (1886) и многочисленныя статьи въ географическихъ журналахъ. Ср. Klutschak, «Als Eskimo unter Eskimos» (Вѣна, 1881); Gilder, «Schwatka's search» (Нью-Йоркъ, 1892).

**Швобель** (Оскаръ Schwobel)—нѣмецкій писатель (1845—91). Написалъ много историческихъ романовъ и популярныя очерки: «Historische Bilder a. d. Elsass»; «Kulturhistorische Bilder aus d. Mark Brandenburg»; «Der Tod in deutscher Sage u. Dichtung»; «Die Sagen der Hohenzollern»; «Wanderungen durch die Mark Brandenburg»; «Kulturhistor. Bilder aus d. deutschen Reichshauptstadt»; «Bilder aus der Altmark»; «Hans Jürgen von der Linde»; «Deutsches Bürgerum»; «Hie gut Brandenburg alleweg»; «Vom Eisenhute bis zur Kaiserkrone»; «Renaissance u. Rokoko»; «Die Herren u. Grafen von Schwerin»; «Sagen und Bilder aus Lothringers Vorzeit»; «Geschichte der Stadt Berlin»; «Der grosse Kurfürst Friedrich Wilhelm»; «Alt-Berliner Geschichten»; «Die Schweden vor Berlin»; «Bürgermeister Bernhard Ryke von Berlin»; «Aus Alt-Berlin»; «Die schöne Else»; «Markgraf Woldemar. Der echte oder der falsche» (1892).

**Швеглеръ** (Альбертъ Schwegler)—нѣмецкій историкъ. Род. въ 1819 г. въ семьѣ сельскаго пастора въ Бюртембергѣ. Поступивъ въ тубингенскій унив., попалъ какъ разъ въ волну подъема, произведеннаго Штраусовскою «Жизнью Иисуса», и примкнулъ къ «тубингенской школѣ». Первымъ его трудомъ была книга: «Der Montanismus und die christliche Kirche im II Jahrh.» (1841). Хотя заботы о насущномъ хлѣбѣ отрывали его отъ любимаго дѣла (онъ былъ корректоромъ, редакторомъ, написалъ диссертацию о «Шврь» Платона для получения права читать лекціи), но уже въ 1846 г. онъ выдвинулся духовнымъ трудъ по исторіи церкви со временъ апостоловъ до конца II в. («Das nachapostolische Zeitalter»). Черезъ годъ (1848) онъ выпустилъ,

руководство по исторіи философіи, долго считавшееся образцовымъ по ясности и сжатости и переведенное и на русскій языкъ («Geschichte der Philosophie im Umrisse»). Въ 1846 г. Ш. побывалъ въ Италиі и Римѣ, и тутъ у него сложился планъ написать научную исторію Рима. Последніе годы его жизни были отданы этой задачѣ. Въ 1853 г. вышелъ первый томъ «Römische Geschichte», въ 1854 г.—второй. Въ 1858 г. Ш. умеръ, разбитый тяжелымъ непосильнымъ трудомъ. После его смерти друзья, главнымъ образомъ Бауръ, издали 1-ю часть III тома, въ которомъ изложение доведено до Лициневыхъ законовъ, а 16 лѣтъ спустя даровитый ученикъ Ш., Клазовъ, взялся продолжать его дѣло, но умеръ, успѣвъ издать только 2 тома (1873 и 1876). Римская исторія Ш. имѣетъ огромное значеніе. Она служитъ непосредственнымъ продолженіемъ и дополненіемъ труда Нибура, устраняя ненаучныя, простецкія отъ поэтическаго ученія предметомъ стороны нибуровой критики. Ш. рѣшительно отвергъ гипотезу объ эпической основѣ первоначальной римской традиціи, но въ взглядахъ на писанную традицію онъ во многомъ согласенъ съ Нибуромъ, хотя гораздо осторожнѣе его. Жреческіе анналы Ш. отрицаетъ, но допускаетъ частныя хроники, существованіе нѣкоторыхъ грамотъ и вѣщественныхъ памятниковъ. Настоящимъ триумфомъ швеглеровой критики является анализъ преданій; здѣсь лучше всего сказала изобретенная на церковной исторіи критическая жилка истиннаго тубингенца. Преданія онъ разбиваетъ на двѣ категоріи: сати, съ исторической основой, и миеи—съ идейной. Последніе по своему характеру большею частью принадлежатъ къ этиологическимъ (причиннымъ) миеамъ, т. е. вымышлены для того, чтобы объяснить причину сдѣлавшагося непонятнымъ явленія. Разновидностью этиологическаго миеа является миеъ этимологическій, выдуманный для объясненія сдѣлавшагося непонятнымъ названія. Напр. Brutus значитъ дурачекъ—и чтобы объяснить это имя была изобрѣтена сказка о томъ, что Вруръ притворился помѣшаннымъ. Такимъ образомъ гипотезу безсознательнаго эпическаго творчества, создавашаго римскую традицію, Ш. замѣнилъ болѣе правдоподобной гипотезой сознательной логической работы.

А. Давидовичъ.

**Швегрихенъ** (Христіанъ - Фридрихъ Schwägrichen, 1775—1853)—нѣм. ботаникъ. Изучалъ медицину и естественныя науки въ Лейпцигѣ, въ 1802 г. получилъ тамъ каѳедру естественной исторіи, въ 1806 г. каѳедру ботаники и до 1837 г. завѣдывалъ мѣстнымъ ботаническимъ садомъ. Его работы касаются главнымъ образомъ изученія мховъ. Въ 1799 г. онъ издалъ «Urographiae botanicæ et entomologicæ Lipsiensis specimen», послѣдняя часть которыхъ вышла въ 1806 г. Въ 1801 г. онъ издалъ оставленный лог. Гедвигомъ описанія листовныхъ мховъ, дополненія къ которымъ изданы были Ш. въ 1811—14 гг. Ему же принадлежитъ краткое обзоріе печеночныхъ мховъ, подъ заглавіемъ «Historiæ Muscorum hepaticorum progromus» (1814) и цѣлый

ряд статей объ этих же мхахъ въ «Zeitschrift Linnæa» за 1839, 1840, 1844, 1845 гг.

**Шведеръ** (Габриель Schweder, 1648—1735)—выдающийся нѣм. юристъ. Былъ профессоромъ государственнаго права въ Тюбингенѣ, при чемъ первымъ сталъ читать государственное германское право. Въ 1703 г. онъ получилъ отъ императора титулъ пфальцъ-графа за свой трудъ «*Jus sacratissimi Imperatoris et Imperii in Ducatu Mediolanensi assertum*» (Тюбинг., 1702). Первое мѣсто между трудами Ш. занимаетъ его книга: «*Introductio in jus publicum Imperii R. G. novissimum*» (ib., 1681), сдѣлавшая эпоху въ наукѣ и выдержавшая въ 1685—1733 гг. 10 изданій. Ему же принадлежитъ «*Collectio nova consil. Tubing.*» (ib., 1731).

**Шведиауеръ** (Францъ-Ксавье Schwediauer, 1748—1824)—нѣмецкій сифилидологъ. Изучая медицину въ Вѣнѣ, затѣмъ поселился въ Лондонѣ, гдѣ приобрѣлъ извѣстность, какъ хороший сифилидологъ. Здѣсь появился его первый трудъ «*Practical observations on the more obstinate and inveterate venereal complaints*» (1784). Въ 1789 г. онъ переселился въ Парижъ, гдѣ приобрѣлъ огромную практику. Въ Парижѣ онъ напечаталъ «*Traité complet sur les symptomes, la nature et le traitement des maladies syphilitiques*» (П., 1798, 7-е изд. 1817). Книга выдержала за короткое время 7 изданій на франц. языкѣ, 5—на нѣм. яз. и нѣсколько на итальянскомъ и англійскомъ. Кромѣ того Ш. издалъ: «*Methodus medendi hodierna in nosocomiis Londinensibus usitata*» (В., 1877); «*Philosophical dictionary*» (Л., 1786); «*Materia medica seu cognitio medicamentorum simplicium*» (Пар., 1800; Гамбургъ, 1805); «*Pharmacopoea med.-practica universalis*» (П., 1802—1803); «*Novum nosologiae methodicae systema*» (ib., 1812).

**Шведовъ** (Федоръ Никифоровичъ)—физикъ, родъ въ 1840 г. Образование получалъ въ слб. университетѣ (1858—62). Удостоенъ степени магистра физики въ 1868 г. и доктора въ 1870 г. Профессоромъ физики въ новороссійскомъ унив. состоитъ съ 1870 г. по настоящее время. Съ 1896 по 1903 г. состоялъ ректоромъ того же университета и председателемъ строительнаго комиссiи по возведенiю зданiя медицинскаго факультета. Напечаталъ: «*О значенiи непроводника въ электростатикѣ*» (СПб., 1863); «*О законахъ превращенiя электричества въ теплоду*» («*Записки Новороссiйскаго Унив.*», IV, 1870); «*Объ отношенiи физики къ естественнѣднiю*» (ib., V, 1870); «*Ueber die Electricitätsstrahlen*» («*Pogg. Ann. Ergänz.*», томъ VI, 1873); «*Дифракцiя электрическихъ лучей*» («*Журн. Русск. Физ.-Химич. Общества*», VII, 1875); «*Отраженiе электрическихъ лучей отъ выпуклой дуги*» (ib.); «*Idees nouvelles sur l'origine des formes solitaires*» (Одесса, 1877); «*Прицѣпный дальномѣръ*» (Одесса, 1877); «*Illusions astronomiques*» (Одесса, 1878); «*Appareil pour l'étude des mouvement des cordes*» («*Séances de la Société française de Physique*», 1878); «*Théorie mathématique des formes cométaires*» (Одесса, 1880); «*Что такое градъ?*» («*Журн. Русск. Физ.-Хим. Общ.*», XII и XIII, 1880, 1881); «*Sur l'origine de la grêle*» («*Revue Scienti-*

*fique*», 1882); «*Les configuratione de la grande comète de 1882*» (Одесса, 1882); «*Sur les bandes transversales de certaines queues cométaires*» (ib., 107, № 2562); «*Sur les configuration, des comètes*» («*Copernicus*», III); «*Sur la queue multiple de la comète 1744*» (ib.); «*Существоуетъ ли отталкивательная сила солнца?*» («*Журн. Русск. Физ.-Хим. Общ.*», XIV, 1882); «*Кометы и солнечная радиация*» (ib., XV, 1883); «*Напрѣванiе метеороидовъ при ихъ паденiи на землю*» (ib., XVI, 1884); «*Происхождение сѣверныхъ сиянiй по теорiи Эдлунда*» (ib., XVII, 1886); «*Sur un phénomène thermomagnétique*» («*Séances de la Soc. française de Physique*», 1886); «*Роль гидродинамики въ теорiи циклоновъ*» («*Журн. 1 усс. Физ.-Хим. Общ.*», XVII, 1886); «*Les mouvements cycloniques*» («*Revue Scientifique*», 1887); «*Rigidité des liquides*» («*Journal de Physique*», 1887); «*Sur la distribution dans l'espace de l'énergie d'une masse en mouvement*» («*Journal de Physique*», 1891); «*Sur une anomalie dans la refraction double des liquides*» («*Journal de Physique*», 1892); «*Объ одномъ лекционномъ гальванометрѣ*» («*Вѣстникъ опытной физики*», 1892); «*Дерево, какъ лѣтосипь засухъ*» («*Метеорологич. Сборникъ*», 1892); «*Введенiе въ методику физики*» («*Вѣстникъ опытной физики*», 1894); «*Космология конца XIX вѣка*» («*Труды X-го съезда русскихъ естествоиспыт.*», 1898); «*Физика, какъ основа естествовѣднiя*» («*Русскiй архивъ патологiи*», 1900); «*La rigidité des liquides*» («*Rapports au Congrès de Physique à Paris*», 1900); «*Eine einfache Ableitung für die Grundgleichung der Kinetischen Gastheorie*» («*Zeitschrift f. den Physikalisch. Unterricht*», 1903); «*Теорема распредѣленiя электрическихъ массъ на эллипсоидѣ*» («*Журн. Русск. Физ.-Хим. Общ.*», 1895); «*Лекционные вѣсы*» («*Физикоматемат. Ежегодникъ*», М., 1902).

**Шведская гимнастика**—см. Цандеръ.

**Шведская матерiя**—см. Хлопчатобумажная ткань.

**Шведская литература.**—Исторiю ея принято подраздѣлять на 8 эпохъ: 1) эпоху язычества, 2) католицизма, 3) реформацiи, 4) великодержавiя, 5) свободы, 6) Густава, 7) новаго государственнаго строя и 8) новшiюну. *Первая эпоха* (язычества) охватываетъ общую для трехъ скандинавскихъ странъ исландскую литературу. Литература *эпохи католицизма* (1200—1521) распадается на *юридическую, религиозную, историческую и поэти.* Къ памятникамъ юридическимъ принадлежатъ «*Landskapslagar*»—областные законы, записанные между XII и XIII в. Для лучшаго закрѣпленiя ихъ въ памяти народа они были первоначально изложены въ стихотворной формѣ и долго передавались устно. Ведя свое начало отъ обычаевъ и законовъ языческой эпохи, законы эти ярко отражаютъ сѣверо-германскiй народный духъ и свидѣтельствуютъ о первоначально широкой самостоятельности областей, которая уже успѣла значительно ослабѣть къ тому времени, когда законы были записаны и когда стало выдвигаться и укрѣпляться понятiе о государствѣ. Особенно пѣ-

ным памятником юридической литературы этой эпохи является случайно уцелевший «Um sýððis Konunga ok höfðinga» («О правлении конунгов и вождей») — свод средневекового государственного и обычного права, а также правил общегития. По введении христианства в Швецию языком ученым стал латинский, и преобладание получила религиозная литература. Настало время мистицизма и схоластики. Представительнейшей мистикой была св. Биргитта (1303 — 1373), наиболее выдающаяся Ш. писательница средних вѣков. Ея «Urpenbaiserer» («Откровения») были написаны первоначально по шведски, а затѣм переведены ею духовником на латинский язык; они свидетельствуют о пламенной фантазии автора, но главная их цѣнность — описание современных нравов. Биргитта энергично выступала против нравственного разлагающаго, отщепенскаго ея время и на роднѣи, и въ чужихъ странах, гдѣ ей удалось бывать во время ея странствованій. Достало: отъ нея и королю Магнусу Эриксону, и самому папѣ. До Биргитты заявили себя въ литературѣ голландскій монахъ-доминиканецъ Петръ де Далия (1240—1289); авторъ жизнеописаній святыхъ (на превосходномъ латинскомъ языкѣ), и Маттиасъ, учитель Биргитты, первый переводчикъ Библии на шведскій языкъ. Средневековая историческая литература Швеции далеко уступаетъ какъ islandской (Snorre Sturleson), такъ и датской («Сахо»); ее исчерпываютъ «Rimkrönikor» (стихотворныя хроники), да вѣсколко малозначительныхъ латинскихъ сочиненій (Eriks Oai, Johannes Magnus и Olaus Magnus). Хроникъ эти мало поэтичны и представляютъ лишь вѣкторый историческій интересъ; главнымъ образомъ «Gamla» (старая) или «Erikskrönikan» (общимъ время до 1319 г.) и «Nya» (новая) или «Karlskrönikan» (1389—1452). Истусственную поэзию среднихъ вѣковъ исчерпываютъ «Drottning Eufemias visor» («Пѣсни королевы Евфимии») — три пространные эпические поэмы, представляющія переработку средневековыхъ рыцарскихъ легендъ, предпринятую въ началѣ XIII в. по почину супруги короля Гакона Магнуссона, и «Biskop Tomas Kväden» («Пѣсни епископа Томаса»). Наибольшее значение имѣютъ «Folkvisor» — народныя пѣсни, болѣею частью общія всѣмъ тремъ скандинавскимъ странамъ. Рядомъ съ «Folkvisor» стоятъ «Folksågor» и «Folksågner» — народныя сати и сказки. Многя изъ нихъ трактуютъ сюжеты, общіе другимъ европейскимъ странамъ, но окраска ихъ — чисто Ш., народная. Судя по всѣмъ даннымъ, въ средневековой Ш. литературѣ существовала еще церковная драма, но ни одного образца этого рода искусственой поэзии не сохранилось даже въ отрывкахъ. Эпоха реформации (1523—1617). Гуманизмъ XV-го вѣка оставилъ весьма слабые слѣды въ Ш. литературѣ; лишь реформация внесла въ литературу новыя вѣанія. Во главѣ новаго движенія сталъ Олаусъ Петри («Мейстеръ Олафъ», 1493—1552), необычайно благородная, самостоятельная и смѣлая личность, ученикъ Лютера. Всѣ его труды сви-

дѣтельствуютъ о гениальной натурѣ; изложеніе его, при всей простотѣ, отмѣчено печатью учености и большого остроумія. Кромѣ литературныхъ трудовъ религиознаго характера, перу Петри принадлежатъ первая хроника («Исторія Швеции до Густава Вазы») на шведскомъ языкѣ, не заслуживая, однако, одобренія короля и вышедшая въ свѣтъ лишь триста лѣтъ спустя, и первое же драматическое произведеніе на шведскомъ языкѣ: «Tobie Comédia». По смерти Петри литература, которая вкусила-было свободу въ началѣ реформации, стала все болѣе подвергаться стѣсненіямъ; преобладаніе опять получила литература религиозная, шримо ортодоксальнаго и догматическаго направленія (конецъ XVI и начало XVII в.). Произведенія изящной литературы этого періода представляютъ весьма мало значенія. Лишь подъ конецъ его стали появляться драматическія произведенія съ сюжетами, почерпнутыми изъ исторіи Швеции. Лучшія изъ нихъ — «Disa» и «Blancskätteta», написанныя историкомъ Иоганнесомъ Мессениусомъ (1579—1636). Эпоха великодержавія (1617—1721). 30-лѣтняя война повлекла за собой большія измѣненія во внутреннемъ строѣ жизни и культурѣ Швеции, вовлеченной въ живыя сношенія съ Западной Европой и невольно приобщившейся къ свѣтской ея культурѣ и къ теченіямъ Ренессанса. Все это не могло не отразиться и на Ш. литературѣ: въ поэтическомъ творчествѣ стали видѣть искусство, а не только средство для религиозной и нравственной пропаганды. Тѣмъ не менѣе, даже въ самыхъ веселыхъ стихотвореніяхъ того времени сказывается основное религиозное настроеніе. Лучшія стихотворенія эпохи отличаются, кромѣ того, свѣжимъ, бодрымъ юморомъ; національнй ихъ характеръ просвѣчиваетъ даже въ заимствованныхъ у античнаго міра формахъ поэтическаго творчества. Въ особенности это можно сказать о Георгѣ Шернъельмѣ, писателѣ XVII вѣка. Главный трудъ его — «Геркулесъ», дидактическая поэма, написанная гекзаметрами. Сюжетъ ея — старое преданіе о выборѣ героя между двумя путями: долга (г-жа Добродѣтель) и наслажденія (г-жа Наслажденіе) — былъ приноровленъ къ даннымъ условіямъ, что дало автору возможность набросать яркія картины современныхъ ему нравовъ и быта, особенно въ области удовольствій. Шернъельмъ былъ чрезвычайно даровитой и многосторонней натурой, но сильно разбрасывался, отдаваясь, на ряду съ поэтическимъ творчествомъ и математикѣ, и философіи, и археологій. Вслѣдствіе всевозраставшаго государственнаго могущества Швеции, археологій было отведено въ ряду наукъ чуть ли не самое почетное мѣсто: она должна была служить удовлетворенію національнаго тщеславія. Шведы стремились доказать, что исторія Швеція — столь же древняя, если не древнѣе исторіи другихъ народовъ. Выразителемъ этихъ стремленій въ литературѣ явился выдающійся естествоиспытатель Олофъ Рудбекъ (1680—1702), авторъ знаменитаго въ свое время (неоконченнаго) труда «Атландъ» или «Мангеймъ» (обык-

новено называется «Атлантикой»), в котором он старался доказать, что Швеция—древнейшая культурная страна на землѣ, сказочная страна Платона Атлантика, колыбель культуры, и что даже край находился въ Швеции. Тотъ же «патриотическій» дух времени создал цѣлую плеяду поэтовъ «на случай», что немало содѣйствовало развитію литературно-поэтического языка. Национальную чистоту и простоту его оберегалъ самъ король Карлъ XI, внушавшій духовенству и судьямъ отнюдь не употреблять такихъ словъ и выраженій, которые не были-бы понятны народу. Изъ поэтовъ, воспѣвавшихъ выдающіяся современныя событія, наиболее талантливыя: Лассе Югансонъ († 1674), прозванный «несчастнымъ Луспордомъ», Юганн Руніусъ († 1713) и первая Ш. поэтесса Софія Бреннеръ († 1730). Въ концѣ XVII в. драматическое творчество стало подчиняться французскимъ образцамъ. Самымъ выдающимся образчикомъ этого направленія является «Росмунда», Урбана Лэрна. Изъ отраслей научной литературы наиболее культивировалась историческая; преимущественно, однако, были приглашаемы въ Швецію иностранные ученые, а Ш. историки главнымъ образомъ занимались археологіей. Народная поэзія продолжала процвѣтать (по мнѣнію нѣкоторыхъ изслѣдователей, наибольшая часть народныхъ пѣсень сложилась въ эту эпоху). Къ народной же литературѣ можно отнести сборники народныхъ пословицъ, поговорокъ, правилъ домашнего обихода и моральныхъ сентенцій; Мартинъ Ашанеусъ собралъ множество такихъ образчиковъ народной мудрости и составилъ изъ нихъ прекрасный стихотворный подборъ: «En liten husregla» («Маленькій домоустрой»). *Эпоха свободы* (1721—72) началась съ установленіемъ въ странѣ болѣе свободнаго политическаго режима. Къ этому времени Швеція перестала быть великой державой; несчастія, сыпавшіяся на страну, заставляли ее очнуться отъ грезъ патриотическаго тщеславія, вернуться къ суровой дѣйствительности и обратитъ всѣ силы на поднятіе внутренняго благосостоянія и культуры страны. Въ ряду наукъ заняли преобладающее положеніе политическая экономія и естествознаніе. Главнымъ отпечаткомъ этой эпохи придаль знаменитый Карлъ Линней (1707—1778). Этотъ величайшій естествоиспытатель Швеции хотя и стяжалъ славу главнымъ образомъ научными трудами на латинскомъ языкѣ, но все же оказалъ большія услуги и родной литературѣ, обладая даромъ описывать и объяснять явленія природы простымъ, яснымъ и въ то-же время сильнымъ, образнымъ языкомъ. Настоящею противоположностью Линнею является Эммануилъ Сведенборгъ (1688—1772), тоже естествоиспытатель, но сдѣлавшійся знаменитымъ въ области спиритизма и мистицизма. Въ силу общаго трезваго утилитарнаго направленія, и въ изящной литературѣ рѣко обозначились два направленія: дидактическое и «гражданское». Наиболее яркимъ представителемъ этихъ направленій является поэтъ и историкъ Олоф Даллинъ (1708—1763), находившійся подъ влі-

яніемъ современныхъ ему французскихъ и особенно англійскихъ писателей (Драйдена, Свифта). По примѣру Аддиссона и Стиля Даллинъ сталъ издавать ежедневный сатирическій журналъ «Then svanska Argus» (1732—1734); остроуміе и бойкое перо Даллина стяжали его журналу всеобщее вниманіе. Главное значеніе Даллина—въ томъ, что онъ сильно способствовалъ развитію Ш. литературнаго языка и подготовилъ путь просвѣдательнымъ идеямъ, укрѣпленію которыхъ помогли другіе выдающіеся писатели этой эпохи: Карлъ Гессинъ (1695—1770); Андерсъ Гепшенъ (1712—1789), представитель краснорѣчія своего времени; Яковъ Маркъ (1714—1763), отецъ Ш. дидактическаго романа («Адалрикъ и Гетильда», «Токла» и др.), взявшій себѣ за образецъ Фенелонава «Телемака»; Яковъ Валленбергъ (1746—1778), юмористъ, нѣкоторыя произведенія котораго (путевыя картины: «Min son раа galejan» и дневникъ изъ поѣздки въ Остиндію 1769—1771 гг.) и до сихъ поръ читаются съ интересомъ, благодаря живости изложенія и тонкой наблюдательности автора. Представителями французскаго вліянія въ Швецію явились Гедвига Норденфлихтъ (1718—1763), бывшая центромъ одного изъ главныхъ литературныхъ кружковъ того времени, одна изъ первыхъ застрѣльщицъ женской эмансипаціи, писавшая въ защиту женщинъ противъ Ж. Ж. Руссо; Г. Крейцъ (финляндецъ родомъ, 1731—1783), авторъ пастушеской идилліи «Атисъ и Камилла», имѣвшая въ свое время успѣхъ, въ родѣ того, какому позже пользовались «Фригтофъ» Тегнера и «Пѣсни подпорпорщика Столя» Рунеберга; Гюленбергъ (1731—1808), сатирикъ и представитель «живописными словами», авторъ поэмы «Aarstiderna» («Времена года»), «Vårdsförfäkten» («Человѣкъ, презирающій свѣтъ») и соетъ басенъ, отличающихся остроуміемъ и блестящимъ сложемъ. Очень сильно было въ Ш. литературѣ этой эпохи вліяніе датскаго писателя Гольберга, комедии котораго, въ переводахъ на Ш. языкъ, нашли широкое распространеніе въ странѣ и вызвали массу подражаній. Наиболее национальнымъ поэтомъ, стоявшимъ на рубежѣ данной и слѣдующей эпохи, является Карлъ Микаэль Бельманъ (1740—1795). Въ поэзіи Бельмана замѣчательно сочетаніе древнегреческой ясности и простоты и сѣверной грусти; онъ особенно чутокъ къ красотамъ природы, вполне оригиналенъ по формѣ и съ большою виртуозностью играетъ стихомъ. Наибольшую извѣстность стяжали его «Fredmans epistlar»—собраніе эпическихъ и лирическихъ стихотвореній, въ которыхъ онъ увѣковѣчилъ нѣкоторые современные ему типы. Обаяніе стиховъ Бельмана тѣсно связано съ музыкой, на которую они имъ положены. Во второй половинѣ эпохи свободы (1753) была основана королевой Ловизой Ульрикой академія изящной словесности и возникло нѣсколько частныхъ кружковъ, преслѣдовавшихъ цѣль поощренія изящной литературы (напр. кружокъ Гедвиги Норденфлихтъ). Научной литературѣ покровительствоваала основанная еще въ 1739 г., между прочимъ, но инициативѣ Линнея, акад. наукъ. *Эпоха Густава*



(1772—1809). Въ царствованіи короля Густава III французское вліяніе въ культурной жизни Швеція достигло своего апогея. Въ манерѣ писателей этой эпохи чужое вліяніе сказывается весьма сильно, но направленіе ихъ все же чисто національное, сюжеты черпаются преимущественно изъ родной жизни и истории. Въ самомъ началѣ этой эпохи возникла Ш. «Музыкальная академія» и была основана «Королевскій театр». Самъ король, въ сотрудничествѣ съ приближенными, писалъ драмы и тексты для оперы. Главнымъ сотрудникомъ короля и вмѣстѣ съ тѣмъ наиболѣе типичнымъ представителемъ своего времени былъ И. Кельгрэнъ (1751—1795). Французское вліяніе сказалося въ немъ особымъ пристрастіемъ къ формѣ, въ отдалѣ которой онъ и достигъ совершенства; затѣмъ, какъ истинный ученикъ Вольтера, онъ былъ горячимъ поборникомъ цивилизации и человечности и безстрашно бичевалъ сатирой въ своей газетѣ («Stockholmsposten») всякое проявленіе невежества, грубости нравовъ и суевѣрія, предрассудковъ и злоупотребленія властью. Въ послѣднихъ произведеніяхъ Кельгрэна сказывается уже чисто германская искренность и глубина чувства. Съ Кельгрэномъ соперничалъ К. Леопольдъ (1756—1829), особенно прославившійся своимъ рассказомъ «Egde och Annette», въ которомъ легкомысленной столичной жизни противопоставляется простая деревенская. Своими критическими статьями Леопольдъ много содѣйствовалъ развитію литературнаго вкуса и у своихъ современниковъ. Самой популярной писательницей этой эпохи была Анна Ленгрэнъ (1755—1817), черпавшая свои сюжеты преимущественно изъ семейной жизни въ различныхъ слояхъ общества: «Den glada Festen» («Веселый праздникъ»), «Eklog», «De smaa ra landet» («Малыши въ деревнѣ»), «Pojkagpen» («Мальчуганы»), «Buketten» («Букетъ»). Въ другихъ рассказахъ она мѣтко осмѣиваетъ сословныя слабости—родовую ситѣ («Fröken Juliana», «Portgrättern»), высокомеріе ученыхъ («Gossen och leksakerne»), низкопоклонство передъ высшими («Grefvinnans besök»), стремленіе жить выше средствъ («Kalaset»). Иронія ея добродушная, юморъ живой, веселый. Представителемъ романтическаго направленія въ Ш. литературѣ, соотвѣтствовавшаго нѣмецкому «Sturm und Drang Periode», является Т. Торшальдъ (1759—1808), проповѣдавшій близость къ природѣ, свободу чувства и мысли, и осужденный за соч.: «Om det allmänna förståndets frihet» («О свободѣ мысли») на 4-хъ лѣтнее изгнаніе. Родственнымъ Торшальду по духу былъ Б. Лидгрэнъ (1759—1793), лучшими произведеніями котораго считаются «Grefvinnan Sparatras död» («Смерть графиня Спастара») и «Aaret 1783» (Годъ 1783-й). Упрочившаяся въ эту эпоху въ Ш. литературѣ французская ложно-классическая или академическая школа продолжала преобладать и еще нѣсколько лѣтъ спустя послѣ смерти Густава III; слѣдуя этому направленію, Ш. литература дошла до полного господства формы надъ содержаніемъ. И этотъ періодъ, однако, далъ нѣсколько высоко-даро-

витыхъ поэтовъ, но ихъ талантъ, скованный мертвыми академическими формами, не могъ развиться вполнѣ. Сюда относятся два епископа: Ф. Францъ (1722—1797) и И. Валингъ (1779—1839). Первый, уроженецъ Финляндіи, писалъ простыя по формѣ, чисто идиллическія стихотворенія; его поэтическое творчество было «ясно, какъ ключевая вода, невинно, какъ младенческая душа, и говорило о жаждѣ неземной чистоты нравовъ». Творчество втораго отличалось болѣе сильнымъ характеромъ и мрачнымъ колоритомъ; его псамы считаются лучшими образцами этого рода Ш. поэзіи. Изъ авторовъ, писавшихъ прозой, въ этотъ періодъ выдѣлились Г. Адерспарре, издававшій журналъ «Läsning i blandade ämnen», въ которомъ сотрудничали лучшія силы литературы, и Г. Эрта, авторъ замѣчательнаго труда: «Naagra tankar om sätet att uppreta och befästa den urgamla franska monarkien» («Размысленія о способѣ возстановити и укрѣпити древне-французскую монархію»). Сторонникъ политической свободы и противникъ сословныхъ прерогативъ, добровольно отказавшійся отъ дворянства, Эрта, подъ видомъ защиты монархическаго строя, тонко, но вѣдо, пронизываетъ надъ нимъ. Второе изданіе этого сочиненія было запрещено за «неодобящіе отзывы объ иностранныхъ государствахъ». Эпоха новаго государственнаго строя (1809—1830). Послѣ государственнаго переворота 1809 г. въ Ш. литературѣ повѣяло новымъ духомъ. Въ 1810 г. была объявлена свобода печати, не безусловная, но все же достаточно широкая. Подъ вліяніемъ нѣмецкой романтической школы, въ Ш. литературѣ обозначились два главныхъ теченія: *новоромантизмъ* и *готтизмъ*. Приверженцы перваго, получившіе по одному изъ своихъ печатныхъ органовъ прозвище *фосфористовъ*, были успешніе студенты. Еще въ 1808 г. въ Упсалѣ образовалось общество любителей словесности, по распаденію котораго въ 1807 г. былъ основанъ 17-ти лѣтнимъ студентомъ Аттербомомъ «Союзъ Авроры». Въ этомъ союзѣ вырабатывались литературные взгляды молодежи, высказывавшіеся затѣмъ въ журналахъ: «Полифемъ» (Стокг., 1809—1812 гг.) и «Фосфоръ» (Упсала, 1810—1813). Въ первомъ молодже дядито осмѣивала «академикомъ»; второй всесторонне развивалъ и освѣщаль идеи новой школы. Главными сотрудниками его были Аттербомъ, Пальмбладъ, Гедборнъ, Соуденъ. Поэтическая произведенія фосфористовъ печатались въ «Поэтическомъ Альманахѣ», издававшемся Аттербомомъ (1812—1822); критическимъ органомъ школы являлся «Svensk litteraturtidning» (1813—1824 гг.). Главный защитникъ старой академической школы, Перъ Вальмаркъ (ум. 1858 г.), весьма энергично боролся съ «фосфоризмомъ» въ своихъ журналахъ: «Journal för litteratur och teater» и «Allmänna Journalen» и вышутялъ «Фосфористовъ» въ сатирической поэмѣ «Markalles sömnlösa nätter» («Безсонныя ночи М.», 1820—1821). Не смотря на крайности, до которыхъ доходили фосфористы, они разбудили литературу, внесли въ нее духъ жизни, обогатили ее фантазіей,

чувством, открыли поэтическому творчеству более широкие горизонты и содействовали ознакомлению Ш. общества с иностранной поэзией, особенно германской и южно-романской. Наиболее выдающимся писателем из «фосфористов» является самъ Атербомъ, начавший свою дѣятельность подъ сильнымъ влияніемъ Тика и Шеллинга. Онъ стремился сочетать въ творчествѣ романтическую воздушную образность, нѣжную музыкальность стиха, «грѣзы и сладкіе звуки» съ натуръ-философскими размышленіями надъ задачами жизни. Поэзія его страдает, поэтому, нѣкоторой туманностью; тѣмъ не менѣе онъ обнаружилъ крупное поэтическое дарование, и его поэма-сказка «*Lycksalighetens ö*» («Островъ блаженства») — одно изъ прекраснѣйшихъ произведеній Ш. новоромантизма. Идея этой аллегорической поэмы — соотношение между жизнью въ грѣзахъ, въ мірѣ фантазіи и дѣйствительною жизнью. Атербомъ не даетъ преимуществва первой, какъ дѣлали нѣмецкіе романтики, но изображаетъ печальныя послѣдствія пренебреженія требованіями, предъявляемыми къ человѣку дѣйствительностью. Выдающимся представителемъ фосфоризма является также В. Пальмбладъ (1788—1852), бывшій и писателемъ, и издателемъ. Вторая партія — «Союзъ рѣтовъ» — преслѣдовала не только часто-литературныя, но и общекультурныя цѣли. Являясь, какъ и «фосфористы», приверженцами романтической школы, «готы», какъ ихъ называли, отличалась чисто-национальнымъ духомъ, который они стремились проявлять и въ искусствѣ, и въ наукѣ, и въ общественной жизни. Ихъ воодушевляла идея составить «братскій союзъ людей, стремящихся воскресить въ себѣ и въ другихъ свободный духъ, мужество и честность древнихъ готовъ». Среди членовъ союза были люди съ крупнымъ поэтическимъ дарованіемъ. Основателемъ союза «готовъ» былъ Я. Адлербетъ, сынъ талантливаго переводчика латинскихъ классиковъ. Съ 1811 г. «готы» стали издавать собственный журналъ «Идуна». Въ 1844 г. Адлербетъ умеръ и союзъ распался. Къ «готамъ» принадлежали два будущіе свѣтла Ш. литературы — Исая Тэгнёръ (1782—1846) и Эрикъ Гейеръ (1783—1847). Эти два поэта, представители различныхъ сторонъ характера шведскаго народа, считаются вообще величайшими национальными поэтами Швеции. Они до того слились въ сознаніи народа, что говоря объ одномъ, нельзя не вспомнить и о другомъ. Оба они были профессорами университетовъ: Гейеръ — уусальскаго, Тэгнёръ — лундскаго. Гейеръ соединялъ въ себѣ поэта, философа, композитора и гениальнаго историка. Прислкнувъ временно къ лагерю романтика, онъ сталъ затѣмъ первымъ доборникомъ либеральныхъ идей. Тэгнёръ, одаренный болѣе блестящимъ поэтическимъ талантомъ, но менѣе гармонично развитый, прислкнувъ въ послѣдствіи къ академическому направленію. Въ общемъ его творчество носить отпечатокъ «эпохи Густава», но еще въ сильнѣйшей степени отразилось на немъ влияние древнегреческой поэзіи и Шиллера, съ которыми роднитъ Тэгнѣра

страстная любовь къ свободѣ. У насъ въ Россіи Тэгнёръ известенъ особенно поэмой «Фритъофъ» (пер. проф. Я. Грота). «Союзъ готовъ» выдвинулъ еще двѣ крупныя силы: Арвида Афеулиуса (1785 — 1871), собирателя Ш. народныхъ пѣсней, преданій и переводчика на Ш. языкъ древней Эдды, и Пера Линга (1776—1839), положившаго начало «Ш. гимнастикѣ». Изъ писателей той эпохи, стоявшихъ внѣ партій, первое мѣсто занимаетъ Э. Стагнелиусъ (1793—1823), мистикъ въ душѣ, творчество котораго изобилуетъ переходами отъ пламенной чувственности къ глубокой скорби о бренности земного сущестованія. Онъ пробовалъ свои силы въ самыхъ различныхъ родахъ литературы, а сюжеты черпалъ изъ античнаго міра, изъ древне-сѣверной старины и древне-христіанскихъ преданій. Никто изъ Ш. поэтовъ не превзошелъ его красотой стиха. Карлъ Никандеръ (1799 — 1839) написалъ драму «*Runesvärdet och den förste riddaren*» («Волшебный мечъ и первый рыцарь»), въ которой изображена борьба между христіанствомъ и язычествомъ на сѣверѣ. Эрикъ Шёбергъ (1794—1828), писавшій подъ псевдонимомъ Vitalis, осмѣивалъ въ своихъ сатиряхъ превращенія новой школы. К. Дальгрэнъ (1791 — 1844), лирикъ, отличался умѣньемъ живописать природу. Бернгардъ Бескоу (1796 — 1868) — авторъ поэмы «*Sveriges anor*» («Предки Швеціи»), въ которой прославляются различныя событія изъ исторіи Швеции. Первый періодъ «*сноттисей эпохи*» — послѣ 30-хъ годовъ и до середины XIX стол. можно назвать періодомъ упадка поэзіи; поэты болѣею частью перепѣвають Тэгнѣра, да пережевываютъ идеи романтизма (К. Бѣттигеръ, 1807—1878; Б. Мальмстрёмъ, 1816—1865). Въ Швеціи, какъ и въ остальной Европѣ, стали уставать отъ романтизма. На первый планъ выступилъ порожденный польскою революціей либерализмъ, представителями котораго явились, между прочимъ, такіе крупныя таланты, какъ Гейеръ и Альмиквистъ. Во главѣ движенія сталъ І. Гѣрта (1801 — 1872), сплотившій около себя кружокъ молодыхъ писателей и публицистовъ и своей газетой («*Aftonbladet*») открывшій новую эпоху въ исторіи Ш. печати. Въ общемъ писатели этого періода болѣе преслѣдовали практическія цѣли, нежели эстетическія. Изъ нихъ особенно выдаются О. Струмент-Беккеръ (1811 — 1869), писавшій подъ псевдонимомъ *Orvard Odde*, самый остроумный Ш. фельетонистъ школы Гейне и французскаго публицистовъ, и А. Бланшъ (1811—1868), авторъ цѣлаго ряда комедій и романовъ въ жанрѣ Евг. Сю, а также замѣчательныхъ очерковъ стокгольмской жизни. Внѣ этого кружка стояли: одинъ изъ вожаковъ либеральной партіи К. Страндбергъ (1818—1877), писавшій подъ псевдонимомъ *Talis Qualis*, даровитый лирикъ и выдающийся переводчикъ; Б. Мальмстрёмъ (1816 — 1865), противникъ новоромантизма, писавшій стихи по классическимъ образцамъ, и бывшій кумиромъ молодежи Гуннаръ Веннербергъ (1817 — 1901), авторъ стихотворныхъ диалоговъ, прославлявшихъ веселую студенческую жизнь въ Упсалѣ

(«Gluntarne»). Благодаря прекрасной музыкѣ, на которую положены эти стихи; они остаются популярными и до сихъ поръ, подобно пѣснямъ Бельмана. Изъ поэтовъ того времени выдавался еще I. Нюбомъ (1815—1889) и Э. Ольстедъ (1808—1874). Масса наярввшихъ вопросовъ объ отношеніяхъ между сословіями, о народномъ просвѣщеніи, о женской эмансипаціи, о наказаніи преступниковъ и т. п., ставшіе предметами горячаго обсужденія въ газетахъ и въ засѣданіяхъ риксдага, подготовлялись и принципиально рѣшались главнымъ образомъ въ новой Ш. беллетристикѣ. Въ 1839 г. выступилъ Ф. Седерборгъ (1784—1835) съ романомъ «Уно ф. Трассенбергъ», за которымъ послѣдовало нѣсколько мелкихъ разсказовъ. Произведенія Седерборга давала только занимательное чтеніе, не касаясь общественно-политическихъ вопросовъ. Первымъ романистомъ этого направленія явился Карлъ Альмквистъ (1793—1866), одинъ изъ талантливейшихъ Ш. писателей. Подобно «готамъ», Альмквистъ стремился воскресить въ современникахъ старинный истинно шведскій духъ, что могло быть, по его мнѣнію, достигнуто путемъ сближенія съ природой, связью съ землей, словомъ—усвоеніемъ себѣ началъ жизни труженника—крестьянина, съ сохраненіемъ, однако, всѣхъ духовныхъ преимуществъ, даваемыхъ образованіемъ. Въ 1824 г. Альмквистъ самъ попытался превратиться въ такого крестьяннина-интеллигента, оставилъ Стокгольмъ, переѣхалъ въ Верmlandъ, зажилъ тамъ въ качествѣ крестьянина «Лове Карлсона», занимаясь земледѣліемъ и черченіемъ картъ, и женился на крестьянской дѣвушкѣ. На «землѣ», однако, онъ успѣлъ всего 2 года и снова вернулся въ столицу, гдѣ и занялся пропагандой въ печати своихъ излюбленныхъ идей. Альмквистъ являлся представителемъ вырождавшагося романтизма, готового превратиться въ радикальный субъективизмъ и возставать противъ всякихъ авторитетовъ. Моральный скептицизмъ Альмквиста выразилъ въ одномъ изъ своихъ излюбленныхъ парадоксовъ: «И невинность, и мышьякъ—блага цвѣта». Альмквистъ до сихъ поръ можетъ считаться самымъ универсальнымъ изъ шведскихъ писателей. Онъ пробовалъ свои силы и въ исторіи, и въ педагогикѣ, и въ лексикографіи, и въ математикѣ, и во всѣхъ родахъ поэзіи, и даже въ музыкѣ. Чуть ли не въ все время и страны находили въ немъ своего бытописателя. Словомъ, Альмквиста недаромъ зовутъ «великимъ чародѣемъ Ш. литературы». Главное литературное произведеніе его, «Törngosens bok» («Книга шиповника», съ 1832 г.)—цѣлый рядъ поэмъ, стихами и прозой, лирическаго, эпическаго и драматическаго характера, дающихъ картину всѣхъ стадій человеческой жизни. Изъ беллетристическихъ произведеній Альмквиста произвелъ небывалую сенсацію превосходно написанный разсказъ «Det gaar an» («Шойдетъ», 1839), содержавшій страстныя нападенія на нерасторжимость брака и на бракъ вообще. Десятилѣтіе съ 1830 по 1840 г. ознаменовалось необычайнымъ расцвѣтомъ беллетристики и особенно рома-

на. Наибольшую извѣстность изъ писателей этого періода заслужила Фредерика Времеръ, родомъ изъ Финляндіи (1801—1865). Начавъ идеалистскими, нѣсколько сентиментальными «картинками будничной жизни» («Teckningar ur hverdagslivet»), она подъ конецъ посвятила себя идеальному роману, пропагандируя въ своихъ произведеніяхъ главнымъ образомъ эмансипацію женщинъ, чѣмъ и стяжала себѣ у современниковъ популярность, не уступающую славу Тагнера. Наибольше извѣстны ея романы: «Grannarne» («Сосѣди») и «Hemmet» («Семья»). Другая популярная писательница того времени, Софія-Маргарита ф. Кноррингъ (1791—1848), преимущественно описывала жизнь высшихъ слоевъ общества; третья—Эмилія Флюгаре Карлэнъ (1807—1892)—прославилась описаніями быта рыбаковъ Богуслана; четвертая—Марія-Софія Шварцъ (1819—95)—плодотворная романистка, почерпавшая свои сюжеты преимущественно изъ быта рабочихъ и низшихъ классовъ. Карлъ Веттербергъ (1804—1895), писавшій подъ псевдонимомъ «Onkel Adam», сталъ извѣстенъ своими очерками и жанровыми картинками, рисующими комическія стороны столичной жизни; въ болѣе крупныхъ своихъ романахъ онъ возстаетъ противъ равнодушія и жестокости въ отношеніяхъ высшихъ классовъ къ низшимъ. Въ теченіе 10 лѣтъ онъ съ большимъ успѣхомъ издавалъ дѣтскій журналъ «Liljea». Изъ драматическихъ писателей того времени особенный успѣхъ имѣлъ I. Вррссонъ (1790—1866), своими историческими драмами; въ юности онъ участвовалъ въ «Поэтическомъ альманахѣ», почему и назыв. «последнимъ фосфористомъ». Луи де Гэръ (р. 1818 г.), писавшій подъ псевдонимами С. Н. Т.—авторъ романовъ и изящныхъ очерковъ, свидѣтельствующихъ о замѣчательно тонкой наблюдательности, и воспоминаній, которыя, кромѣ историческаго интереса, отличаются мастерствомъ изложенья. Съ восторженіемъ на престолъ Карла XV либеральныя идеи стали одерживать побѣду за побѣдой; самой важной изъ нихъ явилась реформа народнаго представительства (1865). Равноправность представителей различныхъ сословій естественно повлекла за собой стремленіе къ такому же равенству и въ другихъ отношеніяхъ. Періодъ этотъ оказался особенно благопріятнымъ для развитія литературныхъ талантовъ. На первомъ мѣстѣ стоитъ Б. Рюдбергъ (1828—95), представитель идеалистическаго направленія. Всюобщее вниманіе Рюдбергъ завоевалъ уже своимъ историческимъ романомъ «Den siste athenaren» («Послѣдній афинянинъ»), но первенствующее положеніе въ изящной литературѣ занялъ лишь мало по малу. Онъ давно уже былъ извѣстенъ цѣнными трудами по эстетикѣ, міеологіи, религіозной философіи, когда выступилъ въ качествѣ поэта-лирика; его поэтическія произведенія считаются, по глубинѣ иден и мастерству формы, въ ряду лучшихъ сокровищъ Ш. литературы. Другіе выдающіеся лирики—графъ К. Снойдской (1841—1903) и К. Вирсэнь (р. 1842 г.). Снойдскій особенно извѣстенъ своими сонетами «Svenska bilder»,

въ которыхъ слегка напоминаетъ финскаго поэта Руенберга. Въ поэзі Вирсена преобладаютъ религиозные мотивы. Рядомъ съ идеалистическимъ направлениемъ въ Ш. литературѣ съ 1879 г. обнаруживается и рѣзко-реалистическое. Первымъ представителемъ его явился Августъ Стриндбергъ (родился въ 1849 г.), выступивъ со своимъ романомъ «Röda rummet» («Красная комната»), вызвавшимъ ожесточенную полемику и раздѣлившимъ Ш. литературу на два враждебныхъ лагеря. Новая реалистическая Ш. школа отличается отъ современной ей французской не только формой; и для Стриндберга, и для другихъ Ш. писателей его направленія форма имѣетъ лишь второстепенное значеніе въ сравненіи съ тѣми идеями, которыя или желательно провести. Необычайно богатое дарованіе Стриндберга, и какъ беллетриста, и какъ драматурга, не спасаетъ его, однако, отъ болѣзненной односторонности и грубости; даже лучшія его произведенія порти въ отрывочности характеристикъ и нѣкоторое личное озлобленіе. Большою тонкостью психологическаго анализа отличается Густавъ де Гейерстамъ (род. 1858 г.), даровитый беллетристъ и драматургъ, авторъ «Головы Медузы» («Medusas Huvud»), «Братинки» («Lille Bror») и «Борьбы за любовь» («Kamp för Kärlek»), черпающій свои сюжеты преимущественно изъ быта литературныхъ и простыхъ труженниковъ. Въ общемъ реализму въ Ш. литературѣ не повезло; двѣ лучшія его представительницы Анна Лесфвэръ (1849—1892) и Виктория Бенедиктсонъ (псевдонимъ Эрнстъ Альгрэнъ, 1850—1888), посвятивши себя описанію кричащихъ противорѣчій жизни, обѣ умерли рано. Противниками новаго реалистическаго направленія являются нѣкоторые молодые поэты, изъ которыхъ наиболее выдаются В. Ф. Гейденстамъ (р. 1859 г.). Обвиняя послѣдователей реалистическаго направленія въ недостаткѣ жизнерадостности и бѣдности фантазій, Гейденстамъ развѣргиваетъ въ своихъ произведеніяхъ богатые краски картинны изъ жизни Востока или изъ родной исторіи. Самое крупное изъ его послѣднихъ произведеній «Karolinega»—серія превосходныхъ рассказовъ изъ временъ короля Карла XII, проникнутое горячей любовью къ родинѣ и природѣ. Одновременно съ Гейденстамомъ порвалъ съ «реалистами» О. Лесвиртъ (р. 1862 г.), въ поэзіи котораго сказывается влияние средневѣковаго мистицизма; въ Ш. литературѣ онъ является чѣмъ-то вроде прерафаэлитъ въ живописи.—Наибольшимъ успѣхомъ изъ поэтовъ-лириковъ пользуется Густавъ Фредингъ (р. 1860 г.); не связанный ни съ какой школой, онъ рисуетъ Ш. природу и народную жизнь съ большимъ юморомъ и яркими красками, а по виртуозности стиха приближается къ Бельману. Изъ писательницъ антиреалистическаго направленія особенно выдается Сельма Лагерзэфъ (р. 1833 г.). Уже въ первомъ ея романѣ: «Göst Berlings saga» сказана необычайно богатая фантазія и увлекательная живость положенія. Тѣ же достоинства, въ соединеніи съ глубокой психологіей

въ обрисовкѣ характеровъ, отличаютъ ея послѣдующія произведенія, проникнутыя чувствомъ глубочайшаго состраданія ко всемъ несчастнымъ. Въ одномъ изъ лучшихъ изъ нихъ—«Antikrists mirakler»—она задается ибью указать путь къ разрѣшенію социальнаго вопроса, пробужденіемъ въ людяхъ лучшихъ альтруистическихъ чувствъ. Крупное имя составила себѣ также Эленъ Кей (р. 1848 г.), немало потрудившаяся надъ разрѣшеніемъ различныхъ общественныхъ вопросовъ и особенно вопроса о воспитаніи. Оригинальностью дарованія выделяется Елена Нюбломъ (датчанка родомъ, род. 1843 г.), начавшая лирическими стихотвореніями на датскомъ языкѣ, а въ Ш. литературѣ завоевавшая себѣ известность полными поэзіи и юмора сказками. Не лишены значенія Альфрильда Агралль (р. 1849 г.), писательница-драматургъ, и романистки Софья Эльманъ (р. 1833 г.) и Гильма Страндбергъ (р. 1835 г.). Изъ писателей послѣдняго періода выдаются еще: Геллерстедъ (р. 1836 г.), своеобразный талантъ котораго сосредоточился на созданіи мелкихъ вещей, К. Меланъ (р. 1849 г.), воспѣвшій лихеры, А. Боотъ (р. 1833 г.), описывающій древнесверную жизнь, Д. Фальстремъ (р. 1853 г.), поэт-лирикъ, А. Лундгоръ (р. 1861 г.), романистъ, А. Карлфельтъ (р. 1864 г.), поэт-лирикъ, отличающійся необычайной задушевностью и юморомъ въ чисто народномъ духѣ, Ф. Гедбергъ (р. 1828 г.), драматургъ (лучшее произведеніе—«Bröllopet paa Ufaasa»), два его сына Торъ Гедбергъ (р. 1861 г.) и Карлъ Гедбергъ (р. 1867 г.), изъ которыхъ особенно талантливы первый, авторъ драматической поэмы «Гергардъ Гриммъ»; П. Молинъ (1864—1896), описывавшій природу и людей Нордланда, П. Гальстремъ (р. 1866 г.), выдающійся беллетристъ («Брильянтовое ожерелье»), Л. Седербергъ (р. 1869 г.), беллетристъ и фельетонистъ, К. Форслундъ (р. 1872 г.), черпающій сюжеты изъ Ш. народной жизни, А. Геденшера (р. 1852 г.), пишущій подъ псевдонимомъ Сигурдъ, сатирикъ, тоже известный своими описаніями народной жизни; Ф. Дальгрэнъ (1816—1895), писавшій подъ псевдонимомъ Fredrik paa Rannsätt, и А. Бондесонъ (р. 1854 г.) известные своими рассказами изъ народного быта, въ которыхъ народъ изображается съ точки зрѣнія самого же народа и отчасти его языкомъ.—Среди современныхъ Ш. поэтовъ находится и одинъ коронованный: это самъ нынѣшній монархъ Ш. король Оскаръ II (р. 1829 г.), пишущій подъ псевдонимомъ Оскара Фредрика. Первое мѣсто среди его трудовъ занимаетъ сборникъ «Ur svenska flottans minnen» («Изъ лѣтописи Ш. флота»). Стихотворенія эти напоминаютъ по духу пѣсни скальдовъ. Король известенъ также своими рѣчами, составившими особый сборникъ. Изъ нихъ особенно выдается сказанная пѣля на конгрессѣ печати въ Стокгольмѣ въ 1897 г.

Ш. периодическая печать. Первая Ш. газета, существующая и до сихъ поръ подъ названіемъ «Post och Inrikes Tidning», основана въ 1645 г.; съ 1791 г. изданіе ея составляетъ привилегію Ш. академіи. Для изданія периодическаго органа требовалось прежде

особое королевское разрѣшеніе, при чемъ самый органъ оставался подцензурнымъ, какъ и всѣ другія печатныя изданія. Законъ 1812 г. о свободѣ печата входить въ число четырехъ основныхъ законовъ Швеція и заключаетъ подробныя правила относительно правъ издательства и связанной съ ними отвѣтственности: виновные въ нарушеніи этихъ правилъ подсуны суду присяжныхъ (хотя это учрежденіе, вообще чуждо Ш. судопроизводству). Право издавать печатный органъ предоставляется каждому, кто «не былъ наказанъ по суду за преступленіе или объявленъ недостойнымъ вести рѣчь за другихъ», подъ условіемъ заявленія о томъ министерству юстиціи. Органъ Ш. періодической печати былъ въ 1899 г. 754, изъ нихъ 351 газета (43 издаются въ Стокгольмѣ, изъ нихъ 12 ежедневныхъ). Провинціальная пресса, которая до 1850 г. была представлена лишь одной газетой, имѣетъ ихъ теперь 40. Подписная цѣна Ш. газетъ всегда отличалась дешевизной. Нѣкоторые газеты расходятся въ числѣ 10000 экз. Подписка на журналы вообще довольно незначительна.

*Шведская наука. Исторія литературы.* Самостоятельное существованіе исторіи литературы, какъ отрасли науки, начинается въ Швеціи съ появленіемъ новоромантической школы. Новаторомъ въ данной области явился Л. Гаммершельдъ, авторъ теперь уже устарѣваго труда «Svenska Vitterheten» (1818). Трудъ П. Аттербома: «Svenska siare och skaldet» (1841—1855), представляющей характеристика Ш. поэтовъ (въ хронологическомъ порядкѣ) въ манерѣ Сентъ-Бѣна и отличающейся большою психологической вѣрностью и тонкимъ критическимъ чутьемъ, не утратилъ своего значенія и до сихъ поръ. Капитальное значеніе имѣютъ труды Г. Лундгрена: «О поэзіи Бельмана», «Исторія Ш. драмы до 1665 г.» и подробная «Исторія Ш. извѣстной литературы со смерти Густава III до середины XIX ст.». Въ новейшей исторіи литературы обнаруживается вліяніе Тэна и Брандеса; ей задача—показать, насколько въ данномъ литературномъ произведеніи отразился духъ народа, времени и авторской индивидуальности. Такого направленія держатся преимущественно ученики К. Нюблома—Г. Шюкк, К. Варбургъ и О. Левертинъ. Шюккъ выпустилъ между прочимъ 1-й томъ обширной «Исторіи Ш. литературы» и вмѣстѣ съ Варбургомъ составилъ сокращенную исторію Ш. литературы до новаго времени. Левертинъ извѣстенъ характеристиками писателей эпохи Густава.—*Фольклоръ.* Ш. фольклоръ пока еще мало развитъ. Классическій трудъ въ этой области принадлежитъ г. Гильяну-Каваліусу: «Värend och virdagn» (1818—89). Затѣмъ галантивыми Ш. фольклористами являются А. Рээфъ, Р. Дюбергъ. За послѣдніе годы богатые матеріалы по Ш. фольклору можно найти въ журналѣ «De svenska Landsmaalen», изд. проф. И. Лунделена, а также въ изданіяхъ «Nordiska museet».

*Шведская наука. Исторія.* Самое крупное имя въ этой отрасли Ш. науки—имя Г. Гейера, одного изъ величайшихъ шведскихъ мыслителей и научныхъ дѣятелей. Главный трудъ его, «Svenska Folkets historia» (до

1654 г.)—настоящій шедевръ какъ по тонкости критики, такъ и по силѣ изложенія. Затѣмъ идутъ: А. Фриксель, извѣстный своими «Berättelser ur svenska historien» («Разсказы изъ Ш. исторіи»), ставшими народнымъ чтеніемъ; О. Рюдбергъ; К. Стюффе; Э. Гильебрандтъ, редакторъ лучшаго шведскаго историческаго журнала «Historisk Tidskrift»; Г. Форсель; Г. Гильебрандтъ, К. Науманъ (въ содружествѣ съ Э. Гильебрандтомъ, написалъ «Den svenska statsförvaltningens historia»); Г. Виселгрантъ; Эленъ Фрискъ; А. Гаммершѣльдъ; О. Шегрэнъ и Э. Свенсенъ. *Археологія* обязана, главнымъ образомъ, С. Нельсону и В. Гильебрандту, которыхъ можно считать основателями Ш. археологіи. Г. Гильебрандтъ и профессоръ О. Монтелиусъ много содѣйствовали разработкѣ системы и методовъ археологіи; ими былъ введенъ такъ называемый типологическій методъ, получившій важное значеніе для этой науки. Ш. *нумизматикѣ* положило начало Э. Бреннеръ, своимъ трудомъ «Thesaurus nummorum sueogethicozum».

Изъ преемниковъ Бреннера выдаются Б. Гильебрандтъ и Шерстедъ. По богатству коллекцій восточныхъ монетъ Швеція занимаетъ второе мѣсто послѣ Россіи (см. К. Торнбергъ, «Numi sicii regii umorphusii Holmiensis»). *Исторія церкви.* Лучшіе труды въ этой области принадлежатъ К. Корнелиусу («Kristna Kyrkans historia») и Сунделину («Исторія swedenборгства въ Швеціи»). По богословію вообще выдвинулись Н. Мединъ и О. Мирбергъ, особенно потрудившіеся надъ истолкованіемъ Библии. Къ оппозиціи господствующему ортодоксальному направленію принадлежатъ В. Рюдбергъ и Фэръ; философско-богословомъ въ духъ церкви явился П. Викнеръ. Изъ нынѣ живущихъ богослововъ выдаются епископъ Виллингъ и профессоръ Рудинъ. *Философія.* Отцомъ Ш. философской науки считается К. Бострамъ (1797—1866), вообще самый оригинальный мыслитель Швеціи. Риббингъ, въ «Platos Idealäga» и «Socraetiske Studien», засвидѣтельствовалъ близкое духовное родство между національной Ш., т. е. Бостровскою философіей и греческимъ идеализмомъ. Нюблеусъ изобразилъ судьбу Ш. философій съ конца XVIII в. въ прекрасномъ, неоконченномъ трудѣ: «Den filosofiska forskningen i Sverige». Салингъ является продолжателемъ Бострама. Виннеръ, въ своемъ трудѣ: «Egenskaper och pärgänsande tankeföretag», сталъ удаляться отъ Бострамовской философій и пошелъ еще дальше въ слѣдующихъ своихъ трудахъ. Идеалистическая философія, разработанная Бострамомъ, оказала большое вліяніе на Ш. *педагогикѣ.* Въ этой области выдвинулись К. Шидтеръ, И. Гольмбергсонъ, Ф. Шревелиусъ, П. Бергфалькъ, С. Оливекрона, Е. Нордлингъ, Г. Ридингъ и О. Алянъ. *Педагогика.* Первымъ представителемъ Ш. педагогикѣ явился епископъ Л. Паулинусъ Готусъ (1665—1646), горячій поборникъ рациональнаго воспитанія молодежи. Другимъ выдающимся педагогомъ XVI в. былъ И. Рубеккиусъ. Уже въ 1649 г. былъ изданъ законъ, обязывавшій учителей

протн полный курсъ по педагогикѣ. Въ XVIII в. выдвинулись трудами по педагогикѣ Э. Эклундъ, И. Броваллусъ и К. Брокманъ; послѣдній (1783—1812) издавалъ первый педагогическій журналъ «Magazin för föräldrag och lärag» («Магазинъ для родителей и учителей»). Въ XIX в. выдающимися педагогами-писателями явились К. Агардъ, Э. Гейеръ, А. Фрюжесль и П. Лингъ, основатель Ш. педагогической гимнастики. Въ области народнаго образования замѣтны труды Т. Руденшѣльда, П. Сильстрема и Ф. Карлсона. Между сборниками женскаго образованія выдвинулась Анна Сандстремъ (р. 1854 г.), защитница нагляднаго метода, отвѣдавшая главное мѣсто въ учебной программѣ естественнымъ наукамъ и географіи. Основателемъ шведскаго педагогическаго ручнаго труда—слайда—явился О. Саломонъ. *Политическая экономія и социологія.* Въ первой половинѣ XIX в. политическая экономія въ Швеціи развивалась подъ сильнымъ влияніемъ ученія Адама Смита. Первое мѣсто среди шведскихъ политико-экономовъ того времени занимаетъ Г. Форсель. Съ 1881 г. стало замѣтно влияние нѣмецкой исторической и социально-политической школы. И. Лефлеръ, А. Рафаэль, Г. Сундбергъ, С. Розенбергъ и др. издали совместно трудъ «Ekonomiska samhällslivnet», отчасти основанный на нѣмецкихъ трудахъ, но принимающій въ соображенія и скандинавскія условия. На средства, заѣмчанныя В. Лоренномъ, издана цѣлая серія болѣе или менѣе самостоятельныхъ трудовъ по социальнымъ вопросамъ: «Skrifter utgifna af Lögrenska stiftelsen» (I—XVII, 1890—99). *Статистика.* Старѣйшее статистическое учрежденіе въ Швеціи, да и въ Европѣ—«Tabellkommissionen» (1756 г.); въ 1858 г. оно преобразовано въ «Statistiska centralbyrån», проявляющее ипичную дѣятельность. Каждая десятъ лѣтъ въ Швеціи производятся всенародная перепись. Другая особенность Швеціи—подробная донесенія областныхъ начальниковъ за каждую 5 лѣтъ, начиная съ 1634 г.; вполнѣ правильно они поступаютъ съ 1822 г. Особенную цѣнность представляетъ фабричная статистика; свѣдѣнія доставляются ежегодно не только обо всехъ фабрикахъ, заводахъ и рабочихъ на нихъ, но и о количествѣ и стоимости выработанаго ими. Наиболее замѣчательный трудъ по статистикѣ—К. Агарда и К. Лундберга: «Försök till en statsekonomisk statistik öfver Sverige» (1852—1863). Вклады Швеціи въ «Statistique internationale» — «Etat de la population» (Стокгольмъ, 1876); составители его—Веръ и Гельстеніусъ. Съ 1895 г. ежегодно выходитъ «Statistik tidsskrift» («Статистическій вѣстникъ»). *Этнографія* шведская и вообще сѣверная многимъ обязана А. Гацеаусу, основателю грандиознаго «Сѣвернаго музея» и знаменитаго этнографическаго музея въ паркѣ «Скансенъ» близъ Стокгольма. *Географія.* Швеціи принадлежатъ большія заслуги по изслѣдованію полярныхъ областей. Первымъ ученымъ, открывшимъ рядъ экспедицій въ эти области, былъ С. Ловенъ (на Шпицбергенъ въ 1837 г.); затѣмъ послѣдовали экспедиціи О. Торелля и Норденшѣльда (въ

Исландію, на Шпицбергенъ, въ Гренландію, завершившіяся знаменитымъ плаваніемъ Норденшѣльда на «Вегъ» въ 1876—78 гг. За послѣднія десятилѣтія минувшаго вѣка было предпринятъ шведами еще рядъ научныхъ экспедицій подъ руководствомъ А. Норденшѣльда, А. Натторста, де Гера, Г. Норденшѣльда, И. Бьеринга, Л. Гамберга и Г. Колтгофа. Изъ крупныхъ научныхъ путешествій въ другія области наиболее замѣчательны два, предпринятія Свенномъ Гединомъ въ центральную Азію въ 1893—97 и 1899—1902 гг. *Исторія географіи и картографіи* особенно выдаются труды А. Норденшѣльда: «Kasimileatlas» (1889) и «Periplus» (1897). *Математика.* Въ этой отрасли науки участіе Швеція началось позже, нежели въ другихъ, и проявилось вообще менѣе замѣтно. Первымъ выдающимся ученымъ-математикомъ былъ К. Мальмстенъ (1814—86). Лишь въ послѣднее время III. математики стали замѣтны въ европейской наукѣ (напр. проф. стокгольмской высшей школы Г. Миттагъ-Лефлеръ). Для исторіи математики много сдѣлалъ Г. Энестремъ, издававшій съ 1887 г. международный математико-историческій вѣстникъ «Bibliotheca Mathematica». *Астрономія.* Главныя вклады въ науку сдѣланы III. астрономіей въ XIX в. грудусными измѣреніями И. Сванберга, сначала въ Ланландіи, предпринятыми по инициативѣ Д. Меландерельма (1801—1803), затѣмъ отъ Торнео до Фруленса (близъ Гаммерфеста въ Норвегіи), выполненными (1850—51 гг., въ сотрудничествѣ съ русскими) Н. Селандеромъ, И. Агардомъ и Д. Линдгагеномъ (астрономомъ Пулковской обсерваторіи). Н. Шульдъ приобрѣлъ извѣстность своими «Mikrometrical observations of 500 Nebulae». Изъ капитальнаго труда П. Гюльдена: «Traité analytique des orbites absolues des huit planetes principales» вышелъ пока лишь первый томъ. Н. Дюнерь написалъ «Sur les étoiles à spectres de la troisième classe» и «Sur la rotation du soleil», К. Шарнь—«Ueber den Gang des Lichtes durch ein System von sphärischen Linsen». При Пулковской обсерваторіи также работало немало III. астрономовъ; въ настоящее время директоромъ ея состоитъ шведъ, академикъ И. Вакундъ, а помощникомъ его—М. Нюрентъ, тоже шведъ. *Метеорологія и гидрографія.* Начало метеорологическимъ наблюденіямъ положено въ III. еще въ началѣ XVIII в., когда Цельсий и Линней устроили термометръ. Изъ болѣе раннихъ метеорологовъ извѣстны Гэртъ, Сведенбергъ, Тисселіусъ и Вассеніусъ. Съ 1848 г. А. Эрмачъ организовать правельныи метеорологическія и гидрографическія наблюденія при 20 маякахъ. Съ того времени Швеція обзавелась цѣлою сѣтью метеорологическихъ станцій, давшихъ матеріалъ работамъ Э. Эдлунда, Р. Рубенсона, Г. Сванберга, А. Торелля, Г. Гильдебрандсона и К. Ляльсгѣка. Въ 1900 г. въ Швеціи было метеорологическихъ станцій: 1-го класса—одна, 2-го—63, 3-го—382, 4-го—91, всего 437. *Гидрографическія изслѣдованія* окружающихъ Швецію морей производятся съ 1868 г. Ф. Экманомъ, А. Викльндеромъ, О. Петерсономъ и Г. Эмма-

номъ. Крупные вклады въ метеорологию и въ гидрографию дали арктическая экспедиция, особенно зимовка Норденшюльда на Шпицбергенъ. Рубенсонъ составилъ каталогъ всѣхъ произведенныхъ въ Швецію наблюдений надъ сѣвернымъ сіаніемъ, что дало возможность Арреніусу и Экгольму открыть и изслѣдовать два замѣчательныхъ періода значительной амплитуды сѣв. сіанія (сѣв. и южнаго), атмосфернаго электричества и грозъ. Официальныя периодическія изданія: «Bulletin mensuel de l'observatoire météorologique de l'université d'Upsal»; «Meteorologiska iakttagelser i Sverige» (изд. III, академии наукъ); «Bulletin météorologique du Nord» (изд. сообщ. метеорологическихъ учреждений Швеціи, Норвегіи и Дании). Полуофициальное изданіе — «Månadsöfersikt af väderleken i Sverige» (для сельскихъ хозяевъ). *Физика*. Въ этой области выдаются имена: А. Цельсія, давшего свое имя термометру, который, однако, получилъ свое теперешнее устройство только при содѣйствіи Линнея; С. Клингеншерна, математика и оптика; В. Вилька, занимавшагося изслѣдованіями въ области электричества и самостоятельно открывшаго основы учения о теплотѣ; Ф. Рудберга и А. Сванберга, извѣстныхъ рядомъ важныхъ изслѣдованій въ области экспериментальной физики; А. Онгстрёма, выдающагося естествоиспытателя, еще въ 1853 г. развившаго некоторые изъ основныхъ принциповъ спектральнаго анализа; дѣятельныхъ сотрудниковъ его Т. Таална и Э. Эдлунда, разработавшаго новую теорію происхожденія электрическихъ явленій. Цѣнными трудами по физической химіи заваялъ себя Арреніусъ; онъ же положилъ основаніе теоріи электролитической диссоціи. *Химія*. И. Валлеріусъ положилъ основаніе земледѣльской химіи; А. Кронстедъ открылъ никель. Первыми крупными III. учеными-химиками явились Т. Бергманъ (1735—84) и К. Шеелъ (1742—86), которые сдѣлали множество открытій; но въ новый фазисъ наука вступила благодаря М. Берцеліусу (1779—1848), который первый открылъ доступъ въ III. научную литературу антифлогистическимъ учениямъ. Присоединивъ къ нимъ теорію охъ атомахъ и электрохимическую точку зрѣнія, онъ создалъ цѣльную ученую систему. Изъ современниковъ его отличилась открытіями В. Гиссингеръ, А. Экебергеръ, Н. де Понтианъ, Н. Сефстремъ, И. Арфведсонъ и К. Мосандеръ. И послѣ Берцеліуса шведскіе химики продолжали идти по указанному направленію; совершавшія въ то время въ Западной Европѣ переворотъ въ химіи мало ихъ коснулись. Наибольше выдающимися представителями этого періода были Л. Сванбергеръ, Н. Берлинъ, В. Эгерцъ и К. Бломстрандъ. Въ послѣднія десятилѣтія III. химія все болѣе и болѣе выходила изъ изолированнаго положенія въ европейской наукѣ. Ф. Экманъ изслѣдовалъ химическіе процессы при производствѣ сѣрной кислоты и разработалъ методы для анализова воды. А. Нобель (1833—1896) изобрѣлъ динамитъ и названный его именемъ бездымный порохъ. Л. Нильсонъ составилъ много трудовъ по аналитической хи-

міи. О значеніи для науки трудовъ III. химиковъ можно судить хотя бы по тому, что изъ всѣхъ извѣстныхъ теперь приобл. 75 элементовъ шведами открыто не менѣе 20. *Геология и минералогія*. Уже въ XVII и XVIII вв. Швеція имѣла выдающихся геологовъ въ лицѣ I. Гэрна, Э. Свендборга, М. Бромеля, К. Стобуза и А. Цельсія. Линней положилъ основаніе системѣ классификаціи горныхъ породъ, изложенной въ 1780 г. вѣдчимымъ геологомъ Вернеромъ. Значеніе кристаллизаціи для классификаціи минераловъ было также указано Линнеемъ; его методу слѣдовалъ И. Валлеріусъ, издавшій первое III. руководство по минералогіи. А. Кронстедъ сильно подвинулъ минералогію своимъ трудомъ: «Försök till mineralogi eller metalrikets uppställning» (перев. на иностр. яз.). Т. Бергманъ своимъ трудомъ: «Physisk beskrifning öfver jordklodet» еще болѣе, чѣмъ Линней, подготовилъ систему Вернера. Представителями *палеонтологіи* являются Г. Валленбергъ, В. Дамманъ, С. Нильсонъ и особенно Н. Ангелинъ, подраздѣлившій силурійскіе пласты согласно встрѣчающимся въ нихъ остаткамъ ископаемой фауны. Геологическимъ изслѣдованіямъ заваялъ себя А. Эрдманъ, по инициативѣ котораго основанъ «янгитуттъ геологическихъ изслѣдованій въ Швеціи». С. Ловэнъ первый поѣхалъ Шпицбергенъ съ научной цѣлью и сдѣлалъ важныя открытія юрскихъ окаменѣлостей. О. Торель положилъ начало изученію геологій ледниковаго періода. А. Норденшюльду, знаменитому минералогу и путешественнику, и А. Натгорсту, палеонтологу, геологія обязана снаруженіемъ арктическихъ экспедицій, крайне важныхъ для ея развитія, какъ науки. *Зоологія*. Крупными дѣятелями въ этой области являются Олофъ Рудбекъ, открывшій систему лампальческихъ сосудовъ, и К. Линней, важнѣйшій трудъ котораго съ точки зрѣнія зоологій — «Systema naturæ». Изъ современниковъ Линнея выдавались ихтологъ П. Артеди и энтомологъ К. де Гэръ. Наибольше выдающимся послѣдователемъ Линнея былъ Свен Нильсонъ, который своими трудами въ области скандинавской фауны много содѣйствовалъ развитію зоологій, какъ науки. С. Ловэнъ положилъ начало новой отрасли этой науки своими трудами по *амбріологій*; онъ же указалъ новые пути въ области изслѣдованія морскихъ глубинъ. Нахожденіе въ Балтійскомъ морѣ и вѣскорыхъ III. озеряхъ видовъ арктической фауны послужило ему основой для созданія теоріи, согласно которой воды эти составляли нѣкогда часть Ледовитаго океана, что и было впоследствии подтверждено геологами. *Ботаника*. Еще въ XVII в. О. Рудбекъ старшій и Рудбекъ младшій составили грандіозный трудъ «Sampt Elyseis», въ которомъ было воспроизведено до 6000 видовъ. Знамениты К. Линней сътяжалъ въ области ботаники всемірную славу. Къ наибольше выдающимся ученикамъ его принадлежитъ К. Тунбергъ, пріобрѣвшій европейскую извѣстность своими путешествіями по Южной Африкѣ и Японіи и описаніями ихъ флоры. Эпоху Линнея заключаютъ Э. Ахаріусъ, основатель описательной

лиkenологии, и О. Шварцъ, извѣстный своими трудами по классификаціи орхидей, папоротниковъ и мховъ. Наибольше выдающимся ботаникомъ послѣ Ланнеа явился Г. Валленбергъ (1780—1851), котораго наравнѣ съ А. Гумбольдтомъ считаютъ основателемъ географической ботаники. Его трудъ «Flora lapponica» составилъ эпоху въ ботаникѣ. Представителемъ фанерограмской системы явился Э. Фрйсь, онъ же основатель III. микология. Выдающимися ботаниками являются К. Гартманъ, составившій «Скандинавскую флору» (11 изд.); занимались преимущественно изученіемъ водорослей К. Агардъ, И. Агардъ, И. Арешоугъ, Кьельманъ, В. Витроуъ, Г. Лагергеймъ и О. Нордстедъ; микологи—К. Эриксоуъ и Е. Рейнингъ; представители описательной лиkenологии—Т. Фрйсь и С. Линдбертъ, заявившій себя трудами по систематикѣ мховъ. Вызванное теоріей Дарвина движеніе породило особое направление въ III. ботаникѣ—географико-морфологическое, представителемъ котораго явился С. Мурбекъ. Географія растений получила могучій толчокъ благодаря открытію въ 1870 г. А. Натторстомъ ледниковой флоры въ глинистыхъ пластахъ прѣсноводныхъ озеръ Швеція. Ледниковой флорой занимались также Г. Андерсенъ и Р. Сервандеръ. Весьма важныя наблюденія надъ растительностью во время полярной ночи и при низкой температурѣ на крайнемъ сѣверѣ были сдѣланы участвовавшимъ въ III. арктическихъ экспедиціяхъ Т. Фрйсомъ, С. Бергграномъ, А. Натторстомъ и Ф. Чельмаутомъ. Ф. Арешоугъ указалъ связь между анатоміей растений и вѣшними условиями ихъ произрастанія. Медицина. Въ этой области захватилъ себя Олофъ Рудбекъ (1630—1702), И. Сандстрёмъ (1852—89), открывшій glandula parathyreoides, и А. Рециусъ (1796—1860), стужавшій европейскую извѣстность своими трудами и открытіями въ микроскопической анатоміи. Въ области физиологии замѣтны А. Ф. Гольмгрена, въ области медицинской химіи—знаменитаго Берцелиуса, И. Шѣквиста и С. Гедина (двое послѣднихъ пригласены завѣдывать отдѣленіями Женнеровскаго института въ Лондонѣ). Фармакологія, разработавшаяся прежде въ связи съ естественными науками, особенно съ ботаникой, такими силами, какъ I. Эрна, К. Линней, А. Рециусъ, Валленбергъ, съ 1890 г. направилъ экспериментальнымъ путемъ, благодаря работамъ К. Сангсеона и М. Эльфстранда. Патологія имѣетъ видныхъ представителей въ лицѣ Израэля Хвассера, А. Рециуса и М. Гусса. По инынѣ серьезные труды оставилъ А. Кей. Выдающимися специалистами по судебной и государтственной медицинѣ явились А. Вистграндъ, А. Кей-Обергъ и А. Эдсгергольдъ. Основателемъ III. терапевтики является П. Гофвеніусъ; основателемъ III. педиатрии—Н. Розенъ ф. Розенштейнъ. Знаменитаго К. Линнеа можно назвать первымъ III. бактериологомъ, такъ какъ онъ въ своемъ учении объ «Euxanthemata viva» высказалъ, что заразныя болѣзни, какъ чума, проказа, чахотка и т. п.; порождаются въ человѣческомъ организмѣ микроскопическими орга-

низмами, которые когда-нибудь будутъ открыты. По *архивари* заявили себя врачи П. Афцелиусъ и Е. Мунъкъ де Розеншѣльдъ. М. Гуссъ достигъ извѣстности изслѣдованіями алкоголизма, воспаенія легкихъ, тифа и пр. П. Мальмстремъ открылъ нѣсколько болѣзнетворныхъ паразитовъ. Р. Брузелиусъ извѣстенъ своими трудами въ области *ларитоматологии*; Т. Стенбекъ—открытій седиментатора. Изъ *индурологовъ* выдаются К. Экстремъ, К. Местертонъ и К. Асвъ. Главные III. медицинскіе журналы: «Nordisk medicinsk arkiv», «Upsala läkarförenings förhandlingar» и «Hygiene», изд. обществомъ III. врачей, основ. въ 1808 г. П. Гансегъ.

**Шведская могила**—курганъ въ 5 в. отъ г. Полтавы; воздвигнутъ по приказанію Петра Вел. надъ братскою могилою 1345 русскихъ воиновъ, павшихъ въ Полтавскомъ бою 27 іюня 1709 г. Курганъ увѣчанъ каменными крестомъ-памятникомъ; у подножія его прик. св. Самсонія, построенная въ 1856 г.

**Шведская муха** (Oscinis frit)—мелкая муха изъ семейства Muscidae (см. Мухи). Родъ Oscinis весьма близокъ къ роду Chlorens (см. въ статьѣ хлѣбная муха), Chlorens taeniorus, и отличается отъ него тѣмъ, что передне-крайняя жилка доходитъ до конца 4-й продольной жилки. Тѣло III. мухи блестяще-чернаго цвѣта; короткіе усики состоятъ изъ 3 черныхъ члениковъ, изъ которыхъ послѣдній снабженъ изогнутой щетинкой, усаженой короткими волосками. Хоботокъ, шупальца и ноги черныя, лапки ногъ желтыя, за исключеніемъ послѣдняго томнаго членика. Крылья прозрачныя, на переднемъ краю иногда нѣсколько буроватыя; жужжалца бѣлыя; длина около 2 мм. Подъ именемъ III. мухи слѣдуетъ понимать кромѣ O. frit также и другой, весьма близкій видъ O. pusilla, встречающійся часто вмѣстѣ съ первымъ и ведущій одинаковый съ нимъ образъ жизни. Во всякомъ случаѣ многія показанія относились вреда, наносимаго III. мухой, относятся къ O. pusilla. Самки III. мухи откладываютъ около 20 продолговатыхъ бѣлыхъ яичекъ большей частью на молодыя хлѣбныя растенія, но иногда и на растенія болѣе взрослые; наиболее часто III. муха нападаетъ на ячмень, заѣмъ на овесъ, рожь и шпелю; она встрѣчается также на нѣкоторыхъ дикорастущихъ злакахъ (пырей, мышей, тиофефева трава) и иногда на кукурузѣ. Обыкновенно откладываются по 1 яичу на растеніе; черезъ нѣсколько дней послѣ кладки выходятъ личинки. Онѣ бѣловатаго цвѣта, безногія, служивающіяся кпереди, съ немногими мелкими волосками. Въ глоткѣ находятся черные крючки, служащіе для жеванія. Во 2-омъ сегментѣ тѣла находится пара переднихъ дыхалецъ въ видѣ выдающихся трахейныхъ стволцовъ, раздѣленныхъ на концѣ на 5—6 лучей, оканчивающихся утолщеніями съ отверстіями. На послѣднемъ сегментѣ тѣла находится заднія дыхалеца, съ каждой стороны въ видѣ 3 щелей, находящихся на концахъ выдающихся наружу трахейныхъ стволцовъ. Личинки выгрызаютъ внутренность стебля, преимущественно въ верхней части



его, и обуславливают пожелтѣніе и часто засыханіе пораженнаго растенія, которое большою частью (именно озимые хлѣба) начинаютъ сильно куститься и можетъ выкинуть колосъ на боковыхъ побѣгахъ. Личинки растутъ 3—4 недѣли и превращаются въ куколку внутри личинковой кожицы, образуя такъ назыв. ложный кокопъ сначала желто-краснаго, затѣмъ черно-бураго цвѣта. Недѣля черезъ 2 происходитъ открыленіе мушекъ. Относительно числа поколѣній въ годъ показанія различныхъ наблюдателей расходятся; повидимому, число поколѣній измѣняется смотря по мѣстности и можетъ доходить до 5. Въ средней Европѣ наблюдается 3 поколѣнія: первое поколѣніе летаетъ въ апрѣлѣ—маѣ и откладываетъ яички на листья хлѣбныхъ всходовъ; второе—летаетъ въ срединѣ лѣта и откладываетъ яйца преимущественно на цвѣтущіе колосы; третье поколѣніе летаетъ въ августѣ—сентябрѣ, откладывая яички на озимые всходы. III. муха водится въ большей части Европы, доходя до Лапланди. Вредъ отъ нея былъ замѣчаемъ въ нѣкоторыхъ мѣстностяхъ Германіи (преимущественно Силезія) и въ Россіи въ Курляндской, Московской, Орловской, Могилевской, Харьковской, Таврической губерніяхъ. Въ качествѣ мѣры борьбы наилучшіе результаты даютъ прамаючные посѣвы изъ ячменя, которые слѣдуетъ своевременно высѣвать и затѣмъ запахивать и укрывать катками. Ср. Börig, «Oscinis frit u. pusilla» (въ «Berichte a. d. physiol. Laborat. d. landwirtsch. Instit. Halle», т. II, 1833); ст. F. Cahn въ «Abhandl. d. Schles. Gesellsch. f. vaterl. Kultur» (1868—69) и въ «Stettin. Entomol. Zeit.» (1869); «Хлѣбный комарникъ или гессенская муха и III. муха» (изданіе департам. земледѣлія, 1900); Wilhelm, «Die Haferfliege. (Oscinis pusilla) und die Mittel zu ihrer Bekämpfung» (Лпц. 1891).

*Ир. Рижскій-Корсаковъ.*

**Шведскій клеверъ**—см. Клеверъ.

**Шведскій языкъ**.—Выдѣленіе III. языка изъ древне-скандинавскаго или древне-сѣвернаго яз. начинается въ XI в., послѣ окончательнаго введенія христіанства въ скандинавскихъ земляхъ, когда возникаетъ различіе между четырьмя главными древне-скандинавскими диалектами, давшими впоследствии начало четыремъ литературнымъ языкамъ: islandскому, норвежскому, III. и датскому. Два послѣднихъ, восточно-скандинавскихъ языка отличаются нѣкоторыми общими особенностями отъ двухъ первыхъ—западно-скандинавскихъ. Это указываетъ на первоначальную близость и даже единство названныхъ парныхъ языковъ. Восточно-скандинавскія особенности: 1) отсутствіе перегласовки (въ результатѣ процесса аналогіи или морфологической ассимиляціи): вост.-сканд. 3 л. ед. halder || зап.-сканд. heldr—нѣм. hält «держитъ»; вост.-сканд. vage || зап.-сканд. væga—нѣм. wäge «былъ бы»; и т. д.; 2) восточно-сканд. o || зап.-сканд. ō; восточно-сканд. sø || зап.-сканд. sú—нѣм. Sau «свинья»; 3) сохраненіе ġ, ĳ, ū передъ гласными, тогда какъ въ зап.-сканд. наблюдается переходъ въ консонантное i: восточно-сканд. sea || зап.-сканд. sia—нѣм. sehen «смотреть»;

вост.-сканд. fiande || зап.-сканд. fiande = нѣм. Feind «врагъ»; 4) сохраненіе древнихъ сочетаній mp, nk, nt, подвергающихся въ зап.-сканд. ассимиляціи: восточно-сканд. ænkia || зап.-ск. ækkia «вдова»; восточно-сканд. bant || зап.-ск. batt = нѣм. Band «связалъ»; 5) им. и вин. мн. на -lar, -la и основъ м. р. на i-и ja-, напр. drænglar, -a || зап.-ск. -ir, -i; drængir, -i «парни»; 6) образованіе дат. мн. съ суффиксомъ -umín (въ зап.-сканд.—-unum): восточно-сканд. fotumín || зап.-сканд. fótunum «Füssen»; 7) мѣстоименныя формы iak (rǫkko æk)—нѣм. ich «я», vi(r)—нѣм. wir «мы», i(r)—нѣм. Ihr «вы»; и т. д. || вост.-сканд. ek, vér (mér), ér и т. д.; 8) замѣна прошедшаго времени на обыкновеннымъ на *ǫ*(*ð*): вост.-ск. saǫe || зап.-сканд. sete = нѣм. sæte «сѣялъ»; 9) побѣда медіонассива на -s надъ формами съ -sk: вост.-сканд. kallas || зап.-сканд. kallask «называться». Въ современныхъ народныхъ говорахъ эти особенности не всегда выдержаны, но въ литературныхъ языкахъ соблюдаются последовательно. Различія древнихъ восточно-скандинавскихъ литературныхъ языковъ, древне-III. (вмѣстѣ съ древне-гуттінскимъ) и древне-датскаго, въ началѣ были очень незначительны. Изъ древнѣйшихъ литературныхъ источниковъ могутъ быть извлечены лишь слѣдующія главныя отличія: 1) окончаніе имен. ед. -g сохраняется еще въ древне-III., но исчезаетъ въ древне-датскомъ: др.-шв. kalver || др.-датск. kalf—нѣм. Kalb «телянокъ»; 2) древне-III. сохраняетъ еще спряженіе сослагат. наклоненія, утраченное въ древне-датскомъ; 3) 2-е лицо изъвѣд. и сослагательнаго наклоненія въ древне-III. оканчивается на -in, а въ древне-датскомъ совпало съ 3 лицомъ мн. ч.: др.-шв. vitin || др.-датск. vitæ (или vita)—нѣм. Ihr wisset «вы знаете»; въ болѣе позднихъ памятникахъ являються новыя черты: 4) k, p, t послѣ гласныхъ сохраняются, а въ древне-датскомъ даютъ g, b, d: др.-шв. aka || др.-дат. agæ «ѣхать»; др.-шв. lōra || др.-дат. lōvæ—нѣм. laufen «бѣгать»; др.-швед. æta || др.-дат. ætæ = нѣм. essen «ѣсть»; 5) спирагтъ gh сохраняется въ др.-III. (въ началѣ и срединѣ), а въ др.-датск. переходитъ въ неслоговое u: др.-шв. lagh || др.-датск. laū, «галдыя». Въ языковомъ отношеніи древне-III. языкъ является самымъ важнымъ изъ древнихъ вост.-сканд. языковъ. На немъ говорили, кромѣ Швеціи (за исключеніемъ ея зап. и южной части), въ Финляндіи, Эстляндіи и Лифляндіи съ прибрежными ихъ островами (а также и въ Россіи при дворѣ вярязскихъ князей). Древнѣйшими памятниками его служатъ руническія надписи, разсыпанныя по всей Швеціи (около 2000), особенно въ Упландѣ (около 1000), Сѣдерманландѣ, Эстергётландѣ и на о-вѣ Готландѣ (приблизительно по 200 въ каждой области). По содержанію это болѣею частью эпиграфическія въ честь умершихъ роственниковъ, нѣкоторыя стихами (около 160 надписей, сѣ до XIII в.). Относятся онѣ къ разнымъ эпохамъ, но болѣею частью къ XI—XII вв. Другимъ источникомъ являются руносписы, писанныя латинскимъ письмомъ (существовали и руническія, но до насъ не дошли). Древнѣй-

тая изъ нихъ относится къ XIII в. (сборникъ со старымъ Вестготскимъ закономъ и нѣкоторыми юридическимъ и географическимъ статьями, писанный послѣ 1281 г.). Къ 1300 г. относится рукопись Упландскаго закона; затѣмъ пишутся рукописи 1325, 1327, 1350, 1360, 1367 гг. и т. д. Древнѣйшіе рукописные памятники представляютъ уже извѣстныя уклоненія отъ языка болѣе древнихъ руническихъ надписей: переходъ *ŷ* въ *st*, исчезновение начального *h* передъ *l*, *n*, *g* (какъ въ нѣм.): *loter* (др.-исл. *hlutr*), нѣм. *Loos* «жребій»; *nakkī* (др.-исл. *hnakke*), нѣм. *Nacken* «шея, затылокъ»; *ginger* (др.-исл. *hringr*), нѣм. *Ring* «кольцо»; ударенное *ia* даетъ *iæ* (уже въ XII в.): *hiæra*, болѣе древнее *hiarta*—нѣм. *Herz* «сердце»; носовые гласные теряютъ свой носовой отбѣнокъ; развиваются вторичные звуки *b* и *d* въ извѣстныхъ сочетаніяхъ согласныхъ: *hiælmbeg* (древн. *hialmk*) = нѣм. *Helm* «шлемъ»; родн. *aldra* (древнее *allra*) = нѣм. *alleg* «всѣхъ» и т. д. Словарь обогащается рядомъ заимствованныхъ греч. и лат. словъ (христіанскіе термины): *krussa*, нѣм. *Kreuz* «крестъ», *bräf*, нѣм. *Brief* «письмо», *skōli* «школа», *presteg*—нѣм. *Priester* «священникъ», *almosa*—нѣм. *Almosen* и т. д. Много важныхъ измѣненій приноситъ XIV в. (древнія мѣстоименія *så*, *så* «этотъ, эта» замѣняются новообразованиями *ræn*, *r̄æ*; краткое *y* даетъ *ø*: *bøgia* изъ *bygia*; дат. мѣстоименія *hæg*, *sæg* и т. д. замѣняются внигт. *mik*, *sik* и т. д.). Около 1350 г. письменный языкъ, ставшій государственнымъ, подвергается коренному преобразованію, отражающемуся и въ орфографіи (вліяніе народныхъ диалектовъ): ударенное *io*, *ï* внутри словъ даетъ *iö*, *iø*: *mïök* изъ *mïok*—нѣм. *Milch* «молоко»; конечныя *-i* и *-i* переходятъ въ *o*, *e*; *g*, *k* передъ ударенными небными гласными палатализуются и переходятъ въ *ç*, *tj*; *k* въ неудар. слогѣ даетъ *g*; являются проpositивные члены *ræn*, *hîn*, *en* и т. д. Около 1400 г. долгое *a* превращается въ *ä*, но самый знакъ его является позже (въ печати—въ 1526 г.). Удлиненіе краткихъ гласныхъ въ извѣстныхъ условіяхъ, давнѣе себя зная уже въ XIV в., въ XV в. идетъ еще дальше (въ открытыхъ слогахъ). Въ это же время *h* превращается въ *t* (*iggia* изъ *thiggia* «просить милосердія»); исчезаетъ *h* передъ консонантическими *i* и *i* (*æarta* вм. *hiarta* «сердце»; *var* вм. *hwag* «каждый»); въ родит. падежѣ *vezd̄* является *-s* (*iordhs* вм. *iordhar* «земля»); у извѣстныхъ глаголовъ является въ прошедш. вр. *dd* вм. *dh* (*trodde* вм. *trödde* «вѣрилъ»). Около 1500 г. у существ. ср. р. на *-e*, *-i* появляется мн. ч. на *-g* (*stykke*—нѣм. *Stücke*) и 1 л. мн. ч. совпадаютъ съ 3 л. мн. (*kalla* вмѣсто *kallom* «зовемъ»). Въ XIV и XV вв., вслѣдствіе политическихъ и торговыхъ сношеній, является много нижнеюническихъ лексическихъ заимствованій (*hantera*—нѣм. *hantieren*, *förstina*—нѣм. *Fürstin*, *frömhät*—нѣм. *Frömmigkeit*, *betala*—нѣм. *bezahlen*, *klén*—нѣм. *klein*, *gröver*—нѣм. *drob*, *tukt*—нѣм. *Zucht*, *arbëta*—нѣм. *arbeiten* и т. д.). Въ концѣ средн. вв., вслѣдствіе политическихъ условій, даетъ себя сильно знать датское

вліеніе (не только въ словарѣ, но и въ формахъ: замѣна всѣхъ конечныхъ гласныхъ датскимъ *-e*. замѣна глухихъ *r* *k* послѣ гласныхъ посп. *b*, *d* (*dh*), *g* (*gh*); появленіе окончанія *-g* во 2 л. мн. ч. повелит. накл. прошедш. вр. вм. *-n*). Первый важный памятникъ новаго Ш. языка—первый полный переводъ Библии (изд. братьями Петри въ 1541 г.), извѣстный подъ именемъ Библии Густава I. Въ языкѣ ея и другихъ памятниковъ XVI—XVII вв. наблюдается стремленіе отдѣляться отъ даннзмовъ и употреблять природныя, частью древнія формы и слова. Въ это же время происходятъ и нѣкоторыя другія измѣненія фонетическаго и морфологическаго свойства, дающія въ концѣ концовъ Ш. языку приблизительно его современную физиономію. Измѣненія эти не всегда замѣтны въ памятникахъ той эпохи, благодаря консерватизму орфографіи. Около 1700 г. древне-Ш. система флексій уже совершенно выходитъ изъ употребленія, хотя нѣкоторые памятники (въ родѣ «Библии Карла XII», изданной въ 1703 г. Сведбергомъ) и возвращаются сознательно къ архаизмамъ. Это стремленіе къ старинѣ во второй половинѣ XVII в. вводитъ въ словарь много заимствованій изъ древне-Ш. и древне-исландскаго. Кроме того въ XVI—XVII в. входитъ въ языкъ много латинскихъ (вліеніе гуманизма) и нѣмецкихъ словъ (вліеніе реформации и 30-лѣтней войны): *språk*—нѣм. *Sprache*, *tapper*—нѣм. *tapfer*, *prakt*—нѣм. *Pracht*, *antal*—нѣм. *Anzahl*, *förlust*—нѣм. *Verlust*, *gestalt*—нѣм. *Gestalt*. Въ XVII в. вѣтъ и особенно въ XVIII-мъ входитъ много франц. словъ (*affaire*, *charmant*, *respect*, *talent* и т. д.). Въ XIX в. въ литературномъ языкѣ наблюдается сильное сознательное стремленіе къ пуризму, образованію новыхъ словъ и введенію въ употребленіе древнихъ и областныхъ словъ. Вслѣдствіе этого словарь Ш. литерат. языка XIX в. значительно отличается отъ словаря XVII и первой половины XVIII в. Вообще можно сказать, что языкъ извѣстнаго историка и писателя Далина, типичный для Ш. литературы середины XVIII в., въ звуковомъ и морфологич. отношеніяхъ тождественъ съ новѣйшимъ Ш. языкомъ. С. Б.—чѣ.

Серьезное научное изученіе Ш. языка началось собственно со второй половины XVII в.; до тѣхъ поръ Ш. филологимъ недоставало научнаго метода, и она занимала подчиненное мѣсто, служа преимущественно интересамъ богословія. «Отцомъ» Ш. филологимъ считается И. Буреусъ (1568—1652), выдающійся руколю и знатокъ древне шведскаго языка и литературы. Изъ его послѣдователей выдѣются Г. Шернъельмъ (1598—1672) и болѣе извѣстный какъ филологъ-классикъ И. Шефферусъ (1621—79). Толчокъ къ изученію роднаго языка былъ данъ во второй половинѣ XVII в., когда по распоряженію правительства было собрано значительное число исландскихъ рукописей. Матеріалъ этотъ былъ разработанъ главнымъ образомъ О. Вереліусомъ (1618—82), составителемъ исландскаго словаря, И. Перингшъльдомъ (1654—1720) и И. Гадорфомъ (1630—1693). Результаты рунологическхъ изслѣдованій двухъ послѣднихъ ученыхъ собраны

въ изданномъ въ 1750 г. «*Vault, alle Svea och Göta rikens runstenar*» («Баулы, все-рунческіе камни Швеція и Готы»). Выдающимся рукоюлогомъ былъ также М. Сельсиусъ (1621—1679). Составителями первыхъ грамматикъ Ш. языка были Н. Тьельманъ (1652—1718) и И. Сведбергъ (1653—1735). Наиболее замѣчательнъ набросокъ грамматики «*En svensk ordeskötsel*» С. Колумбуса (1642—1679), въ которомъ проводились такіе взгляды, которые могли быть оцѣнены лишь въ наше время. И. Ире (1707—1780), самый выдающийся филологъ Швеція, началъ новую эру Ш. языковѣднія, положивъ въ основу изученія сѣверныхъ языковъ изученіе готскаго и другихъ древне-германскихъ языковъ. Наиболее извѣстный изъ его многочисленныхъ трудовъ — «*Glossarium sviogothicum*». Изъ диалектологовъ особенно выдается С. Гофъ (1703—1786), авторъ превосходнаго труда о вестготскомъ нарѣчьи; изъ рукологовъ—О. Сельсиусъ (1670—1756), Л. Сальстедъ (1716—1776), болѣе извѣстный какъ авторъ грамматики и словаря, и И. Лильегрэнъ (1789—1837). Въ серединѣ XIX в. историческій и сравнительный методъ Гримма и Бопла оказалъ вліяніе и на Ш. языковѣдніе. Какъ разъ передъ тѣмъ былъ собранъ превосходный матеріалъ — изданіе К. Шютеторъ (1795—1888) сборника древнихъ законовъ Швеція и изданія Ш. археологическаго общества, въ которыхъ особенно дѣятельное участіе принималъ Г. Клеммингъ. Первымъ представителемъ историческаго метода явился въ Швеція И. Рудвикъ (1800—77), авторъ «*Svenska språkets lagar*» («Законы Ш. языка»), перваго строго-научнаго труда по исторіи Ш. языка. Первымъ представителемъ сравнительнаго метода былъ М. Рихтеръ (1837—1886). И. Рііцъ (1815—68) составилъ обширный словарь Ш. нарѣчій. Изъ современныхъ Ш. филологовъ выдаются Л. Лфльеръ (род. въ 1847 г.), извѣстный своими трудами по исторіи германскихъ и сѣверныхъ языковъ; А. Норенъ (род. въ 1854 г.), первые труды котораго составили эпоху въ исторической диалектологіи; А. Кокъ (род. въ 1851 г.), издававшій «Архивъ сѣверной филологии» и особенно обогатившій отрасль филологии, трагяющую о развитіи Ш. языка; Э. Тэгнеръ младшій (род. въ 1843 г.), извѣстный своимъ трудомъ «*Om genus i svenskan*»; Ф. Таммъ (род. въ 1847 г.), которому Ш. наука обязана цѣнными трудами по этимологіи, а также изслѣдованіями о вліяніи на Ш. языкъ нижнегерманскаго нарѣчья (въ настоящее время Таммъ занятъ составленіемъ Ш. этимологическаго словаря); И. Седершальдъ (род. въ 1849 г.), извѣстный изданіями древнескандинавскихъ рукописей, авторъ популярнаго труда «*Om svenskan som skriftspråk*» («О Ш. письменномъ языкѣ»); И. Люткенъ (род. въ 1844 г.) и Ф. Вульфъ (1842 г.), издавшіе весьма цѣнныя изслѣдованія по Ш. фонетикѣ; К. Седервальдъ (род. въ 1842 г.), авторъ образцоваго труда «*Ordbok öfver svenska medeltidsspråket*» («Словарь Ш. языка среднихъ вѣковъ»); А. фонъ Крэммеръ (род. въ 1825 г.); К. Бекманъ (род. въ 1868 г.), вмѣстѣ съ Ф.

Вульфомъ разработавшій Ш. метрику; И. Лундъ (род. въ 1851 г.), основатель журнала «*Nyare bidrag till kännedom om de svenska landsmaalen och svenskt folkli*» («Новые матеріалы по изученію Ш. нарѣчій и народной жизни»), много порабатавшій надъ изученіемъ народныхъ Ш. нарѣчій. Последняя отрасль Ш. филологии особенно значительно разработана въ послѣдніе десятилѣтія. Хорошіе результаты дано изученіе современныхъ мѣстныхъ Ш. нарѣчій, идущее подъ руководствомъ особыхъ центральныхъ филологическихъ коммиссій. Начало этому труду положилъ А. Эрмманъ (род. въ 1843 г.). *П. Гаузенъ.*

**Шведскія войны Россіи** — см. Русско-шведскія войны (XXVII, 343).

**Шведское искусство.** — *Архитектура.* Исторія Ш. архитектуры начинается съ XI в. и введенія христіанства въ Швеція. Древнее зодчество, образцы котораго, маленькія сельскія церкви, сохранились въ зап. Геталандѣ, получило первый сильный толчокъ къ развитію благодаря монахамъ-цистерціанцамъ, основывавшимъ монастыри. Удѣлявшая изъ этихъ построекъ церковь въ Варнгеймъ въ зап. Геталандѣ—главный памятникъ романскаго стиля въ Швеція послѣ величественнаго собора въ г. Лундѣ, воздвигаемаго въ XII в. Наиболее богатъ въ Швеція памятниками зодчества среднихъ вѣковъ городъ Висбо, на островѣ Готландѣ. Красивѣшіе памятники церковнаго зодчества отбѣднѣли къ XIII в. и представляютъ переходный стиль, въ которомъ фантазія и гибкость готическаго сочетались со спокойной пластичностью романскаго; сочетание это вообще столь оригинально и художественно, что заслуживаетъ особаго названія «готландскаго стиля». Изъ готическихъ памятниковъ на материкѣ выдаются соборы въ Ленчёнгингъ и въ Скаръ и церковь монастыря св. Виргаты въ г. Валстенъ, вся сложенная изъ тесанаго камня. Упсалскій соборъ, главный памятникъ средневѣковой Ш. архитектуры, построенъ уже изъ камня и кирпича. Ренессансъ утвердился въ Швеція поздно, лишь въ 2—3 десятилѣтіяхъ XVI в. Наиболее характерными образцами этого стиля являются дворцы, построенные Густавомъ Вазою и его сыновьями: Кальмарскій, Грисгольмскій на озерѣ Мэдларъ и Вадстенскій на оз. Веттернъ. Самый выдающийся памятникъ ренессанса въ Швеція, старый королевскій дворецъ въ Стокгольмѣ, уничтоженъ пожаромъ 1697 г. Первые строителями въ стилѣ ренессанса въ Швеція были преимущественно зодчѣ-шотландцы (ѣтмы и голландцы); затѣмъ постепенно возникла и національная школа. Въ эпоху ренессанса и позже возводилось много художественныхъ построекъ также изъ дерева. Ихъ лучшими образцами служатъ часто встрѣчающіяся рядомъ съ первыми колокольни, свидѣтельствующія о большомъ строительномъ мастерствѣ и отличающіяся хотя и наивною, но прочувствованной формою. Стиль барокко принадлежитъ въ Швеція тремъ периодамъ: первый обнимаетъ собою начало XVII в. и представляетъ видоизмѣненіе ренессанса; второй падаетъ на эпоху велико-

державия Швеции, а третий совпадает с периодом рококо в Европе. Наиболее характерным памятником первого периода является «Riddarhuset» в Стокгольме; второго периода, главными представителями которого были архитекторы Жань-де-ла-Валле (1620—96) и Тессин старший,—дворец «Дротнинггольм» (там же). Главным представителем третьего периода был Тессин младший (1654—1728), и самый период может быть назван Тессинским, или периодом дворцовых построек. Къ этому периоду относится вышнйшй грандиозный королевский дворец въ Стокгольмѣ; по стилю, это здание ближе къ итальянскому ренессансу, чѣмъ къ современной архитектурѣ. Стали Людовика XVI и Империи, которымъ въ Швеции приурочены имена королей Густава III и Карла-Югана, представлены преимущественно внутренней обстановкой и украшениями дворцовыхъ зданий въ окрестностяхъ Стокгольма. Наиболее выдающиеся Ш. архитекторы XIX в.—Ф. Шюландеръ (1816—81), строитель технического училища и синагоги въ Стокгольмѣ; Г. Цертервалъ (род. въ 1831 г.) и А. Далъ (род. въ 1835 г.). Въ послѣднее 10-лѣтіе выдвинулся И. Класонъ, строитель «Nordiska Museet» и многихъ грандиозныхъ частныхъ зданий. Особенность новѣйшей Ш. архитектуры—примѣненіе камня въ натуральномъ видѣ. Главнымъ представителемъ современной натуралистической школы, стремящейся освободиться отъ влияния старыхъ историческихъ стилей и создавать новый, является Ф. Боберъ (род. въ 1860 г.). Современное церковное зодчество имѣетъ талантливаго представителя въ лицѣ К. Мёллера (род. въ 1867 г.), строителя церкви св. Иоанна въ Стокгольмѣ.

**Скульптура.** И это искусство, подобно архитектурѣ, служило вначалѣ преимущественно къ украшенію церквей. Во второй половинѣ среднихъ вѣковъ стала процвѣтать рѣзба изъ дерева. Самый крупный по размѣрамъ памятникъ этого искусства—изображеніе св. Георга въ борьбѣ съ дракономъ, сохраняемое въ національномъ музеѣ. Художниками и въ этой области являлись преимущественно нѣмцы и нидерландцы. Средневѣковое искусство лишь мало-по-малу уступало свое мѣсто новому, нарождавшемуся подъ влияніемъ увлеченія античными образами. Въ первой стадіи своей этотъ новый стиль получалъ въ Швеции наименованіе стиля Густава Вазы (1520—1650); самое искусство ограничивалось созданиемъ надгробныхъ памятниковъ, по преимуществу королямъ, а художниками являлись иностранцы, ученики Мишеля Комба, и Виллама Боя. Первый скульпторъ-шведъ выступилъ на сцену въ концѣ XVIII стол.; это былъ Югань Сергель (1740—1814), происходившій, однако, изъ поселившейся въ Стокгольмѣ нѣмецкой семьи. Его художественнымъ принципомъ было воспроизведеніе природы въ духѣ античныхъ мастеровъ, но безъ ихъ объективной холодности. Работы, исполненныя имъ въ Римѣ: знаменитый «Фавнъ» (1770), «Диомедъ», «Марсъ и Венера», «Амуръ и Психея», обратили на него внима-

ніе: онъ былъ вызванъ въ Стокгольмъ королемъ Густавомъ III и завладелъ заказами бюстовъ и медальоновъ-портретовъ высокихъ особъ, такъ что служеніе Сергеля чистому искусству прекратилось. Сергель былъ также первымъ Ш. скульпторомъ, порвавшимъ со стилемъ барокко и французскими традиціями. Въ эту же эпоху процвѣталъ особый родъ скульптуры—гравировка медалей, доведенный до совершенства швейцарцемъ И. Геддлингеромъ, работавшимъ въ Швеции въ 1718—1745 гг. Изъ учениковъ Сергеля выдаются Э. Гёте (1799—1838) и И. Бюстрёмъ (1783—1848). Талантливымъ представителемъ иного направленія былъ В. Фогельбергъ (1786—1854), придерживавшійся національно-сверныхъ сюжетовъ; ему принадлежатъ выдающіеся памятники-статуи Ярла Виргера, Карла XIV и Густава II. Талантливыми послѣдователями его явились К. Кванстрёмъ (1810—1867) и И. Молинь (1814—1873). Изъ скульпторовъ послѣдняго времени выдается Ш. Гасельбергъ (1858—94), известный своей статуей Шбёклока («Подсѣжники») и превосходными бюстами-портретами.

**Живопись.** Вплоть до эпохи Густава Вазы живопись служила исключительно для украшения церквей и дворцовъ; мастерами ей являлись иностранцы. Национальная Ш. живопись начинается лишь съ XVII в., и первымъ представителемъ ей является И. Эльбрасъ, хороший портретистъ. Королева Христина пригласила въ Швецію живописцевъ-иностранцевъ, голландца Давида Бекки и французса С. Бурдона, для поощренія же отечественнаго искусства не сдѣлала ничего и, покидая страну, увезла изъ Швеции всѣ произведенія искусства, работы знаменитыхъ европейскихъ мастеровъ, попавшія въ Швецію въ качествѣ военныхъ трофеевъ 30-ти лѣтней войны. Въ Каролинскую эпоху въ Швецію былъ приглашенъ нѣмецкій художникъ Давидъ Клеверъ, возведенный потомъ въ дворянское достоинство подъ фамиліей Эренстраня (1629—1698) и образовавшій особую школу, которая имѣла нѣкоторое значеніе для развитія Ш. живописи конца XVII и начала XVIII стол. Работы самого Клевера, какъ видно изъ его крупнаго декоративнаго труда «Созвѣздіе добродѣтелей» во дворцѣ Дротнинггольмѣ, отличались свойственною нѣмецкой живописи того времени громоздкостью въ разработкѣ аллегорическихъ сюжетовъ. Изъ его школы вышелъ Д. Крафтъ (1685—1724), известный своими прекрасными портретами Карла XII. Къ той же эпохѣ принадлежатъ работавшіе въ Швецію голландецъ Мартинъ Мейтенсъ и нюрнбержецъ И. Лемке. Изъ художниковъ-шведовъ того времени оставили свои имена въ исторіи Ш. живописи только двое: Югань Сьюльвиусъ († 1695 г.) и Эрикъ Дальбергъ, известный своей коллекціей изображеній Ш. городовъ и помѣстій. Хорошими портретами въ первую треть XVIII в. явились ученики Крафта: И Шварцъ и Г. Шрёдеръ, затѣмъ Л. Пашъ, О. Ареніусъ и И. Шеффель. Они подготовили дорогу французской школѣ, а французъ Г. Травиль, который былъ приглашенъ въ 1732 г. профессоромъ

въ основанную заботами Тессина младшаго Ш. академію художествъ, довершилъ начатое ими. Первымъ представителемъ новаго направления Ш. живописи былъ Г. Лундбергъ (1695—1786), любимѣйшій портретистъ высшаго общества, работавшій 28 лѣтъ въ Парижѣ. Къ наиболее извѣстнымъ последователямъ его принадлежатъ А. Рослинъ (1718—1793), долго жившій за границей (между прочимъ и въ Петербургѣ въ 1770 г.), тоже любимый портретистъ высшаго общества; однимъ изъ лучшихъ образцовъ его кисти является портретъ Карла Линнея, находящійся въ Ш. академіи наукъ. Первымъ Ш. пейзажистомъ явился Элиас Мартинъ (1739—1818), получившій художественное образование преимущественно въ Лондонѣ. Изъ портретистовъ конца эпохи Густава III выдѣлается К. Брода (1759—1818), ученикъ Рейнгольда (Людвига). Въ XVIII стол. въ Швеціи сильно развилась также гравюра; лучшіе Ш. граверы: П. Фладинъ (1731—1791), И. Гальбергъ и Мартинъ. Начало XIX в. совпадаетъ съ временемъ упадка Ш. живописи. Представителями этого періода являются портретисты Ф. Вестинъ и П. Крафтъ. Затѣмъ старое академическое направленіе стало встрѣчать сильный отпоръ не только со стороны критики, но и со стороны самихъ художниковъ, жаждавшихъ большей свободы и простора въ отношеніи какъ замысла, такъ и исполненія. Предводителемъ оппозиціи явился К. Сандбергъ (1782—1854), котораго поддерживалъ скульпторъ Фогельбергъ. Работы Сандберга—сцены изъ народной жизни Ш. исторія—представляли достойный подражанія поштыки въ новомъ направленіи; Сандбергу, какъ и его двумъ современникамъ живописцамъ, Вестину и Фалкранцу, не пришлось побывать за границей, и съ этихъ поръ обязательному паломничеству Ш. художниковъ въ Парижъ настала конецъ. Въмѣсто Парижа и живописцевъ и скульпторовъ стало таять въ Римъ. Изъ художниковъ, на которыхъ отразилось вліяніе итальянской школы, выдвинулась І. Тройли, Дундгрэнъ, Стэкъ и Паальмъ,—преимущественно пейзажисты. Въ средіяя столѣтія обратили на себя вниманіе Виккенбентъ, замѣченный и за границей, мастеръ сѣвернаго пейзажа; Э. Бергъ, И. Гёккертъ, талантливыи колористы и жанристы; К. Дункеръ, художникъ съ характерной кистью, бравшійся за оригинальные современные сюжеты, авторъ крупныхъ полотенъ съ массой фигуръ, и Ф. Фагерлинъ, тоже жанристъ, получившій, какъ и Дункеръ, художественное образованіе въ Дюссельдорфѣ. Къ этой же группѣ принадлежитъ архитекторъ Ф. Шоландеръ, извѣстный своими акварельными архитектурными видами и богатыми фантазіей иллюстраціями къ былинамъ и сказкамъ. Въ 1860—1870 гг. выдвинулась Э. Винге и А. Мальмстрёмъ, черпавшій сюжеты изъ древне-сѣвернаго быта, пейзажисты А. Вальбергъ и Г. Рюдбергъ, представители исторической живописи Г. Сальмонъ, Г. Седерстрёмъ, И. Кронбергъ («Давидъ и Саул»), Н. Форсбергъ и К. Гелькиндъ. Съ 1880 по 1890 г. въ Ш. живописи, какъ и вообще въ европейской, опредѣлились два тече-

нія: одно, слѣдовавшее по старому, традиционному руслу, и другое, стремившееся проложить себѣ новое. Представителями перваго являются художники - пейзажисты: Арбореніустъ, Норстедъ, Линдманъ, Сконбергъ, Розенбергъ, Кальстеніустъ, Шульцбергъ, Акаркрона и Вергстрёмъ; представители втораго — преимущественно портретисты Иосефсонъ, Ларссонъ, Тэггерстрёмъ, Бергъ, Бьёркъ, Цоръ и пейзажисты Нордстрёмъ, Крейгеръ, Лильфорсъ и принцъ Евгений.

*Музыка.* Шведы съ незапамятныхъ временъ обнаруживали большую музыкальность, но самостоятельное Ш. музыкальное творчество началось лишь въ XIX вѣкѣ. Дотогo времени въ Швеціи господствовала итальянская католич. церковная музыка. Оперный королевскій театр, основанный Густавомъ III, открылся оперой приглашеннаго въ Швецію нѣм. композитора Наумана: «Кора и Алонно», за которой послѣдовала его же опера «Густавъ Ваза» (текстъ самого Густава III и Кельграна), долго считавшаяся лучшей національной оперой. Изъ приглашенныхъ въ Швецію иностранныхъ композиторовъ выдѣлился еще Гефферъ, основатель усадебнаго студенч. хора. Сильный толчокъ къ развитію Ш. національной музыки дало основаніе Ш. «Филармоническаго общества» въ 1820 г., за которыми послѣдовало формированіе различныхъ хоровыхъ кружковъ и особенно мужскихъ квартетовъ, составляющихъ музыкальную особенность Швеціи. Изъ композиторовъ, писавшихъ для мужскихъ голосовъ квартеты и дуэты, выдѣются Отто Линдبلادъ (1809—1864), основатель лундскаго студенческаго хора, и Гуннарь Веннербергъ (род. 1817 г.), авторъ и композиторъ «Глюнтарне», сборника дуетовъ; онъ былъ однимъ изъ немногихъ Ш. композиторовъ, пробовавшихъ свои силы и въ ораторіи. Ш. романсы, бывшій въ такомъ ходу въ концѣ XVIII ст., отличались или нѣмецкимъ характеромъ, какъ въ Аальстрёма, или французскимъ, какъ напр. большая часть мелодій Бельмана. Национальный духъ сказался прежде всего у И. Нордблома, еще больше у Гейера и главнымъ образомъ у Адольфа Линдблода (1801—1878), прозваннаго Ш. Шубертомъ. Кульминируетъ национальный духъ въ музыкѣ Августа Садермана (1832—1876), являвшагoся типичнымъ Ш. композиторомъ, какъ Гяргъ — норвежскимъ. Лучшими произведеніями Садермана считаются его оркестровыя баллады и музыкальныя иллюстраціи къ драматическимъ произведеніямъ (напр. «Орлеанскій Дѣвъ», «Свадьба на Ульфосѣ» и пр.) а также комическая опера: «Лукавий попуталь». Въ качествѣ композиторовъ романсовъ выдѣются И. Иосефсонъ (1818—1880 гг.) и Е. Сьегрэнъ (р. 1853 г.). Романсы, впрочемъ, писали почти всѣ Ш. композиторы; этотъ наиболее любимый національный музыкальный жанръ процвѣтаетъ въ Швеціи и понынѣ, хотя въ этой области и нѣтъ теперь такихъ оригинальныхъ дарованій, какъ прежде. Крупными операми Ш. музыка бѣдна, мелкими же музыкально-драматическими произведеніями довольно богата. Въ оперѣ Франца Бервальда (1796—

1868) «Эстрелла де Сориа» и въ лирическихъ операхъ Линдбола «Фрондэры» ясно сказывается иностранное влияние: въ первой — Моцарта, Вебера и Шпора, во второй — французской комической оперы. И. Гальстрэмъ (1826—1901 гг.) внесъ въ Ш. музыку влияние Мейербера, а также пытался усвоить ей духъ народной пѣсни. Его «De Bergtagna» («Очарованный») — первая национальная Ш. опера и по сюжету, и по музыкѣ. У послѣдователей Гальстрэма национальный духъ въ музыкѣ выраженъ слабѣе; влияние Мейербера смѣняется влияніемъ Вагнера. Образцы новаго направленія: оперы А. Галлена (р. 1846 г.) — «Виклингъ Гаральдъ» и «Кладъ Вальдемара», В. Стенгаммера (р. 1871 г.) — «Тирфингъ», В. Петерсонъ-Бергера (р. 1867 г.) — «Sveagaldrar». Ш. инструментальная музыка не богата представителями; въ концертахъ Ш. оркестра въ Парижѣ во время всемірной выставки (1900 г.) кромѣ упомянутыхъ уже Бервальда, Седермана, Галлена и Стенгаммера, обратили на себя вниманіе изъ новѣйшихъ композиторовъ лишь Л. Норманъ, А. Рубенсонъ и Альфванъ. Въ области хоровой музыки выдаются труды Сведбома, Окерберга, Геденблода и Чёрлингъ. Вообще за предѣлами родины пѣвцы извѣстны главнымъ образомъ своими пѣніемъ, какъ хоровымъ, квартетнымъ, такъ и сольнымъ. На выставкахъ въ Парижѣ (1867, 1878 и 1900 гг.) Ш. студенческие хоры цользовались большимъ успѣхомъ. Нѣкоторые изъ Ш. пѣвцы достигли всеевропейской извѣстности, какъ напр. Дженинъ Ляндъ (1820—1887), Христина Нильсонъ (р. 1843 г.), Михаэльсъ (1830—1875) и въ настоящее время Сигридъ Арнольдсонъ (р. 1861 г.).

*Исторія искусства* въ Швеціи не старѣе 80-хъ годовъ минувшаго столѣтія. Первый выдающійся трудъ въ этой области принадлежитъ Ф. Сандеру: «Nationalmuseum, bidrag till tafviggalleriets historia» (1872—76). Труды К. Эйхгорна — «Svenska byggnadskonsten» («Ш. архитектура»), «Svenska studier», «De bildende konsternas historia i kort öfversikt» и рядъ интересныхъ статей по исторіи Ш. искусства въ «Nordisk familjenbok». О. Гранбергъ возбудилъ вниманіе даже за границей своими статьями о Турсо ди Молина. В. Рюдбергъ, авторъ превосходныхъ статей: «Den meliska Afrodite», «Romerska Kejsare i marmer» и «Antinois», много содѣйствовала ознакомленію общества съ исторіей искусства своими замѣчательными лекціями. Другой выдающійся лекторъ по этому предмету — К. Нюблома. Г. Упмаркъ составилъ крупный трудъ, трактующій объ эпохѣ ренессанса въ Швеціи и изд. на нѣмецкомъ языкѣ. К. Ларуингъ написалъ первую на Ш. языкѣ полную исторію искусства. — *Эстетика*. Уже въ 1736 г. появились труды О. Даллина: «Tanker öfver Kritikken» и его «Метрика». Подъ конецъ XVIII стол. имѣлъ большое влияние на литературу и искусство И. Кьельгрэнъ своими эстетико-критическими статьями въ «Stokholmsposten». Кьельгрэнъ находился подъ влияніемъ Вольтера, современникъ его К. Леонольдъ — подъ влияніемъ Дюкка, а ихъ общій противникъ Т. Торильдъ — подъ влияніемъ Ж. Ж. Руссо. Глав-

ный трудъ Торильда: «En Kritik öfver Kritiker» (1791). Въ началѣ XIX ст. выступилъ съ строгой эстетической системой, сохранившей свое значеніе и до сихъ поръ, Г. Гейеръ. Замѣчательный трудъ: «Det skönas och Konstens filosofi» оставилъ С. Груббе. Большое влияние на литературу и искусство имѣли вышеупомянутыя лекціи В. Рюдберга и К. Нюблома. *Л. Галленъ.*

**Шведтъ** (Schwedt) — городъ въ прусской провинціи Бранденбургъ, на р. Одеръ. Замокъ XVII в., съ паркомъ, 10 тыс. жителей. Чугунолитейный и машиностроительные заводы, табачный и сигарный фабрики. Мыловаренное и укусное производство; сахарный заводъ. Въ окрестностяхъ замокъ Моншевири.

**Шведтъ** — феодальное владѣніе въ Германіи. Съ 1478 по 1609 г. принадлежало гр. Гогенштейну, а когда этотъ родъ вымеръ, то отошло, какъ выморочный ленъ, къ Бранденбургскому дому, который присоединилъ его къ Укермарку. Великій курфюрстъ отдалъ Ш. своему старшему сыну отъ второго брака, маркграфу Филиппу-Вильгельму, родоначальнику боковой линіи Бранденбургъ-Ш. (1639), которая вымерла въ 1788 г. Тогда начался длинный процессъ между государствомъ и короной о томъ, кому принадлежить Ш.: въ 1872 г. дѣло было рѣшено въ пользу короны.

**Швейгааръ** (Антонъ-Мартинъ Schweigaard) — юристъ и статистикъ (1808—70), профессоръ въ Христианіи. Съ 1841 г. Ш. былъ депутатомъ стортинга. Главнѣйшія его труды: «Norges Statistik» (Христианіа, 1840); «Den norske Handelsret» (1841); «Commentar over den norske Criminallov» (3 изд.; 1832—83); «Den norske Process» (5 изд.; 1859—90). Въ 1833 г. ему въ Христианіи поставленъ памятникъ. Ср. Herzberg, «Professor Schweigaard i hans offentlige Virksomhed» (1833).

**Швейггейзеръ** (Іоаннъ Schweighäuser) — филологъ-эллинистъ (1742—1830), профессоръ греческаго и восточныхъ языковъ въ страцбургскомъ университетѣ. Въ началѣ революціи долженъ былъ бѣжать изъ Страцбурга. Ему принадлежатъ изданія текстовъ Апіана (Лпц., 1785), Птоліея (Лпц., 1789—95, и Оксфордъ, 1831), «Epiceteae Philosophiae monumenta» (Лпц., 1799—1800), Атеней (Цвейбѣр., 1801—1807), писемъ Сенеки (Страцбургъ, 1809) и Геродота (1816); съ словаремъ «Lexicon Herodoteum» (1824). Его мелкія статьи собраны въ «Opuscula academica» (Страцбургъ, 1806). Съимъ его *Гомбургидъ* (1776—1844) начпчалъ: «Antiquités de l'Alsace» (Мюльг. и П., 1828).

**Швейггейзеръ** (Якобъ — Фридрихъ Schweighäuser) — нѣмецкій акушеръ (1766—1842), профессоръ и главный врачъ госпиталя въ Страцбургѣ, приобрѣлъ извѣстность своими работами о родильной горячкѣ и операціяхъ во время родовъ, а также усовершенствованіемъ нѣкоторыхъ акушерскихъ инструментовъ. Начпчалъ: «Prakt. Anweisung zur Einbindung mit der Zange» (Лпц., 1796; Франкфуртъ на Майнѣ, 1819); «Archives de l'art des accouchemens» (1801—02); «Catalogue systématique des écrits relatifs à la médecine

puérpérale qui ont paru depuis 1785 à 1800» (Страсбург, 1803); «Tablettes chronologiques de l'hist. de la médecine puérpérale» (ib., 1808, 1811); «Das Gebaeren nach der beobachteten Natur und die Geburtshilfe nach dem Ergebnisse der Erfahrung» (ib., 1825).

**Швейгеръ** (Иоганн-Соломон-Христофор Schweigger, 1779—1857)—нѣм. физикъ и химикъ; съ 1811 г. профессоръ политехникума въ Нюрнбергѣ, съ 1817 г.—университета въ Эрлангенѣ, съ 1819 г. въ Галле. Напечаталъ: «Enleitung in die Mythologie auf dem Standpunkte der Naturwissenschaft» (Галле, 1836); «Ueber Naturwissenschaftliche Mythen in ihrem Verhältniss zur Litteratur Altertums» (ib., 1843); «Ueber das Elektron der Alten» (Грейфсвальдъ, 1848); «Ueber die stöchiometr. Reihen» (Галле, 1853) и др. Издавалъ журналъ «Journal für Chemie und Physik».

**Швейгеръ** (Карлъ Schweigger)—окулистъ, род. въ 1830 г. Былъ ассистентомъ у Грефе въ Берлинѣ, въ 1868 г. профессоръ въ Геттингенѣ, съ 1871 г. преемникъ Грефе и директоръ университетской глазной клиники въ Берлинѣ. Главнѣйшія научныя работы Ш. относятся къ области патолого-микроскопическихъ изслѣдованій глаза. Напеч.: «Vorlesungen über den Gebrauch des Augenspiegels» (1864; нов. изд. перераб. Греефомъ, 1895); «Handbuch der speziellen Augenheilkunde» (1871; 6 изд., 1893; русскій переводъ, Киевъ, 1875); «Klinische Untersuchungen über den Schielen» (1881) и «Sehproben» (1895).

**Швейгеръ-Зейдль** (Францъ-Вильгельмъ Schweigger-Seidel)—нѣм. врачъ и химикъ. Былъ сначала аптекаремъ, потомъ изучалъ медицину, съ 1829 г. профессоръ и директоръ фармацевтическаго института въ Галле. Въ 1825 г. приглашенъ соредакторомъ «Schweigger's Journ für Physik und Chemie», съ 1829 до 1834 г. самостоятельно его редактировалъ, а въ 1837—38 г. былъ однимъ изъ издателей «Handwörterbuch der Chemie». Напеч.: «Chemische Untersuchungen über den krankhaften Harn und den Harn verschiedener Thiere» («Schweigger's Journ.», 1826, XLVI); «Zusammenstellung neuer Analysen von Speichsteinen, eines verknöcherten Herzbeutels, von Tonsteinen und Bachensteinen» (ib., 1828).

**Швейгеръ-Зейдль** (Францъ Schweigger-Seidel)—нѣм. гистологъ (1834—1871), съ 1867 г. проф. въ лейпц. университетѣ. Его труды: «Die Nieren des Menschen und der Säugethiere in ihren feinerem Baue geschildert» (Галле, 1865); «Die Lymphgefäße der Fascien und Sehnen» (Лпц., 1871; вмѣстѣ съ Людвигомъ). Вмѣстѣ съ Догелемъ Ш. издалъ: «Ueber die Peritonealhöhle bei Fröschen und ihren Zusammenhang mit dem Lymphgefäßsystem» («Berichte der k. Gesellsch. der Wissenschaften zu Leipzig», 1866). Ему же принадлежатъ: «Ueber den Uebergang körperlicher Bestandtheile aus dem Blute in die Lymphgefäße» («Studien des physiol. Instituts zu Breslau», 1861) и «Ueber die Samenkörperchen und ihre Entwicklung» («Archiv für mikrosk. Anat.», 1865).

**Швейгосеръ** (Феликсъ Schweighofer)—нѣм. комикъ, род. въ 1842 г.; въ 1876 г.

поступилъ въ вѣнсскій Карль-театръ. Обладая крупными комическими талантами, Ш. разрабатываетъ каждую роль до мельчайшихъ деталей. Въ послѣднее время Ш. съ усмѣхомъ выступаетъ въ серьезныхъ характерныхъ роляхъ въ народныхъ пьесахъ.

**Швейгеръ** (Августъ-Фридрихъ)—нѣмекій ботаникъ, профессоръ въ Кенигсбергѣ, родился въ Эрлангенѣ, въ 1783 г., убитъ на о-вѣ Сициліи въ 1821 г. Изъ сочиненій извѣстны: «Specimen Florae Erlangensis»; «Beobachtungen auf naturhistorischen Reisen»; «De plantarum classificatione naturali» и др.

**Швейгеръ-Лерхенфельдъ** (Амандъ фонъ Schweiger-Lerchenfeld)—нѣм. писатель и путешественникъ, род. въ 1846 г. Напечаталъ: «Unter dem Halbmond» (Лона, 1876); «Armenien» (ib., 1878); «Bosnien» (Вѣна, 1878; 2 изд., 1879); «Zwischen Pontus und Adria» (ib., 1879); «Serail und Hohe Pforte» (аноним., ib., 1879); «Arab. Landschaften» (ib., 1879); «Das Frauenleben der Erde» (ib., 1881; есть русскій переводъ подъ заглавіемъ: «Женщина. Ея жизнь, нравы и общественное положение у всѣхъ народовъ земного шара», СПб., 2 изд., 1885); «Der Orient» (ib., 1882); «Die Orientreise des Kronprinzen Rudolf» (аноним., 1882); «Griechenland in Wort und Bild» (Лпц., 1882); «Die Adria» (Вѣна, 1883); «Die Erde in Karten und Bildern. Atlas und Textwerk» (Вѣна, 1889); «Das neue Buch der Natur» (Вѣна, 1891—92); «Unterwegs» (ib., 1891—94); «Die Donau» (ib., 1895); «Im Reiche der Cycloren» (1898, техника желѣзнодорожной промышленности) и мн. др.

**Швейдницъ** (Schweidnitz)—городъ въ прусской Силезіи (на р. Вейстрицѣ). Жителей 26130. Церковь XIV вѣка; старинная ратуша. Производства чугунолитейное и машиностроительное, механическія ткацкія заведения, производство мебели, перчатокъ, ситаръ, гончарныхъ и терракотовыхъ издѣлій. Цинковаренныя заводы. Ш. въ XIII в. былъ столицей самостоятельнаго княжества (2420 кв. км. и 225000 жит). Основателемъ княжества былъ князь Волко I, послѣ раздела въ 1278 г. владѣній Нижнесилезскихъ герцоговъ. Въ XVI в., со смертью послѣдняго князя Ш., городъ съ областью достался имп. Карлу IV, а въ 1741 г.—Пруссіи.

**Военная исторія.** Ш. лежитъ на перекресткѣ дорогъ изъ Чехіи въ Силезію, вслѣдствіе чего около него неоднократно происходили битвы. Въ 1642 г. шведскій полководецъ Торстенсонъ, направляясь въ Австрію, послалъ Кенигсмарка съ 19 тыс. отрядомъ для завладѣнія наслѣдственными землями австрійской короны. На него напалъ князь Ш., 31 мая, герц. Францъ Саксен-Лауэнбургскій. Въ началѣ боя герцогъ былъ смертельно раненъ, его войска разбиты и отброшены къ Бреславию съ громадными потерями. Побѣдитель обратился тогда противъ Ш. и принудилъ императорскаго коменданта къ капитуляціи (8 июня). Фридрихъ Великій, занявъ Силезію, обратилъ Ш. въ сильную крѣпость. Когда осенью 1757 г. австрійцы вторглись въ Силезію, Надаста осадилъ Ш., который черезъ 2 недѣли сдался на капитуляцію, но

въ 1758 г. былъ вновь занятъ пруссаками. Еще разъ Ш. попалъ въ руки австрийцевъ въ 1761 г., когда Лаудонъ, въ соединеніи съ русскими, взялъ крѣпость приступомъ. 8 авг. 1762 г. пруссаки осадили Ш., а 9 окт. взяли его. Въ февралѣ 1807 г. Вандамъ осадилъ Ш., гдѣ комендантомъ былъ фовъ Хакке; превосходно укрѣпленная, снабженная всѣмъ, что требовалось для долговременной и упорной обороны, крѣпость сдалась послѣ пятидневной осады. Въ 1864 г. крѣпость въ Ш. была упразднена. Ср. Schmidt, «Geschichte von Schweidnitz» (1846—48).

**Швейкаратъ** или **Швейкартъ** (Иоганнъ С. фонъ-Кронбергъ) — курфюрстъ - архиепископъ майнцскій (1553—1626). Его избраніе на эту должность (въ 1604 г.) лютеране привѣтствовали съ радостью, потому что онъ былъ извѣстенъ своимъ примирительнымъ образомъ мыслей. Хотя онъ докончилъ въ своихъ владѣніяхъ начатую его предшественниками реставрацію католицизма и дозволялъ духовнымъ орденамъ основаться въ Майнцѣ, Ашаффенбургѣ и Эрфуртѣ, но онъ былъ врагъ всякихъ буржъ мѣръ и допустилъ свободное исповѣданіе вѣры въ Эрфуртѣ (1618). Въ дѣлахъ имперіи онъ поддерживалъ права католич. церкви, но старался мирно уладить несогласія церквей въ области политическихъ вопросовъ. Согласившись съ крайней неохотой примкнуть къ католической лигѣ (въ Юрцбургѣ), онъ призвалъ испанцевъ на помощь противъ гр. Мансфельда и герц. Христіана Брауншвейгскаго и при разгромѣ Курфальца отобралъ (1623) бывшія у послѣдняго въ залогъ земли. Въ юль 1624 г. ему удалось перетануть курфюрста саксонскаго на сторону императора.

**Швейгардъ** (Христіанъ - Людвигъ Schweickhard) — нѣм. врачъ и библиографъ. Ему принадлежатъ библиографіческие труды: «Tentamen catalogi rationalis dissertationum ad artem obstetriciam spectantium ab anno 1515 ad nostra usque tempora» (ib., 1795); «Tentamen catalogi rationalis dissertationum ad medicinam forensem et politiam medicam spectantium ab anno 1569 ad nostra usque tempora» (ib., 1796); «Tentamen catalogi rationalis dissertationum ad anatomiam et physiologiam spectantium ab anno 1539 ad nostra usque tempora» (Любигенъ, 1798) и др.

**Швейклинъ** (Cisticolinae) — группа пѣвчихъ птицъ, образующая одно изъ подсемействъ тималий (сем. Timaliidae). См. относящіеся сюда роды: Цистикола, Портника.

**Швейковскій** (Войтехъ Ансельмъ, 1773—1838) — польскій филологъ, монахъ ордена піаровъ; былъ ректоромъ варшавскаго унив., въ которомъ читалъ лекціи по церковному краснорѣчію и пастырскому богословію; принималъ дѣятельное участіе въ трудахъ комиссіи, образованной для точнаго установленія польской орфографіи, печатая въ ея протоколахъ («Rozprawę i wnioski o ortografię polskiej») статью «O używaniu liter k lub x», «O łączeniu i złączeniu wyrazów» и др. Ему принадлежатъ еще рядъ рѣчей и проповѣдей и соч.: «Uwagi nad wyższemi szkołami polskimi w porównaniu do niemieckich» (Варш., 1808).

**Швейнихенъ** (Гансъ Schweinichen) — силезскій дворянинъ (1552—1616), служилъ при дворѣ герцога Георха IX Лигницкаго, раздѣляя съ нимъ его полную приключенческую жизнь. Въ 1588—96 г. Ш. состоялъ совѣтникомъ при младшемъ братѣ герцога Фридрихѣ IV и его преемникахъ. Ш. авторъ обширнаго дневника, доведеннаго до 1602 г. дающаго очень цѣнный матеріалъ для нѣмецкой бытов. исторіи XVI в. Дневникъ Ш. изданъ Büsching'омъ (Бресл. 1820—23), Diezmann'омъ (Лпц., 1868) и Oesterley (критич. изд., Бресл. 1878). Въ популярной переработкѣ напечатанъ Wolzogen'омъ (Лпц., 1885). Ш. оставилъ также памятную книжку пзд. Wuttke, подъ загл. «Merkbuch» (Б., 1894).

**Швейнитцъ** (Лотаръ фонъ Schweinitz) — прусскій генералъ и дипломатъ, род. въ 1822 г. Въ 1869 г. назначенъ посломъ сѣверо-германскаго союза при вѣнскомъ дворѣ; сохранилъ это званіе и послѣ возстановленія Германской имперіи. Съ 1876 по 1893 г. состоялъ посломъ въ Петербургѣ. Въ вѣнской конференціи 1875 г. онъ игралъ видную роль рядомъ съ Аврашии и ка. Горчаковымъ. У императора Вильгельма онъ былъ однимъ изъ наиболее довѣренныхъ лицъ, какъ и у имп. Александра II, и всегда стоялъ за союзъ Пруссіи съ Россіей.

**Швейнитцъ** (Рудольфъ Schweinitz) — нѣмецкій скульпторъ, род. въ Шарлоттенбургѣ, въ 1839 г., окончилъ жизнь самоубійствомъ въ Берлинѣ, въ 1896 г. Былъ ученикомъ берлинской академіи художествъ, въ 1855—65 г. работалъ подъ руководствомъ Шинфельбена, послѣ чего отправился въ Римъ, гдѣ исполнилъ, между прочимъ, красивую статуи Руенъ, собирающей колосья, и танцующей итальянки. По возвращеніи въ Берлинъ трудился въ немъ до конца своей жизни, пользуясь извѣстностью талантливаго мастера, особенно искуснаго въ крупныхъ декоративныхъ работахъ. Кромѣ Италіи, онъ посылтилъ Копенгагенъ, Мюнхенъ, Дрезденъ, Вѣну и Будапештъ. Главныя его произведения — три группы, увѣнчивающія фронтонъ берлинской національной галлерей и изображающія живописи, скульптуру и архитектуру, статуя «Германія», воздвигнутая въ Герѣ въ память послѣдней нѣмецко-французской войны, восемь колоссальныхъ группъ на «Королевскомъ мосту» въ Берлинѣ, статуя гохмейстера Г. фонъ-Залцы и рельефы «Основаніе города Торна» и «Битва рыцарей нѣмецкаго ордена съ пруссаками», на мосту чрезъ Вислу въ Торнѣ, 20 статуй на длинныхъ бокахъ пьедестала подъ конною статуей Фридриха-Вильгельма III въ Берлинѣ и рельефы на сюжеты изъ исторіи Берлина, украшающіе паравентъ балкона тамоннѣй ратуши. Кромѣ статуй, группъ и рельефовъ, имъ исполнено много портретныхъ бюстовъ.

**Швейфуртская зелень.** — Ш. зелень представляетъ выдающуюся по красотѣ и яркости оттѣнка зеленую краску, примѣненіе которой, однако, сильно ограничивается ея ядовитостью. По составу, Ш. зелень представляетъ двойную соль, соединеніе средней



укусно-мѣдной соли съ мышьяковисто-мѣдной и отвѣчаетъ формулѣ  $\text{Cu}(\text{C}_2\text{H}_3\text{O}_2)_2 \cdot 3\text{Cu}(\text{AsO}_2)_2$ . Оттѣнокъ цвѣта ея измѣняется отъ свѣтло-до темно-зеленаго, но всегда съ небольшимъ синеватымъ отливомъ. Она обладаетъ хорошей кроющей способностью и употребляется, какъ масляная и водяная краска, но преимущественно, какъ послѣдняя. Существуетъ нѣсколько способовъ ея протравленія; въ зависимости отъ этого составъ ея подвергается нѣрѣдко колебанію, хотя въ среднемъ болѣею частью въ ней содержится 50% мышьяковистой кислоты и 30% окиси мѣди. Одинъ изъ болѣе простыхъ способовъ, дающей краску удовлетворительнаго оттѣнка, состоитъ въ слѣдующемъ: 1 часть средней укусно-мѣдной соли (венеціанскія яри) растворяется съ горячей водой въ однородную пасту; эта паста протирается черезъ сито для удаленія примѣсей и къ ней понемногу прибавляется кипящій растворъ 1 ч. мышьяковистой кислоты въ 1С ч. воды, при чемъ масса все время тщательно перемѣшивается, пока осадокъ не пріобрѣтетъ зернистаго строенія, послѣ чего онъ отцѣживается и очень осторожно высушивается. Краска не отличается постоянствомъ, въ особенности въ присутствіи влаги. Обои, содержащіе Ш. зеленъ, представляютъ значительную опасность для здоровья; въ сырыхъ помѣщеніяхъ зеленъ разлагается съ выдѣленіемъ летучаго мышьяковистаго соединенія, обусловливающаго серьезные заболевания. Эта краска легко растворяется въ кислотѣхъ и амміакѣ, образуя спящій растворъ, не измѣняющійся при кипяченіи. Употребленіе этой краски для обоянаго дѣла, для окраски игрушекъ и предметовъ житейскаго обихода въ большинствѣ странъ воспрещено закономъ, такъ что производство ея въ настоящее время, сравнительно, незначительно.

А. Лидовъ. А.

**Швейфуртъ** (Schweinfurt) — городъ въ Баваріи (Нижней Франконіи), на р. Майнѣ. 14 тыс. жителей. Старинный, построенный Густавомъ-Адольфомъ укрѣпленія еще отчасти сохранялись. Ратуша въ готическомъ стилѣ, съ библиотекой и художественными и историческимъ музеемъ. Домъ, гдѣ родился поэтъ Рюккертъ, и памятникъ ему на площади. Значительное производство красокъ (швейфуртская зеленъ, ультрамаринъ, свинцовыя бѣла и друг.), обуви, машинъ, кожъ, сахара, крахмала, желатинъ, маргарина, мыла, свѣчей, укуса, ликеровъ и др. Ежемѣсячныя ярмарки скота (ежегодно до 40 тыс. головъ крупнаго скота, 50 тыс. овецъ и 60 тыс. свиней). Въ Ш. (въ древности Sunifurt) въ X в. находился замокъ маркграфа Швейфуртскаго. Въ 1057 г. родъ маркграфовъ Ш. вымеръ и Ш. достался сначала императору, а затѣмъ былъ отданъ графамъ Геннебергъ (бывшій ихъ замокъ Майнбергъ у Ш. сохранился и принадлежитъ теперь частному лицу). Въ XIII в. Ш. получилъ городскія права; въ 1240 г. былъ разрушенъ епископомъ Вюрцбургскимъ. До 1431 г. находился въ зависимости то отъ графовъ Геннебергъ, то отъ епископовъ вюрцбургскихъ. Съ 1431 г. получилъ права свободнаго имперскаго города; въ 1554 г.

былъ сожженъ епископскими войсками. Въ 1808 г. Ш. отомелъ къ Баваріи; въ 1810 г. къ курфюршеству Вюрцбургскому; въ 1813 г. вновь къ Баваріи. Ср. Beck «Chronicl. d. Stadt Schweinfurt» (1836 — 41); Underlein, «Die Reichsstadt Schweinfurt während des letzten Jahrzehnts ihrer Reichsunmittelbarkeit» (1863); Stein, «Geschichte der Stadt Schweinfurt» (1873).

**Швейфуртъ** (Georg Schweinfurth) — извѣстный нѣмекій путешественникъ, род. въ 1833 г. въ Регѣ. Въ 1864 — 66 путешествовалъ по р. Нилу съ цѣлью изучить мѣстную флору, при чемъ впервые изслѣдовалъ нубійскія горы на берегу Краснаго моря. Обработавъ въ Берлинѣ результаты перваго путешествія, въ 1868 г. предпринялъ по порученію прусской академіи наукъ второе путешествіе въ Африку, нѣмѣвшее цѣлью изслѣдованіе областей на западѣ отъ верхняго теченія Нила; посетилъ области Динка, Дьюръ, Бонго, изслѣдовалъ страну Ньямъ-Ньямъ и впервые собралъ фактическія свѣдѣнія относительно карликаго племени Акка, въ существованіи котораго до того времени сомнѣвались многие этнографы; затѣмъ Ш. открылъ еще громадную р. Уэльде и вернулся въ 1871 г. въ Картумъ, подвергшись многочисленнымъ опасностямъ и потерявъ, вслѣдствіе пожара, всѣ свои дневники и часть собранныхъ коллекцій. Издалъ описаніе втораго путешествія подъ заглавіемъ: «Im Herzen von Africa» (2 т., Лпц., 1874, новое изд. 1878). Въ 1873—74 г. Ш. производилъ топографическое и ботаническое изслѣдованіе оазиса Эль-Харге въ Либійской пустынѣ; въ 1874 г. отправился въ Каиръ, гдѣ основалъ, по порученію хедива, географическое общество и жилъ до 1888 г., совершая многочисленныя экскурсіи въ египетско-аравійскую пустыню, производя картографическія снимки и собирая минералогическія коллекціи. Въ 1881 г. изслѣдовалъ островъ Сокотору, въ 1888 — 89 г. — горы Іемень въ южной Аравіи; затѣмъ поселился въ Берлинѣ. Богатые матеріалы, собранные Ш. во время его путешествій, болѣею частью поступили въ берлинскіе музеи. Въмѣстѣ съ Рачелемъ Ш. издалъ отчеты и письма Эмина-паша (Лпц., 1888).

Н. Н. А.

**Швейфуртъ** (Джорджъ-Іаковъ Schweinfurt) — основатель и глава секты «торжествующая церковь». Род. въ сѣв.-амер. штатѣ Охайо въ 1853 г.; вступилъ въ число священниковъ методистской епископальной церкви въ Мичиганѣ, но скоро оставилъ это служеніе и сдѣлался ученикомъ г-жи Бикманъ, которая передъ своею смертью, въ 1883 г., объявила себя «духовною матерью Христа во второмъ притистивіи» и провозгласила Ш. «Мессією новаго міроуправленія». Признанный главою ея послѣдователей, онъ перенесъ главное управленіе сектою на ферму Уэльднессъ, въ штатѣ Иллинойсѣ, переимѣнивъ прежнее имя общины и назвавъ ее «торжествующею церковью». Большой бревенчатый домъ, названный «Горою Сиономъ» или «Небомъ», занялъ Ш. и нѣсколькими; его учениками. Есть и другія общества, каждое подъ предсѣдательствомъ «апостола», который читаетъ

# ШВЕЙНЫЕ МАШИНЫ. I.

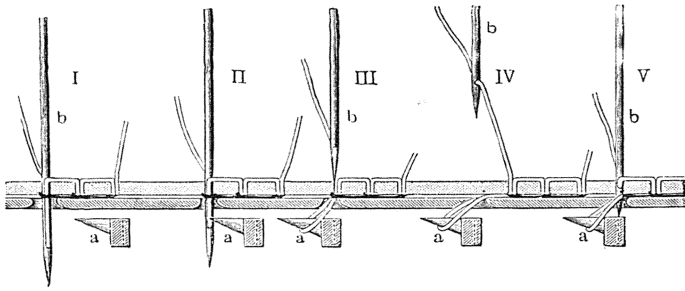

1.

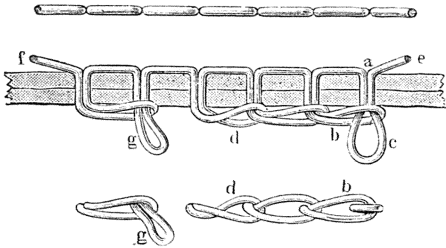

2.

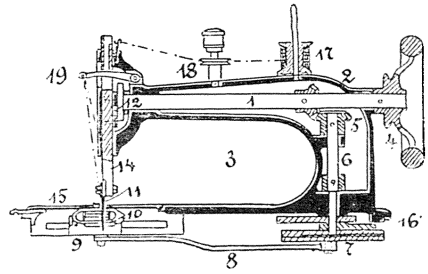

5.

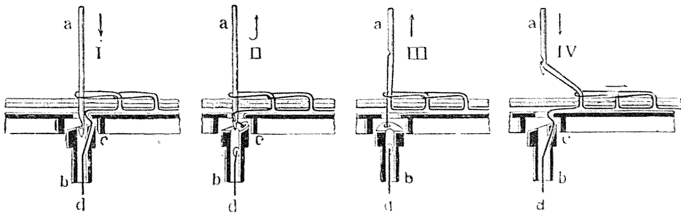

3.

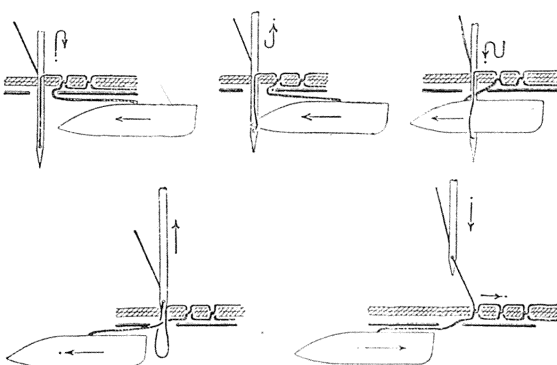

4.

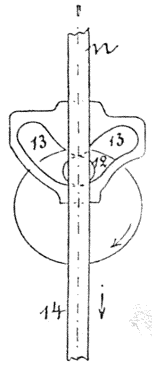

6.

# ШВЕЙНЫЕ МАШИНЫ. II.

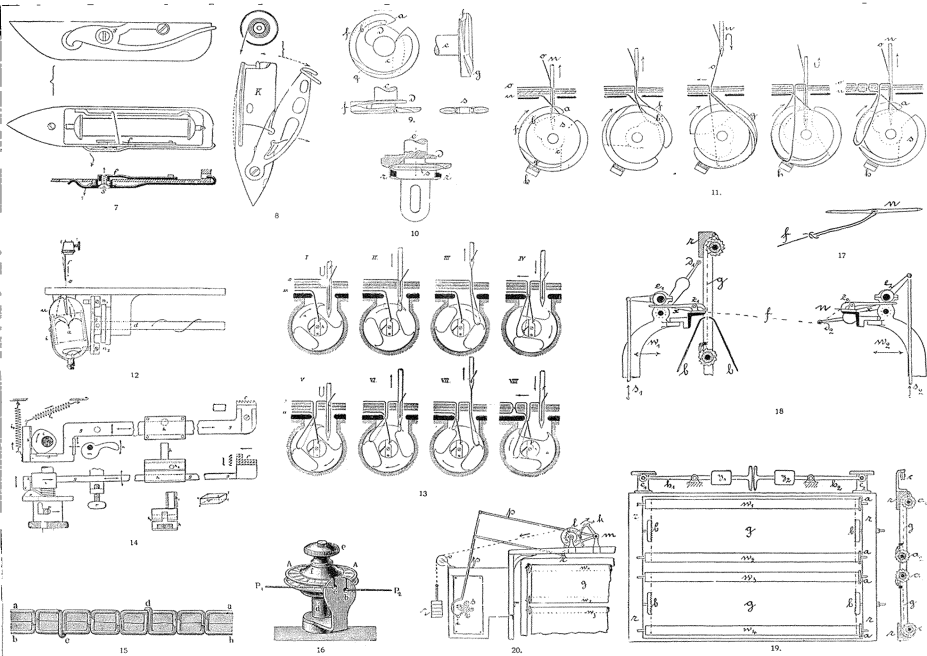

еженедѣльно проповѣди, предварительно составленныя Ш. на Горѣ Сионѣ. У секты нѣтъ обрядовъ, церемоній и какихъ-либо формъ богопочтенія. Единственное условие для вступленія въ число членовъ—признаніе Ш. «Христомъ второго прішествія», а себя—его ученикомъ. Торжествующая церковь признаетъ Библию словомъ Божиимъ, но отрицаетъ Божественность существа Христа: Онъ былъ простой человекъ, но прошелъ испытаніе, черезъ которое былъ освобожденъ отъ власти проклятія и грѣха, послѣ чего получилъ Духа Святого и сдѣлался Божественнымъ. Ш. не выдаетъ себя за Иисуса изъ Назарета, но говорить, что получилъ того же самаго Духа и равенъ Иисусу. Онъ утверждаетъ, что безгрѣшенъ, можетъ творить чудеса и имѣетъ силу передавать духъ тѣмъ, кому пожелаетъ. Онъ также говоритъ, что имѣетъ власть надъ грѣхомъ, такъ что не только можетъ спасти отъ проклятія за грѣхъ, но можетъ избавлять и отъ совершенія грѣховъ. У его послѣдователей 12 организаций и 384 члена. Почти всѣ богослуженія совершаются въ частныхъ домахъ; есть только одно церковное зданіе. См. «Секты и вѣроученія въ Соединенныхъ Штатахъ Сѣверной Америки» (СПб., 1896).

**Швейныя машины.**—Существенное отличие процесса механическаго шитья отъ ручного заключается въ устройствѣ и дѣйствіи иглы. Въ то время какъ ручная игла проходитъ вся сквозь шиваемую ткань и тянется за собой нить, игла швейной машины, прикрѣпленная однимъ концомъ къ иглоному стержню, проникаетъ въ ткань лишь на нѣкоторую часть своей длины и затѣмъ возвращается обратно, оставаясь всегда съ одной и той же стороны ткани. Въ то время какъ у ручной иглы ушко находится на концѣ, противоположномъ острію, на иглѣ швейной машины ушко (или соответствующій ему крючокъ) находится вблизи острія, противоположный же конецъ иглы утолщенъ и приспособленъ для закрѣпленія его въ иглономъ стержнѣ (иглодержателѣ), которому придается обратное движеніе въ перпендикулярномъ къ ткани направленіи. Видъ шва Ш. машины зависитъ главнымъ образомъ отъ числа нитей. Однониточный шовъ образуется слѣдующимъ образомъ. Игла *в*, проникая въ шиваемую ткань, вводитъ съ собою петлю нити (фиг. 1, *а*), которая снизу захватывается качающимся или вращающимся крючкомъ *а* (фиг. 1, *б*). Затѣмъ игла идетъ вверхъ (фиг. 1, *в*), а шиваемая ткань продвигается на длину стежка (фиг. 1, *г*). Послѣ этого игла снова опускается и, проникая въ ткань, проходитъ черезъ петлю предыдущаго стежка (фиг. 1, *д*), которую въ этотъ моментъ подставляетъ и освобождаетъ крючекъ *а*. Въ слѣдующій моментъ крючекъ, двигаясь обратно, захватываетъ уже новую петлю. Такимъ образомъ нить образуетъ рядъ продѣтыхъ черезъ ткань петель, входящихъ одна въ другую на подобіе вязаннаго издѣлія (см. Чулочныя и трикотажныя издѣлія, XXXVIII, 34). Такой шовъ называется *члн-нымъ* или *тамбурнымъ*, такъ какъ совершенно схожъ съ вязаніемъ тамбурнымъ крючкомъ (см. Вязаніе VII, 7)14. На фиг. 2-й изображенъ

видъ пѣнного шва сверху (*а*), въ разрѣзѣ (*б*) и снизу (*в*). На послѣднемъ видѣ особенно замѣтно сходство этого шва съ тамбурнымъ вязаньемъ. Сходство это еще болѣе усиливается въ тѣхъ системахъ Ш. машинъ (напр. вышивальныя системы *Vonpaz*), у которыхъ игла снабжена не ушкомъ, а крючкомъ (см. фиг. 3). Такая игла *а* входитъ въ ткань безъ нити *д* (фиг. 3, *а*), которая находится снизу ткани и накладывается особымъ приспособленіемъ *б* на крючекъ иглы (фиг. 3, *б*), которая затѣмъ вытаскиваетъ образовавшуюся петлю на верхъ ткани (фиг. 3, *в*). При слѣдующемъ стежкѣ игла протаскиваетъ новую петлю черезъ старую, которая при этомъ соскакиваетъ съ крючка. Такимъ образомъ получается тотъ же *члн-ный* или *тамбурный* шовъ, но обращенный петлями наверхъ ткани. Устройство однониточныхъ машинъ отличается простотою, но шовъ обладаетъ крупнымъ недостаткомъ, состоящимъ въ способности распарываться, если потянуть за конецъ нити. Это видно на фиг. 2, гдѣ буквою *с* обозначена послѣдняя петля, вытягиваемая за конецъ е нити. Буквою *г* обозначена петля, случайно не захваченная слѣдующимъ стежкомъ, и тоже могущая служить причиною распарыванія всего шва. Поэтому такой шовъ обязательно долженъ быть закрѣпленъ на концѣ. Тамъ же, гдѣ прочность шва очень важна, примѣняется двойной шовъ. Въ немъ участвуютъ двѣ нитки: *верхняя*, идущая черезъ ушко иглы, и *нижняя*, помѣщаемая снизу ткани и намотанная на особую шпульку, которая помѣщена въ коробку, называемую челочкомъ. Образование двойного шва идетъ такъ. Игла, проникая въ ткань (фиг. 4, *а*), образуетъ внизу ея петлю верхней нити, въ которую проходитъ *челочекъ* съ нижней ниткой (фиг. 4, *б*). Для этого петля расширяется особымъ крючкомъ или просто заостреннымъ концомъ челочка (фиг. 4, *в*). По проходѣ же его верхней нитки оттягивается наверхъ (фиг. 4, *г*) настолько, чтобы образовавшееся переплетеніе помѣстилось какъ разъ внутри шиваемыхъ тканей (фиг. 4, *д*). Въ это время и сама игла идетъ вверхъ, а ткань продвигается подающимъ приспособленіемъ (*транспортеромъ*) на длину стежка. Этотъ шовъ очень проченъ (не распускается при натяганіи одной изъ нитокъ) и красивъ, такъ что главная масса примѣняемыхъ въ швейномъ дѣлѣ машинъ работаетъ по описанному способу, различаясь лишь въ деталяхъ.

Швейная машина состоитъ изъ чугунной рабочей доски, на которую кладется шиваемая ткань. На этой доскѣ возвышается стойка (фиг. 5), имѣющая форму буквы *Г* и поддерживающая стержень 14 иглы 11 и катушку 17 для верхней нити. Кроме того, на этой стойкѣ имѣется приѣмный валъ 1 съ колесомъ, которое снабжено рукояткой для приведенія машины въ дѣйствіе отъ руки, а по ободу—желобкомъ 4 для передачи движенія помощью вожного привода. Приѣмный валъ 1 идетъ горизонтально и скрытъ въ горизонтальной вѣтви стойки. Отъ него получаетъ движеніе скрытый въ вертикальной части стойки стоячій валъ 6,

передающей движение нижним частям машины, расположенным под рабочей доской. Главные части из которых состоит механизм Ш. машины, суть: 1) игольный стержень, поддерживающий иглу; 2) органъ (крючекъ, челнокъ), производящий стежокъ; 3) механизмъ, производящий подвиганіе ткани послѣ совершенія стежка; 4) механизмъ, производящий натяженіе верхней нити. Кроме того бываетъ обыкновенно приспособленіе для намотки нижней нитки на шпулю и разнообразныя приспособленія для разныхъ швейныхъ работъ: обрубки, простежки, вышиванія суташемъ и т. д. Разсмотримъ въ отдѣльности главные органы Ш. машины.

1) *Игла*. Въ машинахъ въكتورыхъ прежнихъ системъ применялась криволинейная игла, прикрѣпленная къ качающемуся изогнутому рычагу, но въ настоящее время, въ виду стремленія по возможности увеличить скорость хода машины, применяется исключительно прямолинейный игольный стержень, двигающийся въ направляющихъ укрѣпленныхъ на концѣ верхней стойки машины. Способовъ передачи ему движения применяется очень много. Однѣ изъ часто встречающихся изображены на фиг. 6. Палецъ 12, вращающийся на вертикальномъ верхнемъ валикѣ, входитъ въ кулису 13, соединенную со стержнемъ 14. Форма кулисы выбрана такъ, что игла, опустившись, стоитъ неподвижно въ некоторое время и даетъ этимъ возможность челноку или крючку захватить петлю. 2) Устройство приспособленія, улавливающего петлю, разнится въ зависимости отъ числа нитей. Если шовъ одностичный (цѣпной), то совмѣстно съ иглой работаетъ крючекъ, который можетъ или качаться, какъ это показано на фиг. 1, или же вращаться на горизонтальномъ валикѣ. Форма крючку придается въ послѣднемъ случаѣ такая, что при его полномъ оборотѣ захваченная имъ петля сбрасывается съ него на вновь образованную петлю. При иглѣ съ крючкомъ нить набрасывается на него стаканчикомъ, чрезъ очко с которого она продѣта (см. фиг. 3). Гораздо болѣе разнообразія встречаемъ въ устройствѣ захватывателя петли при двухниточномъ швѣ. Здѣсь различаются: прямой челнокъ и вращательный. Прямой челнокъ имѣетъ форму или фиг. 7 (открытый челнокъ), или же фиг. 8 (цилиндрической челнокъ); въ первомъ случаѣ шпулка съ нитью вкладывается сбоку, во второмъ— съ задняго конца. Передній конецъ снабженъ всегда острымъ концомъ, захватывающимъ нить и расширяющимъ петлю, въ которую проходитъ челнокъ. Путь, совершаемый челнокомъ, бываетъ прямолинейный или дугообразный. Направленіе его можетъ или совпадать съ направлениемъ шва, или быть ему поперечнымъ. При дугообразномъ движеніи ось дуги лежитъ или внизу, горизонтально, или сбоку, вертикально. Челнокъ движется въ особомъ ложѣ и толкается особыми захватками, которыя въ извѣстные моменты отходятъ отъ челнока для пропуску оглянутой его верхней нити. При качательномъ движеніи челнока неизбежны удары и шумъ при работѣ машины,

почему при стремленіи увеличить скорость хода машины очень часто замѣняютъ качательное движеніе челнока—вращательнымъ. Однимъ изъ первыхъ по времени устройствъ подобнаго рода является крючекъ Вилера и Вилсона (см. фиг. 9), вращающийся на валикѣ e и работающий совмѣстно съ плоской шпулей s для нити. Шпуля вкладывается въ особое углубленіе с въ тѣлѣ крючка и удерживается въ этомъ положеніи кольцомъ r (фиг. 10), которое устанавливается такъ, чтобы между нимъ и шпулей могла проскользнуть петля верхней нити. Фиг. 11 a, б, в, г, д даютъ понятіе о ходѣ образованія стежка. Въ устройствѣ, показанномъ на фиг. 12 и 13, челнокъ самъ снабженъ крючками для захватыванія петель. Приводятся онъ во вращеніе дискомъ g, пальцы котораго попеременно захватываютъ за челнокъ въ его нижней части. Шпуля имѣетъ большой объемъ, позволяющій помѣститься въ ней большое количество нити. Въ некоторыхъ системахъ объемъ челночной коробки принятъ такимъ, чтобы въ ней могла помѣститься обыкновенная продажная катушка съ ниткой. Ходъ образованія стежка показанъ на фиг. 13 a—з. 3) Для подвиганія ткани послѣ каждого стежка служитъ такъ назыв. *транспортёръ*, состоящій изъ зубчатой пластинки, помѣщающейся въ особомъ отверстіи рабочей доски машины вблизи иглы. Ткань къ этой пластинкѣ прижимается такъ назыв. *нажимомъ*—вертикальнымъ стержнемъ съ ножкой, находящимся подъ дѣйствиемъ пружины и помѣщающимся рядомъ съ игольнымъ стержнемъ. Пластинка эта обладаетъ такъ назыв. четырёхугольнымъ движениемъ: она поднимается вверхъ, зажимая ткань между собой и нажимомъ, затѣмъ движется горизонтально по направленію отъ работающаго, подвигая съ собою и ткань, потомъ опускается, освобождая послѣднюю, и, наконецъ, въ низшемъ положеніи подвигается по направленію къ рабочему, чтобы затѣмъ вновь подняться къ ткани. Однѣ изъ способовъ передачи пластинкѣ f описываемаго движенія показаны на фиг. 14, на которой видно, что рычагъ g отъ эксцентрика i получаетъ перемѣщенія то горизонтальное, скользя въ направляющихъ h, то вертикальное, качаясь около h какъ около центра. Обратныя перемѣненія рычага достигаются пружинами i<sub>1</sub> и i<sub>2</sub>. Величина горизонтальнаго перемѣщенія пластинки f можетъ быть измѣняема для измѣненія длины стежка. 4) Наконецъ, верхняя нить, идущая съ катушки 17 (фиг. 5) вращающейся на стержнѣ, установленномъ на поперечной стойки, проходитъ черезъ приспособленіе 18 (фиг. 5), регулирующее ея натяженіе равномернымъ затормаживаніемъ. Особенно важное значеніе регулировка натяженія имѣетъ при двухниточномъ швѣ, при которомъ натяженія обѣихъ нитей должны быть выбраны такъ, чтобы сплетеніе ихъ происходило внутри сшиваемыхъ тканей (фиг. 15). При слишкомъ сильномъ натяженіи верхней нитки шовъ получается подобный d, при слишкомъ слабомъ—обратно, подобный e. Въ послѣднемъ случаѣ натяженіе приспособленіе со-

стоит из двух тонких дисков, между которыми проводится нить. Диски эти нажимаются один на другой пружиной, натяжение которой устанавливается особым винтомъ (фиг. 16). Кроме этого приспособления, въ некоторых системах машинъ существуетъ еще особое приспособление для затягиванія петли послѣ того, какъ челнокъ черезъ нее прошелъ. Оно состоитъ изъ качающагося рычажка 19 (фиг. 5) съ отверстиемъ на концѣ, чрезъ которое продѣта верхняя нитка на пути изъ затормаживающаго прибора къ иглѣ. Рычагъ этотъ поднимается вмѣстѣ съ игольнымъ стержнемъ и стягиваетъ излишекъ нити. Въ некоторыхъ, впрочемъ, системахъ такое затягиваніе петли производится самимъ челнокомъ (фиг. 13). Кроме Ш. машинъ для обыкновеннаго шва, онѣ применяются для нитяго обуви (см. Сапожное мастерство, XXVIII, 380), перчатокъ, шальи и т. п., для обметыванія петель, пришиванія пуговицъ, для образованія различныхъ фестонныхъ и фасонныхъ швовъ, отличающіяся специальными особенностями въ конструкціи. Ш. машины применяются также въ вышивальномъ дѣлѣ, при чемъ снабжаются особыми приспособлениями для быстрого и точнаго поворачиванія вышиваемой ткани (сист. Вонпаз). Наряду съ Ш. машинами описаннаго типа, для вышиванія *слабдо* применяется часто машина Гейльмана, построенная по принципу ручного вышиванія. Машина эта состоитъ изъ рамы (ялель) съ натанутой на ней вышиваемой тканью *g* (фиг. 18). Рама эта подвѣшена вертикально такъ, что можетъ свободно перемѣщаться какъ въ горизонтальномъ, такъ и вертикальномъ направленіи (фиг. 19). Перемѣщеніе это достигается помощью системы рычаговъ, представляющихъ пантографъ, рукоятку котораго рабочій водитъ по рисунку, помѣщенному при машинѣ (фиг. 20). По обѣ стороны ялель находятся каретки  $W_1$  и  $W_2$  (фиг. 18), могущія приближаться и удаляться отъ ялель и поддерживать каждая одякъ, два или три ряда шпичиковъ  $Z_1, Z_2$ , могущихъ захватывать иглы *n*. Послѣдніи здѣсь имѣютъ острія на обоихъ концахъ, а вь серединѣ ушко, въ которое продѣта нить *f* оредѣленной длины (фиг. 17). Работа идетъ совершенно подобно вышиванію въ пальцахъ. Каретка  $W_2$  съ зажатыми въ ея шпичикахъ  $Z_2$  иглами подводится къ пальцамъ настолько близко, что иглы протыкаютъ ткань. Тогда къ выдающимся съ другой стороны концамъ ихъ подводится другая каретка  $W_1$ , шпичики  $Z_1$  которой зажимаютъ иглы, отпускаемая въ это время шпичиками первой каретки. Затѣмъ каретка  $W_1$  отходитъ отъ ткани, при чемъ нити протаскиваются въ отверстия на всю ихъ длину. Послѣ этого ялель перемѣщается въ новое положеніе и рабочій вновь приближаетъ каретку  $Z_1$  къ ткани, при чемъ иглы выкаются уже въ новыя точки ея, послѣ чего прежній ходъ работы повторяется въ обратномъ направленіи.

Старѣйшимъ патентомъ на изобрѣтеніе Ш. машины является выданный Томасу Сентъ (Saint) въ 1790 г. на машину для шитья обуви.

Машина эта давала цѣпной шовъ, но обь успѣхъ ея нѣтъ свѣдѣній. Такъ же мало значенія имѣли попытки Стона и Хендерсона въ 1804 г. и Мадерсбергера въ 1814 г. примѣнить принципъ дѣйствія ручной иглы къ Ш. машинѣ. Большаго успѣха достигъ французъ Тимонье (Thimonnier) въ 1830 г., построившій изъ дерева машину, дѣлающую тоже цѣпной шовъ. До 80-ти экземпляровъ его машины было въ дѣйстви, но революція 1848 г. погубила предприятие Тимонье и онъ умеръ въ бѣдности. Честь изобрѣтенія Ш. машины съ двойнымъ швомъ принадлежитъ Америкѣ. Первая попытка примѣнить челнокъ принадлежитъ Генту (Hunt), построенному въ 1832—34 гг. машину съ иглой, имѣвшей ушко на остромъ концѣ, и челнокомъ, подобнымъ гласкому. Машина, впрочемъ, работала неудовлетворительно Отцомъ современнаго Ш. машины справедливо считается Элиасъ Гоу (Howe), построившій въ 1845 г. свою машину совершенно независимо отъ Гента. Машина, отличающаяся наружнымъ видомъ и деталями отъ принятаго нынѣ типа, обладала тѣми же, какъ и нынѣшнія, существеннымъ органами и была сконструирована такъ хорошо, что могла дѣлать до 300 стежковъ въ минуту. Успѣхъ, впрочемъ, дася Гоу не легко. Встрѣченный враждою и недоверіемъ на родинѣ, Гоу вынужденъ былъ на нѣсколько лѣтъ перѣѣхать въ Англию, гдѣ ему повезло не больше Америки. Возвратясь на родину, онъ увидалъ, что его изобрѣтеніе уже вызвало подражателей, главнымъ изъ которыхъ былъ Исаакъ Зингеръ, доковій и оборотистый коммерсантъ, не лишенный и техническихъ познаній. Сдѣлавъ въ машинѣ Гоу нѣсколько измѣненій (одно изъ которыхъ, касающееся подвиганія ткани, было довольно удачнымъ), онъ стѣмѣлъ, сильно рекламируя ее, какъ свое изобрѣтеніе, доставить ей значительное распространеніе. Гоу былъ вынужденъ начать противъ Зингера, а затѣмъ и противъ другихъ подражателей, процессы, тянувшіеся нѣсколько лѣтъ. Процессъ съ Зингеромъ окончился въ пользу Гоу, Зингеръ былъ присужденъ уплатить Гоу убытки. Вслѣдъ затѣмъ другіе процессы окончились мировымъ соглашеніемъ, по которому и другіе подражатели (Вилеръ и Вильсонъ, Вилькоксъ и Гиббсъ, Гроверъ и Бекеръ) обязались также уплачивать Гоу известную сумму съ каждой проданной машины. Такимъ исходомъ процессовъ дѣла Гоу быстро поправились, и онъ умеръ въ 1867 г. обладателемъ состоянія въ нѣсколько милліоновъ. Со времени соглашенія Гоу съ остальными фирмами дѣло постройки Ш. машинъ пошло быстрыми шагами впередъ и въ техническомъ, и въ коммерческомъ отношеніяхъ. Усовершенствованія, производимыя конкурировавшимъ между собою фирмами, шли одни за другими. Послѣ улучшеннаго Зингеромъ подающаго тканъ приспособленія, Вильсонъ въ 1852 г. ввелъ транспортеръ съ четырехъ-угольнымъ (квадратнымъ) движеніемъ (см. выше), принятый и теперь въ большинства машинъ. Въ 1851 г. тотъ же Вильсонъ изобрѣлъ вращающійся крючекъ со шпулькой для двойного шва. Въ 1858 г. Гиббсъ ввелъ вращающійся крючекъ для цѣпного

(одноточного) шва. Современные машины могут делать до 600 и более стежков за минуту. Постройка Ш. машин сосредоточилась в Америке (Соед. Штатах) и лишь за последние десятилетия серьезная конкуренция ей стала оказывать Германия. По данным последних летъ минувшаго столѣтя, мировая производительность Ш. машин отъиначалась въ 2½ миллион штукъ въ годъ. Наибольше крупными производителями въ Америке являются: «Компания Зингеръ» (больше 600 тыс. шт. въ годъ), заглавъ компания «Вилеръ и Вильсонъ» и «Нью-Гомъ» (по 150 тыс. шт. каждая), нѣсколько фабрикъ, выпускающихъ по 100 тыс. шт. ежегодно. Въ Германіи есть нѣсколько фабрикъ (Дюркопфъ, Фристеръ и Россманъ, Гринверъ, Кайзеръ и др.), выпускающихъ по 50 тыс. шт. машинъ. Въ Россіи Ш. машины и по настоящее время являются предметомъ ввоза изъ Америки и Германіи. Производство Ш. машинъ является однимъ изъ типичныхъ примѣровъ массоваго производства, при которомъ каждая отдѣльная часть производится на специально приспособленномъ станкѣ: ручная работа сокращена до минимума, одинаковые размеры однородныхъ частей складываются съ величайшей точностью, примѣненіе отдѣльнаго станка для изготовления одной какой-нибудь части позволяетъ закончить ее, не снимая со станка, рабочее время котораго вполне использовывается. Стоимость производства понижается до предѣловъ, недоступныхъ при иномъ способѣ работы, но зато громадная производительность завода требуетъ и обширнаго рынка для сбыта его произведеній. Общее число Ш. машинъ въ употребленіи къ концу XIX стол. отъиначалось цифрой около 20 милл. штукъ.

*С. Гамелингъ.*

**Швейцарскій** (Robertъ Schweichel)—нѣм. романистъ. Род. въ 1821 г.; принималъ участіе въ движеніяхъ 1848—49 г. и потому вынужденъ былъ бѣжать въ Швейцарію. Въ 1869—83 г. редактировалъ «Deutsche Romanzeitung». Напеч.: «In Gebirg und Thal» (1864); «Jura und Genfer See» (1865); «Im Hochland» (1868); «Aus den Alpen» (1870); «Der Axtschwinger» (1868); «Der Bildschnitzer vom Achensee» (1873); «Der Kramer von Illiez» (3-е изд., 1882); «Der Falkner von St. Vigil» (1881); «Der Wunderdoctor» (1882); «Camilla» (1886); «Sein oder Nichtsein» (1894).

**Швейцарія** (нѣм. Schweiz, франц. Suisse, англ. Switzerland, итал. Svizzera, латин. Helvetia)—союзное, состоящее изъ 22 кантоновъ, государство, расположено почти въ центрѣ Европы, между 5°57' и 10°29' вост. долг. отъ Гринича и 45°48' и 47°48' сѣв. шир.; на востокѣ граничитъ съ Австріей (Лихтенштейномъ), на югѣ—съ Италіей и Франціей, на западѣ—съ Франціей, на сѣверѣ—съ Германіей (Эльзасомъ, Баденомъ, Вюртембергомъ и Баваріей). Длина пограничной линіи 1737 км.; наибольшая длина съ З на В —347 км., съ С на Ю—221 км. *Устройство поверхности.* Швейцарія представляетъ горную страну, принадлежащую къ системѣ Альпъ, а именно Среднихъ или Швейцарскихъ Альпъ. Горы, занимая на Ю, ЮВ и В

около 68%, всей поверхности страны, распадаются на отдѣльные группы и хребты, узломъ которыхъ является С.-Готардъ. Вершины въ предальпійской области достигаютъ 1200—2500 м. высоты, а въ альпійской—превышаютъ 4600 м. По средней высотѣ (1300 м.) Ш. самая высоколежащая страна въ Европѣ. Сѣвнвая линія въ среднемъ находится на высотѣ 2700 м.; значительно ниже лежатъ глетчеры (1080 м. Гриндельвальдскій ледникъ), занимающіе въ общемъ 1838,8 кв. км., т. е. 4,5% всей поверхности страны; всѣхъ глетчеровъ свыше 600. Въ зап. и сѣв.-зап. части простирается другая горная система, именно Юра, занимающая 12%, всей поверхности; сравнительно съ Альпами горные хребты Юры ниже и уже; средняя ихъ высота отъ 700 до 1500 м., рѣдкія вершины превышаютъ 1600 м. Пространство между Альпами и Юрой заполняется швейцарскимъ нагоріемъ (такъ наз. Муттельландъ). Оно непосредственно примыкаетъ къ горамъ Юры, а отъ Альпъ отдѣляется предальпійскимъ горнымъ поясомъ; средняя высота нагорія 440 м.; отдѣльные хребты и плато рѣдко превышаютъ 1000 м.; самыя низменныя мѣста встрѣчаются на берегахъ Рейна ниже устья р. Ааръ, на р. Тичино ниже Виски и на побережьи оз. Лугано. О геологическомъ строеніи горъ см. Альпы и Юра Швейцарская. *Орошеніе.* Водораздѣльнымъ контромъ страны является С.-Готардъ, съ котораго текутъ воды на С, В, Ю и З; на С.-Готардѣ находятся истоки Рейна, Рейсы, Роны и Тичино; ивъ истоки Инна (Дунай) лежатъ восточнѣе въ горахъ Граубюндена. Воды Ш. принадлежатъ къ пяти рѣчнымъ бассейнамъ и текутъ въ Средиземное, Черное и Сѣв. Лѣвѣеое моря. Бассейнъ р. Рейна (около 70% всей поверхности) обнимаетъ всю сѣверную покатость страны; главные его притоки—рр. Туръ и Ааръ съ Лиматомъ и Рейсомъ и р. Циль. Бассейнъ Роны (16,1%) расположенъ на ЮЗ; бассейнъ р. По съ притокомъ Тичино (9,7%) орошаетъ Ю страны. Бассейнъ Дуная (4,1%) съ притокомъ Инномъ орошаетъ Энгадинъ и, наконецъ, къ бассейну р. Эчъ принадлежитъ Мюстерская долина на ЮВ кантона Граубюнденъ.

Рѣка:	Длина въ км.	Площ. бас. въ кв. км.	Площ. глетч. въ кв. км.	%/о
Рейнъ . . . . .	348	35907	750	70
Ааръ . . . . .	280	11789	294	
Циль . . . . .	184	3421	0	
Рейсъ . . . . .	146	3411	145	
Лиматъ . . . . .	141	2414	45	
Рона . . . . .	233	7995	1037	16,1
Тичино . . . . .	70	6548	126	9,7
Инна . . . . .	87	1971	182	4,1

Большая часть швейцарскихъ рѣкъ беретъ начало отъ глетчеровъ, имѣетъ быстрое теченіе и образуетъ много пороговъ и водопадовъ. За исключеніемъ Рейна (отъ Штейна до Шафгаузена) и р. Бруа (отъ Муртена до Нейштательскаго оз.) швейцарскія рѣки, вслѣдствіе стремительности своего теченія и множества подводныхъ скалъ, несудоходны, лишь на небольшихъ частяхъ доступны для плотовъ и лодокъ. Ш. изобилуетъ озерами, со-

ставляющими въ общемъ 1343,2 кв. км. и представляющими хорошия водные пути. Самыми крупными озерами являются: Женевское оз. (577,8 кв. км.) и Боденское оз. (538,5 кв. км.), 3 озера (Невшательское, Фирвальдштетское и Лаго-Маджоре) болѣе 100 кв. км. каждое; болѣе 20 км. каждое занимаютъ: Бриенское, Тунское, Бильское, Мургенское, Цурское, Валенское и Цюрихское озера (Рейнскаго бассейна) и оз. Лугано (бассейна р. По). Кромѣ того въ Ш. еще 14 озеръ величайшою отъ 1 до 20 кв. км., 50 озеръ отъ 10 до 100 гект. и множество другихъ маленькихъ озеръ. Главнѣйшіе каналы: Линтскій каналъ между Боденскимъ оз. и Цюрихскимъ, Аарскій каналъ (для регулирования теченія р. Ааръ при впаденіи въ Бильское оз.) и въ разныхъ частяхъ теченія рр. Роны и Рейна въсколю регуляціонныя каналы. *Климатъ.* Въ Ш. сообразно съ высотой мѣста и направлениемъ горъ наблюдается чрезвычайное разнообразіе климатовъ; часто самыя рѣзкія противоположности въ климатѣ встрѣчаются близко другъ отъ друга. Значительная часть страны, именно весь Рейнскій бассейнъ, обращена къ С и доступна холоднымъ вѣтрамъ; наоборотъ, всѣ южныя склоны горъ защищены отъ сѣверныхъ вѣтровъ; этимъ объясняется рѣзкая разница между климатомъ и растительностью обоихъ склоновъ Альпъ.

Средняя температура.

	Высота в. у. м. метр.	Год.	Янв.	Апр.	Июль	Сент.
Женева . . .	408	9,3	-0,1	9,0	18,8	14,7
С.-Бернаръ . .	2478	-1,8	-9,0	-3,3	6,2	3,3
Риги *) . . .	1785	1,8	-5,5	0,2	9,3	6,8
Берверъ **) .	1715	1,7	-9,6	1,2	12,7	8,0

Изъ этой таблицы видно вліяніе высоты и положенія на температуру, первое на первой парѣ станцій, второе—на второй. Въ долинѣ зима теплѣе, лѣто холоднѣе, чѣмъ на горѣ на той же высотѣ надъ ур. моря. Зимой на нагорьяхъ и въ различныхъ долинахъ сѣв. и средней Ш. господствуетъ пасмурная и туманная погода; лучшій мѣсяцъ сентябрь, когда часто ясные дни стоятъ долго. Это лучшее время для частныхъ экскурсій. Поздней осенью и зимой, при такъ назыв. антициклонной погодѣ (высокомъ барометрѣ и слабыхъ вѣтрахъ), въ долинахъ холодно и туманно, а въ горахъ ясная и довольно теплая погода (см. Циклоны). Наибольшее количество осадковъ выпадаетъ отъ мая до августа. Къ сѣверу отъ Альпъ и въ этихъ горахъ, и къ Ю самые дождливыя мѣсяцы май и октябрь. Въ Альпахъ и въ предальпійской области количество осадковъ свыше 100 стм., мѣстами даже 200 стм. и болѣе, и лишь въ болѣе низменныхъ частяхъ Ш. и долинѣ Роны, къ В отъ Женевского озера, менѣе 100 снѣжныхъ или дождливыхъ дней, на С около 150 въ году, на Ю около 120; туманы очень часты, въ особенности въ озерныхъ областяхъ. Господствуютъ

сѣ вѣтры юго-зап., такъ назыв. фенъ, и СВ (биза). Въ общемъ, въ отношеніи климата, Ш. отличается благоприятными условіями, горный воздухъ славится своею чистотою. Лишь въ очень немногихъ сырыхъ альпійскихъ долинахъ климатъ нездоровъ; послѣднимъ объясняются свойственный Ш. эпидемическія болѣзни: кретенизмъ и болѣзнь зооба. Многие пункты въ Ш. издавна известны какъ климатическія станціи, таковы для легочныхъ больныхъ Давосъ, Ароза, Верхній Энгадинъ и Урзернъ. Эти мѣста отличаются не теплою зимой (въ первыхъ трехъ снѣгъ лежитъ 5 мѣсяц.), но большимъ числомъ ясныхъ и теплыхъ дней и большою чистотою воздуха. Мягкостью своего климата известны: Монте, Герсау и Лугано. Всего въ Ш. насчитывается до 500 курортовъ.

*Растительность.* Швейцарскій растительный міръ заключаетъ въ себѣ составные элементы 3-хъ различныхъ системъ флоры: сѣверно-азиатско-европейской, среди-земно-морской и альпійской. Эти различныя флоры расположены поясами одна надъ другою, соответственно высотѣ мѣста. Самымъ нижнимъ поясомъ является область виноградной культуры и вѣчнозеленыхъ лиственныхъ деревьевъ, которая на сѣверныхъ склонахъ Альпъ достигаетъ 550 метр. высоты, а на западныхъ и южныхъ склонахъ подымается до 700 м. Въ самыхъ низменныхъ и теплыхъ впадинахъ страны, напримѣръ, на берегахъ озеръ Лаго-Маджоре и Лугано, въ долинахъ Тичино и Майры, на Женевскомъ озерѣ и въ долинѣ Роны до Брига, на Невшательскомъ и озерѣ сѣверной Ш. и, наконецъ, на Боденскомъ оз. и въ Рейнскои долинѣ до Хура, произрастаютъ различныя виды средиземно-морской флоры. Въ Валлисъ, долины котораго сильно нагрѣваются солнцемъ, растительность имѣетъ болѣе южный характеръ; окрестности же Женевского озера обнаруживаютъ вліяніе представителей средне-европейской флоры. Особенное смѣшеніе южныхъ типовъ и средне-европейскихъ встрѣчается на берегахъ Невшательскаго и Фирвальдштетскаго озеръ. Надъ областью винограда лежитъ поясъ лиственныхъ лѣсовъ, который характеризуется представителями растительности средне-европейской равнины и достигающій въ сѣверной Ш. до высоты 1350 м. Самымъ характернымъ деревомъ въ этой области является букъ; почти сплошные буковые лѣса сопровождаютъ прѣлѣсками граба и клена; кое-гдѣ встрѣчаются ясень, шльмъ, лиана и осина. Растительность на швейцарскомъ нагорьяхъ между Юрой и Альпами отличается обѣдностью видовъ; на болѣе возвышенныхъ мѣстахъ встрѣчается скудная и субарктическая растительность, которая, однако, не похожа ни на альпійскую, ни на растительность крайняго сѣвера. Для области лиственныхъ лѣсовъ на южныхъ склонахъ Тессина, въ Ронской долинѣ около Женевы, въ Валлисъ, на южныхъ берегахъ сѣверно-швейцарскихъ озеръ и въ Рейнскои долинѣ, между Боденскимъ озеромъ и Хуромъ, характернымъ деревомъ является каштанъ, поднимающійся отъ 600 до 1000 метр. высоты. За областью лиственныхъ лѣсовъ сѣв-

\*) Отдѣльная гора.

\*\*) Въ высочай и широкой долинѣ Энгадина.



дует пояс хвойных лесов, достигающий от 1850 до 1800 м. и являющийся главным регулятором атмосферных осадков и защитой против спускающихся лавин. Преобладают сосновые леса, среди которых встречаются еловые прояски. В центральной Ш. лиственница поднимается до 1900 м.; сплошные леса ее встречаются особенно в верхнем Валиссе. Для Энгадина и верхней части Ронской долины характерным является кедр, достигающий 2400 м. высоты. Хвойные леса сопровождаются кустарниками и травянистыми растениями средне-европейского происхождения и особой карликовой растительностью (см. Альпийская растения). В предьялах области хвойных лесов достигают свою крайнюю северную границу культура зерновых хлебов и овощей, а именно на северных склонах Альп для ржи и ярового ячменя около 1230 м., для картофеля около 1560 м. Гораздо выше лежит граница для хлебопашества в Граубюнден и в долинах Монте-Роза, пашни которых лежат на высотах 2075 м. (селение Финален). В самых высоких местах Церматской долины сбегает озимая рожь в июль месяцев и жатва снимается в июль или август следующего года. За границей области хвойных лесов начинается пояс альпийской флоры (см. I, 547). Климатические условия в этом поясе гораздо мягче, чем в арктической области, что объясняется влиянием солнечных лучей, значительно сильнее нагревающих почву, чем на севере. Вследствие вышесказанного, альпийская флора как разнообразием своих видов, так и блеском своих красок значительно превосходит родственную ей северную растительность. Альпийская растительность поднимается на северных склонах Альп—до 2700 м., а на южных до 3000 м.; даже в области снегов и глетчеров встречаются островки, покрытые роскошной альпийской растительностью. О животном мире см. т. I, 567. *Население.* По переписи 1 декабря 1900 г., население следующим образом распределялось в кантонах и полукантонах:

Кантоны.	Пространство в кв. км.	Количество населения.	Плотность на 1 кв. км.
Ааргау	1404	206498	147
Аппенцель - Ауссерроден	242	55281	228
Аппенцель-Иннерроден	178	13499	76
Базель-область	422	68497	162
Базель-город	36	112227	—
Берн	6883	589433	85
Ваадт	3223	281379	87
Валисс	5248	114438	22
Гарус	691	32349	47
Граубюнден	7133	104520	15
Женева	279	132609	471
Золотурн	792	100762	127
Люцерн	1501	146519	98
Невшатель	808	126279	156
С.-Галлен	2019	589433	85
Тессин	2818	138638	51
Тургау	988	113221	114

Кантоны.	Пространство в кв. км.	Количество населения.	Плотность на 1 кв. км.
Интервальден Верхний	475	15260	32
Интервальден Нижний	290	13070	45
Ури	1076	19070	18
Фрейбург	1669	127951	77
Цуг	239	25093	105
Цюрих	1725	431086	249
Шафгаузен	294	41514	141
Швиц	908	55385	61
Всего	41346	3315443	80

По предпоследней переписи 1888 г. считалось 2917754 жит., в том числе швейцарских граждан — 2688104, иностранцев — 229650. Протестантов — 1716548, католиков — 1183818, евреев — 8069, других исповеданий — 9309. Всего общин 3185. Население живет преимущественно в деревнях, местечках и небольших городах. Во всей Ш. только 3 города с населением больше 100000 человек (Цюрих—158731, Базель—112227, Женева—107484), 5 городов с населением свыше 25000 (Берн—66000, Лозанна—48500, С.-Галлен—47000, Шодефон—37000, Люцерн—30000) и 9 городов с населением свыше 10000 (Винтертур, Биль, Невшатель, Фрейбург, Шафгаузен, Герзау, Локль, Хур и Золотурн). Эмиграционное движение из Ш. значительно понизилось за последние 20 лет. В 1883 г. из Ш. выслано 13500 человек (главным образом в Северную Америку, в 1893 г.—6177 чел., в 1896 г.—3330, в 1899 г.—2432, в 1901 г.—3921. Современное население Ш. является продуктом переселения народов в течение нескольких тысячелетий (см. стр. 290—292). Из смешения до-римских, римских и посл-римских народных элементов образовались две главные группы населения: германская (около 71,4%) и романская (французы—21,8%, итальянцы—5,5%, рето-романы—1,3%). Распределение населения по языку наглядно показано на прилагаемой карте Ш. *Сельское хозяйство.* Производительной земли в Ш. 29684,7 кв. км. (71,6% всей поверхности), в том числе пахатных земель 16%, пастбищ—19,2%, лугов—16,8%, виноградников—0,7%, лесов—8064,4 кв. км. (19%). Вследствие свойств почвы и климата на Швейцарском нагорье производится хлеба недостаточно для потребностей населения, за исключением кантонов Золотурна, Люцерна, Шафгаузена, иногда Фрейбурга. Ежегодно ввозятся зерновых хлебов, муки и бобовых на сумму около 72 милл. франков, в том числе на 50 милл. пшеницы. Не хватает также льна и пеньки, картофеля и овощей, иногда даже плодов и вина, хотя некоторые кантоны богаты плодовыми садами и виноградниками. Лучшая вина производится в кантонах Ваадт, Валис и Невшатель. В некоторых южных долинах Тессина и Граубюндена успешно занимаются шелководством. Пчеловодство везде процветает. В горных областях особенно

развито скотоводство, образуя в высоколежащих мѣстахъ такъ назыв. альпійское хозяйство. По переписи 1896 г., было 1804788 головъ крупнаго рогатаго скота, 271432 овецъ, 415000 козъ, 565780 свиней, 108530 лошадей, 3116 муловъ и 1735 ословъ. Швейцарскій рогатый скотъ отличается своими высокими качествами; ежегодно вывозится за границу удойнаго и убойнаго скота на 12 милл. руб. Молочное хозяйство находится въ цвѣтущемъ состоянн; особенно славится производствомъ сыровъ (болѣе извѣстны сыры изъ Грюера и изъ долинъ Зааны, Эментальской, Мадеранской, Узернской и Тавечской). Въ крупныхъ размѣрахъ производится стуженное молоко (консервы). См. Альпійское хозяйство и Швейцарскій рогатый скотъ. *Лѣсная площадь* занимаетъ 19% всей поверхности. Въ нѣкоторыхъ кантонахъ лѣса значительно истреблены; встрѣчаются обширныя безлѣсныя долины. Вѣдны лѣсомъ южные горные кантоны; болѣе богата лѣсомъ область Юры; въ общемъ не хватаетъ 1/4, нужнаго для потребленія топлива; недостатокъ пополняется ввозомъ угля изъ Саарской бассейна. Истребленіе лѣса въ горахъ представляетъ большую опасность для долины; въ настоящее время охрана лѣса находится въ вѣдѣнн союзнаго правительства. *Горное дѣло.* Металлами Ш. не очень богата. Железной руды прежде добывалось много въ Бернской Юрѣ, но въ последнее время добыча уменьшилась; всего добывается жѣлѣза около 7000 тоннъ. Встрѣчаются также въ кантонахъ Валлисъ и Граубюнденъ никелевые, серебро-свинцовыя и мѣдныя руды, но добыча ихъ не имѣетъ постояннаго характера. Добыча поваренной соли съ половини прошлаго вѣка значительно возросла, особенно въ Рейнской долинѣ; въ настоящее время соли добывается ок. 40000 тоннъ. Антрацитъ встрѣчается лишь въ кантонѣ Валисъ; добывается около 4000 тоннъ ежегодно. Асфальтъ добывается въ Валь-де-Траверсѣ (Невшателѣ), въ количествѣ около 7000 тоннъ. Изъ строительныхъ матеріаловъ добываются песчаникъ, известнякъ, кровельный сланецъ, мраморъ, гипсъ и нѣсколько сортовъ глины. Въ Ш. очень много минеральныхъ источниковъ. Наиболѣе замѣчательны: углекислая вода въ Шулльс-Тарасѣ, С.-Морицѣ, С.-Бернардинѣ и Фидерикѣ, сѣрныя воды въ Гурнигелѣ, Швиннахѣ, Баденѣ, Альбанѣ, щелочныя воды въ Лейкѣ и Вейсенбургѣ, йодистая и бромистая воды въ Вильдгѣ и Саксонѣ, индифферентныя термы въ Пфеферс-Рагадѣ и мн. др. Въ озерахъ и рѣкахъ значительное рыболовство, поддерживаемое искусственными рыбноводными заведеніями (форели и др.). *Обработывающая промышленность.* Не смотря на отсутствіе значительныхъ залежей каменнаго угля, Ш. могла развитъ свою промышленность, благодаря двигательной силѣ своихъ рѣкъ. Начало швейцарской промышленности, именно шерстяной и лѣдяной мануфактуры, относится къ XIII в. Въ XV в. мы находимъ уже часовое производство (Женева), книгопечатаніе (Базель) и писчебумажное производство (Базель, Фрейбургъ). Въ XVI вѣкѣ зарождается обработка шелка (пряжа шелка, краше-

ніе, выдѣлка шелковыхъ лентъ и бархата). Въ XVII вѣкѣ появляется производство миткаля, ситцепечатаніе, кружевное и чулочное производство. Въ XVIII в. возникаютъ пряденіе хлопка и шерсти, соломенное плетеніе, такъ назыв. швейцарское питье и производствомъ музыкальныхъ инструментовъ. Въ XIX вѣкѣ промышленность принимаетъ крупный фабричный характеръ; возникаютъ машиностроеніе, производство красокъ, спичекъ, стуженнаго молока, консервовъ и друг. Нѣкоторые виды кустарнаго производства, напримѣръ кружевного, почти исчезаютъ. Въ настоящее время швейцарская промышленность сосредоточена главнымъ образомъ на обработкѣ хлопка (прядильныя, бѣлильныя, красильныя, ткацкія, ситцепечатныя и прутурныя заведенія), выдѣлкѣ шелковыхъ тканей, производствѣ часовъ и машиностроенія. По промышленной переписи 1895, г. числалось:

Производства.	Количество заведеній.	Число рабоч.	Лошад. силъ и двигат.
Хлопокъ . . . . .	1253	48586	43011
Шелкъ . . . . .	230	31145	11292
Шерсть . . . . .	62	4215	6014
Лень . . . . .	12	788	782
Другія волокнистыя вещества . . . . .	242	6770	1338
Обработка кожи . . . . .	126	8365	1616
Пищевые продукты . . . . .	537	14004	19159
Писчебумажное производство и полиграфическія искусства . . . . .	417	11062	11815
Обработка дерева . . . . .	528	11347	10000
Обработка металловъ . . . . .	234	9986	10339
Машиностроеніе . . . . .	396	23921	10983
Физико - химическія инструменты и приборы . . . . .	167	4058	14353
Часовое и ювелирное производство . . . . .	488	16334	2374
Солеварное производство и обработка камня . . . . .	295	9718	10152
Всего . . . . .	4987	200199	152718

Главный районъ хлопчатой промышленности находится въ кантонахъ Цюрихскомъ, Гларускомъ, С.-Галленскомъ, Аппенцельскомъ, Тургаускомъ и Ааргаускомъ. Обработка шелка сосредоточивается главнымъ образомъ въ Цюрихѣ и Базелѣ. Часовое производство процвѣтаетъ въ Женевскомъ, Невшателскомъ, Ваадтскомъ и Бернскомъ кантонахъ. Изъ числа 200 тыс. рабочихъ 40% женщинъ, 10% лицъ ниже 18-ти лѣтняго возраста, около 10% иностранцевъ (нѣмцевъ и итальянцевъ). *Торговля.* Въ 1901 г. торговый обмѣнъ съ отдѣльными государствами представлялся въ слѣдующемъ видѣ:

Страны.	Ввозъ въ тыс. франк.	Вывозъ въ тыс. франк.
Австро-Венгрія . . . . .	63911	45315
Бельгія . . . . .	26459	14522
Великобританія . . . . .	47024	188693
Германія . . . . .	316992	192446
Испанія . . . . .	10859	15484
Италія . . . . .	157845	46182
Нидерланды . . . . .	3621	5754

Страны.	Ввозъ.		Вывозъ.		Ввозъ.	Вывозъ.
	Въ тыс.	франк.	Въ тыс.	франк.		
Россия . . . . .	57957	25308			Растительныя масла . . . . .	63,4
Франція . . . . .	205541	109287			Драгоценныя металлы . . . . .	46,1
Остальныя Европейскія государства . . . . .	10655	24750			Скотъ . . . . .	45,0
Съв. - Америк. Соединенные Штаты . . . . .	61310	87931			Льняная пряжа . . . . .	42,9
Остальныя американскія государства . . . . .	31786	26205			Химическ. тов. . . . .	37,3
Азія . . . . .	33879	36779			Хлопокъ и хлоп. бумаж. пряжа . . . . .	65,1
Африка . . . . .	16026	9799			Желѣзо и желѣзн. издѣлія . . . . .	63,3
Австралія и Полинезія . . . . .		3657			Вино . . . . .	23,7
Безъ обозначенія страны . . . . .	6640	4610			Сахаръ . . . . .	21,7
					Машины . . . . .	21,6
Всего . . . . .	1050004	836567			Дѣсь . . . . .	18,5
					Кожи . . . . .	16,2
					Книги . . . . .	11,9
					Керосинъ . . . . .	11,1
					Кофе . . . . .	10,7
					Яйца . . . . .	10,5
					Мясо . . . . .	10,5

Главные предметы ввоза и вывоза въ 1901 г., въ милліонахъ франковъ:

Ввозъ		Вывозъ.	
Шелкъ и шелк. издѣлія . . . . .	154,4	Шелковыя издѣлія . . . . .	158,4
Зерновой хлѣбъ и мука . . . . .	113,4	Хлопчатъ - бумажн. издѣлія . . . . .	135,3

Товары.	Ввозъ.		Всего.
	Драгон. мет. въ слиткахъ и монетъ.	Въ тыс. франк.	
1899 . . . . .	1159941	124046	1283987
1900 . . . . .	1111109	95699	1206809
1901 . . . . .	1050003	68566	1118569

*Пути сообщенія.* III. лежитъ на большомъ транзитномъ пути между сѣверной и южной Европой. Въ виду этого дорожное дѣло съ давнихъ поръ составляло предметъ заботы населенія. Въ началѣ XIX в. Наполеонъ I продолжилъ шоссе черезъ Симплонъ, а съ 20-хъ годовъ этого же столѣтія удовлетворительно содержавшіяся альпійскія дороги черезъ Шплоненъ, Бернадинъ и С.-Готардъ (въ новѣйшее время — и горныя дороги въ Граубюнденѣ) служили оживленными путями сообщенія. Въ настоящее время обширная сѣтъ образцовыхъ шоссеиныхъ дорогъ покрываетъ всю страну, доходя до наиболѣе отдаленныхъ и высоко лежащихъ долинъ. Съ 1847 г. начинается развиваться желѣзнодорожное дѣло. На основаніи закона, изданнаго Союзомъ, желѣзнодорожное строительство было предоставлено или кантональнымъ властямъ, или частнымъ обществамъ. Первоначально система швейцарской желѣзнодорожной сѣти преслѣдовала двѣ задачи: съ одной стороны соединеніе Боденскаго и Женевского озеръ, или сѣти германскихъ и австрійскихъ желѣзныхъ дорогъ съ южной франц. сѣтью, съ другой стороны — пересѣченіе съ С на Ю большихъ альпійскихъ горныхъ производъ. По исполненію первой части плана создались слѣдующія желѣзно-дорожныя линіи: Юра-Симплонская (Женева-Лозанна-Невшатель - Биль), Центральная (Биль - Золотурнъ-Ольтенъ-Аарау) и Сѣверо-Восточная (Аарау-Цюрихъ - Винтертуръ - Романсгорнъ). По направленію къ Симплону были построены двѣ линіи: Лозанна-Везъ-С.-Морсья и Буверэ-Сюль-Бригъ; по направленію къ С.-Готарду — линіи Базель-Ольтенъ-Люцернъ и Цюрихъ-Цугъ-Люцернъ; по направленію къ Шплонену

Ввозъ.		Вывозъ.	
Часы . . . . .	130,8	Машины . . . . .	46,5
Сыры . . . . .	44,0	Шелковая пряжа . . . . .	38,9
		Шелкъ-сырецъ . . . . .	37,9
		Молоко . . . . .	29,6
		Химическ. тов. . . . .	28,5
		Хлопчат. бумаж. пряжа . . . . .	17,0
		Шкуры . . . . .	15,5
		Скотъ . . . . .	13,9
		Шоколадъ . . . . .	11,6
		Драгоценныя металлы . . . . .	10,4
		Ювелирныя издѣлія . . . . .	9,4
		Соломен. издѣл. . . . .	9,2
		Льняная пряжа . . . . .	8,9
		Полотно . . . . .	8,8
		Кожен. издѣл. . . . .	8,1
		за трехлѣтіе 1899—1901 гг. видно изъ слѣд. табл. (въ тыс. франк.):	

Товары.	Ввозъ.		Всего.
	Драгон. мет. въ слиткахъ и монетъ.	Въ тыс. франк.	
1899 . . . . .	796013	69652	865666
1900 . . . . .	836079	48819	884898
1901 . . . . .	836567	26548	863115

линіи Роршахъ-Саргансъ-Хуръ. Въ этой старейшей, уже готовой къ концу 1850-хъ годовъ желѣзнодорожной сѣти произвело переворотъ сооруженіе желѣзной дороги черезъ С.-Готардъ (1872). Съ этихъ поръ почти всѣ старыя желѣзныя дороги получили характеръ подъѣздныхъ путей къ главной С.-Готардской магистраліи. Въ то же время появилось много новыхъ линій, имѣвшихъ цѣлью выпрямленіе и сокращеніе пути. Съ постройкой въ 1897 г. линіи Люцернъ-Кюснахъ-Иммензеэ и Цугъ-Вальхвилъ-Гольдау система С.-Готардской желѣзной дороги была закончена. Въ настоящее время приближается къ окончанію сооруженіе второй желѣзнодорожной магистраліи черезъ Симплонъ, съ туннелемъ длиною въ 19700 м. Въ 1889 г. открыта была первая значительная зубчатая дорога на гору Шилатъ; успѣхъ этой дороги вызвалъ много подобныхъ проектовъ, изъ которыхъ особенно обратилъ на себя вниманіе проектъ желѣзной дороги на Юнгфрау. Къ 1-му января 1901 г. въ эксплуатаціи находилось 4010 км. желѣзнодорожныхъ линій. Движеніе по швейцарскимъ желѣзнымъ дорогамъ является огромнымъ ежегоднымъ притокомъ иностранцевъ, пріемъ которыхъ составляетъ одно изъ наиболѣе выгодныхъ занятій населенія. Въ III. насчитывается около 8000 гостиницъ и пансіоновъ, съ 85000 кроватями и служебнымъ персоналомъ до 28000 человекъ. Вложенный въ эти предпріятія капиталъ въ 200 милл. рублей приноситъ въ среднемъ около 7,5%. Между пріѣзжими иностранцами нѣмцевъ 30,7%, англичанъ 20,7%, французовъ 10,8%, американцевъ 6,8%, русскихъ 6,2%. Почтовое дѣло находится съ 1848 г. въ вѣдѣніи союзаго правительства. Въ 1901 г.

въ III. было 1587 почтовых конторъ, 1978 почт. отдѣленій и 13 почтовых агентствъ за границей. Почтовая корреспонденція въ 1901 г. представлена въ слѣдующей таблицѣ:

	Закры- тыя письма. Въ	Откры- тыя тысячъ	Печатны пронз. и тов. образ. тысячъ	Число отпра- вленій.	Пересылка денегъ. Сумма перес. денегъ (въ фр.)
Внутренняя корреспонденція . . . . .	108204	43436	41208	6098	628952
Международная корреспонденція . . . . .	46823	30479	28096	1759	66423

Длина телеграфныхъ линий въ 1901 г. 6596 км., проводовъ—22085 км. Телеграфныхъ конторъ 2120; передача дешевъ 4078353. Телефонныхъ городскихъ линий 14791 км., проводовъ 186942 км.; игородныхъ линий 17270 км., проводовъ 34862 км.

**Кредитныя учрежденія.** Въ 1895 г. дѣйствовали 84 эмиссионныхъ банка со складочными капиталами въ 147 милл. франковъ и запаснымъ капиталомъ въ 30 милл. франковъ; или вышусало въ среднемъ на 17 милл. банковыхъ билетовъ ежегодно. Общая сумма выпущенныхъ банковыхъ билетовъ достигала 167,9 милл. франковъ. Земельныхъ банковъ дѣйствовало 14, коммерческихъ 88, ссудныхъ кассъ 27, ссудо-сберегательныхъ кассъ 150, ломбардовъ 2, страховыхъ обществъ 26; въ концѣ 1895 г. было выдано 98789 полисовъ по страхованію жизни на сумму въ 553,9 милл. франковъ. Нѣсколько кассъ для страхованія противъ безработицы: рабочіе вносятъ ежемесячно поль-франка и въ случаѣ безработицы жнатыя получаютъ 2 франка въ день, неженатые—полтора франка. **Монеты, система мѣръ и вѣсовъ.** Съ 1865 г. Ш. входитъ въ составъ латинскаго монетнаго союза. Въ обращеніи имѣются монеты золотыя въ 20 фр. (собственно швейцарскія начала чеканиться въ 1853 г.; до того времени обращались однѣ французскія), серебряныя въ 5, 2, 1 и 1/2 франка, никелевыя въ 20, 10 и 5 сантимовъ, бронзовыя въ 2 и 1 сантимъ. На основаніи федеральнаго закона 23 іюня 1887 г., кромѣ монетъ латинскаго союза правомъ законной платежной монеты пользуются англійскіе соверенъ и полсоверена, германскія золотыя монеты въ 20 и 10 марокъ и сѣверо-американская золотая монета въ 5 долларовъ. Мѣры и вѣсы — метрическіе. **Финансы.** Государственные доходы и расходы въ 1901 г.:

	Франк.
Таможенный доходъ . . . . .	46694989
Почтовый доходъ . . . . .	37788626
Телеграфъ и телефонъ . . . . .	9585093
Желѣзныя дороги . . . . .	347329
Поземельный доходъ . . . . .	883332
Доходъ съ капитала . . . . .	2294569
Доходъ по военному вѣдомству . . . . .	3159821
Промысловый доходъ . . . . .	506979
Разныя другіе доходы . . . . .	670000

Всего . . . . . 101924682

	Франк.
Почта . . . . .	34715098
Телеграфъ и телефонъ . . . . .	10629565
Желѣзныя дороги . . . . .	359799
Военное вѣдомство . . . . .	28388376
Департ. внутр. дѣлъ . . . . .	14286624
Общественныя сооруженія . . . . .	11458566

Расходы:		Франк.
Политехническая школа . . . . .		902200
Санитарное бюро . . . . .		162140
Статистическое бюро . . . . .		219796
Другіе расходы . . . . .		1548922
Судъ и полиція . . . . .		498742
Промышлен. и сельск. хозяйство . . . . .		5151435
Финансы и таможи . . . . .		5140337
Государственный долгъ . . . . .		4514277
Союзное правительтво . . . . .		1172901
Политичскій департаментъ . . . . .		647895
Всего . . . . .		105533089
Дефицитъ . . . . .		3608407

Бюджетъ 1902 г.: доходы — 102182900 фр., расходы — 108120000 фр. Государственный долгъ къ 1-му января 1902 г.—88315881 фр. Цѣнность государственныхъ имуществъ — 223031384 фр. **Народное образованіе.** По союзной конституціи 1874 г. начальное образованіе объявлено обязательнымъ, бесплатнымъ и лишеннымъ вѣроисповѣднаго характера (см. т. XX, 748). Общая сумма издержекъ кантоновъ и общинъ на народное образованіе достигаетъ 40 милл. франковъ въ годъ. Начальныхъ школъ до 8 1/2 тыс., съ 6 1/2 тыс. учителей, 3 1/2 тыс. учительницъ и 500 тыс. учащихся. Дѣтскихъ садовъ и школъ 725, съ 32000 дѣтьми. Школъ 2-го разряда 500, съ 1300 учителями, 200 учительницами и 34000 учащимися. Гимназій 30, съ 9000 учащимися; реальныхъ и промышленныхъ школъ 45, съ 5000 учащимися; 600 школъ для взрослыхъ, съ 25000 учащимися; техническихъ школъ 177. Высшія школы: 5 университетовъ (Цюрихъ, Бернъ, Вазель, Женева и Лозанна), 2 академіи въ Невшателѣ и Фрейбургѣ, политехникумъ въ Цюрихѣ, 2 ветеринарныя школы въ Бернѣ и Цюрихѣ, 38 учительскихъ семинаріѣ. Во многихъ кантонахъ имѣются сельскохозяйственные школы, школы для слѣпыхъ и глухонѣмыхъ. Больше 2000 публичныхъ библиотекъ, съ 3 милл. томовъ книгъ. Самая обширная библиотечка—городская въ Цюрихѣ. Периодическихъ изданій выходитъ ежегодно больше 900, въ томъ числѣ 360 газетъ (нѣмецкихъ 255, французскихъ 80, итальянскихъ 15, на ладинскомъ диалектѣ 2, на вѣсколькихъ языкахъ 3). Наибольшее значеніе имѣютъ «Journal de Genève», «Gazette de Lausanne», «Basler Nachrichten», «Allgemeine Schweizerzeitung» (Базель), «Der Bund» (Бернъ), «Neue Zürcher Zeitung», «Züricher Post», «Vaterland» (Люцернъ). Изъ литературныхъ журналовъ самыя значительныя: «Bibliothèque Universelle» (съ 1796 г. въ Женевѣ, съ 1866 г. въ Лозаннѣ) и «Schweizerische Rundschau» (съ 1891 г., въ Цюрихѣ). **Церков.** Протестантское вѣроисповѣданіе преобладаетъ въ сѣвер-

ных и западных кантонах. Почти исключительно протестантское население в Аппенцель-Ауссерроденъ и Ваадтъ, почти исключительно католическое—въ Ури, Швицъ, Унтервалденъ, Люцернъ, Цугъ, Тессинъ, Аппенцель-Иннерроденъ и Валлисъ. Церковное устройство и положение протестантскаго духовенства регулируется кантональными законами и потому весьма разнообразно въ различныхъ кантонахъ. Католическихъ епископовъ четыре. Швейцарские епископы подвѣдомственны непосредственно папѣ, не входя въ составъ какого-либо архіепископства. Старока톨릭ки (около 60 тыс.) имѣютъ особаго въборнаго епископа въ Бернѣ (съ 1876 г.). Монашескій 78 (28 мужскихъ и 50 женскихъ), монаховъ около 600, монахинь около 2500. Большая часть монастырей принадлежит ордену капуциновъ. *Благотворительность.* Призрѣніе бѣдныхъ въ большей части кантоновъ лежитъ на обязанности общинъ. Каждая община обязана призрѣвать *seuiaz* гражданъ (принципъ принадлежности къ общинѣ); въ Невшателѣ и нѣмецкой половинѣ Берна рѣшающимъ моментомъ служитъ мѣсто жительства (территориальный принципъ); во франц. половинѣ Берна и въ Базель-городѣ господствуетъ принципъ частной благотворительности. По закону 22 іюня 1875 г. кантоны обязаны призрѣть тѣхъ неимущихъ и больныхъ, которые не могутъ быть въ данное время водворены въ свои общины (Heimat-Gemeinde). Неимущимъ, которые долго прибѣгаютъ къ общественной благотворительности и которымъ родные кантоны и община не оказываютъ помощи, можетъ быть отказано въ правѣ поселиться въ данномъ мѣстѣ. Обязательная общественная благотворительность исполняется многими благотворительными обществами и учреждениями: свыше 175 сиротскихъ приютовъ и воспитательныхъ заведеній для немущихъ, 8 воспитательныхъ заведеній для слабоумныхъ дѣтей, 5 для слѣпыхъ, 15 для глухонѣмыхъ, воспитательныя заведенія для преступныхъ дѣтей, дѣтченныя заведенія для алкоголиковъ, школьныя колоніи, общества для снабженія бѣдныхъ дѣтей молокомъ, горячей пищей, платьемъ, бесплатныя санаторія для легочныхъ больныхъ, больницы для бѣдныхъ и мн. др. —\*

*Государственное устройство.* III.—одна изъ двухъ существующихъ нынѣ въ Европѣ федераций (Другая—Германія), и притомъ единственная республиканская федерация\*). Въ ея устройствѣ и управленіи демократическія начала осуществлены болѣе полно и послѣдовательно, чѣмъ гдѣ бы то ни было въ Европѣ; гражданская свобода существуетъ тамъ въ объемѣ не меньшемъ, если не большемъ, чѣмъ въ Англии. Такъ какъ III. населена на весьма ограниченной территоріи весьма различными

въ этнографическомъ смыслѣ народностями, говорящими на различныхъ языкахъ, швейцарскій союзъ предоставлялъ имъ (кромя романскаго, на которомъ говоритъ лишь часть населения одного кантона) полную равноправность (правительственные акты публикуются на трехъ языкахъ—нѣмецкомъ, французскомъ и итальянскомъ, въ парламентѣ дозволяется говорить на каждомъ изъ нихъ, всѣ коллегіальные правительственныя учрежденія имѣютъ обязательно разноязычныхъ членовъ и принимаютъ документы на всѣхъ языкахъ), чѣмъ совершенно устранилъ всякую національную борьбу и сумѣлъ слить различныя этническія группы въ единый швейцарскій народъ съ общими національнымъ самосознаніемъ, не отождествляющій себя съ нѣмцами Германіи или французами Франціи. Эти особенности государственнаго строя объясняются отчасти международнымъ положеніемъ III.: европейскія державы гарантировали на вѣчномъ конгрессѣ ея неприкосновенность и этимъ какъ бы поставили ее внѣ политическихъ отношеній и борьбы державъ (что, впрочемъ, имѣетъ болѣе формальное значеніе, не устраняя фактически опасности иностраннаго нашествія и потому не освобождавъ III. отъ необходимости имѣть вооруженную силу, хотя и не въ формѣ постоянной арміи, а въ формѣ милиціи). Это же международное положеніе III. дѣлаетъ ее какъ бы предназначенной къ тому, чтобы служить естественнымъ центромъ для всѣхъ международныхъ предпріятій: общаго управленія почтъ и телеграфовъ, желѣзныхъ дорогъ и т. п. Государственное устройство III. основывается на конституціи 1874 г., съ довольно многочисленными позднѣйшими поправками. III. состоитъ изъ 25 отдѣльныхъ государствъ (23 кантоновъ, изъ коихъ 3 дѣлятся каждый на 2 полукантона). При довольно значительномъ разнообразіи государственнаго устройства кантоновъ, всѣ они являющіяся республиками, и самый швейцарскій союзъ (Eidgenossenschaft) организованъ тоже какъ республика. Въ компетенцію союза входятъ: охрана независимости отечества извнѣ, охрана спокойствія и порядка внутри, защита свободы и правъ союзниковъ и содѣйствіе ихъ общему благополучію (конституція, ст. 2); объявленіе войны и заключеніе мира, политическія и торговые союзы и договоры (ст. 8), хотя при этомъ союзъ не имѣетъ права держать постоянное войско (ст. 13), тогда какъ кантоны такое право въ извѣстныхъ предѣлахъ и съ извѣстными ограниченіями имѣютъ (ст. 13—22); почта и телеграфы, чеканка монеты и монетное законодательство, таможи, акцизы, съ нѣкоторыми ограниченіями торговое законодательство, съ 1893 г. уголовное и гражданское законодательство (послѣднимъ правомъ союзъ донныя не успѣлъ воспользоваться въ полномъ объемѣ; оно остается пока за отдѣльными кантонами), желѣзнодорожное законодательство, въ извѣстныхъ предѣлахъ контролъ надъ дорожнымъ дѣломъ вообще и т. д. Вообще разграниченіе компетенціи Союза и кантоновъ не отличается особенно большою точностью, и потому федеральному суду довольно часто приходится раз-

\*) Во французскомъ текстѣ швейцарской конституціи III. называется Confédération (въ нѣмецкомъ—Eidgenossenschaft), но этотъ терминъ совершенно не имѣетъ здѣсь того смысла, который ему усвоенъ въ научной литературѣ; къ тому же въ другія мѣстахъ той же конституціи говорится о Conseil fédéral, Assemblée fédérale и т. д. Нѣмецкія термины Eidgenossenschaft тоже совершенно не соответствуютъ франц. confédération

бирать конституционные споры между первым и вторыми. Въ общемъ, въ послѣднія десятилѣтїя явно обнаруживается тенденція къ расширенію компетенціи союза, хотя бываютъ проявленія диаметрально противоположной тенденціи: такъ, рѣшеніе народнаго голосования, замѣниваемаго въ 1879 г. безусловное запрещеніе смертной казни запрещеніемъ ея лишь за преступленія политическаго характера, было не реакціей въ пользу смертной казни (возстановили ее лишь очень немногіе кантоны), а стремленіемъ вернуть въ компетенцію кантоновъ то, что, по мнѣнію голосовавшаго народа, было напрасно изъ нея изъято. Прямые подати, полиція, суды, процессуальное законодательство (съ ограниченіемъ, о которомъ см. ниже), школьное дѣло, церкви находятся цѣликомъ въ завѣдываніи кантоновъ, хотя гарантія полной свободы совѣсти отчасти ограничивается ихъ полнотранспортомъ. Органами власти союза являются: союзное собраніе (Bundesversammlung, Assemblée fédérale)—законодательная власть, союзный совѣтъ (Bundesrath, Conseil fédéral)—власть исполнительная, союзный судъ—власть судебная, и отчасти весь народъ, посредствомъ референдума и инициативы имѣющей долю непосредственнаго участія въ законодательствѣ. Раздѣленіе трехъ видовъ власти между различными органами проведено строже, чѣмъ гдѣ бы то ни было въ Европѣ. Союзный совѣтъ есть парламентъ, ограниченный въ своихъ правахъ законодательнаго собранія референдумомъ и инициативой, но не президентскимъ вето; его вліяніе на исполнительную власть сведено только къ избранію ея на 3-лѣтній срокъ, безъ права отозванія; въ области судебной власти ему принадлежитъ право составленія. Союзное собраніе составляетъ двѣ палаты: 1) національный совѣтъ (Nationalrath, Conseil national), избираемый на 3-лѣтній срокъ на основѣ всеобщаго, прямого, закрытаго и равнаго избирательнаго права. Каждый швейцарецъ мужского пола старше 20 лѣтъ, за исключеніемъ лишенныхъ гражданскихъ правъ, есть избираемый и можетъ быть избраннымъ (въ пассивномъ правѣ есть, однако, ограниченіе: духовныя лица не пользуются имъ). На 20000 жителей приходится 1 депутатъ (въ настоящее время 167 депут.), при чемъ, однако, каждый кантонъ и полукантонъ имѣтъ право по крайней мѣрѣ на 1 депутата; избраніе происходитъ посредствомъ записокъ по 49 округамъ, на которые раздѣлены кантоны, по 1—6 депутатъ отъ каждаго округа. Права досрочнаго распушенія нац. совѣта не существуютъ. 2) Совѣтъ чиновъ (Ständerath, Conseil des Etats), представляющий собою кантоны, въ противоположенности національному совѣту, представляющему швейцарскій народъ. Онъ состоитъ изъ 44 представителей, избираемыхъ кантонами, по 2 отъ кантона (или по 1 отъ полукантона). Порядокъ избранія и срокъ, на который избираются члены этого совѣта, опредѣляются кантонами; въ однихъ, непосредственныхъ республикахъ, они избираются всенародною подачей голосовъ, на годичный срокъ, на очередныхъ народныхъ собраніяхъ, въ другихъ — канто-

нальными представительными учрежденіями, на болѣе значительные сроки. Члены обоихъ совѣтовъ получаютъ вознагражденіе. Законопроекты и бюджетъ проходятъ черезъ оба совѣта отдѣльно, и только при согласіи обоихъ либо вступаютъ въ силу, либо поступаютъ на референдумъ (см.), если этого потребуютъ 30000 гражданъ или 8 кантоновъ (факультивный референдумъ), а также въ большинствѣ случаевъ пересмотра конституціи. Послѣдній можетъ быть производимъ въ силу народной инициативы, т. е. требованія, предъявленнаго 50-ю тысячами гражданъ. Широкое развитіе референдума и отчасти народной инициативы обращаетъ союзное собраніе не столько въ самостоятельный парламентъ, сколько въ законодательную комиссію, подготавливающую законы. При этомъ цифры доказываютъ, что народъ весьма самостоятельно относится къ рѣшеніямъ союзаго собранія. Въ 25-лѣтній періодъ дѣйствія новой конституціи (1874—99) изъ постановленій, принятыхъ союзнымъ собраніемъ

	Было принято народомъ	Было отвергнуто
посредствомъ референдума.		

Поправки къ конституціи, исходившія отъ собственной инициативы союзаго совѣта. . . . .	9	5
Федеральные законы, подвергнутые голосованію по требованію не менѣе чѣмъ 30000 гражданъ . . . . .	8	17
Всего . . . . .	17	22

Кромѣ законодательной дѣятельности, союзное собраніе на общихъ засѣданіяхъ обѣихъ палатъ избираетъ на опредѣленный срокъ — союзный совѣтъ (Bundesrath, Conseil fédéral) и канцлера (управляющаго канцеляріей союзаго собранія и союзаго совѣта), и безсрочно членовъ федеральнаго суда и главнокомандующаго арміей. На общихъ же засѣданіяхъ оно рѣшаетъ вопросы о помилованіи осужденныхъ. Исполнительная власть находится въ рукахъ союзаго совѣта изъ 7 членовъ, дѣлящихъ между собою всѣ отрасли государственнаго управленія. Онъ существенно отличается отъ кабинета министровъ парламентарныхъ странъ. Прежде всего онъ не является однороднымъ въ томъ смыслѣ, какъ кабинетъ: послѣдній подбирается министрами-президентомъ и выходитъ въ отставку вмѣстѣ съ нимъ, въ первомъ же всѣ члены выбираются многолюднымъ собраніемъ по баллотировкѣ, каждый отдѣльно, хотя и одновременно. Затѣмъ онъ не отвѣственъ политически ни передъ парламентомъ, ни передъ главою государства (ибо послѣдній, въ точномъ смыслѣ слова, въ Ш. вовсе нѣтъ): его члены избираются на опредѣленный (3-лѣтний) срокъ, до истеченія котораго только судебныя приговоры могутъ принудить ихъ, и то только каждаго въ отдѣльности, выйти въ отставку; отклоненіе парламентомъ

или референдумом какого-либо проекта, предложенного членом союзного совета, не признается востановлением недоверия (быть только одним случаем, когда в 1891 г. член союзного совета, Вельти, признав отклонение предложенного им проекта выкупа железных дорог за выражение недоверия к себе и вышел в отставку, но это вызвало изумление и неудовольствие против него и среди товарищей по союзному совету, и в широких кругах населения). Бывают случаи застывания в одном совете лиц, принадлежащих к разным партиям. Должность члена союзного совета несомнительна с принадлежностью к союзному собранию. Таким образом члены союзного совета являются скорее чиновниками, чем политическими деятелями. Союзный совет избирается из своей среды на годичный срок, без права непосредственного переизбрания, президента (Bundespräsident, président de la confédération), который совмещает в своем лице и функции председателя правительственного совета, и функции главы государства; он представляет Ш. в международных сношениях. Федеральным судом, из неопределенного конституцией числа членом (в настоящее время 9), вводит гражданские споры, в которых одною или двумя сторонами являются федерация или кантоны, уголовные дела (последняя—ст. присяжными заседателями) о государственной измене или нарушении федеральных законов, о таких политических преступлениях, которые потребовали вмешательства правительственной (союзной) власти и т. д.; кроме того, он же решает споры о компетенции между союзом и кантонами. Кантоны в общешвейцарской конституции и в большей части кантональных конституций признаются «суверенными, поскольку их суверенность не ограничена союзной конституцией» (ст. 3); научная точность этого выражения крайне сомнительна. Конституции кантонов подлежат утверждению союзного собрания, которое, впрочем, не в праве отказать в утверждении, если в них 1) не заключается ничего противоречащего союзной конституции, 2) если они сохраняют республиканскую форму и 3) не отвергают права большинства населения потребовать нового пересмотра. Четыре кантона (Ури, Гларус, оба Унтервальдена, оба Аппенцеля) доныне остаются непосредственными республиками; верховная власть в них принадлежит народному собранию (Landesgemeinde), собирающемуся на очередные собрания раз в год, в апрель или май, и неопределенное число раз—на экстраординарные. На очередных собраниях избираются правительственный совет (Regierungsrath, в Аппенцель-Иннерроден называется Standeskommission), члены судов и некоторые другие должностные лица кантона, и также члены совета сословий; Ландшамп (президент или старшина кантона) либо выбирается отдельно, либо входит в число избираемых членом правительственного совета. Другие кантоны являются представительными; законодательная власть принадлежит парламенту (называемому Большим

советом в одних, Кантональным советом—в других кантонах, Ландратом—в Вазеле сельском), всегда из одной палаты. Фребург сохраняет характер часто представительной республики, так как в нем нет ни народной инициативы, ни референдума; остальные кантоны ввели в последние десятилетия и то, и другое, но в разных формах. В Граубюндене, Вазеле сельском, Тургау, Цюрихе, Берне, Ааргау, Золотурне, Швице, Шафтауэне—обязательный референдум, в других—факультативный. Избирательное право повсеместно всеобщее, прямое, тайное и равное; возрастной ценз различен: от 17 до 21 года (в большинстве кантонов—20 лет). В некоторых кантонах существует пропорциональная система выборов (см.). Исполнительная власть принадлежит комиссиям, избираемым или прямо народом, или Большим советом, называемой в одном кантоне Правительственным советом (Regierungsrath), в других Standeskommission. Для важнейших уголовных дел везде учреждены присяжные. Самоуправление общин развито в высшей степени. Им предоставлен весьма широкий круг дел, управляют они либо избираемыми всеобщим подачею голосов всѣх членом общины общинными советами и старостами, либо всеобщими собраниями. Как союзная, так и кантональные конституции гарантируют свободу слова, печати, совести, передвижения и т. д.

*В. В.—в.*

*Оборона страны.* На основании федеральной конституции и законов 1874, 1876, 1887, 1897 и 1901 г. всякий швейцарский гражданин считается с 20 до 32 лет в состав действующей армии (Auszug), а с 33 до 44 лет—в состав ландвера. Обучение военной службе длится от 2 до 3 мес., затем входящие в состав кавалерии призываются ежегодно в течение 12 лет на 10-ти дневные военные сборы, а лица других оружий—каждые два года на 3-х недельные сборы. Ландвер организован на основании федерального закона 12 июня 1897 г. и состоит из 2-х разрядов: первый разряд составляется из лиц от 33 до 40 летнего возраста, второй—от 40 до 44 летнего возраста. Каждый разряд состоит из 37 батальонов. Лица, освобожденные от личной военной службы, уплачивают ежегодно 6 франк. и по 1,5 франка с каждой тысячи капитальной собственности и каждой сотни чистого дохода свыше 3000 франков. Всѣх подлежащих вступлению во военную службу в 1901 г. считалось 16467 чел. Кроме того всѣ швейцарцы с 17 летнего до 50 летнего возраста (офицеры—до 55 летнего) считаются в состав ландштурма.

Состав швейцарской армии к 1 января 1902 г.

	Ауспугг.	Ландвер.	Всего
Штаб <sup>1)</sup> . . . . .	1387	399	1786
Пехота <sup>2)</sup> . . . . .	115365	62547	177912
Кавалерия <sup>2)</sup> . . . . .	4742	3524	8266

<sup>1)</sup> 106 батал. ауспуга и 74 батал. ландвера.

<sup>2)</sup> 36 эскадронов ауспуга, и 36 эскадронов ландвера.





	Ауспугъ.	Ландверъ.	Воеро <sup>1)</sup>
Артиллерія 1)	19876	18362	33238
Инженерныя войска 2).	5526	4434	9960
Санитарскія отряды	5033	3498	8631
Канцелярскія и другія службы	1520	947	2669
Итого: . . . .	153649	88709	243211

Съ присоединеніемъ ландштурма, численность швейцарской арміи равняется 283648 чел. Для защиты укрѣпленій у С-Готарда и С-Мориса имѣются особые отряды изъ крѣпостной артиллеріи (2 батареи), 2 батальона ауспуга и 4 батальона ландвера.

*Литература. Географич. очерки:* «Denkschriften der allgemeinen Schweizer. Gesellschaft für die gesammten Naturwissenschaften» (съ 1829 г.); «Historisch-geographisch-statistische Gemälde der Schweiz» (С.-Галленъ, по отдѣльнымъ кантонамъ); Meyer von Knonau, «Erdkunde der Schweizerischen Eidgenossenschaft» (2-е изд., Цюрихъ, 1838—39); Studer, «Geologie der Schweiz» (Бернъ, 1851—53); его же, «Beiträge zur geologischen Karte der Schweiz» (Бернъ, 1863); Heer, «Die Urwelt der Schweiz» (Цюрихъ, 1879); «Jahrbuch des schweizerischen Alpenklubs» (Бернъ, 1864 и слѣд.); Christ, «Das Pflanzenleben der Schweiz» (Цюрихъ, 1879); Studer, «Ueber Eis und Schnee. Die höchsten Gipfel der Schweiz und ihre Besteigung» (Бернъ, 1869—83; 2 изд., 1896 и слѣд.); Berlepsch, «Die Alpen in Natur- und Lebensbildern» (Лена, 1885); Kaden, «Schweizerland» (Штутгартъ, 1877, роскошно иллюстрированное изданіе); Gsell-Fels, «Das Schweizerland» (Мюнхенъ, 1877, иллюстрировано); Tschudi, «Ierleben der Alpenwelt» (11 изд., Лпц., 1890); Egli, «Neue Schweizerkunde» (8 изд. С. Галленъ, 1889); Herzog, «Schweizer. Volksfeste, sitten und Gebrauche» (Аарау, 1894); Gsell-Fels, «Die Bäder und Kurorte der Schweiz» (Цюрихъ, 1892); *Путеводители по Ш.*—Бедекера, Мейера, Чуди и др. *Народное хозяйство, финансы, просвѣщеніе.* Emmingaus, «Die Schweizerische Volkswirtschaft» (Лпц., 1860); «Meyer, «Land, Volk und Staat der Schweizerischen Eidgenossenschaft» (Цюрихъ, 1861); Bavier, «Die Strassen der Schweiz» (1873); Bar, «Die Industrie der Schweiz» (1885); «Statistische Jahrbuch der Schweiz» (съ 1891 г.); Feiss, «Das Wehrwesen der Schweiz» (1895); Furrer, «Volkswirtschaftlexikon der Schweiz» (Бернъ, 1885—92); Schanz, «Die Steuern der Schweiz» (Штутг., 1890); «Landwirtschaftliches Jahrbuch der Schweiz» (Цюр., съ 1877 г.); «Jahrbuch des Unterrichts Wesen der Schweiz» (съ 1888 г.); «Bericht über Handel und Industrie der Schweiz» (1894 и слѣд.); «Die Schweizerpresse» (Бернъ, 1896). *Картография.* «Topographische Karte der Schweiz» (1:100000, 1865, 25 листовъ);

<sup>1)</sup> 60 полковыхъ и горныхъ баттарей ауспуга, 12 крѣпостныхъ баттарей ауспуга, 16 парковъ ландвера и другія.

<sup>2)</sup> 10 ротъ саперовъ ауспуга, 16 ротъ саперовъ ландвера, 8 ротъ понтонеровъ ауспуга, 4 роты понтонеровъ ландвера и по 4 телеражныхъ роты ауспуга и ландвера, 1 воздухоплавательная рота.

тоже въ мас. 1:250000 (карта генеральнаго штаба); «Topographischer Atlas der S.» (526 листовъ, Альпы въ масш. 1:50000, нагоріе и Юра — 1:25000); Keller въ мас. 1:200000 (1889); Ziegler 1:380000; Leuzinger 1:400000 (1882 и позже). Ср. «Die Schweizer. Landesvermessung 1832—64» (Бернъ, 1896). Географическія карты издали Studer и Escher (1893), Heim и Schmidt (1894); рельефныя карты Ш.—Leuzinger (1884), Имфельдъ-Сарпенъ (Центральная Ш.) и др. Ср. «Bibliographie der schweizerischen Landeskunde» (Бернъ, 1894) и сл.). *Государственное право.* Текстъ конституціи Ш. и нѣкоторыхъ кантоновъ см. у Darreste, «Les constitutions modernes» (П., 1891); изложеніе у Démombynes, «Les constitutions européennes» (Ш., 1891). Полное собраніе всѣхъ вышѣ дѣйствующихъ конституцій, какъ Союза (на трехъ языкахъ), такъ и отдѣльныхъ кантоновъ (на языкѣ или въ нѣкоторыхъ случаяхъ, на языкѣхъ кантона)—въ официальномъ изд. «Sammlung enthaltend die Bundesverfassung und die in Kraft bestehenden Kantonsverfassungen» (Бернъ, 1891) и въ восьми «Supplemente zur Sammlung» (Бернъ, 1892—1905). Обработка государственнаго права союза: Snell, «Handbuch d. schweizerischen Staatsrechts» (Цюрихъ, 1839—48); Blumer и Morel, «Handbuch des schw. Bundesstaatsrechts» (2-е и 3 изд., Шафгаузенъ и Базель, 1877—1901); Dubs, «Das öffentliche Recht d. schweizerischen Eidgenossenschaft» (Цюрихъ, 1877); Куртъ, «Исторія народнаго законодательства и демократіи въ Ш.» (русск. перев., съ приложеніемъ статьи того же автора о референдумѣ, СПб., 1900, одна изъ наиболее цѣнныхъ книгъ по швейцарскому праву); v. Orelli, «Das Staatsrecht d. schw. Eidgenossenschaft» (Фрейбургъ, 1885); Schollenberger, «Das Bundesstaatsrecht der Sch.» (Берн., 1902); Эдемсъ и Кеннингемъ, «Ш. и ея учрежденія» (СПб., 1892; весьма поверхностно, съ ошибками); Salis, «Schweizerisches Bundesrecht» (Бернъ, 1891—93); «Handwörterbuch d. schw. Volkswirtschaft, Socialpolitik, u. Verwaltung, herausg. v. Reichesberg» (подается въ Бернѣ съ 1902 г.); статья Hilty, «Das heutige Staatsrecht der schw. Eidgenossenschaft» (въ 1 т. преносходнаго сборника «Die Schweiz im XIX Jahrh.» Бернъ, 1899). Государственное право кантоновъ: Schollenberger, «Vergleichende Darstellung aus dem öffentlichen Rechte der Schweizerischen Kantone» (Цюрихъ, 1883—91; сухо, имѣетъ отчасти характеръ справочной книги, но отчетливо и ясно). *По уголовному праву Ш.:* Pfenniger, «Das Strafrecht d. Schw.» (Б., 1890). *По торговому:* Curti, «Schweizerisches Handelsrecht» (Цюрихъ, 1903). *По гражданскому:* Huber, «System und Gesch. d. schweizerischen Privatrechts» (Базель, 1886—93). См. литературу при словахъ Референдумъ и Пропорціональные выборы. Позднѣйшее произведеніе: Klöti, «Die Proportionalwahl in der Sch.; Geschichte, Darstellung und Kritik» (Бернъ, 1901).

*Антропология.* — Этнографическій характеръ Ш. въ общемъ опредѣляется разлѣченіемъ лингвистическихъ группъ, которыхъ въ Ш. четыре—нѣмецкая, французская, итальян-

янская и романская. Въ первой насчитывается 35 диалектов, во второй — 16, въ третьей — 8, въ четвертой — 5. Въ этой многочисленности диалектов отражается топографическое разделение страны. Вообще Ш. представляет большое разнообразие въ антропологическом отношении. Окраины ея и горные переходы находились на перекрестномъ пути этническихъ переселеній. Уединенныя долины благоприятствовали сохраненію первобытныхъ типовъ; у ихъ окраинъ происходили постоянныя передвиженія и скрещиванія. Первоначальные жители ретиды которыхъ языкъ оставилъ самые многочисленные слѣды въ кантонѣ Граубюнденъ, были брахицефалы. Брахицефализмъ и теперь сохранился въ долинахъ истоковъ Рейна. Долхокефалические элементы проникали въ Ш. вдоль Рейна и Аара; они особенно сильны теперь среди высшихъ слоевъ общества, у которыхъ преобладаютъ германскій типъ. Въслѣдствіе скрещиванія произошли дигармонические типы черепа: брахицефалическій черепъ часто соединенъ съ длиннымъ и узкимъ лицомъ. Исслѣдованія надъ размѣщеніемъ формъ черепа пока еще очень малочисленны. На основаніи 405609 наблюденій надъ окраской волосъ и глазъ среди учащейся молодежи Кольманъ и Вэдо старались опредѣлить размѣщеніе антропологическихъ типовъ въ Ш. Существовать въ Ш. территория, сравнительно изобилующая блондинами: она тянется вдоль Рейна отъ Базеля до Боденскаго озера и вдоль нижняго течения Аара. По мѣрѣ того какъ уровень почвы поднимается, темная окраска встрѣчается все чаще. На В. отъ этой территории преобладаютъ брюнеты; второй центръ темной окраски находится на ЮЗ — между сѣвернымъ берегомъ Женевского озера и юго-западной окраиной Невшательскаго озера и на правомъ берегу Роны при ея входѣ въ Женевское озеро. Женевы и ея окрестности сравнительно очень богаты блондинами. Вообще горы Ш. имѣютъ темные волосы, но глаза — сѣрые. Распределеніе окраски глазъ и волосъ доказываетъ самымъ нагляднымъ образомъ, что блондины проникали въ Ш. съ С. вдоль Рейна. Статистика 1892 г. доставила 190000 измѣреній роста. Результаты ея противорѣчатъ всѣмъ выводамъ, которые можно было бы сдѣлать на основаніи размѣщенія цвѣта глазъ и волосъ. Можно было ожидать, что территории, изобилующія блондинами, должны доставить самыя высокія цифры для роста населенія; но это ожиданіе не подтвердилось. Территория темной окраски на ЮЗ — мѣсто жительства самаго высокорослаго населенія въ Ш. (средній ростъ въ кантонѣ Ваадт 1,65 м., въ кантонахъ Невшательскомъ и Золотурнскомъ 1,64 м.), представляя собою продолженіе такой же территории высокорослыхъ типовъ въ сѣв.-восточной Франціи. Темная территория въ Граубюнденѣ также отличается высокимъ ростомъ своего населенія (1,64 м.), примыкая къ такой же высокорослой территории, которая тянется по направлению къ Адриатическому морю. Самые низкорослые кантоны — Гларусъ (1,61 м.) и Аппенцелль (1,59 и 1,60 м.). Для

точного анализа антропологическаго состава Ш. слѣдовало бы принять во вниманіе не дѣленіе страны на кантоны, но распределеніе народонаселенія по долинамъ. Ср. К. Е. v. Baer, «Ueber den Schädelbau der räthsch. Romanen» («Bull. de l'Acad. imp. des sciences de Pétersbourg», I); W. His, «Sur la population rhétique» («Bull. Soc. d'anthr.» 1864); W. His, «Beschreibung einiger Schädel alschweiz. Bevölkerung» («Arch. f. Anthr.» I); His u. Rütimayer, «Crania helvetica» (Базель, 1864); T. Studer, «Crania helvetica antiqua» (Лцц., 1894); M. Bedot, «Notes anthrop. sur le Valais» («Bull. soc. d'anthr.» серия IV, т. VI и IX); Chalmouca, «Les races et la population suisse» («Jour. de stat. suisse», XXXII); статья J. Kollmana о краскѣ глазъ и волосъ въ «Denkschriften der schweiz. Gesell. für die gesammten Naturwissenschaften» (XXVIII); E. Pitard, «L'Ethnologie des populations suisses» («Anthr.» IX); T. Studer, «Ueber die Bevölkerung der Schweiz» («Jahresbericht der Geogr. Gesellschaft», Бернъ, 1893); монографію въ «Publicationen des Eidg. Stat. Bureau», JdM 27, 34, 62, 65, 68, 72, 77, 81, 85, 96); Andree, «Ethnographie von Graubünden» («Mith. des Verens f. Erdkunde», 1885); обмѣл очеркъ у Ripley, «The Races of Europe».

Кром.

*Археологія.* — Самыя древнія находки въ Ш. относятся къ послѣдней (маденской); эпохѣ палеолитическаго періода: въ пещерѣ Scé (кантонъ Ваадт), Лиссбергъ и Вальривъ (кантонъ Базель), особенно въ Кесслеръ-Лохъ и Швейцербилдъ (въ кантонѣ Шафгаузенъ). Кесслеръ-Лохъ въ теченіе послѣднихъ 3 дѣсятилетій лѣтъ снабжаетъ историческую археологію любознѣйшимъ матеріаломъ, относящимся къ тѣмъ временамъ, когда послѣ ледниковаго періода воцарились въ средней Европѣ фауна и флора, свойственныя степямъ и тундрамъ. Швейцербилдъ немного древнѣе. Въ обѣихъ пещерахъ обитала раса пигмеевъ; по Nueschъ, житель Кесслеръ-Лоха достигалъ лишь 1,37 метр.; ростъ жителей Швейцербилда былъ еще меньше — 1,20 метровъ. Эти пигмен охотились за мамонтами и отличались артистическими способностями; Линденмиттъ доказалъ, что нѣкоторые изъ рисунковъ (въ томъ числѣ пасущійся сѣверный олень), найденныхъ въ Кесслеръ-Лохъ, поддѣланы, но тѣ продукты искусства, которыхъ подлинность установлена, свидѣтельствуютъ о высокомъ уровнѣ артистическихъ способностей. Особенно богата Ш. остатками неолитической эпохи, эпохи бронзы и желѣза, добытыми изъ свайныхъ построекъ (палафитовъ). Систематическія изслѣдованія Келлера надъ палафитами швейцарскихъ озеръ въ первый разъ обратили вниманіе археологовъ на эти «кладовыя» исторической старины. Озера и болота Ш. были нѣкогда покрыты свайными постройками: Надайлъкъ въ 1881 г. насчиталъ около 200 свайныхъ селеній, въ томъ числѣ 20 на Бьенскомъ (Вильскомъ) озерѣ, 24 на Женевскомъ, 32 на Констанцскомъ, 49 на Невшательскомъ. Существовали онѣ тамъ въ теченіе вѣковъ или даже тысячелѣтій. Самыя древнія свайныя постройки относятся къ неолитической

эпохъ; въ восточной Ш. онѣ исчезаютъ вскорѣ послѣ появленія металловъ, но въ западной Ш. сохранились даже въ римскую эпоху. Нѣкоторые пафалиты не доставили ни одного издѣлья изъ металловъ; есть такіе, гдѣ единственнымъ металломъ является мѣдь, въ другихъ найдены классическія издѣлья эпохи бронзы. Предполагаютъ, что нѣкоторые селенія нынѣшней Ш. сдѣладутъ считать какъ бы продолженіемъ свайныхъ построекъ: деревни находятся на берегу противъ доисторическихъ пафалитовъ. Особенно любопытны находки въ Робенгаузенѣ (въ Пфиффиконскомъ озерѣ, теперь болотѣ). Этотъ поселокъ покоился на 100000 свай изъ дуба, бука и кедра (12 фт. длины и 18 дм. въ окружности; хижины имѣли около 750 кв. фт. поверхности; въ каждой изъ нихъ имѣлись очагъ, жернова и ткацкій станокъ). Гроупъ пытался опредѣлить размѣры населенія; пафалитъ возлѣ Morges имѣлъ 1200 футовъ длины и 150 ширины, заключалъ 311 хатъ и могъ помѣстить около 1250 жит. Такія попытки основываются на малобудительныхъ предположеніяхъ. Съ помощью добытаго матеріала можно воспроизвести подробную картину жизни и обычаевъ племенъ, которые тогда населяли Ш., и прослѣдить стадіи ихъ культурнаго развитія. Форма черепя среди населенія свайныхъ построекъ измѣнилась: древнѣйшіе обитатели пафалитовъ принадлежали къ брахикефаламъ, доликокефалическій элементъ появляется тамъ къ концу неолитической эпохи и господствуетъ въ течение эпохи бронзы; позже брахикефалы снова становятся многочисленнѣе, но возлѣ нихъ существуетъ и доликокефалическій элементъ. Ш. доставила самый лучший образецъ матеріальной культуры вполнѣ развитой эпохи желѣза. Культура эта названа культурой La Tène, такъ какъ лучшая и самыя многочисленныя ея издѣлья найдены въ мѣстности La Tène, возлѣ Невшательскаго озера, въ 7 километрахъ отъ Невшателя. Найдены монеты относятся частью къ срединѣ перваго вѣка до Р. Хр., частью къ первому и второму вѣкамъ послѣ Р. Хр. La Tène было вѣроятно военнымъ поселкомъ гельветовъ; найденныя оружія и орудія характеристичны для кельтской культуры до-римскаго періода. Впрочемъ, поселокъ на лагувѣ Невшательскаго озера существовалъ, вѣроятно, въ течение нѣсколькихъ вѣковъ.

*Литература.* К. Merk, «Der Höhlenfund im Kesslerloch bei Thayngen» («Mitt. antiquar. Gesell.», Цюрихъ, XIX, 1875); J. Nuesch, «Das Schweizerbild, eine Niederlassung aus palaeolithischer und neolithischer Zeit» («Neue Denks. der allg. Schweiz. Gesell. für die gesammten Naturwiss.», Базель, XXXV, 1896); рефератъ Ноша на 34-мъ съѣздѣ германскаго антропологовъ въ Борнѣ (1903); Keller, «Pfahlbauten» (Цюрихъ; англійскій переводъ «The Lake Dwellings of Switzerland», второе изданіе, 1878); R. Munro, «The Lake Dwellings of Europe» (Л., 1890); «Antiquités lacustres» (Лозанна, томъ первый, 1892); V. Gross, «Les Protohelvètes» (Б., 1883) и «La Tène, un oppidum suisse» (1886); Inama-Sternegg, «Die Ansiedlungsformen in den Alpen»

(«Mitt. geogr. Gesell. in Wien», XXVII, 1884). «Das Schweizerbild und Pygmäen in Europa» («Zeits. f. Ethn.», XXVI, 1894); Virchow, «Die Rasse von La Tène» («Verhandl. der Berl. Gesell. für Anthr.», 1884). *Кромъ.*

*Исторія.* 1) До образованія союза и битвы при Моргартенѣ (1315 г.). Ш., какъ доказываютъ многочисленныя раскопки, произведенныя въ послѣднее время, въ особенности вблизи г. Шафгауэна, была мѣстомъ обитанія человѣка еще въ пещерный періодъ, когда климатъ Ш. былъ гораздо холоднѣе, чѣмъ нынѣ. За періодомъ пещернымъ въ Ш. слѣдовалъ продолжительный, но все еще доисторическій періодъ свайныхъ построекъ (см. выше). Этотъ періодъ наступилъ съ измѣненіемъ климата Ш. и приближеніемъ его къ нынѣшнему; начался онъ во всякомъ случаѣ за много столѣтій или даже за нѣсколько тысячелѣтій до Р. Хр. Населеніе свайныхъ построекъ, сравнительно весьма многочисленное (его опредѣляютъ для Ш. въ 100 и болѣе тысячъ чел.), жило земледѣіемъ, скотоводствомъ и рыболовствомъ (о послѣднемъ свидѣлствуютъ найденныя сѣти и стрѣлы съ наконечниками изъ рыбныхъ костей), имѣло уже прирученныя лошади, корову, овцу, козу, свинью, собаку, знало гончарное производство, умѣло дѣлать оружія и орудія изъ бронзы, рядомъ съ которыми встрѣчаются въ значительномъ числѣ и каменные орудія, очевидно—наслѣдіе еще болѣе глубокой старины. Въ этнографическомъ отношеніи населеніе свайныхъ построекъ считаютъ обыкновенно кельтскимъ; неизвѣстно, происходило ли оно отъ первоначальныхъ пещерныхъ обитателей, или пришло имъ на смѣну. Причина, заставившая людей селиться на водѣ, не выяснена (предположеніе, что свайныя постройки имѣли значеніе складочныхъ мѣстъ, временныхъ стоянокъ, рядомъ съ которыми должны были быть не сохранившіяся сухопутныя жилища, врядъ ли допустимо), но фактъ не подлежитъ сомнѣнію. Приблизительно одновременно съ переходомъ отъ бронзоваго періода къ желѣзному, совершившимся въ Ш. очень рано (можетъ быть одновременно съ такимъ же переходомъ въ Греціи и Италиі, т. е. въ первой половинѣ перваго тысячелѣтія до Р. Хр., 1000—500 г.), произошло измѣненіе образа поселенія: свайныя деревни покидаются и люди селятся на сушѣ. Нѣтъ указаній на то, чтобы этотъ переходъ совершился при пораженіи, вытѣсненіи или истребленіи прежняго населенія новопришедшими. Не смотря на всю древность начатковъ культуры въ Ш., не уступающую древности ихъ въ Греціи, исторія Ш. начинается очень поздно. Первая историческая свидѣтельность о населеніи этой страны восходитъ только ко II вѣку до Р. Хр., но сколько-нибудь обстоятельныя свѣдѣнія о нихъ имѣются только у Ю. Цезаря. Даже послѣ Цезаря исторія Ш. весьма темна и ограничивается свѣдѣніями, почерпнутыми изъ римскихъ источниковъ; исторія на основаніи самостоятельныхъ швейцарскихъ источниковъ начинается позже, чѣмъ исторія соседнихъ областей Германіи или Франціи. Во врс-

мена Цезаря западь Ш. былъ населенъ гельветами (кельтской расы), востокъ—ретийцами, вѣроятно родственными этрускамъ. Гельветы были земледѣльцами и скотоводами; они жили по деревнямъ и городамъ и дѣлились на множество племенъ, образовавшихъ своего рода аристократическія республики. У нихъ уже существовала грамотность, принесенная изъ Греціи; изъ металловъ они знали желѣзо и золото, изъ котораго они чеканили монету. Религія ихъ была близка къ религіи другихъ кельтовъ. Изъ существовавшихъ уже въ то время городовъ извѣстны: наиболѣе значительный Авенциумъ (нынѣ Avenche въ кантонѣ Ваадтѣ), Женева, Lausonium (Лозанна), Salodurum (Золотурнъ), Vindonissa (Виндизъ въ Ааргау), Turicum (Цюрихъ), Vitodurum (Винтертуръ) и др. Первое важное соприкосновеніе швейцарскихъ гельветовъ съ римлянами (если не считать аллоброговъ, жившихъ на самомъ Ю, около Женевского озера, извѣстныхъ уже съ III в. и частью покоренныхъ римлянами во II в.) имѣло мѣсто въ 107 г. до Р. Хр. когда племя тигуриновъ присоединилось къ кимврамъ и тевтонамъ и сдѣлало набѣгъ на Южную Галлію, гдѣ на берегахъ Гаронны нанесло римлянамъ тяжелое поражение. Въ 58 г. гельветы, тѣсняемые съ С германцами, а съ Ю угрожаемые римлянами, предприняли всею своею массою походъ или скорѣе переселеніе въ Галлію. Число ихъ опредѣляли въ 26500 душъ, къ которымъ присоединились 95000 дупъ изъ другихъ племенъ. Вся эта масса, состоявшая изъ мужчинъ и женщинъ, стариковъ и дѣтей, свободныхъ и рабовъ, со скотомъ, съ запасами провѣанта, шедши съ собой города и деревни, собралась у Женевского озера. Цезарь помѣшалъ имъ переправиться черезъ Рону, затѣмъ нанесъ имъ жестокое поражение при г. Бибракте (нынѣ Отенъ, Аитин) и заставилъ вернуться въ Гельветію. Опасаясь болѣе германцевъ, чѣмъ гельветовъ, римляне смотрѣли на послѣднихъ какъ на буферъ противъ первыхъ, и потому Ю. Цезарь призналъ ихъ союзниками (foederati) Рима и сохранилъ ихъ самостоятельность. Въ 52 г. гельветы присоединились къ возстанію галловъ противъ Рима, но были подавлены. Съ тѣхъ поръ началась романзація Ш., подвигавшаяся вперёдъ медленно и постепенно, но твердо и неуклонно въ теченіе нѣсколькихъ вѣковъ. Цезарь началъ, а Августъ въ 15 г. до Р. Хр. закончилъ покореніе нын. Валлиса; при Августѣ совершилось завоеваніе Тиберіемъ и Друзомъ Ретіи, составившей особую провинцію, въ составъ которой входила восточная Ш., т. е. нынѣшніе кантоны Граубюнденъ, Гларусъ, С.-Галленъ, Аппенцель, а также Тироль и часть Баваріи. Западная Ш. сначала была присоединена къ провинціи Галліи трансальпійской, а позднѣе составила особую провинцію Maxima Sequanorum или Helvetia; только Тессинъ и Валлисъ входили въ составъ Цизальпійской Галліи. Въ предѣлахъ этихъ провинцій каждое племя образовывало особую общину (civitas), пользовавшуюся во внутренности дѣла въ весьма значительной самостоятельности. Жители этихъ civitates платили подати въ пользу Рима; провинціи были

отдѣлены другъ отъ друга таможенными границами; такъ въ Цюрихѣ находилась таможня, взимавшая пошлины съ перевозимыхъ товаровъ. Римляне покрыли страну стѣною прѣвосходныхъ дорогъ и водопроводовъ; оживили ея торговлей; города при нихъ развились, украсились храмами и памятниками; въ страну была внесена высоко развитая культура и вмѣстѣ съ ней распространились латинскій языкъ и римская религія. Еще во время господства римлянъ въ Гельветію начало проникать христіанство (Беатъ—проповѣдникъ въ Бернскомъ Оберландѣ, Луцій—въ Ретіи); возникли кое-гдѣ монастыри, появились цѣлыя церковная организація съ собственными (мѣстными) епископами. Съ III в. до Р. Хр. римское господство въ Гельветіи начало клониться къ упадку, подъ влияніемъ нападеній германцевъ. Въ 264 г. въ Гельветію вторглись и опустошили ее аллеманы; они разрушили Авенцикумъ, который послѣ того не могъ болѣе подняться и потерялъ всякое значеніе. Въ IV в., вслѣдствіе потери земель на правомъ берегу Рейна, Гельветія приобрѣла для Рима особое значеніе; въ ней стали строить новыя крѣпости и разбивать лагеря, но все было напрасно. Въ 406—407 гг. вост. Ш. завоевали аллеманы; въ 470 г. зап. Ш. подпала подъ власть бургундовъ. И тѣ, и другіе въ то время были варварами, а первые, притомъ, язычниками. Аллеманы успѣли почти совершенно уничтожить слѣды римскаго вліянія (въ томъ числѣ христіанство) и уже романозованная область совершенно германизировать. Именно они всего болѣе могутъ считаться предками нынѣшнихъ жителей нѣмецкой Ш.; примѣсь кельтскихъ и романскихъ элементовъ тамъ сравнительно слаба. И въ позднѣйшія времена, когда значительная часть Европы, и Германія въ томъ числѣ, рещицировала римское право, право нѣмецкой Ш. подверглось римскому вліянію лишь въ весьма слабой степени и понинѣ носить гораздо болѣе чистый германскій характеръ, чѣмъ право самой Германіи. Бургундамъ въ гораздо меньшей степени удалось подчинить завоеванную ими часть Гельветіи своему вліянію, и потому зап. Ш. осталась романской. Точно также юго-востокъ (нынѣшній кантонъ Граубюнденъ), попавшій подъ власть остготовъ, сохранивъ свой рето-романскій языкъ и отчасти римскую культуру, какъ и Тессинъ, который въ послѣдующую лангобардскую эпоху въ еще болѣе болѣе степени подчинился римскимъ вліяніямъ. Такимъ образомъ въ этническомъ, или, скорѣе, лингвистическомъ отношеніи Ш. уже въ V в. была раздѣлена на тѣ же три или четыре группы, что и теперь, и даже границы между ними, довольно точно и ясно намѣченные на распрѣдѣленіемъ горъ и теченіемъ рѣкъ, были почти тѣ же, что и нынѣ. Эти группы сохраняли свои культурныя связи съ сосѣдними политическими единицами; развитіе у нихъ кельто-романскихъ нарѣчій шло параллельно съ развитіемъ языковъ французскаго и итальянскаго. Въ 496 г. аллеманы были покорены Хлодвигомъ, въ 534 г. бургунды—его сыновьями; вслѣдъ затѣмъ и Ретія была уступлена остготамъ

франкамъ (536), и такимъ образомъ въ составъ Франскаго королевства вошла вся Ш., за исключеніемъ крайняго юга (Тессинъ); этотъ послѣдній въ 569 г. былъ завоеванъ лангобардами и только съ паденіемъ ихъ царства въ 774 г. перешелъ во власть франковъ. Уже при аллеманяхъ и бургунадахъ началось вновь распространяться христіанство въ Ш.; при франкахъ въ VI—VII вв. оно окончательно восторжествовало. Въ странѣ возникли въ значительномъ числѣ монастыри, которые при Франскихъ короляхъ получили въ свое владѣніе большія земельныя имущества. При аллеманяхъ и бургунадахъ сравнительно небольшое число значительныхъ городскихъ поселеній начало замѣняться множествомъ небольшихъ фермъ; покоренные элементы частью составили крѣпостное население (Hörige и Leibeigene), побѣдителя образовали классы свободныхъ и благородныхъ. Во время господства франковъ, подчинившихъ себя вчерашнихъ господъ, феодализмъ сдѣлалъ дальнѣйшіе успѣхи. При Карлѣ Вел. III., въ интересахъ управленія, была раздѣлена на десять графствъ (Gaue). По Верденскому договору (843), Ш. раздѣлилась: западная, вмѣстѣ съ Бургундіей, и южная а вмѣстѣ съ Италіей, досталась имп. Лотарю, восточная, вмѣстѣ со всей Аллеманіей — королю Людовику Нѣмецкому. Въ этой послѣдней части Ш. началъ играть видную роль г. Цюрихъ (см. XXXVIII, 344). Въ 854 г. Людовикъ Нѣмецкій расширилъ владѣнія и права раіеи существовавашаго монастыря С.-Галленъ, который въ слѣдующіе вѣка былъ важнымъ центромъ просвѣщенія въ Ш. Послѣ смерти Людовика Дитяти (911) образовалось герцогство Аллеманія, и вост. Ш. вошла въ его составъ. Въ 888 г. герц. Рудольфъ изъ дома Вельфовъ основалъ Верхнее (Трансъ-юранское) Бургундское королевство, въ составъ котораго вошла зап. Ш. съ Валисомъ. Распаденіе монархіи Карла Вел. ослабило ее; короли не всегда могли защищать свои владѣнія отъ набѣговъ полудикихъ варваровъ. Въ X в. Ш. стали угрожать съ В венгры, съ Ю — сарацины. Въ 917 г. первые разграбили Базель. въ 926 г. — С.-Галленъ; въ 936 — 40 гг. сарацины опустошили Хуррегию (Граубюнденъ), сожгли въ Валисѣ монастырь св. Мавритія и ограбили Ваадтъ. Когда, въ 1032 году, угасло потомство Рудольфа, верховная власть надъ Бургундіей перешла къ имп. Конраду II; съ тѣхъ поръ въ теченіе трехъ вѣковъ, до укрѣпленія швейцарскаго союза, судьба всей Ш. зависѣла отъ германскихъ императоровъ; только Тессинъ (и то не весь, а безъ Левентинской долины на С.) да небольшая часть Граубюдена, тѣсно-связанные съ Миланомъ, зависѣли отъ императоровъ лишь постольку, поскольку они были итальянскими королями. Съ увеличеніемъ могущества отдѣльныхъ феодальныхъ владѣтелей, старая Аллеманія и Бургундія распались на множество отдѣльныхъ владѣній. Въ концѣ XI и началѣ XII вѣка въ Ш., на ряду со многими другими графскими и герцогскими родами, особенно возвысились графы (съ конца XI в. герцоги) Церингены, сперва (X в.) владѣвшіе графствомъ Тургау,

но постепенно получившіе въ лѣтъ различныя владѣнія отъ Женевского оз. до Аары; кромѣ того они были облечены правомъ наследственнаго фохтства въ Цюрихгау (т. е. въ той-ею части, которая не зависѣла отъ Цюрихскаго монастыря), а въ 1127 г. получили званіе ректоровъ (намістниковъ) Бургундіи. Свѣтскіе владѣтели Ш., въ особенности Церингены, въ видахъ борьбы съ весьма сильными уже монастырями, поощрили развитіе городовъ и основали цѣлый рядъ новыхъ: Фрейбургъ (1178), Бернъ (въ концѣ XII в.), Тувъ, Муртенъ и др. (въ XIII в.). Рядомъ съ Церингенами приобрѣли большія владѣнія въ теченіе XIII в. графы Габсбурги, Кибурги, Савойскіе. Въ 1218 г. угасъ родъ герц. Церингеновъ; часть ихъ владѣній сдѣлалась имперскими, часть перешла въ другія руки. При дѣлѣжѣ наслѣдства особенно пострадалъ графамъ Кибургамъ и графамъ Габсбургамъ, а послѣдніе въ 1264 г. наслѣдовали и угасшему роду Кибурговъ. Фохтство надъ Цюрихгау перешло къ императору, который сдѣлалъ г. Цюрихъ имперскимъ, а другія части области раздѣлялъ на нѣсколько мелкихъ фохтствъ. Ректорство надъ Бургундіей тоже вернулось въ руки императора, но уже въ серединѣ XIII в. графъ Петръ Савойскій заставилъ признать свою власть значительное число владѣтелей бургундской Ш.; распространію его владѣній положилъ конецъ гр. Рудольфъ IV Габсбургскій (внучатн внукъ имп. Рудольфа I). Въ XIII в. началась борьба между Габсбургами и имперскою властью, между прочимъ изъ-за власти надъ Ш. Уже въ началѣ XIII в. германскимъ императорамъ сталъ извѣстенъ С.-Лотардскій проходъ, какъ удобная дорога въ Италию. Въслѣдствіе этого территорія первоначальныхъ кантоновъ, въ особенности Ури, Швица и Унтервальдена, приобрѣла для нихъ особое значеніе. Общій итогъ періода времени съ X по XIII в. для Ш. былъ таковъ: преждее политическое единство Ш., какъ части единой монархіи Карла Великаго, уничтожилось; Ш. распалась на множество мелкихъ политическихъ единицъ, изъ которыхъ нѣкоторыя были непосредственно имперскими; по образцу управленія онѣ были по большей части аристократическими республиками, въ которыхъ городъ властвовалъ надъ совершенно подчиненными ему сельскими мѣстностями; другія были владѣніями свѣтскихъ или духовныхъ сенеровъ. Внутренняя жизнь страны, даже въ моментъ наибольшей силы монархіи, мало подчинилась регламентаціи изъ центровъ; позже она сдѣлалась еще болѣе самостоятельной. Отдѣльныя общины привыкли къ самоуправленію, и на атки республикански-демократическаго самоуправленія были заложены уже тогда. Крѣпостное право въ Ш. никогда не было особенно сильно. Рядомъ съ крѣпостными, работавшими на господъ, въ Ш. всегда было значительное число свободныхъ поселенцевъ (охотниковъ, рыбаковъ, скотоводовъ, земледѣльцевъ), имѣвшихъ небольшіе земельные участки и составявшихъ иногда цѣлыя деревни. Населеніе же городовъ было почти всегда свободное. Благодаря относительному

миру, которымъ пользовалась Ш., послѣ третианнаго Х в., она въ XI—XIII вв. была одною изъ наиболѣе плотно населенныхъ странъ Европы и пользовалась сравнительно большаимъ благосостояніемъ. Въ 1331 г. имп. Фридрихъ II выкупилъ отъ Габсбурговъ въ пользу имперіи Ури (ту его часть, которая не зависѣла отъ Цюрихскаго м-ря); въ 1240 г. онъ же даровалъ Швицу особую хартию вольности, въ силу которой Швицъ дѣлался имперскимъ. Габсбурги не признали этой хартии и предприняли завоеваніе Швица въ 1245—1252 г. На помощь Швицу пришли Ури и еще подвластный Габсбургамъ Унтервальденъ; во время войны они заключили первый союзный договоръ, текстъ котораго не сохранился. Черезъ нѣсколько времени Швицъ и Унтервальденъ должны были признать власть Габсбурговъ, и союзъ ихъ распался. 1 авг. 1291 г. онъ былъ возобновленъ «на вѣчныя времена». Актъ договора, составленный по-латыни, сохранился въ архивѣ г. Швица. Союзники обязались помогать другъ другу совѣтомъ и дѣломъ, лично и имуществомъ, на своихъ земляхъ и внѣ ихъ, противъ всѣхъ и каждого, кто захочетъ имъ всѣмъ или кому-нибудь изъ нихъ нанести обиду или насиліе. Существующія права не нарушаются договоромъ: «каждому по прежнему по своему состоянію и положенію долженъ служить своему господину и быть ему подданнымъ», но союзники объявляютъ, что «не будутъ принимать никакого судью, который за деньги получить эту должность и не будетъ нашимъ землякомъ (Landsmann)». Этимъ отрицается право присылки постороннихъ фохтовъ, но не сеньеральная юстиція мѣстныхъ сеньеровъ, ибо затѣмъ слѣдуетъ прибавка: «каждый да повинуется своему судью». Съ этого договора считается обыкновенно начало Ш., какъ государства, хотя даже имя Ш. было тогда еще неизвестно: оно появилось впоследствии (послѣ мургартенской битвы), вслѣдствіе неправильнаго примѣненія имени Швица ко всѣмъ союзнымъ общинамъ. Къ этому дню пріурочено было празднованіе 600-лѣтія Ш. въ 1891 г., хотя легенды объ образованіи швейцарскаго союза, связаннаго съ именемъ Вильгельма Телля (см.)—легенды, которымъ народная масса въ Ш. вѣрила до середины XIX в.—возводила его начало къ договору на Рютли въ 1307 г., за которымъ будто бы послѣдовало убійство фохта Гесслера В. Теллемъ. Договоръ 1291 г., направленный противъ Габсбурговъ, вполнѣ сохранялъ зависимость кантоновъ отъ имперіи. Въ 1297 г. король Адольфъ Нассаускій, враждебный Габсбургамъ, подтвердилъ независимость Швица и Ури отъ Габсбурговъ особой грамотой вольности. Въ 1309 г. Генрихъ VII Люксембургскій подтвердилъ ее вторично, давъ сверхъ того грамоту вольности и унтервальденцамъ. Когда въ борьбѣ изъ-за императорской короны между Людовикомъ Баварскимъ и Фридрихомъ Габсбургскимъ союзники стали на сторону первого, братъ послѣдняго, герцогъ Леопольдъ, сдѣлавъ попытку подчинить ихъ власти Австріи. Въ его войскѣ, кромѣ 20000 рыцарей, находились также жители Цуга, Цю-

риха и другихъ швейцарскихъ владѣній Австріи. Союзники предупредили его: они вступили на территорію Цуга. Численно ничтожный отрядъ крестьянъ и охотниковъ устроилъ засаду на Мургартенскихъ высотахъ, надъ озеромъ Эгери, откуда неожиданнымъ нападеніемъ на непріятеля, вступившаго въ узкую долину между озеромъ и горами, обратилъ его почти безъ потери для себя въ безпорядочное и бѣдственное для него бѣгство. Эта побѣда подняла значеніе союзниковъ и обезпечила ихъ самостоятельность. Черезъ 3 недѣли послѣ битвы союзники подтвердили свой союзъ новыми договоромъ, заключеннымъ въ Брунненѣ (9 дек. 1315 г.) на вѣчныя времена. Договоръ былъ составленъ по-нѣмецки. Въ началѣ 1316 г. Людовикъ Баварскій грамотами на имя трехъ земель подтвердилъ вольныя грамоты своихъ предшественниковъ. Зависимость отъ имперіи выражалась, въ силу этихъ грамотъ, только въ томъ, что императоръ назначалъ одного общаго имперскаго фохта для всѣхъ трехъ земель, но власть этого фохта была совершенно призрачною.

2) *Союзъ трехъ первоначальныхъ кантоновъ (Urkantone) и образованіе Союза восьми старшихъ земель (acht alte Orte, 1316—1481).* Союзъ 1291 и 1315 г. былъ и оставался чисто и исключительно военнымъ, нисколько не стѣснявшимъ независимости земель (Orte; французскій терминъ *кантонъ* входитъ въ употребленіе не ранѣе XVI в., но окончательно вытѣсняетъ старый терминъ Ortъ только въ концѣ XVIII в.). Самостоятельное развитіе трехъ первоначальныхъ земель шло въ сторону демократизаціи. Крѣпостные (Hörige и Leibeigene) монастырей въ Швицѣ и мѣстныхъ сеньеровъ въ Унтервальденѣ постепенно осебоджались, какъ только сенюры перестали имѣть опору во вѣншей власти. Процессъ этотъ закончился не ранѣе XVI вѣка. Свободѣ первоначальныхъ кантоновъ постоянно грозила опасность, пока г. Люцернъ, тѣсно связанный съ ними Фирвальдштеттскимъ озеромъ, входилъ во власти Габсбурговъ, которымъ онъ былъ купленъ въ 1291 г. Какъ разъ къ этому времени связь съ Люцерномъ у другихъ мѣстныхъ кантоновъ стала особенно тѣсною: они оставались чисто сельскими, тогда какъ въ Люцернѣ, какъ и во многихъ друг. городахъ Ш. (въ особенности Цюрихѣ и Базелѣ), возникла и развивалась промышленность шерстяная и льняная (въ Цюрихѣ—также шелковая). Люцернъ сбывалъ свои произведенія въ союзные кантоны въ обменъ на сырые продукты. Развивавшаяся въ немъ цеховая организація не дала себѣ назначенныхъ отъ Габсбурговъ фохтанъ. Въ 1332 г. люцернцы вступили въ вѣчный союзъ съ тремя уже союзными землями, и такимъ образомъ союзъ охватилъ всѣ земли вокругъ Фирвальдштеттскаго озера. Австрія не хотѣла примириться съ этимъ, но война 1336 г. не привела ни къ чему. Въ 1343 г. сторонники Австріи въ самомъ Люцернѣ устроили заговоръ, но онъ былъ раскрытъ и заговорщики казнены. Въ 1346 г. избранный императоромъ Карлъ IV, соперникъ Людовика Баварскаго, возстановилъ всѣ права Габсбурговъ въ Шва-

би (въ составѣ которой числилась Ш.), признавъ грамоты своихъ предшественниковъ не имѣющими силы. Но это восстановление было чисто бумажнымъ. Въ 1351 г. имперскій г. Цюрихъ, въ виду предстоявшей ему войны съ Австріей, вступилъ въ «вѣчный союзъ» съ тремя первоначальными кантонами, при чемъ выговорилъ себѣ селаратныя права (см. Цюрихъ, ХХХ VIII, 345). Въ послѣдовавшей затѣмъ войнѣ союзники завоевали австр. владѣнія Гларусъ и Цугъ, но предпочли пріобрѣсти ихъ поддержку, принявъ ихъ въ свой союзъ на равныхъ началахъ (1352). Въ 1353 г. имперскій гор. Бернъ, который уже въ 1339 г., при помощи союзныхъ кантоновъ, разбилъ въ битвѣ при Лаупенѣ войска враждебной ему коалиціи (г. Фрейбурга, г. Золотурна и нѣсколькихъ графскихъ родовъ въ Бернскомъ Оберландѣ), опиравшейся на Габсбурговъ, заключилъ союзъ съ Швицемъ, Ури и Унтервальденомъ (но не съ Цюрихомъ и не съ Люцерномъ). По Регенсбургскому миру 1355 г., которымъ закончилась война съ Австріей, союзники должны были отказаться отъ Цуга и Гларуса, но отстояли независимость остальныхъ земель, хотя съ нѣкоторыми обязательствами по отношенію къ Габсбургамъ (такъ Цюрихъ не долженъ былъ давать своего гражданства подданнымъ Австріи и не долженъ былъ вступать ни въ какие союзы безъ одобренія герцога австрійскаго). Въ 1364 г. Лѣсные кантоны совершили нападеніе на Цугъ, завоевали его и вновь приняли въ свой союзъ. Въ 1370 г. шесть земель (Лѣсные кантоны, Цюрихъ и Цугъ, безъ Верна) заключили между собою новое соглашеніе, такъ назыв. Поповскую хартію (Raffenbrief). Простѣ канцитапа цюрихскаго собора изъ личной мести захватилъ въ плѣнъ люцернскаго шультгейса и его спутниковъ, возвращавшихся съ цюрихской ярмарки, а затѣмъ отказался явиться на свѣтскій судъ. Волеице, вызванное этимъ событіемъ среди союзниковъ и даже среди цюрихцевъ, которые видѣли въ этомъ нарушеніе мира своей ярмарки, заставило его освободить плѣнныхъ. Поповская хартія подтвердила обязанность соблюдать миръ на территоріи союзныхъ земель, расширила юрисдикцію свѣтскихъ судовъ на преступленія, совершенныя духовными лицами, и точно опредѣлила подсудность преступленій, совершенныхъ жителями одной изъ союзныхъ земель противъ жителей другой. Это былъ первый вполнѣ гражданскій договоръ между союзниками. На Констанцскомъ сеймѣ (1385) нѣкоторые швейцарскія союзныя земли (Вернъ, Цюрихъ, Цугъ, Люцернъ) вступили въ договоръ съ городами Швабинъ (въ томъ числѣ Базелемъ и Золотурномъ), въ расчетѣ найти въ нихъ поддержку противъ Австріи; но когда дѣйствительно началась война, вызванная стремленіемъ Австріи расширить свои владѣнія въ Ш., швейцарцы были оставлены безъ помощи. Тѣмъ не менѣе они успѣли овладѣть нѣсколькими австрійскими городами, въ томъ числѣ Земпахомъ (въ нынѣшнемъ кантонѣ Люцернъ). Сюда подошелъ герцогъ Леопольдъ III; произошла битва, въ которой швейцарцы одержали вторую блестящую

побѣду надъ австрійскими рыцарями (1386), вновь и окончательно закрѣпившую ихъ независимость. Еще за нѣсколько недѣль до этой битвы гларусцы провозвели возстаніе противъ австрійцевъ, перебили ихъ гарнизонъ и заявили о своемъ присоединеніи къ союзу. Австрія, не смотря на земпахское пораженіе, отправила новое войско противъ Гларуса, но оно было разбито при Нефельсѣ (близъ Гларуса, 1388). Въ 1389 г. союзники заключили съ Австріей благопріятный для нихъ миръ на семь лѣтъ, который въ 1394 г. возобновленъ на 20 лѣтъ, въ 1412 г.—на 50. Такимъ образомъ къ 1389 г. закончилось образованіе «союза 8 старыхъ земель» (Eidgenossenschaft или Bund von acht alten Orten), который въ такомъ видѣ сохранился до 1481 г. Новымъ юридическимъ актомъ, признававшимъ и подтверждавшимъ этотъ союзъ, притомъ единственнымъ общимъ для всѣхъ 8 земель и еще Золотурна (участовавшаго въ Земпахской битвѣ на сторонѣ союзниковъ), была земпахская грамота 1393 г., подтверждавшая и расширявшая положеніе Поповской хартіи о земскомъ мирѣ. Союзъ признавалъ верховенство имперіи, но оно было почти фактивно и все болѣе теряло свое значеніе. Такъ Цюрихъ въ 1400 г. откупился отъ платежа всѣхъ налоговъ и отъ имперскаго фокта, а въ 1425 г. получилъ отъ императора право чеканки монеты. То же происходило въ XIV—XV вв. и въ другихъ городахъ Ш. Фокты въ первоначальные кантоны также болѣе не назначались. Тѣмъ не менѣе союзники посылали своихъ представителей на нѣмецкіе рейхстаги до самой бургундской войны (1474). Внутреннія отношенія между союзными землями были и оставались вплоть до 1798 г. совершенно свободными и добровольными. Общие вопросы рѣшались на сеймахъ (Tag-satzung), на которые сходились представители земель; каждая земля пользовалась на нихъ лишь однимъ голосомъ, но вопросы рѣшались почти всегда единогласно, такъ какъ заставить меньшинство подчиниться рѣшенію большинства можно было только путемъ войны; не было ни общей исполнительной власти, ни общей арміи. Войны дѣйствительно время отъ времени и происходили между союзниками. Такъ, въ 1436—1450 гг. велась въ три пріема (1436, 1442—1443 и 1450) «старая цюрихская война» между Цюрихомъ и Лѣсными кантонами, изъ-за спора о наслѣдствѣ вымершаго рода графовъ Тоггенбургъ; въ этой войнѣ Цюрихъ даже соединялся съ Австріей, но, не смотря на это, потерпѣлъ пораженіе. Съ сосѣдями союзники вели войны иногда всѣ сообща, иногда соединяясь по нѣскольку земель. Въ теченіе XV в. войны эти были по большей части для нихъ счастливы, и они расширили свои владѣнія въ Ш. При этомъ они не принимали завоеванныхъ земель въ свой союзъ, а управляли ими именно какъ завоеванными. Въ 1415 г. они отвоевали отъ Габсбурговъ Ааргау и подѣлили его: часть досталась Берну, часть Люцерну, часть Цюриху, часть осталась въ общемъ владѣніи. Въ 1452 г. они освободили Аппенцель отъ власти С.-Галленскаго м-ря

и присоединили его къ себѣ, тогда же завоевали С.-Галленъ, въ 1460 г.—Тургая; всѣ эти земли были признаны «сприписанными» (*zugewandte*) и управлялись владѣльцами ихъ сообщами, нерѣдко деспотически и своекорыстно. То же самое было и съ Левентинской долиной, въ 1440 г. завоеванной жителями Ури. Напыхъ сначала состоялось обращеніе Валдиса въ «приписанную землю». Въ Валдисѣ болѣе демократическая, нѣмецкая (восточная) часть кантона (Верхній Валлисъ) уже въ началѣ XIV в. была почти свободна отъ власти савойскихъ графовъ. Въ 1388 г. она, при помощи жителей Ури; Швица и Унтервалдена, разбилъ при Виспѣ савойцевъ и подчинила себѣ Нижній Валлисъ, но, не будучи въ состояніи держаться противъ враговъ, заключила нѣсколько сепаратныхъ договоровъ съ отдельными членами швейцарскаго союза, пока въ 1475 г. не была присоединена къ союзу, на правахъ приписанной земли. Внутренняя организація земель была разнообразна. Первоначальные кантоны издавна были демократическими, а по освобожденіи отъ власти Габсбурговъ — демократическими республиками. Они управлялись всенароднымъ сходомъ—*Landesgemeinde*, созывавшимся обыкновенно весной; здѣсь рѣшались всѣ важнѣйшіе вопросы, выбирались *Landamman* (старшина), судьи, въ случаѣ надобности послы на союзный сеймъ и другія должностныя лица. На сходы могло сходиться все свободное мужское населеніе, а иногда и несвободное или полусвободное. Въ XV вѣкѣ былъ установленъ повсемѣстно возрастной пенсъ, и притомъ въ 14 лѣтъ (въ такомъ видѣ онъ сохранился до 1798 г.); до этого возраста мальчики могли присутствовать (и присутствовали) на сходахъ, но безъ права голоса. Такое же управленіе выработалось въ Аппенцелъ послѣ принятія его въ союзъ на равныхъ правахъ съ другими (1513); ландамманъ, назначавшійся сперва союзниками, былъ тогда замѣненъ избираемымъ. Близкая къ этому система управленія господствовала въ Цугѣ, въ которомъ городъ управлялся избираемыми шультейссомъ и городскимъ советомъ, деревни—ландамманомъ и сельскимъ советомъ (*Landrath*); впоследствии городъ и деревни слялись въ одну единицу, съ общими амманомъ и советомъ, тоже избиравшимися. Въ другихъ кантонахъ, болѣе городского характера, существовала рѣзкая противоположность между городомъ и подвластными ему землями. Въ самомъ городѣ шла борьба между старыми патрицианскими родами, бюргерами (преимущественно торговцами, банкирами) и низшимъ классомъ населенія—ремесленниками, организованными въ цехи. Смотря по большей или меньшей силѣ того или другого изъ этихъ классовъ, власть организовывалась такъ или иначе: между демократическимъ Цюрихомъ (см. Цюрихъ, XXXVIII, 344 и сл.) и аристократическимъ Берномъ, гдѣ въ шультейссы и въ Большой советъ входили только представители патрициевъ, были различныя промежуточные ступени въ видѣ Люцерна, Гларуса и др. Какъ аристократическіе, такъ и демократич. города одинаково стремились къ

власти надъ прилежащей территоріей исключительно въ своекорыстныхъ интересахъ, и старались не давать ей ни самоуправленія, ни доли въ управленіи городомъ и страной. Иногда приходилось дѣлать уступки жителямъ селъ (Вальдмановское соглашеніе 1489 г. въ Цюрихѣ; см. Цюрихъ), но при первой возможности онѣ брались назадъ. Не смотря на это, въ XIV-мъ, тѣмъ болѣе въ XV в. Ш. была, въ общемъ, наиболѣе свободной и наиболѣе демократической страной во всемъ мірѣ, и вмѣстѣ съ тѣмъ страной, пользовавшейся наибольшимъ благосостояніемъ и наибольшимъ благоустройствомъ; безопасность и обезпеченность личности и имущества тамъ были болѣе, дороги безопаснѣе отъ разбоевъ, чѣмъ гдѣ бы то ни было. Развитею торговли и промышленности было отчасти слѣдствіемъ этихъ явленій, отчасти содѣйствовало имъ. Въ XV вѣкѣ въ союзѣ господствовало уже повсемѣстно денежное и даже кредитное хозяйство; развились банки (въ значительной степени въ рукахъ евреевъ, въ это время появившихся въ швейцарскихъ городахъ, подъ охраной швейцарской свободы). Въ 1460 г. возникъ первый въ Ш. университетъ, въ Базелѣ. Дружескія отношенія между швейцарскимъ союзомъ и Сигизмундомъ, герцогомъ Тирольскимъ, завязавшія послѣ присоединенія къ союзу Тургау, вовлекли союзъ въ сферу политическихъ отношеній съ могущественными сосѣдними державами. Сигизмундъ и союзный съ нимъ Людовикъ XI, король французскій, вовлекли Ш. въ войну съ Карломъ Смѣлымъ Бургундскимъ (1474—77); въ войнѣ этой швейцарцы одержали нѣсколько крупнѣхъ побѣдъ, изъ которыхъ наиболѣе громкія — при Грансонѣ, Муртенѣ и Нанси; въ послѣдней битвѣ погибъ самъ Карлъ и она окончила войну. Въ 1478 г. союзники предприняли походъ противъ Милана и побѣдою при Джорнико обезпечили себѣ обладаніе уже принадлежавшей имъ (собственно Ури) Левентинской долиной. Бургундская война имѣла весьма крупное значеніе для Ш. Создавъ для нея славу непобѣдимости, она заставила иностранцевъ искать въ ней наемниковъ для своихъ войскъ (см. Швейцарскія наемныя войска). Вмѣстѣ съ тѣмъ она внесла въ страну идеи вишняго политическаго могущества, увеличивала значеніе военныхъ и косвенно содѣйствовала уменьшенію внутренней безопасности, увеличенію числа разбоевъ и другихъ преступленій. Она же была главною причиною того, что сосѣднія земли стали стремиться къ вступленію въ швейцарскій союзъ. Союзники не всегда охотно шли на встрѣчу этимъ стремленіямъ. Старые союзники Верна, Фрейбурга и Золотурна, принимавшіе участіе въ бургундской войнѣ на сторонѣ союзниковъ, въ 1477 г. обратились съ соответственнымъ прособою, но она была сначала отвергнута, вслѣдствіе нежеланія первоначальныхъ кантоновъ; причина нежеланія лежала по отношенію къ Золотурну—въ расирѣ между нимъ и Унтервалденомъ, по отношенію къ Фрейбургу—во французскомъ, слѣдовательно иностранномъ характерѣ его населенія. Желавшія союза земли, въ томъ



числѣ Люцернѣ, заключили съ Фрейбургомъ и Золотурномъ отдѣльный договоръ, что грозитъ междоусобной войной: первоначальные кантоны ссылались на договоръ 1332 г., не представлявшій Люцерну права сепаратныхъ договоровъ, а подвластныя Люцерну сельскія области хотѣли воспользоваться случаемъ, чтобы свергнуть его власть. До войны, однако, дѣло не дошло.

3) *Союзъ десяти, потомъ тринадцати земель* (1481—1798). Въ Стансъ былъ созванъ сеймъ, гдѣ примирительную роль сыгралъ унтервальденецъ Ник. Флюс (Flüe); отдѣльный договоръ городовъ съ Фрейбургомъ и Золотурномъ былъ уничтоженъ, и вмѣсто старыхъ отдѣльныхъ договоровъ (до этого времени Цюрихъ, Бернъ и Гларусъ не имѣли договоровъ между собою и были связаны другъ съ другомъ только черезъ посредство первоначальныхъ кантоновъ) былъ заключенъ новый, общій для всѣхъ 10 земель на равныхъ и одинаковыхъ для всѣхъ основаніяхъ (Станское соглашеніе). Въ договоръ вошли, въ общенномъ для всѣхъ земель видѣ, всѣ существенныя постановленія о земскомъ мирѣ, юрисдикціи судовъ и проч. изъ Поповской хартіи. Заключеніе новыхъ сепаратныхъ договоровъ не было, однако, запрещено, и они заключались въ большомъ числѣ. Со времени Станскаго соглашенія союзники считали окончательно расторгнутою свою связь съ Св. Римской имперіей и смотрѣли на себя, какъ на совершенно отдѣльную европейскую державу. Въ виду этого они отказались исполнить требованіе, обращенное къ нимъ имп. Максимилианомъ и ворскимъ рейхстагомъ (1495) относительно сбора денегъ на борьбу съ турками. Это вызвало войну III съ Швабскимъ союзомъ (1499). Войска Швабскаго союза были разбиты въ нѣсколькихъ битвахъ, особенно на рч. Бирсѣ (въ кантонѣ Бернѣ), и императоръ, при посредничествѣ Людовика Моро (Миланскаго), заключилъ Базельскій миръ (1499); имперія отказалась отъ всякихъ притязаній на подати съ III, на военное и судебное верховенство надъ нею. Такимъ образомъ всякая связь III съ имперіей была фактически расторгнута, хотя формально это было признано только Вестфальскимъ миромъ (1648). Значительную роль сыграли швейцарцы и въ итальянскихъ войнахъ. Съ помощію швейцарскихъ наемниковъ Карлъ VIII завоевалъ-было въ 1494 г. Неаполь, а Людовикъ XII, въ 1500 г. — Миланъ. Папа Юлій II привлекъ швейцарцевъ на свою сторону; въ качествѣ союзниковъ папы они возстановили власть Максимилиана Сфорды въ Миланѣ и побѣдою надъ французами при Наварѣ (1513) закрѣпили его власть. Для себя швейцарцы получили отъ Людовика XII Белинцону, Лугано, Локарно, Клавену, Вальтелинъ, вообще южную часть Тессина, находившуюся до тѣхъ поръ во власти Милана. Тессинъ былъ обращенъ въ покоренную страну. Дальнѣйшая служба швейцарцевъ герцогу Сфорды была менѣе успѣшна. Францискъ I разбилъ ихъ въ двухдневной битвѣ при Мариньяно (1515) и заключилъ съ ними «вѣчный миръ», въ силу котораго они утратили

контрабуцію въ 700000 кронъ и обязались отказаться отъ вмѣшательства въ итальянскія дѣла. Въ 1501 г. въ союзъ были приняты Базель и Шаффгаузенъ; въ 1513 г. Аппенцель изъ «приписанной земли» обращенъ въ равноправнаго члена союза. Такимъ образомъ образовался союзъ 13 земель. Кромѣ нихъ въ составъ III входило довольно много приписанныхъ земель или земель дружественныхъ (vergebündete) съ тѣмъ или другимъ (или нѣсколькими) изъ членовъ союза (Eidgenossenschaft). Невшатль (Нейенбургъ) долго занималъ совершенно особенное положеніе; это было самостоятельное княжество, въ которомъ были свои князья, но оно находилось подъ покровительствомъ III; позднѣ княжеская власть досталась въ немъ королю прусскому; такимъ образомъ это было прусское княжество въ швейцарскомъ союзѣ. Дружественными землями были также епископство базельское, аббатство С.-Галленское и городъ С.-Галленъ (которые одновременно съ Аппенцелемъ просили о принятіи въ союзъ, но получили отказъ), Биль, Граубюнденъ, Валлисъ, нѣсколько позднѣ (съ 1526 г.) Женева. Сюда же относятся два города, заключившіе союзъ съ нѣкоторыми изъ кантоновъ и находившіеся въ такихъ же отношеніяхъ къ швейцарскому союзу, какъ и предыдущіе, хотя и лежали внѣ предѣловъ III: Мюльгаузенъ (въ Эльзасѣ; оставался въ составѣ III. до 1798 г.) и Роттвейль (въ Вюртембергѣ; оставался въ составѣ III. до 1632 г.). Въ нѣмнѣхъ положеніи находились земли, прямо подвластныя сразу нѣсколькимъ кантонамъ. Лугано, Локарно и другіе города Тессина были подвластны частью 8, частью 7 кантонамъ; Белинцона принадлежала Ури, Швицу и Нидвалдену (одной половинѣ Унтервальдена), Унцахъ и Гастеръ—Швицу и Гларусу, и т. д. Одному Берну принадлежалъ съ 1536 г. весь Ваудъ. Такимъ образомъ географическія границы III, если считать и приписныя, и подвластныя земли, были почти тѣ же, что и теперь. Разница въ положеніи членовъ союза, приписныхъ земель и земель, находившихся въ общемъ владѣніи, состояла въ слѣдующемъ. 13 земель принимали равное участіе въ сеймахъ (Tagssitzen) конфедераціи. Эти сеймы созывались по мѣрѣ надобности, но часто; созывались они любымъ изъ членовъ въ любомъ городѣ, чаще всего въ Люцернѣ, какъ болѣе удобнымъ по центральности положенія. Рѣшенія на сеймахъ принимались согласно инструкціямъ правителей, приславшихъ своихъ представителей; при возбужденіи новыхъ вопросовъ участники сейма откладывали ихъ для доклада («ad referendum») своимъ правителямъ. На Станской конференціи уже поднимался вопросъ о желательности болѣе прочной и тѣсной связи между кантонами, но ничего изъ этого сдѣлано не было. Однако, фактически послѣ нея на сеймахъ рѣшались гораздо болѣе разнообразныя вопросы, чѣмъ раннѣе; сдѣлано было кое-что для улучшенія путей сообщенія между кантонами, для упрощенія общими усиліями полиціи и т. д. Приписныя земли въ сеймахъ сперва вовсе не участвовали, а потомъ стали

приглашаться туда, по представители их сидѣли на особых мѣстах и не пользовались равнымъ правомъ голоса. Впрочемъ, самое положеніе приписныхъ земель было весьма разнообразно и зависѣло отъ договора, на основаніи котораго онѣ стали въ такое положеніе по отношенію къ союзу. Иногда это были земли, вступившія въ союзъ по принужденію, иногда — присоединившіяся къ нему добровольно; чаще всего онѣ находились въ союзѣ лишь съ двумя или тремя изъ кантоновъ. Земли, состоявшія въ общемъ владѣніи, управлялись обыкновенно такъ, что владѣвшіе или кантоны назначали въ нихъ по очереди фохта на 1 или 2 года. — Въ духовномъ и культурномъ отношеніи нѣмецкая Ш. осталась связанной съ Германіей даже послѣ прекращенія политической связи; французская сохраняла такую же связь съ Франціей. Реформація началась въ Германіи и Ш. одновременно. Въ 1519 г. Цвингли началъ въ Цюрихъ свою реформаторскую дѣятельность. Въ С.-Галленѣ проповѣдникомъ и двигателемъ реформации почти одновременно съ Цвингли выступилъ его другъ, ученый гуманистъ Іоахимъ Ваттъ (Watt, Vadianus въ лат. формѣ), бывшій въ С.-Галленѣ городскимъ врачомъ. Онъ добился того, что въ 1523 г. городъ смѣнилъ прежнихъ священниковъ и назначилъ новыхъ, сторонниковъ реформы. Въ Шафгаузенѣ горячимъ сторонникомъ реформы явился аббатъ монастыря всѣхъ святыхъ, Михаиль Эгенсдорфъ. Движеніе не коснулось только сельскихъ кантоновъ. Въ 1525 г. анабаптистское движеніе, захватившее Германію, отразилось и въ Ш., преимущественно въ подвластныхъ Цюриху селахъ. Здѣсь подъ знаменемъ религиозной реформы требовалось измѣненіе положенія крестьянства (допущеніе его депутатовъ въ Большой советъ, отмена нѣкоторыхъ повинностей, измѣненіе законовъ объ охотѣ и т. д.). Диступы съ анабаптистами, устроенные Цвингли, дѣли не достигли. Крестьяне сожгли и разграбили нѣсколько монастырей, сдѣлали нѣсколько нападѣній на городъ, но въ концѣ концовъ были усмирены, хотя правительству пришлось сдѣлать имъ нѣкоторыя уступки (Капелльская грамота; см. Цюрихъ). Анабаптизмъ не оставилъ въ Ш. замѣтныхъ слѣдовъ. Въ 1528 г. принялъ реформацію Бернъ; за нимъ послѣдовалъ Базель (гдѣ одно время жилъ и проповѣдывалъ Кальвинъ). Вездѣ переходъ къ реформации былъ постановленъ герцогскими советами, при чемъ меньшинство и сельскіе округа были принуждены подчиниться. Въ Аппенцелѣ, Гларусѣ и Граубюнденѣ, въ виду невозможности придти къ общему рѣшенію, была провозглашена свобода совѣсти. Религиозный споръ вызвалъ войну. Цюрихъ, Бернъ, С. Галленъ, Биль, Мюльгаузенъ, Базель, Шафгаузенъ заключили союзъ между собою; противъ него сталъ союзъ 5 католическихъ кантоновъ съ Валисомъ и Австріей. Первая религиозная война (1529) окончилась побѣдой протестантовъ, за которую послѣдовалъ миръ въ Каппелѣ (отсюда выраженіе «первая капелльская война»); рѣшеніе религиозныхъ вопросовъ пре-

доставлено на усмотрѣніе общины. Католическіе кантоны не допустили, однако, изъ себя протестантской проповѣди; началась вторая капелльская война, окончившаяся побѣдой католиковъ въ битвахъ при Каппелѣ (гдѣ былъ убитъ Цвингли) и при Губелѣ (въ Цугѣ) и вторымъ капелльскимъ миромъ, коимъ союзъ протестантскихъ городовъ былъ расторгнутъ. Ш. распалась на католическую и реформатскую. Въ этихъ отношеніяхъ стояла западная Ш. Въ Женевѣ, которая въ 1526 г. ради самозащиты отъ герцоговъ Савойскихъ заключила союзъ съ Верномъ и Фрейбургомъ, началъ проповѣдь сперва Фарель, потомъ (съ 1536 г.) Кальвинъ. Религиозной борьбой попытался воспользоваться герцогъ Савойскій, чтобы вновь подчинить себѣ Женеву, но не только не успѣлъ въ этомъ, а потерялъ въ войнѣ съ Верномъ принадлежавшіе ему еще Ваадтѣ (южная часть нынѣшняго кантона, но безъ Лозанна, составлявшей особое епископство, тоже доставшееся Верну) и небольшая сеньорія Ге (Gex) и Шабле (Chablais; обѣ принадлежатъ нынѣ Франціи). Всѣ попытки Савойи возвратитъ себѣ Ваадтѣ остались безрезультатными; только по договору 1564 г. Вернъ уступилъ ей обратно Ге и Шабле. Въ Лозаннѣ — тотчасъ послѣ ея присоединенія къ Верну (1536), въ Женевѣ — нѣсколько позднѣе (1559) были основаны академіи. Кромѣ свободныхъ въ религиозномъ отношеніи Граубюндена, Гларуса и первое время Аппенцеля, какъ протестантскіе кантоны, такъ и католическіе проводили у себя религиозное единство съ общиною въ то время исключительностью и нетерпимостью, со смертными казнями, сожженіемъ и изгнаніями, хотя все таки религиозныя преслѣдованія не достигали здѣсь тѣхъ размѣровъ, какъ въ другихъ странахъ Европы. Центрами католической пропаганды были Люцернъ, гдѣ на частныя пожертвованія была основана іезуитская коллегія, достигшая значительнаго процвѣтанія, и Фрейбургъ (тоже іезуитская коллегія). Въ 1586 г. семь католическихъ кантоновъ (4 тѣсные, Цугъ, Фрейбургъ, Золотурнъ) заключили такъ называемый золотой (названный такъ по золоченымъ заглавнымъ буквамъ грамоты) или Борромейскій союзъ (по имени кардинала Борромейо), обязавшій его членовъ защищать католицизмъ внутри каждого кантона, въ случаѣ надобности — силою оружія. Швейцарскій союзъ вслѣдствіе этого какъ бы распался. Католическіе кантоны имѣли свои сеймы въ Люцернѣ, протестантскіе — свои въ Аарау, хотя рядомъ сохранялись и прежніе общіе, утратившіе большую долю своего и безъ того скромнаго значенія. Внутренняя связь между двумя частями Ш. ослабла; за то укрѣпилась связь между кантонами одной религіи. Однако, оставались общія дѣла, напр. управленіе землями, состоявшими въ общемъ владѣніи кантоновъ разныхъ религіи. Это общее владѣніе являлось ареной постоянной борьбы, отражавшейся и на подвластныхъ земляхъ, въ которыхъ поочередно управляли и судили католическіе и протестантскіе фохты. Въ 1587 г. 6 изъ 7 католическихъ кантоновъ заключили дружескій союзъ

сь Филиппом II Испанскимъ. Въ 1597 г. Аппенцель, вслѣдствіе релігіозной борьбы, распался на 2 полуkantона: католическій Иннерроденъ и протестантскій Ауссерроденъ. Близжайшимъ поводомъ къ распаденію послужила борьба изъ-за введенія грегорианскаго календаря, который былъ принятъ католическими кантонами и не принятъ протестантскими. Этотъ споръ чуть было не повелъ къ гражданской войнѣ. Католическіе кантоны хотѣли насильственно ввести новый календарь въ тѣхъ земляхъ, которыя находились въ общемъ владѣніи нѣсколькихъ кантоновъ, и въ которыхъ они могли это сдѣлать, опираясь на право большинства. Протестантскіе кантоны не соглашались, настаивая на томъ, что вопросъ о календарѣ, какъ вопросъ релігіозный, не подлежитъ рѣшенію по большинству голосовъ. Война была предупреждена посредническимъ вмѣшательствомъ Франціи, устроившей соглашеніе, по которому произошло размежеваніе между землями стараго и новаго стала. Только въ началѣ XVIII в., когда для протестантовъ релігіозная точка зрѣнія потеряла свое преобладающее значеніе, протестантскіе кантоны одинъ за другимъ тоже приняли грегорианскій календарь (подробности релігіозной борьбы—см. Реформація, Цюрихская реформація, Кальвинъ, Женева). Релігіозная борьба, ослабившая единство Ш., затормозила развитіе ея экономическаго благосостоянія. Въ теченіе XVI в. Ш. не разъ постигла чумная эпидемія и голодовки. Только въ XVII в. промышленность опять начала быстро развиваться. Особенно благоприятно для нея было то, что Ш. осталась совершенно въ сторонѣ отъ 30-лѣтней войны, задержавшей на много лѣтъ экономическое и культурное развитіе всей средней Европы. Для Ш. она притою привела только къ потерѣ чуждой ей Роттвейля и къ признанію ея политической самостоятельности Вестфальскимъ мирнымъ договоромъ 1648 г.; но косвенныя послѣдствія были неисчислимы. Въ Ш. проявилось и приняло сознательную форму стремленіе къ сохраненію нейтралитета въ европейскихъ столкновеніяхъ—стремленіе, въ послѣдствіи выработавшееся (окончательно только въ XIX в.) въ форму политической идеи или задачи Ш. Въ Ш. спасались бѣглецы отъ релігіозныхъ преслѣдованій, ища убѣжища предпочтительно въ родственникахъ имъ по релігіозному міросозерцанію кантонахъ. Тогда же Ш. сдѣлалась мѣстомъ убѣжища и для политическихъ изгнанниковъ; въ послѣдствіи (то же въ XIX в.) значеніе ея въ этомъ смыслѣ стало еще больше и было какъ бы признано сосѣдними державами (не разъ, впрочемъ, дѣлавшими попытки нарушить это право). Изгнанники-туземцы принесли въ Женеву новыя отрасли промышленности. Въ XVII в. въ Ш. развилась шелковая, бархатная, ткацкая, хлопчатобумажная, вязальная (вязаніе чулокъ) промышленности; появились въ зачаточномъ видѣ плетеніе соломы, издѣлія изъ волосъ (конскихъ, матрацы и т. д.), развившіяся уже въ XVIII в. Этому способствовало большее спокойствіе въ первой половинѣ XVII в., чѣмъ гдѣ-бы то ни было въ

Европѣ, а разореніе промышленности у сосѣдей благоприятствовало расширенію рынковъ. Рядомъ съ этими отраслями промышленности сохранялась и такая, какъ служба наемниками въ иностранныхъ войскахъ (см. Швейцарскія наемныя войска). Государственные формы не развивались съ тою же быстротою, съ какою шла впередъ экономическая жизнь. Сельскіе кантоны сохраняли свои демократическія формы. Въ городскихъ кантонахъ тоже сохранялись старыя формы, но большей части принявшія еще болѣе аристократическій характеръ вслѣдствіе уменьшенія числа старинныхъ родовъ, прекращенія доступа новымъ людямъ въ бюргерство и образованія новаго, численно весьма значительнаго, но политически безправнаго промышленнаго населенія. Въ Цюрихѣ, Бернѣ и др. городахъ уже въ XVI в. вывелся обычай поголовнаго опроса населенія. Городскіе Советы являлись органами или однихъ патриціевъ (Бернѣ), или патриціевъ и бюргеровъ, ставшихъ тоже аристократіей. Городъ дѣлалъ все возможное, чтобы задержать развитіе деревни. Устраивая школы и университеты для себя, онъ запрещалъ устройство школы въ деревнѣ; онъ предписывалъ деревенскому люду продавать свои продукты не иначе, какъ въ своемъ городѣ, и не иначе, какъ въ немъ же покупать издѣлія городской промышленности. Въ Бернѣ патриціи сохраняли за собою до самой революціи исключительное право покупать привозимые въ городъ сельскохозяйственные продукты въ первые часы по открытіи рынка. Въ виду такихъ политическихъ условій противорѣчія классовыхъ интересовъ въ XVII и XVIII в. обострялись и выражались въ бунтахъ, возстаніяхъ, успешнѣе уголовныхъ преступленій и увеличеніи суровости казней (квалифицированная смертная казнь введена въ Ш. позже, чѣмъ гдѣ-бы то ни было, но широко примѣнялась до второй половины XVIII в., когда въ другихъ странахъ Европы она начала уже вымирать). Изъ болѣе общихъ бунтовъ важенъ крестьянскій бунтъ 1653 года, охватившій Базель, Бернъ, Золотурнъ, Люцернъ. В. В.—ъ.

Спустя 3 года вспыхнула гражданская война («первая Вильмергенская») между католическими кантонами Швицъ и Люцернъ и протестантскими Цюрихъ и Бернъ, поводомъ къ которой послужило жестокое преслѣдованіе протестантовъ въ Швицѣ. Послѣ сильнаго пораженія, нанесеннаго бернцамъ подъ Вильмергеномъ, воюющей стороны, при посредствѣ нейтральныхъ кантоновъ и иностранныхъ посланниковъ, подписали мирный договоръ въ Баденѣ, которымъ былъ восстановленъ status quo. Въ 1712 г. изъ-за релігіозной вражды снова возникла война между католическими и протестантскими кантонами; послѣдніе вмѣшались въ конфликтъ между аббатомъ санкт-галенскимъ и протестантами Тоггенбурга. Война эта, извѣстная подъ именемъ «второй Вильмергенской», окончилась пораженіемъ католиковъ подъ Вильмергеномъ и миромъ въ Аарау, по которому бернцы получили графство Баденъ, завладѣвъ такимъ образомъ южной частью свободныхъ фогтствъ. Перевѣсь,

со времени битвы при Каппель (1531) принадлежавший католическим кантонам, перешел къ евангелическим кантонамъ. Въ общемъ, однако, религиозная рознь въ XVIII в. уже потеряла свой прежній острый характеръ; за то усилился разладъ между различными классами населенія, доходившій не разъ до открытыхъ столкновений. Почти въ течение всего XVIII в. идетъ непрерывная борьба между олигархическими городами и деревенской демократіей. Въ 1707 г. вспыхнуло возстаніе противъ олигарховъ въ Женевѣ (Петръ Фатю), въ 1713 г. — въ Цюрихѣ; въ 1723 г. майоръ Давель составилъ заговоръ съ цѣлю освободить Ваадтъ изъ - подъ владычества Берна; въ 1749 г. въ самомъ Бернѣ началось народное движеніе, во главѣ котораго сталъ Самуилъ Генци. Всѣ эти волненія были съ жестокостью подавлены. Также неудачно окончились движенія въ Женевѣ (1781—82) и въ Фрейбургѣ (революція Шено, 1781—82), гдѣ произволъ аристократической партіи, захватившей въ свои руки власть, дошелъ до чрезвычайныхъ размѣровъ. Не смотря на столь сильный внутренней разладъ, Ш. къ концу XVIII в. достигла въ области промышленности и торговли довольно значительнаго развитія. На В особенно развилось хлопчатобумажное производство, въ Цюрихѣ и Базель—шелковое; на З сильное распространіе получила фабрикація часовъ. Развилась значительно и торговля, не смотря на разные запретительные законы, долго стѣснявшія свободное ея развитіе. Мало-по-малу швейцарцы изъ воинственныхъ наемниковъ, проливавшихъ свою кровь за деньги на службѣ у иностранныхъ государей, превратились въ мирныхъ промышленниковъ и торговцевъ. XVIII-й в. является также эпохой интеллектуальнаго развитія и расцвѣта Ш. Альбрехтъ Галлеръ, Берналли, Эйлеръ, Водмеръ, Брейтгингеръ, Соломъ Гесснеръ, Лафатеръ, Песталоцци, Йог. фонъ-Мюллеръ, Бонне, де Соссюръ, Руссо и др. придаютъ этой эпохѣ особенный блескъ, который тѣмъ ярче подчеркиваетъ политическій упадокъ страны. Когда разразилась великая французская революція, давно уже царившее въ Ш. глухое недовольство прорвалось наружу. Несомнѣнную роль сыграли при этомъ распространившіяся уже въ Ш. идеи Руссо и пропаганда возникшаго въ 1790 г. въ Парижѣ революціоннаго «Гельветическаго клуба», печатавшаго и распространявшаго въ Ш., не смотря на усиленіе цензурныхъ строгостей, пaskвильи и брошюры революціоннаго содержанія. Начались движенія въ Женевѣ, Нижнемъ Валлисѣ и Ваадтѣ, быстро, впрочемъ, подавленные. Въ епископствѣ базельскомъ возникла въ 1792 г. небольшая раурацкая республика, просуществовавшая всего до мая 1793 г., когда она, по желанію самихъ гражданъ, была присоединена къ Франціи. Вскорѣ началось движеніе въ епископствѣ санкт-галленскомъ и въ кантонѣ Цюрихѣ, гдѣ правительстве суровыми мѣрами по отношенію къ нѣкоторымъ общинамъ, разыскивавшимъ доказательства своихъ старыхъ правъ, сильно возбудило противъ себя населеніе. Между тѣмъ отношенія между конфедераціей и Фран-

ціей становились все хуже и хуже. Въ 1797 г. Бонапартъ присоединилъ къ основанной имъ Цизальпийской республикѣ Вальтеллину, Бормио и Кіаненну. Такъ какъ области эти не были непосредственно связаны съ конфедераціей, то это не послужило поводомъ къ войнѣ, тѣмъ болѣе, что конфедерація, чувствуя свою слабость, всѣми силами старалась сохранить нейтралитетъ. Раньше нейтралитетъ Ш. былъ полезенъ Франціи, защищая въ критическіе моменты часть восточной ея границы; теперь существованіе сосѣднаго независимаго государства вовсе не входило въ виды французскаго правительства, особенно Наполеона, думавшаго создать изъ Ш. республику по образцу Цизальпийской, чтобы стать такимъ образомъ хозяиномъ Альповъ и имѣть въ своихъ рукахъ проходы въ Италию. Вскорѣ представился и удобный случай для вмѣшательства въ внутреннія дѣла Ш. Изгнанный изъ Ваадта, по возвращеніи изъ Россіи (въ 1795 г.), Лагарпъ и базелецъ Оксъ вступили въ сношенія съ французскою директоріей, съ цѣлю добиться съ ея помощью политическаго переворота въ Ваадтѣ. 28 января 1798 г. французскіи войска, подъ предводительствомъ генерала Менара, вступили въ Ваадтъ, объявившій себя за нѣсколько дней передъ этимъ независимымъ отъ Берна, подъ именемъ Леманской республики. Предлогомъ для вступленія французовъ послужило убійство двухъ французскихъ гусаръ. Вскорѣ затѣмъ ваадтскія общины приняли составленную Оксомъ и одобренную директоріей конституцію единой Гельветической республики, къ которой присоединились также и Базель, и такимъ образомъ Леманская республика прекратила свое существованіе. Революціонное движеніе быстро распространилось и въ остальныхъ кантонахъ. Только Бернъ сохранилъ свое прежнее олигархическое правленіе и прямого не оказалъ къ борьбѣ съ французами. Не смотря на храброе сопротивленіе бернцевъ, генералъ Брюнъ, замѣнявшій Менара, разбилъ ихъ и принудилъ городъ къ капитуляціи, при чемъ побѣдителямъ досталось около 40 милл. франковъ.

4) *Гельветическая республика (1798—1803) и актъ посредничества (1803—1815)*. 12 апр. представители 10 кантоновъ собрались въ Ааргау, гдѣ и была принята почти безъ обсужденій конституція единой и нераздѣльной Гельветической республики, замѣнявшей собою прежній союзъ 13 земель. Новая конституція провозгласила равенство всѣхъ передъ закономъ, свободу совѣсти, печати, торговли и ремеслъ. Верховная власть была объявлена принадлежащей всѣмъ гражданамъ. Законодательная власть предоставлена сенату и Большому совѣту, а исполнительная власть— директоріи, состоявшей изъ 5 членовъ. Подслѣдная выбирала министровъ и командировъ войскъ и назначала префектовъ для каждаго кантона. Кантоны дѣлились на округа, съ подпрефектомъ въ каждомъ. Сначала къ 13 старымъ кантонамъ прибавились Валлисъ, Леманъ, Ааргау, Веллиндона, Лугано, Регіа, Саргансъ, Тургау и Санктъ-Галленъ, и число кантоновъ достигло 22, но уже въ маѣ

того же года Ури, Швиц, Унтервальден и Цуг были соединены в один кантон Вальдштеттен съ главнымъ городомъ Швицъ, Сарганс и Гларус образовали кантонъ Линтъ, а Аппенцель и Санктъ-Галленъ — кантонъ Сентисъ. Между тѣмъ образъ дѣйствій французовъ, наложившихъ значительную военную контрибуцію на нѣкоторые кантоны, присоединившихъ къ Франціи Женеву (въ апрѣлѣ 1798 г.) и требовавшихъ немедленного присоединенія къ Гельветической республикѣ и остальныхъ кантоновъ, вызвали въ послѣднихъ сильное волненіе. Не смотря на свои слабыя силы, они начали борьбу съ французами и, подъ начальствомъ Алоизія фонъ Рединга, одержали надъ ними нѣсколько побѣдъ подъ Шинделлеги, Ротентурмомъ и Моргартеномъ. Скоро, однако, они вынуждены были уступить въ столь неравной борьбѣ и присоединиться къ Гельветической республикѣ. Въ августѣ вспыхнуло послѣднее волненіе въ Нидвальденъ, но оно вскорѣ было подавлено французами, съ большою жестокостію. Вынужденная подписать 24 августа 1798 г. оборонительный и наступательный союзъ съ Франціей, Гельветическая республика во время войны Франціи съ второй коалиціей (1799) сдѣлалась главнымъ театромъ военныхъ дѣйствій (см. Революціонныя войны). Австрійскія войска подъ начальствомъ эрцгерцога Карла вступили въ Ш., заняли восточную Ш., учредили въ Цюрихѣ временное правительство и объявили въ прокламации отъ 30 марта, что они пришли не подчинять швейцарцевъ, а наоборотъ освободить ихъ отъ французскаго ига. Все это вызвало народное возстаніе. Правительство Гельветической республики было поставлено въ критическое положеніе. Лагарпъ, получившій диктаторскую власть, пытался было подавить возстаніе суровыми мѣрами, но неудачно. Гельветическая директорія, не чувствуя себя въ безопасности въ Люцернѣ, 31 мая 1799 г. удалилась въ Бернъ. Когда счастье перешло на сторону французовъ, возстаніе удалось подавить. Между тѣмъ продолжительныя военныя дѣйствія гибельно влияли на благосостояніе страны. Всюду царяло глухое недовольство существовавшимъ порядкомъ. Вскорѣ послѣ паденія французской директоріи (18 бримера) и гельветическая директорія вынуждена была сложить съ себя власть и передать ее въ руки исполнительнаго комитета (7 января 1800 г.). Послѣдній, 8 авг. 1800 г., измѣнилъ конституцію 1798 г., замѣнивъ оба совѣта однимъ законодательнымъ корпусомъ. Исполнительная власть была вручена особой комиссіи изъ 7 членовъ. Переворотъ этотъ не способствовалъ успокоенію страны. Образовался 2 партіи: унитаріевъ, приверженцевъ единой Гельветической республики съ централизованной властью, и федералистовъ, сторонниковъ прежней кантональной системы. При содѣйствіи Бонапарта начались между обѣими партіями переговоры, результатомъ которыхъ явился новый пересмотръ конституціи въ Мальмезонѣ (30 апр. 1801 г.). Отдѣльными кантонами были предоставлены значительныя полномочія, учреждены сеймъ (77 членовъ) и сенатъ (25 чл.),

исполнительная власть вручена малому совѣту (4 члена). Когда 7 сентября 1801 г. унитаріамъ, составлявшимъ большинство на сеймѣ, удалось измѣнить конституцію въ смыслѣ еще большей централизаціи власти, федералисты вышли изъ состава сейма. Начались снова волненія; власть нѣсколько разъ переходила отъ унитаріевъ къ федералистамъ и обратно. Аристократическо-федералистическая партія, получивъ поддержку отъ Бонапарта, 28 окт. 1801 г. захватила власть въ свои руки, но удержала ее недолго. Постоянныя волненія въ Ш., ослаблявшія обѣ партіи, благоприятствовали замысламъ Бонапарта, давая ему возможность вмѣшиваться, въ качествѣ посредника, въ швейцарскія дѣла. Онъ позволилъ унитаріамъ снова произвести переворотъ (17 апрѣля 1802 г.) и затѣмъ вывелъ изъ Ш. французскія войска. Обстоятельство это послужило сигналомъ къ общему возстанію федералистовъ. Гельветическое правительство вынуждено было бѣжать изъ Берна въ Лозанну и обратилось съ просьбою о посредничествѣ къ первому консулу. Послѣдній приказалъ возставшимъ положить оружіе и предложилъ прислать въ Парижъ представителей обѣихъ партій, чтобы вмѣстѣ съ ними выработать проектъ новой конституціи. Для подрѣзленія своихъ требованій онъ приказалъ Нею, съ арміею въ 12 тыс. чел., снова вступить въ Ш. 19 февр. 1803 г. новая федеральная конституція, получившая названіе Акта посредничества, торжественно была вручена Бонапартомъ швейцарскимъ комиссарамъ. Конституція эта, выработанная путемъ уступокъ обѣихъ партій, принесла успокоеніе странѣ. Ш. образовала союзное государство изъ 19 кантоновъ. Кантоны должны были оказывать содѣйствіе другъ другу въ случаѣ внѣшней или внутренней опасности, не имѣли права воевать другъ съ другомъ, а также заключать договоры между собой или съ другими государствами. Во внутреннихъ дѣлахъ кантоны пользовались самоуправленіемъ. Кромѣ 13 старыхъ кантоновъ, въ составъ союза вошли Граубюнденъ, Ааргау, Тургау, Санктъ-Галленъ, Ваадтъ и Тессинъ. Валлисъ, Женева и Невшатель въ составъ союза не вошли. Каждый кантонъ съ населеніемъ свыше 100000 имѣлъ на сеймѣ два голоса, остальные — по одному. Во главѣ союза стоялъ ландманьякъ, избиравшійся ежегодно по-очереди кантонами Фрейбургъ, Бернъ, Золотурнъ, Базель, Цюрихъ и Люцернъ. 27 сентября 1803 г., во Фрейбургѣ, Ш. заключила съ Франціей оборонительный и наступательный союзный договоръ, по которому она обязалась доставлять Франціи армію въ 16000 чел. Обязательство это легло на Ш. тяжелымъ бременемъ, но въ общемъ Ш. страдала отъ военныхъ предпріятій Наполеона менѣе, чѣмъ всѣ другія вассальныя государства. Послѣ битвы при Лейпцигѣ (1813) союзный сеймъ рѣшилъ соблюдать строгій нейтралитетъ, о чемъ и сообщалъ воюющимъ странамъ. Императоръ Александръ I, заимствовавшій отъ своего воспитателя Лагарпа симпатіи къ швейцарцамъ, обѣщалъ заботиться о сохраненіи нейтралитета Ш. Это вовсе не входило въ планы Австріи, съ неудовольствіемъ смотрѣв-

шей на развитие либеральных движений въ Ш. и желавшей подчинить ее своему влиянию. 21 дек. 1813 г. австрийцы перешли Рейнг, чтобы пройти через Ш. во Францію. Съ ихъ вступлениемъ въ Ш. сторонники свергнуть въ аристократическихъ правительствъ подняли голову. Въ Бернѣ, Фрейбургѣ, Золотурнѣ и Люцернѣ были снова восстановлены прежнія правительства, а 29 дек. федеральный сеймъ, собравшійся въ Цюрихѣ, отменилъ и актъ посредничества. Бернъ, во главѣ 7 другихъ кантоновъ, потребовалъ даже возвращенія подчиненныхъ прежде областей, но цюрихскій сеймъ отказалъ въ этомъ. Кантоны, ставшіе на сторону реакціи, созвали свой собственный сеймъ въ Люцернѣ. Вслѣдствіе вмѣшательства державъ, особенно императора Александра I, рѣшительно высказавшагося за независимость новыхъ кантоновъ, люцернскій сеймъ былъ распущенъ, и недовольные кантоны также послали своихъ представителей на сеймъ въ Цюрихѣ. Къ 7 сентября 1814 г. сеймъ изъ представителей 19 кантоновъ выработалъ новый союзный договоръ, одобренный державами на Вѣнскомъ конгрессѣ и санкціонированный 7 авг. 1815 г. Деклараціей, подписанной 20 марта 1815 г., державы признали вѣчный нейтралитетъ швейцарскаго союза и гарантировали цѣлость и неприкосновенность его границъ. Валлисъ, Женева и Невшателъ были присоединены къ союзу, въ составъ котораго вошли такимъ образомъ 22 кантона. Бернъ за потерю Ваадта и Ааргау былъ вознагражденъ городомъ Вилемъ и болѣею частью епископства базельскаго. Не смотря, однако, на нейтралитетъ, послѣ возвращенія Наполеона съ Эльбы, Ш. снова вынуждена была принять участіе въ борьбѣ съ французами, за что послѣ втораго парижскаго мира получила 3 милл. франк. и незначительныя территориальныя приращенія.

5) Ш. при дѣйствіи договора 1815 г. (1815—1848). Союзный договоръ 7 августа 1815 г. снова превратилъ Ш. въ рядъ самостоятельныхъ государствъ, слабо связанныхъ между собою общими интересами. Верховная власть хотя и принадлежала сейму, но дѣятельность его была весьма слаба. Онъ собирался по очереди въ трехъ форторгахъ (перенесенныхъ въ Цюрихѣ, Бернѣ и Люцернѣ). Это обстоятельство не способствовало послѣдовательности въ дѣлахъ, такъ какъ въ промежуткахъ между созывомъ сейма дѣлами завѣдывалъ президентъ форторга, въ которомъ засѣдалъ сеймъ и дѣла переходили изъ одного форторга въ другой. Кантональныя конституціи постепенно были замѣнены въ консервативно-аристократическомъ духѣ. Всѣ усилія либеральной оппозиціи были направлены на введеніе демократическихъ конституцій въ кантонахъ и на усиленіе связи кантоновъ между собой. Первыми кантонами, задумавшими пересмотръ, явились Аппенцель, Ваадтъ, Тессинъ и Люцернъ. Разразившаяся въ 1830 г. июльская революція дала сильный толчекъ движению. Начался цѣлый рядъ народныхъ демонстрацій, съ требованіемъ народовадства, равенства правъ, раздѣленія властей, свободы печати и т. п. 12 кантоновъ

измѣнили свои конституціи въ демократическомъ духѣ, и такимъ образомъ переворотъ совершился безъ всякихъ кровопролитныхъ столкновений. Въ другихъ кантонахъ дѣло шло не такъ мирно. Въ Невшателѣ дѣло дошло до вооруженнаго столкновения республиканцевъ съ правительствомъ; Базельскій кантонъ, послѣ 2-лѣтней упорной борьбы между городомъ и сельскими общинами, раздѣлился на два полу-кантона; въ Швицѣ борьба между Альбъ-Швицемъ и окранными округами также чуть не привела къ раздѣленію кантона на 2 полу-кантона. 17 марта 1832 г. семь кантоновъ: Цюрихъ, Люцернъ, Бернъ, Золотурнъ, Санкт-Галленъ, Ааргау и Тургау подписали въ Люцернѣ такъ называемый *Siebenerkonkordat* (договоръ семи), съ цѣлью взаимной гарантіи своихъ конституцій и пересмотра союзнаго договора. Какъ противовѣсь этому союзу образовался вскорѣ другой между малыми мѣстными кантонами, Базелемъ и Невшателемъ (14 ноября 1832 г.), получившій названіе «Сарненской лиги». Проектъ пересмотра союзнаго договора, предложенный на утвержденіе кантоновъ, былъ отвергнутъ и вопросъ о пересмотрѣ пришлось отложить на неопредѣленное время. Многочисленные политическіе бѣглецы (польскіе повстанцы, германскіе республиканцы, итальянскіе карбонары и др.), находившіе себѣ убѣжище въ Ш., вовлекли послѣднюю въ 1834—38 гг. въ цѣлый рядъ дипломатическихъ столкновений съ иностранными державами. Съ Франціей, вслѣдствіе отказа Тургаускаго правительства удалить натурализовавшагося въ Тургау принца Людовика-Наполеона, дѣло чуть не дошло даже до вооруженнаго столкновения, улаженнаго только благодаря добровольному отъѣзду принца въ Англію. Въ то же время и внутри союза начались сильные раздоры изъ-за вопроса о вѣроисповѣданіяхъ. Либеральная партія въ Ш. уже давно съ неудовольствіемъ смотрѣла на реакціонное католическое духовенство, враждебно относившееся къ демократическому движению 1830 г. Съ цѣлью разграничить права государства отъ правъ церкви и положить предѣлы властолюбію католическаго духовенства, люцернское правительство созвало 20 января 1834 г. въ Баденѣ конференцію, въ которой принялъ участіе кантоны Люцернъ, Бернъ, Золотурнъ, Санкт-Галленъ, Ааргау, Тургау и Базель сельскій. Конференція выработала цѣлый рядъ статей, предложенныхъ потомъ на утвержденіе отдѣльныхъ кантоновъ, но почти всюду эти статьи были отвергнуты, чѣмъ былъ нанесенъ сильный ударъ либеральной партіи. Въ Санкт-Галленѣ для защиты католической церкви образовался особый католическій союзъ. Бернъ вынужденъ былъ отказаться отъ баденскихъ статей подъ давленіемъ Франціи, къ которой жители бернской Юры обратились съ просьбой о защитѣ (1836). Начавшееся въ Цюрихѣ сильное возбужденіе, вслѣдствіе приглашенія на университетскую кафедру догматика Давида Штрауса (см.), окончилось государственнымъ переворотомъ (см. Цюрихъ). Радикальное правительство было низложено и замѣнено консервативнымъ, удержавшимся, однако, всего около

двухъ лѣтъ. Сильныя волненія изъ-за вопроса въресповѣданія произошли также въ Гларусъ, Тессинъ, Золотурнъ и Валлисъ. Особенно сильно возбудженіе было въ Ааргау; здѣсь вспыхнулъ открытый мятежъ, подавленный правительствомъ, получившимъ помощь отъ Берна и Цюриха. Такъ какъ главными пострекателями къ мятежу оказались монахи, то ааргауское правительство не замедлило распорядиться закрытіемъ 8 монастырей. Это вызвало волненіе въ католическихъ кантонахъ, особенно въ Люцернѣ. Сильная тамъ консервативно-ультрамонтанская партія, руководимая Зигвартомъ Мейлеромъ, Иосифомъ Леемъ и Бернардомъ Мейеромъ, успѣла добиться пересмотра конституціи и измѣненія ея по своему желанію. Ободренные такимъ успѣхомъ ультрамонтаны, на основаніи одной изъ статей союзнаго договора 1815 г. о гарантіи монастырей, потребовали на сеймѣ въ Бернѣ восстановления монастырей въ Ааргау. Когда сеймъ 31-го августа 1841 года ограничился восстановленіемъ 4 женскихъ монастырей, кантоны Люцернъ, Ури, Швицъ, Унтервальденъ, Цугъ и Фрейбургъ рѣшили выдѣлиться изъ союза, если ихъ требованіе о восстановленіи монастырей не будетъ выполнено (1843). Вооруженное столкновеніе въ Валлисѣ двухъ обществъ — Старой и Молодой Швейцаріи, окончившееся полнымъ торжествомъ клерикальной партіи, и призваніе иезуитовъ въ Люцернѣ еще болѣе усилили раздраженіе между клерикалами и радикалами. Постѣ того какъ предложеніе кантона Ааргау объ удаленіи иезуитовъ изъ Ш. не было поддержано большинствомъ на сеймѣ, люцернскіе радикалы задумали силой отнять власть у клерикальнаго правительства (8 дек. 1844 г.), но потерпѣли неудачу. Такъ же печально кончилось и нападеніе на Люцернъ 31 марта 1845 г. вольныхъ партизановъ изъ другихъ кантоновъ, подъ начальствомъ люцерна Штейгера и берна Оксенбейна. Ультрамонтанскіе кантоны — Люцернъ, Ури, Швицъ, Унтервальденъ, Цугъ, Фрейбургъ — заключили между собой формальный союзъ (Зондербундъ), съ военной организаціей (15 сент. 1845 г.). Когда содержаніе этого договора, раньше сохранившагося въ тайнѣ, стало извѣстно сейму, собравшемуся 5 июля 1847 г. въ Бернѣ, послѣдній объявилъ существованіе отдѣльнаго союза несомнѣваемымъ съ условіями союзнаго договора. Затѣмъ, такъ какъ постѣ побѣды радикальной партіи въ Цюрихѣ, Бернѣ, Санктъ-Галленѣ и Женевѣ, большинство оказалось на сторонѣ сейма, онъ приказалъ кантонамъ Зондербунда уничтожить свой договоръ и прекратить свои вооруженія. Въ то же время сеймъ рѣшилъ приступить къ пересмотру союзнаго договора и удалить иезуитовъ изъ Ш. (3 сент.). Кантоны Зондербунда, надѣясь на помощь иностранныхъ державъ, особенно Австріи и Франціи, упорно отклоняли всякія попытки къ примиренію, дѣлавшіяся сеймомъ. 21 октября сеймъ приказалъ генералу Дюфурю выступить съ 6 дивизіями и занять враждебные кантоны. Союзная армія, въ 10000 человекъ, принудила къ капитуляціи Фрейбургъ и Цугъ, оттѣснила 23 ноября, послѣ ожесточеннаго боя, зондербунд-

скую армію, подъ начальствомъ генерала Салисъ-Солю, изъ ея укрѣпленной позиціи у Люцерна и заняла этотъ городъ. Тогда и остальные кантоны вынуждены были покориться; Зондербундъ распался. Въ покоренныхъ кантонахъ были произведены соответственныя измѣненія конституцій и правительствъ и, кромѣ того, они должны были уплатить военныя издержки. Исходъ войны рѣшилъ въ благопріятнѣйшемъ смыслѣ и вопросъ о пересмотрѣ союзнаго договора 1815 г. 18 января 1848 г. сейму была вручена коллективная нота Австріи, Пруссіи, Франціи и Россіи о томъ, что державы не допустятъ никакихъ измѣненій противъ договора 1815 г. Союзный сеймъ рѣшительно высказался противъ права державъ на вмѣшательство въ швейцарскія дѣла. Февральская революція 1848 г. отвлекла вниманіе державъ отъ Ш., но еще раньше союзный сеймъ назначилъ особую комиссію изъ 25 членовъ для выработки проекта новой конституціи. Проектъ этотъ 15 мая былъ представленъ сейму и принятъ большинствомъ 15½ кантоновъ, съ населеніемъ въ 1900000 человекъ, противъ 6¼ кантоновъ (Ури, Швицъ, Унтервальденъ, Цугъ, Аппенцель - Иннерроденъ, Тессинъ и Валлисъ), съ населеніемъ въ 292000 чел. Конституція эта, составленная по образцу конституціи Соединенныхъ Штатовъ Сѣверной Америки, въ основнхъ своихъ чертахъ похожа на нынѣ дѣйствующую въ Ш. конституцію. Вмѣсто прежняго сейма, члены котораго, въ качествѣ полномоченныхъ, были связаны инструментами своего кантона, было учреждено свободное въ подачѣ голосовъ союзное собраніе (Bundesversammlung), составшее изъ совѣта чиновъ (Ständerath), т. е. изъ представителей отдѣльныхъ кантоновъ, и національнаго совѣта (Nationalrath), представляющаго собою весь швейцарскій народъ. Подобная система имѣла цѣлью совмѣстить сильный еще въ то время кантональный духъ съ національнымъ. Въ первый совѣтъ депутаты посылались и избирались отдѣльными кантонами, по два отъ каждого кантона, во второй депутаты избирались народомъ по округамъ, по 1 депутату на 20000 жит. Исполнительная власть была вручена союзному совѣту (Bundesrath) изъ 7 членовъ, избравшихся союзнымъ собраніемъ. Предсѣдатель союзнаго совѣта, избираемый на 1 годъ, получилъ названіе президента союза. Былъ также учрежденъ особый союзный судъ (Bundesgericht) для разбора столкновеній между отдѣльными кантонами. Мѣстомъ пребыванія властей союза былъ избранъ Бернъ, гдѣ 6 ноября 1848 г. и было создано первое союзное собраніе, избравшее первый союзный совѣтъ.

6) Ш. при дѣйстви конституцій 1848 и 1874 г. Со времени объявленія (12 сентября 1848 г.) новой конституціи, превратившей Ш. изъ слабого союза отдѣльныхъ кантоновъ въ союзное государство съ прочнымъ политическимъ строемъ, начинается новая эпоха въ исторіи Ш., ознаменованная наступленіемъ всеобщаго мира и полнаго порядка въ странѣ. Новая власть союза выказала чрезвычайно плодотворную организаторскую дѣятельность. Было приспущено къ объединенію почты, те-

леграфа, таможенного вѣдомства, а также системы денегъ, мѣръ и вѣсовъ. Таможенные заставы между отдѣльными кантонами, а также дорожныя и мостовыя пошлины были отменены; при поддержкѣ союза проведены новыя дороги и каналы; въ Цюрихѣ устроенъ союзный политехникумъ (1854) и т. д. Устройство желѣзныхъ дорогъ, послѣ долгихъ споровъ въ обѣихъ соѣздахъ, было предоставлено частной инициативѣ. Отношения съ иностранными державами тоже были дружественныя, хотя германскій союзный сеймъ и Австрія были недовольны тѣмъ, что германскіе и итальянскіе политическіе выходцы находили себѣ убожше въ Ш. Только въ 1856 г. Ш. едва не была вовлечена въ войну съ Пруссіей изъ-за событий въ Невшателѣ. Въ этомъ кантонѣ еще 1 марта 1848 г., благодаря возстанію республиканцевъ, былъ положенъ конецъ власти прусскаго короля и учреждена республика, но роялисты не теряли надежды захватить въ свои руки власть и произвели въ сентябрѣ 1856 г. мятежъ, окончившійся полной неудачей и многочисленными арестами. Пруссія потребовала немедленнаго освобожденія арестованныхъ, грозя въ противномъ случаѣ войной. Благодаря посредничеству Наполеона III, столкновение это было улажено: союзный соѣздъ освободилъ роялистовъ, а прусскій король призналъ независимость Невшателя (26-го мая 1857 г.). Когда въ 1860 г. Сардинія уступила Франціи Савойю, Ш., основываясь на правахъ, предоставленныхъ ей Вѣнскимъ конгрессомъ, заявила свои притязанія на сѣверную Савойю, но права эти не были признаны Франціей. Въ 1867 г. союзный соѣздъ заключилъ международную конвенцію относительно прорытія С.-Готтардскаго туннеля, утвержденную обоими соѣздами 22 іюля 1870 г. Во время франко-прусской войны 1870 г. Ш. выставила для защиты своего нейтралитета значительныя военныя силы. Когда французская восточная армія, отступая передъ пруссаками, перешла швейцарскую границу (1-го февраля 1871 г.), она была обезоружена и разищена въ предѣлахъ Ш. Между тѣмъ борьба партій внутри Ш. не прекращалась, но дѣйствія ихъ, за очень немногими исключеніями, не выходили изъ предѣловъ законности. Въ 1869 г. Цюрихъ, а въ 1870 г. и нѣкоторые другіе кантоны (Гургау, Люцернъ, Бернъ, Золотурнъ, Ааргау), измѣнили свои конституціи въ демократическомъ духѣ, введя референдумъ (см.) и инициативу (право извѣстнаго числа гражданъ предлагать законы). Первая попытка пересмотра союзной конституціи, въ 1866 г., не удалась. Въ 1872 г. составленъ былъ новый проектъ конституціи, значительно расширившій компетенцію союза: онъ предоставлялъ союзу право издавать законы о желѣзныхъ дорогахъ, банкахъ, страховыхъ обществахъ и фабрикахъ, а также законы о бракахъ, подчинялъ его компетенціи военное дѣло, отменялъ смертную казнь и тѣлесныя наказанія, гарантировалъ полную свободу соѣвсти и вѣроисповѣданія, объявлялъ элементарное школьное образованіе обязательнымъ и безплатнымъ и вводилъ факультативный референдумъ такъ

же и для союза. Противъ проекта оказались не только клерикалы и консерваторы, но и часть либераловъ; 12 мая 1872 г. онъ былъ отвергнутъ большинствомъ 18 кантоновъ (261096 голосовъ) противъ 9 (25585 голосовъ). Союзный сеймъ, успѣвъ склонить на свою сторону оппозиционныхъ либераловъ, немного измѣнилъ первоначальный проектъ въ смыслѣ меньшей централизаціи. Въ такомъ измѣненномъ видѣ конституція была принята 19 апрѣля 1874 г. 14<sup>1</sup>/<sub>2</sub> кантонами (340199 голосовъ) противъ 7<sup>1</sup>/<sub>2</sub> (198013 голосовъ) и вступила въ силу 29 мая 1874 г. Измѣненія первоначальнаго проекта заключались въ томъ, что нѣкоторыя области военнаго дѣла были поручены вѣдѣнію кантональныхъ правительствъ, и союзу было предоставлено издавать гражданскіе законы только по нѣкоторымъ определеннымъ вопросамъ. Зато въ церковныхъ дѣлахъ новая конституція значительно расширила права союза. Учрежденіе епископства было оставлено въ зависимость отъ согласія союза; учрежденіе новыхъ монастырей было совсѣмъ запрещено. Постановленіи новой конституціи объ отношеніяхъ къ церкви были слѣдующіе: культуркампа, возгорѣвшагося и въ Ш. Когда базельскій епископъ Лаша, не смотря на запрещенія входившихъ въ составъ этой епархіи кантоновъ (Золотурнъ, Люцернъ, Цугъ, Бернъ, Ааргау, Тургау и Базель сельскій), провозгласилъ догматъ о палской непогрѣшимости и отрѣшилъ нѣсколькихъ священниковъ, не хотѣвшихъ признавать этотъ догматъ, отъ должности, то упомянутые кантоны (кромя Цуга и Лютерна) низложили его. Лаша порѣхалъ изъ Золотурна въ Люцернъ. Другой конфликтъ съ римскою куріей произошелъ въ Женевѣ, гдѣ курія, противъ воли союзнаго и кантональнаго правительства, хотѣла возстановить бывшее женевское епископство, назначивъ священника Мермиллю апостолическимъ викариемъ. Когда Мермиллю отказался отречься отъ своего званія, союзный соѣздъ запретилъ ему пребываніе въ Ш. (17 февр. 1873 г.). Наконецъ, вслѣдствіе того, что папа въ энцикликѣ отъ 23 ноября называлъ поведеніе швейцарскихъ властей «поворнымъ», союзный соѣздъ окончательно порвалъ съ римскою куріей. Настойчивость, съ которой швейцарскія власти отстаивали новыя церковныя законы, побудила, наконецъ, курію къ уступкамъ. Католическое духовенство въ 1878 г. согласилось признать новыя церковныя законы; курія отказалась отъ своего намѣренія учредить епископство въ городѣ Кальвиа и въ 1884 г. возстановила базельское епископство. Лаша былъ назначенъ апостолическимъ администраторомъ кантона Тессина, который при этомъ окончательно отдѣлился отъ епископствъ Комо и Милана и въ 1888 г. официально соединился съ епископствомъ базельскимъ. Въ 1874 г. въ Лозаннѣ былъ учрежденъ постоянный союзный судъ; въ томъ же году состоялась реорганизація военнаго дѣла. Закономъ 1875 г. введенъ обязательный гражданскій бракъ. Въ 1877 г. фабричнымъ закономъ, установившимъ нормальный рабочий день въ 11 часовъ, было положено начало законодательству по защитѣ интересовъ рабочаго класса.



# ОБРАЗОВАНИЕ ШВЕЙЦАРСКОГО СОЮЗА

- Первоначальные кантоны 1315 г
- 8 старых кантонов в 1353 1481 г
- 13 кантонов с 1513 г
- Приписные кантоны
- Общим подвласт. эти земли

Цифры - годы присоединения к Союзу



# ШВЕЦИЯ в эпоху наибольшего могущества (1658)

- Швеция в 1524
- Приобретения Эрика XIV (1560 - 1568)
- Приобретения Густава Адольфа (1611 1632) и Кристины (1632 1654)
- Приобретения Карла X (1654 1669)



Цифры обозначают годы приобретения цифрой в скобках - годы утраты

Въ 1880 г. установлено общешвейцарское торговое и вексельное право и усилен надзоръ за желѣзными дорогами. 18 мая 1879 г. измѣнена статья конституціи, запрещающая смертную казнь. 25 октября 1885 г. введена монополія на спиртъ, доходы съ которой должны, однако, выплачиваться союзомъ кантонамъ. Народнымъ голосованіемъ 26 октября 1890 г. союзу предоставлено право устройства государственнаго страхования на случай болѣзни или несчастія. Пятый частичный пересмотръ 5 июля 1891 г. сдѣлалъ возможнымъ измѣненіе отдѣльныхъ статей конституціи посредствомъ народной инициативы, а шестой, 18 октября 1891 г., предоставилъ союзу кредитную монополію. Потребованное въ 1894 г. социалистами «право на работу», а также предложеніе федералпльцовъ-ультрамонтановъ, касавшееся раздѣленія таможенныхъ доходовъ между союзомъ и кантонами, были отвергнуты. Точно также была отвергнута предложенная союзными властями полная централизація военнаго дѣла. Хорошія отношенія Ш. съ соседними государствами иногда нарушались изъ-за социалистовъ, которые, вслѣдствіе германскаго закона о социалистахъ, искали убѣжища въ Ш. Союзный оувѣтъ разрѣшалъ имъ оставаться въ Ш. лишь до тѣхъ поръ, пока они ограничивались теоретическимъ изложениемъ своихъ идей, но высылалъ ихъ, если они компрометровали себя оскорбленіемъ дружественныхъ правительствъ или революціонною пропагандою. Не смотря на это, германское правительство не переставало слѣдить, при помощи своихъ шпионовъ, за социалистами въ Ш., а высылака союзнымъ совѣтомъ одного такого шпиона изъ предѣловъ Ш. вызвала въ 1889 г. конфликтъ между Ш. и Германией, вскорѣ, однако, улаженный. Вообще Ш., какъ нейтральная страна, занимаетъ довольно почетное положеніе между остальными государствами Европы. Швейцарскому союзному совѣту поручено, напр., руководство многими международными учрежденіями, часть которыхъ вызвана притомъ къ жизни инициативою союза. Къ такимъ учрежденіямъ относятся: женеваская конвенція (1864), всемирный почтовый союзъ (1878), международный телеграфный союзъ (1875), союзъ для защиты права собственности на произведенія промышленности (1883) и искусства (1888) и др. Въ 1889 г. союзный оувѣтъ пригласилъ промышленныя государства Европы на конференцію для выработки международнаго законодательства по защитѣ интересовъ рабочихъ, но вскорѣ взялъ это приглашеніе обратно, такъ какъ съ подобнымъ предложеніемъ обратился въ февралѣ 1890 г. къ державамъ и императору Вп ѳельгу II. Въ августѣ 1891 г. Ш. праздновала 600-лѣтіе существованія союза. \*

*Литература по исторіи Ш.* весьма велика; особенно тщательно разрабатывалась мѣстная исторія. Каждый кантонъ, не исключая самыхъ маленькихъ, имѣетъ по нѣскольку обстоятельныхъ, частью многомотныхъ историческихъ и историко-правовыхъ сочиненій, изъ которыхъ многія представляютъ серьезный общій интересъ; таковы напр. сочиненія Блунчли по исторіи Цюриха (см. Цюрихъ). Детальная разра-

ботка исторіи отдѣльныхъ кантоновъ началась (подъ вліяніемъ толчка, даннаго И. Мюллеромъ) въ концѣ XVIII в. и усиленно продолжается понынѣ; въ серединѣ XIX в. почти повсемѣстно возникли историческіе ферейны, занимающіеся какъ отысканіемъ и печатаніемъ старинныхъ грамотъ и пныхъ матеріаловъ, такъ и детальной разработкой кантональной исторіи и публикующею тѣ и другое въ различныхъ «Mittheilungen». Въ 1830-хъ—1840-хъ г. появились въ 19 т. «Historisch-geographisch-statistisches Gemälde d. Sch.» (С. Галленъ и Бернъ)—хорошее описаніе исторіи, географіи, статистики отдѣльныхъ кантоновъ, составленное специалистами. Первое серьезно-научное общее изслѣдованіе исторіи Ш. было предпринято Юр. Мюллеромъ въ «Geschichte der Schweiz» (Бернъ и Лейпцигъ, 1780—1806), въ новой переработкѣ появившейся подъ назв. «Geschichte der Eidgenossenschaft», съ продолженіями Hottinger, Vulliemin и Monnard, въ 15 т. (Лцц. и Цюрихъ, 1806—53); книга не отличается достаточно критическимъ отношеніемъ къ источникамъ, написана въ приподнято-патристическомъ стилѣ и въ настоящее время совершенно устарѣла, но въ свое время имѣла большое значеніе, содѣйствовала пробужденію національнаго самосознанія швейцарскаго народа въ противоположеніи мѣстному, кантональному и дала сильный толчокъ къ изученію исторіи Ш. Новѣйшія общія сочиненія: Strikler, «Lehrbuch der Schweizergeschichte» (2 изд., Лцц., 1874); Daguet, «Histoire de la Confédération suisse» 77 изд., Женева 1879); Vulliemin, «Hist. de la Confédération suisse» (2 изд., Лозанна, 1881); К. Дändler, «Geschichte der Schweiz» (3—4 изд. Цюрихъ, 1897—1902; доведена до новѣйшаго времени и можетъ считаться лучшимъ общимъ сочиненіемъ по исторіи Ш.); на ряду съ нимъ стоитъ Numa Droz (въ болѣе шомъ трехтомномъ сочиненіи разныхъ авторовъ «Die Schweiz im XIX Jahrh.»); Ванъ Мюнденъ, «Исторія швейцарскаго народа» (СПб., русск. пер. Радова, 1898—1902; представляетъ не болѣе чѣмъ компиляцію, притомъ весьма поверхностную); Hurbin, «Handbuch der schweizerischen Geschichte» (Стансъ, 1900—1901). Отдѣльные работы по исторію Швеции и обзорные политическіе событія за годъ представляетъ издаваемый съ 1886 г. профессоромъ Hiltz «Jahrbuch der schweizerischen Eidgenossenschaft» (Бернъ). Плодотворная работа, изслѣдующая древній періодъ—Diegaucher, «Gesch. der schweizerischen Eidgenossenschaft» (вышелъ 2 т., Гота, 1887—91); Oechslі, «Die Anfänge der schweizerischen Eidgenossenschaft» (Бернъ, 1891). Изъ сочиненій по исторіи швейцарскаго права особенное значеніе имѣютъ: Bluntschli, «Gesch. d. schweizerischen Bundesrechts» (одинъ томъ ея—тексты дѣйствовавшихъ конституцій и другія историко-юридическія памятники; 2 изд., Штутгартъ, 1875); J. J. Blumer, «Staats- und Rechtsgeschichte der schweizerischen Demokratien», С.-Галленъ, 1850—59); J. Meyer, «Gesch. d. schw. Bundesrechts» (Винтертуръ, 1875—81); Schweizer, «Gesch. d. schw. Neutralität» (Фрауенфельдъ, 1895—97). Изъ мно-

гочисленныхъ сочиненій по исторіи отдѣльныхъ періодовъ и вопросовъ выданы: J. Baumgartner, «Die Sch. in ihren Kämpfen und Umgestaltung von 1830 bis 1850» (Цюрихъ, 1853—66; очень цѣнное произведение радикальнаго полит. дѣятеля въ С. Галленѣ); Coragioni, «Münzgeschichte der Schw.» (Ваз., 1896); Osw. Heer, «Urwelt der Schw.» (Цюр., 2 пяд., 1878); Huber, «Die Waldstätte bis zur Begründung ihrer Eidgenossenschaft» (Инсбр., 1861); Oechslі, «Die Anfänge der schw. Eidgenossenschaft» (Цюр., 1891); Favre, «La confédération des 8 cantons» (Лцц., 1879); Tillier, «Gesch. d. Helvetischen Republik» (Бернъ, 1843); его же, «Gesch. d. Eidgenossenschaft» (Цюр., 1845—55); Gelpke, «Kirchengesch. d. Sch.» (Бернъ, 1856—61); Hunziker, «Gesch. d. schw. Volksschule» (Цюр., 1881—83); Wyss, «Gesch. der Historiographie in der Sch.» (Цюр., 1895).

В. В.—306а.

**Швейцарія Нѣмецкая** — небольшая роца, на лѣвомъ берегу р. Казани, въ 2—3 вер. отъ гор. Казани. Дачное мѣсто, гдѣ живетъ лѣтомъ преимущественно нѣмецкое население гор. Казани.

**Швейцарія Русская** — берозовая роца на берегу р. Казани, рядомъ съ сѣв.-вост. окраиною гор. Казани. Много глубокихъ и красивыхъ овраговъ. Любимо мѣсто загородныхъ гуляній. Въ роцѣ ресторанъ и аѣскольکو дачъ. Русская Ш. соединяется съ городомъ электрическимъ трамваемъ.

**Швейцарскій крупный рогатый скотъ**—прежде всего продуктъ мѣстныхъ естественныхъ условий, а уже затѣмъ вліянія заводскаго искусства человѣка. Овъ является въ двухъ типахъ, довольно рѣзко отличающихся другъ отъ друга какъ зоологически, такъ и внѣшнимъ видомъ, т. е. мастью, которая является довольно существеннымъ признакомъ отличія этихъ двухъ типовъ. Въ этой горной странѣ водятся двѣ главныя породы: бурый скотъ (со многими отродьями) и пестрый; послѣдній въ свою очередь подраздѣляется на два отродья: бѣлопалевый или симментальскій (также бернскій) и чернопѣгій или фрейбургскій скотъ. Каждая изъ породъ еще отличается Ш. скотоводами и въ отношеніи ростости и подраздѣляется на этомъ основаніи на крупное, среднее и мелкое отродья. Оба типа—относятся къ горному скоту, чистые представители коихъ въ настоящее время находятся въ Швейцаріи, но первоначальная родина для симментальцев—Скандинавія и берега Балтійскаго моря (Klämmer-Zürich), для бурога скота, по всей вѣроятности, Индія (Enghardt), тѣмъ болѣе, что послѣдній напоминаетъ зобу, какъ мастью, такъ и зоологически—строеніемъ черепа (короткорогость). Если провести линію отъ восточнаго угла Женевского озера до Боденскаго, которую Швейцарія раздѣляется на двѣ части, то на сѣверо-зап. пестрый скотъ, а на юго-вост. бурый, на пограничной чертѣ многочисленные переходы одного въ другой. По послѣдней переписи (1901), въ Швейцаріи насчитывалось всего головъ крупнаго рогатаго скота 1339910, изъ которыхъ пестраго 51%, бурога 42%, помѣси 7%.

скотъ относится къ типу *Bos taurus frontosus* Nilsson (лобастый), а бурый къ *Bos taurus brachyzeros* Rüttimeyer (короткорогій). Что касается полезныхъ особенностей Ш. скота, то симменталы удовлетворяютъ всѣмъ тремъ хозяйственнымъ цѣлямъ: они даютъ удивительное количество молока, хороши въ работѣ, а какъ мясной скотъ очень цѣнятся на рынкахъ Зап. Европы (Парижъ, Берлинъ и Вѣна). Швицы наиболѣе пригодны для молочнаго хозяйства, но нерѣдко употребляютъ ся и въ работу. Симменталы имѣютъ въ общихъ чертахъ слѣдующій экстерьеръ: масть красновато-желтая или палевая съ бѣлыми отмытанями, за послѣднее время предпочитаютъ болѣе темный скотъ (шоколадный), какъ съ болѣе выносливой и здоровой конституціей. Грудь широкая, туловище округлое и сильное, спина ровная, но часто съ приподнятымъ крестцомъ, что считается недостаткомъ экстерьера; это старое высокохвостое отродье въ настоящее время несомнѣнно падаетъ и встрѣчается только у мелкихъ заводчиковъ. Плечи широкія и мускулистыя, шея съ замѣтными развитымъ подгрудкомъ. Швицы тоже отличаются хорошимъ сложениемъ: туловище широкое, поставлено на толстыя, короткія ноги. Спина ровная, грудь широкая, округлая, но и этому скоту присуща высокая постановка хвоста. Масть одноцвѣтная—отъ свѣтло до черно-бураго цвѣта, хотя лучшею считается мышастая. На спинѣ свѣтлый ремень; у всѣхъ животныхъ морда окрашена свѣтлѣе, внутренней край ушной раковины также покрытъ болѣе свѣтлою шерстью. Изъяны въ масти, бѣлыя пятна—признакъ нечистокровности животнаго. Что же касается продуктивности скота, то для симменталовъ она слѣдующая: годовою удою въ среднемъ 3920 литровъ молока, дневною 7,19 литровъ при 3—3,5% жира. Колебанія удою отъ 3260,5 литровъ до 5270 литровъ въ годъ. Качество молока прекрасное. Maximum удою между 6—7 отеломъ, но и 12-лѣтнія коровы даютъ еще много молока. Мясныя качества этого скота хороши, хотя жиръ въ мясѣ распределяется не такъ равномерно, какъ у скота низменныхъ породъ; жиръ отлагается болше на спинѣ и груди. Мясъ много, оно не грубо-волокисто, 52—60% въ тушѣ. Скотъ скороспѣлъ, уже въ годовомъ возрастѣ вѣситъ болѣе 30 пд. и быстро откармливается. Какъ рабочій скотъ, считается лучшимъ въ Зап. Европѣ, но долѣе 6 лѣтъ не ходитъ подъ ярмомъ, а то его неохотно покупаютъ на мясо. Фрейбургскій скотъ очень сходенъ съ симментальскимъ, отличается лишь болѣе темною окраской и грубостью сложія. Удою швицкаго скота достигаетъ 5000 литровъ, но въ среднемъ не превышаетъ 2606 литровъ въ годъ и въ день 7,14 литровъ при 3,36% жира. Способность къ откорму средняя, убойный вѣсъ быковъ 55%, коровъ 50%. Способность къ работѣ менѣе значительна. Ср. D-r Siebler, «Alp-Weidewirtschaft» (1., 1903); D-r C. Nörner, «Praktische Rindviehzucht» (Нейдагъ, 1903); D-r H. Werner, «Die Rinderzucht» (В., 1902); Н. П. Чарвицскій, «Учебникъ скотоводства» (СПб., 1902); его же,

«Симментальский скотъ» («Наше Хозяйство»); J. Kappeli, «Das Fleckvieh d. Schweiz» (Бернъ, 1902); Fr. Deitweiler, «Die Simmenthaler und ihre Zucht» (Дил., 1902); D-r G. Krafft, «Die Tierzuchtlehre» (Б., 1900). К. Сакозкій.

### Швейцарский поход Суворова.

—Въ августѣ 1799 г. въ планахъ союзныхъ русско-австрийскихъ войскъ, дѣйствовавшихъ противъ французовъ, произошла существенная перемена: Суворовъ съ русскими войсками долженъ былъ двинуться изъ Сѣв. Италіи въ Швейцарію (ср. Итальянскій походъ Суворова) и, соединившись тамъ съ русскимъ корпусомъ Римскаго-Корсакова, стоявшимъ у Цюриха, дѣйствовать противъ Массены. Между тѣмъ, съ преждевременнымъ уходомъ изъ Швейцаріи австрийской арміи эрцъ-герцога Карла, Массена превосходилъ силами оставшіяся въ этой странѣ союзные отряды, и притомъ войска его были болѣе сосредоточены. Численность ихъ доходила до 80 тыс., между тѣмъ какъ въ союзныхъ отрядахъ считалось не болѣе 60 тыс. Массена не преминулъ воспользоваться выгодами своего положенія и, отдѣливъ особые отряды къ сторонѣ Сѣв. Италіи, главною массою своихъ силъ перешелъ въ наступленіе противъ корпуса Римскаго-Корсакова, стоявшаго около Цюриха, и австрийскаго отряда Гоце, прикрываемаго р. Линту между Цюрихскимъ и Валленштатскимъ озерами. Суворовъ, зная о выступленіи эрцъ-герцога Карла изъ Швейцаріи и опасаясь за участь Р.-Корсакова, усиленными маршами двинулся изъ Алессандріи въ Таверну, куда прибылъ 4 сентября. Для движенія отсюда на соединеніе съ Корсаковымъ имѣлись два пути: одинъ имѣлъ безопасный и удобный, но болѣе кружной, велъ въ верхнюю долину Рейна на гор. Хуръ, черезъ Клавенну и гору Сплюгенъ, другой—черезъ Бельяцону, Сенъ-Готардъ и долину р. Рейсы къ озеру четырехъ кантоновъ. Незнакомый ни съ топографіею новаго театра военныхъ дѣйствій, ни съ расположеніемъ и силами находившихся тамъ неприятельскихъ войскъ, Суворовъ вынужденъ былъ во всемъ этомъ положиться на завѣренія австрийскихъ офицеровъ генеральнаго штаба. Вслѣдствіе этого онъ избралъ болѣе краткій путь, которымъ полагалъ достигнуть Швица, выйти въ тѣнь Массены. Одновременно съ этимъ, послѣдняя предпологаемая атаковать со стороны р. Ланты войсками ген. Гоце (у котораго, по присоединеніи австрийскихъ отрядовъ, могло быть до 20 тыс.), а со стороны р. Лиматы — корпусомъ Р.-Корсакова (24 тыс.). Планъ этотъ посланъ былъ на разсмотрѣніе австрийскимъ генераламъ Гоце и Штрауху; ни тотъ, ни другой не обратили вниманія Суворова на отсутствіе дороги вдоль озера къ Швицу и на необычайныя трудности наступленія черезъ Сенъ-Готардъ и ущельемъ Рейсы. При этомъ австрийцы считали силы Массены не въ 80, а только въ 60 тыс., тѣмъ еще болѣе вводили въ заблужденіе русскаго полководца. Самое движеніе Суворова внутрь Швейцаріи было, вопреки ожиданію, замедлено. Еще находясь въ Италіи и зная, что ему предстоитъ походъ по сплоснъ гори-

стой странѣ, онъ поручилъ австрийскому ген. Меласу заготовить въ Тавернѣ 1400 муловъ, для перевозки тяжестей на выюкахъ, и необходимую горную артиллерію; но муловъ тамъ не оказалось и только черезъ нѣсколько дней прислано ихъ было 650 головъ. Недостигающихъ муловъ замѣнили казачими лошадами, но для этого пришлось сибить до 1½ тыс. казакловъ. Обозъ и полевая артиллерія отправлены были кружными путями на Воденское озеро. Суворовъ принужденъ былъ простоять въ Тавернѣ почти цѣлую недѣлю, и только къ 10-му сентября удалось болѣе или менѣе изготолиться для дальнѣйшаго похода. Первое столкненіе съ французскими войсками генерала Декурба послѣдовало 13 сентября, при трудномъ подъемѣ на гору С.-Готардъ, которому удалось овладѣть лишь благодаря появленію на флангѣ французамъ нашей обходной колонны. 14-го сентября русскія войска двинулись далѣе, долиною Рейсы, овладѣли почти неприступными позиціями у Чортова моста (см. Чортовъ мостъ), и авангардъ нашъ, подъ начальствомъ Милорадовича, достигъ д. Вейленъ. Декурбъ отступилъ къ Флюэдену, гдѣ посадилъ свой отрядъ на ожидавшія его суда и такимъ образомъ спасся отъ окончательнаго уничтоженія. Между тѣмъ Суворовъ, достигнувъ Альторфа, увидѣлъ, что далѣе дороги не имѣлось, и сообщеніе со Швицомъ возможно лишь по озеру, на которомъ неприятель предварительно уже захватилъ всѣ перевозочныя средства. Изъ Шахенской долины, находившейся противъ Альторфа, существовала только тропа къ верховьямъ р. Ланты, гдѣ Суворовъ могъ соединиться съ австр. отрядомъ Линкева, или же ему надо было, обратаясь въ Мадеранскую долину, выйти къ верховьямъ Рейна; но ни тѣмъ, ни другимъ путемъ онъ не достигалъ условленнаго пункта соединенія, Швица, и, значитъ, ставилъ въ опасное положеніе Корсакова и Гоце, которыхъ предполагалъ наступающими къ намѣченному пункту. Отступить по пройденному уже пути было трудно, такъ какъ дорога была загорожена вьючными обозомъ. Между тѣмъ, у солдатъ истощался провиантъ; вьюки не послѣвовали, и Суворовъ могъ разсчитывать на пополненіе запасовъ только въ Швицѣ. Очутившись въ столь критическомъ положеніи, онъ узналъ о существованіи двухъ горныхъ тропъ, ведущихъ черезъ снѣговую хребеть Ронтокъ къ д. Муттенъ. Откуда есть дорога въ Швицъ. Тогда онъ рѣшился направитъ по кратчайшей изъ нихъ всю армію, чтобы непременно дойти до Швица. Съ разсвѣтомъ 16 сент. двинулся авангардъ, подъ начальствомъ кн. Баргатиона; за нимъ должны были идти войска ген. Дерфельдена и Ауфенберга, а затѣмъ вьюки. Розенбергъ приказано было прикрывать тѣмъ отъ возможныхъ покушеній Декурба и слѣдовать за вьюками. Переходъ черезъ Ронтокъ, по тропѣ, доступной лишь сѣмьямъ и привычнымъ охотникамъ, представлялъ страшныя трудности: каждый невѣрный шагъ стоилъ жизни, и множество людей, лошадей и муловъ погнбло, сорвавшись съ кручи. Лишь черезъ 12 час. этого ужаснаго пути, авангардъ достигъ д. Муттенъ

и захватил стоявшій тамъ франц. постъ. Остальные войска растянулись по всему пути и частью провели ночь на сѣвномъ перевалѣ; только вечеромъ 17-го числа хвостъ колонны добрался до Муттена (а переходъ былъ всего въ 16 вер.). Затѣмъ еще въ течение 2 дней тою же дорогой тянулись вышки. За это время Розенбергъ удачно отразилъ два нападенія Лекурба, и 17 сент. могъ уже спокойно оставить свою позицію и втѣнуться въ Шахенскую долину. Между тѣмъ до Суворова стали доходить слухи о поражении Корсакова при Цюрихѣ, Гоце — на р. Линтѣ; Клянтальская долина, отдѣленная отъ Муттенской горнымъ хребтомъ Прагель, оказалась тоже занятой франц. отрядомъ Молиатора; со стороны Швица угрожалъ Массена. Положеніе нашихъ войскъ, измуренныхъ, оборванныхъ, голодныхъ и со всѣхъ сторонъ окруженныхъ непріятелемъ, представлялось почти отчаяннымъ. 18 сент. Суворовъ собралъ военныхъ совѣтъ, на которомъ рѣшено было, за невозможностью дальнѣйшаго наступленія къ Швицу (что предлагали австр. офицеры), сплоско пробиться черезъ Прагель, въ Клянтальскую долину, къ Глаурусу. Въ тотъ же день австрійская бригада Ауфенберга двинулась на Прагель, сбивла непріятельскіе посты и спустилась на ночь въ долину; за нею послѣдовали остальные войска, которая къ вечеру 20 сентября собралась у Глауруса. Отступленіе совершалось подъ прикрытіемъ временно оставленнаго у Муттена арьергарда (4 тыс.), подъ начальствомъ Розенберга, который блистательно исполнилъ возложенное на него порученіе (см. Муттенская долина), и 23-го сентября тоже прибылъ къ Глаурусу. Ауфенбергъ еще 21-го числа ушелъ за Рейнъ, вслѣдъ за отступившею австр. колонной Линкена, и Суворову, предоставленному собственнымъ силамъ, не оставалось ничего иного, какъ тоже отойти въ долину Рейна, двигаясь по которой, на Хуръ и Фельдкирхъ, овъ притягивалъ къ себѣ обозы и полевую артиллерию, а затѣмъ могъ соединиться съ Корсаковымъ. Такъ и было рѣшено. Въ ночь на 24 сент. войска двинулись по Зерфидтской долинѣ, прикрытыми арьергардомъ, подъ начальствомъ кн. Багратіона, которому неоднократно пришлось обитиваться отъ французовъ. 25-го числа главнымъ силамъ пришлось переходить черезъ сѣвн. хребтъ Рингенъ-копфъ, и этотъ перевалъ оказался чуть не самыми трудными на всемъ пути: проводники разбѣжались, поднялся мѣтель, занесшая всѣ слѣды горной тропы. Орудія пришлось бросить; много людей и болѣе 300 выюковъ погибло, сорвавшись въ пропасти. 26 сент. русскія войска достигли д. Панисъ и только здѣсь могли вздохнуть свободно послѣ перенесенныхъ лишеній и опасностей. 27-го они перешли въ Хуръ, гдѣ двухдневный отдыхъ, при обилии продовольствія, былъ достаточною для восстановленія ихъ силъ. 1 октября войска стали лагеремъ у д. Альтенштадт, близъ Фельдкирха. Такъ окончился знаменитый походъ, неудавшійся Суворову по совершенно невыясвившимся отъ него обстоятельствамъ. 19 октября онъ перевелъ свои войска въ Бава-

рлю и расположить ихъ на зимнихъ квартирахъ между рр. Иллеръ и Лехъ. Ескортъ импер. Павель, убѣдившись въ невозможности совместныхъ дѣйствій съ такими союзниками, какъ австрійцы, приказалъ Суворову со всеми рус. войсками возвратиться въ Россію. За Ш. походъ Суворовъ былъ возведенъ въ званіе генералиссимуса, и ему приказано воздвигнуть монументъ въ Петербургѣ; принявшій участіе въ этомъ походѣ вел. князь Константинъ Павловичъ получилъ титулъ царевича. См. Klausewitz, «Die Feldzüge von 1799 in Italien und Schweiz»; St.-Суг, «Mémoires»; Фуксъ, «Исторія Рос.-Австрійской кампаніи въ Италіи и Швейцаріи»; Милютинъ, «Исторія войны 1799 г.»

**Швейцарскія молочныя козы.**  
—Альпійская коза, животное весьма полезное не только для хозяйствъ горныхъ мѣстностей, но и для низменностей, гдѣ она легко акклиматизируется. Въ народно-экономической жизни населенія, коза, называемая по справедливости «коровой бѣдняка» (die Kuh der Armen), благодаря нетребовательности къ корму, прекрасному качеству и достаточному количеству молока для одной семьи, вполне доступна бѣднѣйшимъ классамъ населенія. Въ Альпахъ она уже тѣмъ желательна, что можетъ взбираться на такія пастбища, которыя совершенно недоступны крупному рогатому скоту; къ тому же уходъ и сооруженіе стойлъ требуетъ меньше хлопотъ и расходовъ. Всего козъ въ Швейцаріи въ 1901 году насчитывалось 354380 головъ. Извѣстны два типа альпійскихъ козъ: длинноногихъ и серно-видныхъ, при чемъ послѣднихъ подраздѣляютъ еще на комолыхъ, рогатыхъ, короткошерстныхъ и длинношерстныхъ. Цветъ шерсти очень разнообразенъ; встрѣчаются сѣрыя, мастью напоминающія сернь, затѣмъ пятнистыя, черныя и совершенно бѣлыя. Лучшія молочныя породы это *блалъ заанская* (кантонъ Вернь), болѣе всего распространенная въ Западной Европѣ, *тозенбургская комолая* (рыжая), *тунисбургская* (также рыжая), длинноногія Обервальса, Газли и Ст.-Галлена. Вообще, къ какой бы породѣ коза не принадлежала, отъ нея требуютъ слѣдующій экстерьеръ: легкую голову съ чистыми и веселыми глазами, небольшіе и легкіе рога, если порода не комолая, широкую шею, округлые туловища, широкій крестецъ, крѣпкія, но короткія ноги съ правильно построеннымъ копытомъ, хорошо, но не отвислое развитое вымя, а также ровный рядъ зубовъ. Лактаціонный періодъ этихъ козъ продолжается обыкновенно 7 мѣсяцевъ, за это время удой колеблется отъ 220 до 600 литровъ, но это при лучшихъ условіяхъ, обычный же дневной удой въ Альпахъ 1,3 литра; это объясняется тѣмъ, что козы, находясь до позднего вечера въ постоянномъ движеніи, за день проходятъ на альпійскихъ пастбищахъ огромныя разстоянія, что, конечно, вліяетъ на организмъ. Что же касается качества молока альпійскихъ козъ, то оно почти не имѣетъ специфическаго непріятнаго запаха козъ другихъ мѣстностей и по составу близко подходитъ къ натуральному женскому молоку, какъ это видно изъ таблицы

Молоко.	Въск. вещ.	Жира.	Молочн. сахара.	Минер. солей.
Альпийск. козъ	2,41%	3,10%	4,15%	0,7%
Коровье . . .	4,00%	3,50%	4,00%	0,6%
Женское . . .	2,40%	3,60%	4,80%	0,2%

Здѣсь слѣдуетъ замѣтить, что козы вообще и, въ частности, альпійскія, никогда еще не подвергались заболюванію туберкулезомъ, а слѣдовательно и ихъ молочные продукты свободны отъ туберкулезныхъ бациллъ.

Анализъ молока одной изъ лучшихъ породъ (зааненской), по Флейшману, слѣдующій:

Воды.	Жира.	Казеина.	Въска сахара.	Молочн. солей.	Золы.
86,53%	4,80%	3,80%	1,20%	4,00%	0,70%

*Литература.* F. Anderegg. «Die schweizer Ziegen» (1887); L. Hoffmann, «Das Buch von der Ziege» (1898); A. Lang, «Praktische Ziegenzucht» (1901); F. Hilpert, «Ziegenzucht mit Berücksicht. d. schw. Ziegen» (1901); E. Zürn, «Die Hausziege» (1901); F. Dettweiler, «Die deutsche Ziege» (1902); J. Obst, «Ziege und Rind» (1902); Klopfer, «Die Ernährung d. Ziege» (1902); G. Stebler, «Alp- und Weidewirtschaft» (1903).  
К. Саковскій.

**Швейцарскія наемныя войска на иностранной службѣ** — появляются уже въ XIV вѣкѣ, когда въ 1373 г. въ войскѣ Висконти оказалось много наемниковъ изъ разныхъ мѣстъ Швейцаріи. Съ распространеніемъ ихъ славы стали расти спросъ на ихъ службу, особенно въ XV в.; уже въ 1444 г. въ битвѣ при S. Jacques sur Birs Карлъ VII узналъ отчаянное мужество этихъ наемниковъ, вслѣдствіе чего постоянной цѣлью французской политики стало привлеченіе ихъ на службу Франціи. III. наемники служатъ въ 1465 г. въ войскѣ враговъ Людовика XI при Монлери, въ 1462 г. — рейнскому пфальграфу Фридриху I при Зеккенхеймѣ. Между швейцарскими наемниками и Франціей стали заключаться настоящіе договоры (первый такой договоръ былъ заключенъ Карломъ VII въ 1452 — 53 г.), которые неоднократно возобновлялись. Особенно важенъ договоръ 1474 г., заключенный противъ Карла Смѣлаго. По этому договору король (Людовикъ XI) обязуется, пока онъ живъ, платить ежегодно 20000 франк. договаривающимся селеніямъ, которыя должны равномерно распределять эти деньги между собой; за это они обязаны, если король ведетъ войну и требуетъ помощи, доставлять ему вооруженныхъ людей, съ тѣмъ, чтобы они получали отъ него жалованье по 4½ гульдена въ мѣсяцъ каждый и за каждый выходъ въ поле по меньшей мѣрѣ трехмѣсячное жалованье и чтобы наемники пользовались преимуществами королевскихъ войскъ. Если же договаривающіяся селенія будутъ призывать короля на помощь противъ Бургундіи, а онъ будетъ задержанъ войной, то они платятъ имъ въ вознагражденіе 20000 рейнскихъ гульденовъ каждую четверть года, не считая уже упомянутыхъ годовыхъ платежей. Этотъ договоръ далъ возможность Карлу VIII въ междоусобной войнѣ съ герцогомъ Орлеанскимъ употребить въ дѣло 5000 Ш. наемниковъ

(1488), а во время похода на Неаполь воспользоваться услугами 20 тыс. швейцарцевъ, которые при отступленіи принесли ему огромную пользу, особенно при переходѣ чрезъ Апеннины. Въ 1495 г. король Карлъ VIII организовалъ постоянное III. войско при дворѣ подъ названіемъ Gent Suisses. Въ это время борьба за Италию вызвала усиленную потребность въ наемникахъ; Швейцарія сдѣлалась главнымъ источникомъ вербовки войскъ со стороны среднеевропейскихъ державъ. Изъ итальянскихъ государей первымъ началъ притягивать къ себѣ на службу швейцарцевъ герцогъ Савойскій, съ 1501 г. — Венеція. Во время борьбы Флоренціи съ Пизой швейцарцы были въ войскахъ обѣихъ сторонъ. Въ это же время швейцарцы начинаютъ служить въ Миланѣ (съ 1499 г.), сначала Людовику Моро, потомъ его сыну Максимилиану Сфорци. Въ войскѣ нахъ они являются при Сикстѣ IV и въ особенности при Юліи II. Испанское правительство также начинаетъ, въ концѣ XV в., пользоваться службой III. наемниковъ, главнымъ образомъ въ видѣ охранной стражи испанскаго вице-короля въ Неаполѣ. Импер. Максимилианъ I имѣлъ III. наемниковъ въ разныхъ частяхъ своихъ бургундскихъ владѣній и въ Италиі. Въ смутахъ, которыя возникли въ Германіи въ 1519 г. вслѣдствіе изгнанія герц. Ульриха Вюртембергскаго, швейцарцы служили и въ его войскѣ, и въ рядахъ его противниковъ. Французская служба, однако, играла главную роль въ политикѣ швейцарцевъ, особенно послѣ пораженія 1515 г. при Мариньяно. Когда началась реформація, Цвингли удалось удержать въ 1521 г. Цюрихъ, а въ 1522 г. (на короткое время) — и Швицъ отъ возобновленія договора съ Франціей; въ 1528 г. тоже сдѣлалъ и Бернъ, послѣ принятія имъ реформы. Во время междоусобныхъ религиозныхъ войнъ во Франціи неоднократно бывали чрезвычайныя вербовки швейцарцевъ въ гугенотскія войска, а ревностные католическіе политики, съ «III. королемъ» (какъ многие называли блестящаго III. вождя, люцернскаго шультейса Людвига Пфиффера) во главѣ, помогали лигѣ; иные втягивались въ дѣла Савойи, другіе считали долгомъ поддерживать Испанію. Въ борьбѣ Карла V съ шмалькальденскимъ союзомъ швейцарцы-католики были на службѣ императора — и въ то же время въ рядахъ шмалькальденцевъ сражался отрядъ швейцарцевъ вопреки правительственному запрещенію. При отношеніяхъ, установившихся въ эпоху католической реакціи, на первый планъ выступала для католиковъ, съ 1574 г., служба Испаніи, а съ 1582 г. — служба Савойѣ; къ этому присоединяется служба у мелкихъ итальянскихъ государей — Гонзага въ Мантуѣ, д'Эсте въ Феррарѣ и потомъ въ Моденѣ, Медичи во Флоренціи, гдѣ изъ швейцарцевъ была образована гвардія. XII-й вѣкъ начался рядомъ договоровъ съ Франціей. Въ 1602 г. Генрихъ IV заключилъ договоръ со всеми мѣстами вербовки, кромѣ Цюриха; интересамъ французской политики служилъ также договоръ ретійскихъ селеній, направленный противъ Венеціи (1603). Въ 1614 г. Цюрихъ, послѣ того какъ Бернъ

еще несколько раньше изменил нейтралитет, рѣшился тоже приступить къ договору съ Франціей, заключенному въ 1602 г. Во время 30-лѣтней войны, въ 1632 г. Густавъ Адольфъ набралъ изъ швейцарцевъ два полка, которые были совершенно разсѣяны въ битвѣ при Нердлингенѣ; затѣмъ мы видимъ Ш. наемниковъ на службѣ Курфюрства, Пфальца-Цвейбрюккена и курфюрста саксонскаго, а въ Италіи — у республикѣ Генуи и Лукки. Главная масса Ш. наемниковъ находилась на службѣ Франціи; въ силу договора 1663 г. Швейцарія была какъ бы прикована къ триумфальной колесницѣ Людовика XIV. По условіямъ договора, французское правительство могло набирать въ Швейцарію отъ 6—16 тыс. чел., но эмиссары французскаго короля вербовали потихоньку неограниченное количество людей за ничтожное жалованье, а французскій посолъ раздавалъ вербовочные патенты, не спрашиваясь у мѣстныхъ властей; свободные отряды (навербованные не по договору или сверхъ договора) зависѣли вполнѣ отъ французскаго правительства и должны были подъ его ответственностью служить вездѣ, гдѣ оно имъ укажетъ, что вело по временамъ къ несправедливому для Швейцаріи нарушенію договоровъ съ тѣми странами, съ которыми она находилась въ мирѣ. Такъ было, напр., во время борьбы Франціи съ Испаніей за Франшъ-Конте и особенно при столкновеніи ея съ нидерландцами, которые, какъ единоверцы, швейцарцы очень сочувствовали; съ 1676 г. на службѣ у Нидерландовъ находился въ теченіе 10 лѣтъ отрядъ швейцарцевъ, а впослѣдствіи эта служба сдѣлалась излюбленною въ протестантской Швейцаріи. Кромѣ того, множество Ш. наемныхъ отрядовъ находилось на службѣ императора, въ Лотарингіи и Савойѣ, у испанскаго короля и т. д. Франція въ періодъ наибольшаго могущества Людовика XIV держала на жалованьи до 32 тыс. швейцарцевъ (полкъ Нимвегенскаго мира). Съ 1734 г. неаполитанскіе Бурбоны стали держать наемную гвардію изъ швейцарцевъ. Бранденбургская гвардія изъ наемниковъ была упразднена по смерти Фридриха I (1713); еще раньше прекратилась служба швейцарцевъ у венеціанцевъ, у которыхъ во время борьбы съ турками въ Моревъ число наемниковъ было очень значительно. Лотарингская гвардія, переведенная въ 1737 г. во Флоренцію, была распущена съ переселеніемъ Франца-Стефана въ Вѣну. Число Ш. наемниковъ на службѣ у иностранныхъ государей въ XVIII в. было еще довольно значительно: по подсчету, сдѣланному во время Аахенскаго мира, ихъ было всего около 60 тысячъ человекѣвъ, хоти, впрочемъ, среди собственно швейцарцевъ числилось много наемниковъ разныхъ націй. Второй подсчетъ въ XVIII вѣкѣ былъ произведенъ при началѣ революціи; оказалось, что всѣхъ наемниковъ около 35 тыс., изъ которыхъ только 17 тыс. чел. — Ш. уроженцы; послѣдніе составляли въ началѣ 1792 г. 13 французскихъ, 6 голландскихъ, 4 испанскихъ и 3 пиемонтскихъ полка, съ 70 генералами. Французская революція отнюдь не уничто-

жила наемничество, а только придала ему другое направленіе: служба Бурбонамъ прекратилась, но наемники ихъ перешли на службу частью къ республикѣ, частью къ ея врагамъ — въ войско Конде, къ Вандейцамъ, къ Паоли въ Корсику, за котораго уже въ 1768 г. сражались дезертиры изъ генуезскихъ наемниковъ. Въ 1793 г. Франція зачислила въ свои ряды наемныя Ш. войска, бывшія на жалованьи Пиемонта, а въ 1808 г. — два испанскихъ полка, тогда какъ пять другихъ сражались въ это время за независимость Испаніи. Англія, которая еще во время борьбы съ Людовикомъ XIV держала на жалованьи Ш. наемныя войска для войны на континентѣ, теперь, въ борьбѣ противъ французской республики и имперіи, пустила въ дѣло швейцарцевъ, нанявъ пиемонтскій полкъ, а потомъ отряды, бывшіе прежде на французской и испанской службѣ; во время второй коалиціи Англіи служили Ш. эмигранты. Сюда же можно причислить и тѣ Ш. отряды, которые послѣдовали въ Сицилію за изгнанными изъ Неаполя Фердинандомъ Бурбономъ. Когда Швейцарія была превращена въ Гельветическую республику, ея военныя силы состояли въ распоряженіи французскаго правительства; въ 1798 г. было организовано шесть гельветскихъ полубригадъ, изъ которыхъ Наполеонъ образовалъ полкъ; затѣмъ онъ сформировалъ еще 3 дополнительныхъ полка, отличившихся въ Испаніи и Россіи. Послѣ реставраціи Бурбоновъ Людовикъ XVIII возстановилъ Cent Suisses; Наполеонъ во время ста дней перехватилъ возвращавшихся домой швейцарцевъ и устроилъ изъ нихъ небольшой корпусъ, который сражался за него при Линьѣ. Въ 1816 г. шесть Ш. полковъ были навербованы для Франціи, четыре — для вновь организованнаго государства Нидерландовъ. Въ Испаніи и Сардиніи наемныя войска существовали въ ничтожныхъ размѣрахъ, какъ и въ Пруссіи, гдѣ съ 1814 г. нейенбургскій (нѣвшательскій) стрѣлковый батальонъ служилъ въ Верлигѣ Фридриху-Вильгельму III, какъ государю Нѣвшателю. Нидерландская служба закрылась для швейцарцевъ незадолго до іюльской революціи, французская — вслѣдствіе этой революціи; неаполитанская, на оборотъ, съ 1825 г. стала требовать все больше и больше людей. Папа Григорій XVI вербовалъ съ 1832 г. свои наемныя войска исключительно изъ швейцарцевъ. Въ 1848 г. Ш. наемники на неаполитанской службѣ сражались противъ революціи; состоявшая на павской службѣ сначала сражалась противъ Австріи, а потомъ раздѣлилась: одна часть въ 1849 г. стала биться за римскую республику, другая примкнула къ вторгшимся въ римскія владѣнія австрийцамъ. Свободныя толпы Ш. наемниковъ помогали Венеціанской республикѣ (съ Маньяномъ во главѣ) отбиваться отъ австрийцевъ; нѣкоторыя изъ нихъ дрались за независимость Ломбардіи. Новое государственное устройство Швейцаріи положило конецъ наемничеству, какъ правильному и законному общественому явленію, находившемуся подъ наблюденіемъ охраняющей властью, и предоставило это дѣло личному усмотрѣ-

нию, какъ всякій другой заработокъ. Служба въ Неаполѣ продолжалась до 1839 г., когда Ш. федеральное правительство объявило, что считаетъ упрядченными договоры отдѣльных кантоновъ по поводу помѣщенія швейцарцевъ на военную службу у разныхъ державъ. Отрядъ Ш. наемниковъ продолжалъ, однако, сражаться за Франца II до 1861 г., т. е. до капитуляціи Гаэты. Въ 1855 г. возникла чужестранные легионы, сражавшіяся за Францію и Англию. Ш. IX по возвращеніи своемъ въ Церковную область въ 1852 г. создалъ военную силу преимущественно изъ швейцарцевъ, усиливъ ее въ 1860 г. до значительныхъ размѣровъ. Въ 1870 г., съ переходомъ Церковной области въ руки итальянскаго короля, была закрыта эта послѣдняя арена военной дѣятельности Ш. наемниковъ; за ними остается только охрана Ватикана, гдѣ они составляютъ такъ назыв. Ш. гвардію. На основаніи обстоятельныхъ изслѣдованій бернскаго офицера на неаполитанской службѣ Р. фонъ Штотгера (см. его «*Coup d'oeil général sur l'histoire militaire des Suisses au service étranger*», въ «*Archiv für Schweizerische Geschichte*», т. XVII, 1871), съ 1373 г. считается 103 вербовкою и 623 отряда Ш. наемниковъ; изъ 626 выстѣхъ офицеровъ 216 служили во Франціи, 79 въ Голландіи, 55 въ Неаполѣ, 46 въ Пьемонтѣ, 42 въ Австріи, 36 въ Испаніи. См. еще Zurlauben, «*Histoire militaire des Suisses au service de la France*» (П., 1751); May, «*Histoire militaire de la Suisse et celle des Suisses dans les différents services de l'Europe*» (Лозанна, 17-8).

**Швейцергалль** (Schweizerhall) — швейцар. курортъ, въ 3 км. отъ Базеля; холодныя рассольныя источники, почти насыщенные хлористымъ натріемъ (2,392 ч. въ 10000 ч. воды) и бѣдные углекислотой.

**Швейцеръ** (Августъ-Готфридъ Schweizer, 1788—1854) — вѣн. сельско-хозяйственный писатель. Напечаталъ «*Kurzgefasstes Lehrbuch der Landwirthschaft*» (Дрезденъ, 1854); издавалъ «*Universalsblatt für die gesammte Land und Hauswirthschaft*» (Липц., 1831—38, вмѣстѣ съ Шубертомъ и Веберомъ).

**Швейцеръ** (Александръ Schweizer) — реформатскій богословъ (1808—1888), проф. практическаго богословія въ Цюрихѣ. Кромѣ 5 сборниковъ проповѣдей, Ш. издалъ: «*Die Glaubenslehre der evangelisch-reformierten Kirche*» (Цюрихъ, 1844—47); «*Homiletik der evangelisch-protestantischen Kirche*» (Липц., 1848); «*Die protestantischen Zentraldogmen innerhalb der reformierten Kirche*» (Цюрихъ, 1854—56); «*Die christliche Glaubenslehre nach protestantischen Grundsätzen*» (Лейпц., 1863—72); «*Pastoraltheorie*» (ib., 1875); «*Nach rechts und links. Besprechungen über Zeichen der Zeit*» (ib., 1876); «*Die Zukunft der Religion*» (ib., 1878). Его автобиографія вышла подъ заглавіемъ: «*Professor Dr. Alexander S.*» (Цюрихъ, 1889).

**Швейцеръ** (Жанъ-Батистъ ф.-Schweizer) — германскій политическій дѣятель и романистъ (1833 — 75). Былъ адвокатомъ во Франкфуртѣ на Майнѣ. Подъ вліяніемъ ати-

таци Лассалля, съ которымъ Ш. былъ близко знакомъ, онъ примкнулъ къ рабочему движению. Въ 1865 г. основалъ въ Берлинѣ газету «*Sozialdemokrat*», въ которой въ первое время сотрудничали Марксъ, Энгельсъ, И. Ф. Беккеръ и др.; но скоро у нихъ начались съ Ш. столкновенія и они ушли изъ газеты. Въ 1867 г. Ш. отъяснилъ менѣе даровитаго своего соперника, Беккера, и былъ избранъ президентомъ «*Allgemeiner Deutscher Arbeiterverein*». Этотъ союзъ былъ главной лассалевской политической организацией, которая вела ожесточенную борьбу съ представителями марксистскихъ взглядовъ, основанными въ 1869 г. въ Эйзенахѣ социаль-демократическую партію, внутри которой шли тоже постоянные раздоры въ соперничество (см. Социалистич. партіи, XXIX, 40). И Ш., и его противникъ въ этой борьбѣ охотно прибѣгали къ всевозможнымъ инсинуаціямъ. Въ 1867 г. Ш. былъ избранъ въ сѣверо-германскій рейхстагъ. Не смотря на серьезныя знанія, публицистическій и ораторскій талантъ, Ш. вообще не пользовался личнымъ уваженіемъ; отличавшая его жажда наслажденія веда къ довольно скандальнымъ исторіямъ; его несомнѣнное и яркое честолюбіе не позволяло доверять ему. Занимая въ политической жизни позицію на крайней дѣвой, онъ въ то же время имѣлъ близкія отношенія съ аристократіей и правительствомъ. Противникъ звали противъ него обвиненіе въ шпионствѣ, которое часто повторялось даже много дѣтъ спустя послѣ его смерти (между прочимъ, Вебелемъ); хотя никогда не было сдѣлано попытки доказать его, но оно провозводило впечатлѣніе. На выборахъ въ рейхстагъ 1871 г. Ш. потерпѣлъ неудачу, послѣ чего долженъ былъ отказаться отъ предсѣдательства въ рабочемъ союзѣ и совсѣмъ сошелъ съ политической сцены. — Ш. писалъ стихи, комедіи, въкоторое время имѣвшія успѣхъ на сценѣ; ему же принадлежатъ романъ, имѣвшій нѣкоторый (не долговѣчный) успѣхъ въ радикальнѣйшихъ кругахъ: «*Lucinde, oder Kapital und Arbeit*» (Франкфуртъ на Майнѣ, 1864). Романъ былъ переведенъ на русскій языкъ, но не изъять изъ обращенія. В. В.—с.

**Швейцеръ** (Каспаръ-Готфридъ изв., какъ всѣ его звали, Богданъ Яковлевичъ, 1816—1874) — астрономъ; образование получилъ въ ширхскомъ и кенгсбергскомъ унив. Съ 1841 г. работалъ въ Пулковѣ; въ 1845 г. назначенъ былъ сверхъ-штатнымъ астрономомъ университетской обсерваторіи въ Москвѣ; въ 1849 г. утвержденъ адъюнктомъ астрономіи тамъ-же. Въ 1852 г. назначенъ астрономомъ при Константиновскомъ межевомъ институтѣ, съ 1856 г. — ординарнымъ проф. и директоромъ обсерваторіи московск. унив. Ш. былъ отличнѣйшимъ астрономомъ-практикомъ, о чемъ свидѣлствуютъ многочисленные наблюденія, сдѣланныя пассажнымъ инструментомъ въ Пулковѣ (ок. 8500 наблюдений), весьма точное опредѣленіе шпроты моск. обсерваторіи и др. Работы его напечатаны въ «*Astronomische Nachrichten*», «*Bullet. der Naturforsch. Gesellsch.*» и «*Извѣстіяхъ главной Пулковской обсерваторіи*». По порученію



академи наук, вычислил пространства губерний Европейской России (напеч. в «Bulletin scient. de l'Acad. de St.-Petersb.», т. IV).

**Швейцеры** (Филипп Schweizer) — нѣм. писатель (1846—90). Его труды: «Die Entwicklung der nationalen Dichtung in Norwegen 1788—1858»; «Island, Land und Leute. Geschichte, Litteratur und Sprache» (Лпц.); «Geschichte der skandinavischen Litteratur» (Лпц., 1886—88; особенно много мѣста отведено здѣсь Ибсену).

**Швейцеры** (Христьян - Вильгельм Schweizer, 1781—1856)—писатель и государственный дѣятель; былъ профессоромъ правъ и членомъ апелляціоннаго суда въ Ленѣ. Съ 1842 по 1848 г. былъ министромъ въ вел. герц. Саксон-Веймарскомъ; въ 1848 г. принужденъ былъ выйти въ отставку. Напечаталъ: «Lehrbuch des sächsischen bürgerlichen Processes» (Лена, 1813) и «Das öffentliche Recht des Grossherzogthums Sachsen-Weimar-Eisenach» (Веймаръ, 1825).

**Швейцеры-Зидлеръ** (Генрихъ Schweizer-Sidler, 1815—94)—нѣмцкій филологъ. Былъ проф. въ цюрихскомъ унив. Однимъ изъ лучшихъ способовъ пониманія духовнаго развитія людей Ш.-Зидлеръ считалъ языкъ, который онъ называлъ вѣрнѣйшимъ зеркаломъ чело-вѣческой души. Сообразно съ этимъ въ первый семестръ предметовъ своихъ лекцій онъ объявилъ скрывать, знакомство съ которыми, путемъ публичныхъ чтеній, Ш.-Зидлеръ неоднократно старался распространять и среди цюрихскаго образованнаго общества; такимъ образомъ возникли его интересныя работы: «Blicke in die Götterwelt der Veda-Inden» (1857); «Die Bedeutung der indischen Studien» (1861); «Eine Lektion auf dem Felde vergleichender Sprachforschung» (1871) и др. Параллельно съ санскритомъ Ш.-Зидлеръ читалъ грамматику готскаго и древне-нѣмецкаго языковъ, изрѣдка—также и древне-перковнославянскаго. Почти аккурратно черезъ годъ онъ объяснялъ «Германію» Тацита, результатомъ чего явилось прекрасное изданіе этого сочиненія (5-е изд. 1889 г.; кромя того, въ 1877 г. Ш.-Зидлеръ переработалъ изданіе «Германія» Орелли). И эти свои курсы Ш.-Зидлеръ стремился популяризировать (таковы, напр., его статьи «Ueber einige Hauptseiten des altgermanischen Privatlebens», 1852). Въ области классической древности онъ также обращалъ главное вниманіе на изученіе языка, при чемъ особенно стремился построить греческую и латинскую грамматику на данныхъ сравнительнаго языковѣдѣнія и перенести эти данія въ среднюю школу. Изъ этихъ выдѣлъ онъ выискалъ: «Elementar- u. Formenlehre der Lateinischen Sprache für Schulen» (1869; 2-е перераб. изданіе 1888); сюда же относятся такія работы его, какъ «Die neuesten Ergebnisse der vergl. Sprachforschung in Beziehung auf d. Griechische» (1857), «Ein Wort über die Anwendung der Resultate der Sprachvergleichung beim lat. Elementarunterricht» (1855), «Die formale Bildung durch die antiken klassischen Sprachen» (1868). Онъ былъ горячимъ сторонникомъ правой эманципации женщянъ и всѣми мѣрами содѣйствовалъ тому, чтобы

онѣ получали одинаковое съ мужчинами образованіе («Lat. Unterricht an der Höheren Töchterschule», 1877). См. статьи Surber'a въ «Biographisches Jahrbuch» (XXI, 1898), гдѣ данъ и подробный перечень трудовъ Ш.-Зидлера.

**Швенден**—мст. Ковенской губ., Россіенскаго у., близъ прусской границы. Жлт. 2198; лют. и катол. црк., овр. синагога, почта и телеграфъ.

**Швендаль** (Schweim)—городъ въ Пруссіи, въ провинціи Вестфалии, на рѣкѣ Ш. Жителей 15 тыс. Производства бочарное, проволочное, чугунолитейное, машиностроительное, эмальированныя посуду; никкельрочныя мастерскія. При Ш. желѣзные рудники п желѣзистый минеральный источникъ.

**Швенденеръ** (Симонъ Schwendener)—знаменитый ботаникъ, род. въ 1829 г. въ Буксѣ (Швейцарія), изучалъ естественныя науки и математику въ Цюрихѣ и Женевѣ, былъ учителемъ, съ 1857 г. ассистентомъ проф. Нэгели (см.) въ Мюнхенѣ, въ 1860 г. приватъ-доцентомъ въ томъ же университетѣ, съ 1867 г. ординарнымъ профессоромъ и директоромъ ботаническаго сада въ Базелѣ, въ 1877 г. перешелъ на ту же должность въ Тюбингенъ, а съ 1878 г. состоитъ ординарнымъ профессоромъ ботаники и директоромъ основаннаго имъ 2-го (анатомио-физиологическаго) ботаническаго института въ Берлинѣ. Направленіе работъ Ш., талантливѣйшаго ученика Нэгели, не столько собирать новые факты, сколько объяснять, на основаніи точныхъ наукъ, уже извѣстныхъ. Въ умѣнн превосходно объяснять, освѣтить и обобщить темные и разрозненные факты Ш. не имѣтъ среди ботаниковъ собѣ равнаго. Имъ было доказано, что тѣло загадочныхъ дотолѣ растений, лишайниковъ, есть результатъ симбіоза водорослей и грибовъ («Untersuchungen über Flechtenthallus», Nägeli's «Beitr. wissensch. Botan.», 1860—68; «Die Algentypen und Flechtengonidien», Лпц., 1869), объясненіе, на которомъ основывается современная лихенология. Въ его классическомъ трудѣ: «Das mechanische Prinzip im anatomischen Bau der Monocotyledonen» (Лпц., 1874)—показано, что у однодольныхъ находится особая механическая ткань, служащая этимъ растениямъ скелетомъ и расположенная въ ихъ органахъ такъ, чтобы придать послѣднимъ наибольшую крѣпость. Это изслѣдованіе положило начало физиологической анатоміи растений (см. Ткань растений), изложенной ученикомъ Ш., Габрландтомъ, объясняющей расположеніе и форму тканей растений ихъ физиологическими функциями. Въ своей «Mechanische Theorie der Blattstellung» (Лейпц., 1878) расположеніе листьевъ Ш. объясняетъ также механически. Ш. создалъ особую школу ботаниковъ (Габрландтъ, Фолькенсъ, М. О. Рейнгардъ, Вилле и др.), задача которыхъ объяснять факты морфологій и анатоміи растений механически и физиологически. Совмѣстно съ Нэгели, Швенденеромъ составлено лучшее для того времени въ ботаникѣ руководство по теоріи и практикѣ микроскопа: «Das Microscop» (Лпц., 1867, 2-е изд., 1877) и написаны ра-

боты по оптической микроскопии, по предложению свѣта растительными объектами и т. д. (см. «Gesammelte Mittheilungen», Берл., 1898). Названные вопросы были и темою работъ нѣкоторыхъ его учениковъ (Амбронъ, Циммерманъ).

**Швенди** (Лазарь фонъ Schwendi, 1522—1584) — вѣмецкій полководецъ. Происходитъ изъ швабской дворянской фамилии. Сражался подъ знаменами вѣнера во время Шмалькальдскаго войны; участвовалъ въ походѣ противъ Франціи, закончившихся миромъ въ Плато-Камбрези. Въ 1565 г. Максимилианъ II поручилъ ему защищать восточную часть габсбургской Венгріи отъ турокъ и приверженцевъ Запольи; по поводу этого онъ написалъ «Bedenken, was wider die Türken zu unternehmen». Венгерскіе магнаты относились крайне недоброумно къ правительству императора и ненавидѣли вѣмцевъ, вследствие чего раскарпировали войскъ и ихъ прокормленіе было очень затруднительно; тѣмъ же мѣствъ Ш. дѣйствовалъ не безъ успѣха. Въ дружеской перепискѣ съ Ш. Максимилианъ II высказывалъ свою тревогу относительно послѣдствій Варокомееской ночи и осуждалъ жестокое дѣло своего зятя Карла IX Французскаго. Держась въ церковныхъ дѣлахъ тѣхъ же взглядовъ, что и его царственный другъ, Ш. написалъ въ 1574 г.: «Denkschrift über Kirchenregiment und Freiebung der Religion im Deutschen Reiche». Рудольфъ II такъ же благосклонно относился къ Ш., какъ и Максимилианъ II. На призывъ эрцг. Матвѣя, выѣшавшагося въ дѣла испанскихъ Нидерландовъ, вступилъ въ государственный совѣтъ въ Брюсселѣ, Ш. отказался, говоря, «что оно осуждаетъ нидерландскую войну, и потому еще 12 лѣтъ тому назадъ отказался отъ испанской службы и испанской пенсіи». Хотя и католикъ, Ш. былъ свободенъ отъ испанской нетерпимости и религіознаго фанатизма крайнихъ приверженцевъ Рима. Онъ разбогатѣлъ, какъ и многие его товарищи по оружию, на войнѣ. Изъ сочиненій Ш., кроме вышеупомянутыхъ, выдаются еще: «Zwei schöne Ermahnungen und Warnungen des strengen, versuchten Streitpatrien Helden und Kriegsobersten Herrn Lazar Schwendi, Ritter» и «Von Bestelung des Felds und den ehrenwerthen Reitelrechten». Ср. Janko, «Lazar Frhr. von Schwendi» (В., 1871).

**Швенцингеръ** (Эрнстъ Schweninger) — вѣм. врачъ; род. въ 1850 г. Ему удалось вылечить Бисмарка, на выздоровленіе котораго не надвигались самыя извѣстные врачи. Благодаря этому онъ въ 1884 г. былъ приглашенъ профессоромъ въ берлинскій университетъ и директоромъ лѣчебницы для наложныхъ болѣзней. Ш. издагъ: «Gesammelte Arbeiten» (В., 1886).

**Швныки** (Schwänke, отъ нѣмецкаго Schwank — шутка) — такъ назывались въ вѣнецкой литературѣ среднихъ вѣковъ и эпохи Возрожденія большіе веселые рассказы или новеллы, часто весьма неприличнаго содержания, болѣею частью сопровождавшіеся въ концѣ нравоученіемъ. Сюжеты ихъ заимствовались изъ устныхъ народныхъ рассказовъ,

изъ французскихъ фавль, съ которыми Ш. имѣли вообще много общаго, изъ новеллъ и латинскихъ фацей итальянскихъ писателей съ Воккаччо во главѣ и др.; писались они, въ громаднѣмъ большинствѣ случаевъ, прозою. Въ XVI в. появляются сборники Ш. подъ разными болѣе или менѣе заманчивыми заглавіями. Во главѣ ихъ стоитъ сборникъ латинскихъ фацей, изданный въ 1506 г. Гейрихомъ Бебелемъ, профессоромъ тюбингенскаго университета. Будучи родомъ крестьянина, онъ хорошо зналъ бытъ низшихъ сословій Германіи и описывалъ его въ яркихъ реалистическихъ образахъ, подчасъ съ комическимъ оттѣнкомъ, осмѣивая также развращенность и продажность высшаго духовенства, глупость и невѣжество низшаго, возставая противъ иждивленій. Ему подражали: Нахтигалль (Luscinius), издавшій въ 1523 г. «Joc», а въ 1529 г. — «Seria Josque», Гудльбрихъ Терандеръ, Јоганъ Зоммеръ, выпустившій въ 1605 г. «Emplastrum Cornelianum», Отто Маландеръ («Jocosoria», 1604 или 1605) и др. Первымъ и лучшимъ сборникомъ собственно вѣмецкихъ Ш. является «Schimpf und Ernst», францисканскаго монаха Паули, вышедшій въ свѣтъ въ 1518 г. Здѣсь искусство перемѣшано серьезное съ веселымъ и смѣшнымъ, поучительное съ занимательнымъ; главною цѣлью автора было нравоученіе, шутка же была только приправою. Затѣмъ слѣдуетъ «Nachtbuechlein» (1559), принадлежавшій перу Valin Schumann'a, написанный въ духѣ Паули, но поученію отводящій слишкомъ много мѣста; этотъ сборникъ содержитъ также нѣсколько рассказовъ романтическаго характера. Въ 1563 г. появился сборникъ «Weidnuth», написанный Кирхгофомъ; въ основѣ его лежитъ сборникъ Бебеля; въ числѣ рассказовъ есть нѣсколько историческихъ анекдотовъ, направленныхъ противъ католическаго духовенства; авторъ избѣгаетъ излишнихъ непристойностей и, говоря о Богѣ и божественныхъ предметахъ, остерегается слишкомъ рѣзкихъ или намѣстливыхъ выраженій. Въ 1572 г. появился «627 historien von Clans Nargen», собранныя Вольфгангомъ Вютнеромъ. Къ 1557 г. относятся «Kollwagen» Викрама, къ которому Я. Фрей добавилъ вторую часть, подъ заглавіемъ «Gartengesellschaft», а Мартинъ Монтанусъ — 3-ю, подъ заглавіемъ «Wegkürzer». Въ предисловіяхъ къ этимъ тремъ сборникамъ говорится, что авторы постараются устранить все непристойное, но соблюдается это лишь до нѣкоторой степени. Въ 1558 г. изданы «Katziporus» и «Rastbuechlein» Мих. Линдера, который совершенно оставилъ въ сторонѣ нравоучительный элементъ и писалъ исключительно для забавы читателя. Наконецъ, къ 1612 г. относится «Maunhinkler Sack» Агриколы Табеуса, сборникъ Ш. почти исключительно непристойнаго содержания, гдѣ грязные анекдоты рассказываются только потому, что автору доставляетъ удовольствіе копаться въ грязи. Въ общемъ, Ш. представляють изъ себя протестъ простаго деревенскаго или мужицкаго здраваго смысла противъ школьной учености и педантизма, противъ богослов-

скихъ мудрствованій церковниковъ. Въ нихъ слышится также реалистическая нота, что замѣчается и въ другихъ книгахъ народнаго происхожденія, въ родѣ Тилья Яйленштегеля, Шальдбургеровъ и т. п. См. Goedeke, «Schwänke des XVI Jahrhunderts» (Лпц., 1879, съ введениемъ, въ которомъ характеризуются отдѣльные собранія III.); Lambel, «Erzählungen und Schwänke des Mittelalters» (Дрима, 1883).

Н. Г.—е.

**Швенкфельдъ** (Каспаръ Schwenckfeld) — известный нѣм. естествоиспытатель и врачъ (1563—1609). Напечаталъ: «Thesaurus pharmacologicus» (Базель, 1587; Франкфуртъ, 1630) «Catalogus stirpium et fossilium Silesiae» (Лпц., 1604); «Theriotopoeum Silesiae in quo quadrupedum, avium, piscium et insectorum natura, vis et usus perstringitur» (ib., 1602); «Beschreibung des Hirschberger Warmbades» (Герлицъ, 1607); «Thermæ Teplicenses» (ib., 1607).

**Швенкфельдъ** (Каспаръ Schwenckfeld, 1490 — 1561) — основатель названнаго по его имени секты Швенкфельдианеровъ, шлезв. дворянинъ изъ древняго рода фонъ Осигъ; былъ советникомъ Фридриха II, герцога Лянглицкаго. Не получивъ научнаго богословскаго образованія, онъ увлекался мистическими идеями и требовалъ основанія такой церковной общины, куда допускались бы только настояще «святые». Прозирая все внѣшнее — книжность, обряды, — онъ признавалъ единственной нормой вѣры и жизни непосредственное внутреннее просвѣтленіе души, ощущение въ себѣ Христа. Свое учение онъ изложилъ въ «Bekandnis und Rechenschaft von den Hauptpunkten des christ. Glaubens» (1547). Изгнанный въ 1528 г. изъ отечества, онъ странствовалъ, избѣгая не разъ преслѣдованій, въ Пнабии по Рейну. Послѣ его смерти образовались въ Силезіи общины, слѣдовавшія его учению. Послѣ жестокихъ преслѣдованій онъ въ 1733 г. нашли приютъ въ Сѣв. Америкѣ, гдѣ, повидимому, и до сихъ поръ имѣютъ свое духовенство и свои молельни. Ср. Кадельбахъ, «Ausführliche Geschichte Kaspar von S.'s. u. s. w.» (Лаубанъ, 1861).

**Швенскъ** (Конрадъ Schwenck) — нѣм. филологъ (1793—1864). Его труды: «Die Mythologie der asiatischen Völker, der Ägypter, Griechen, Römer, Germanen und Aelven» (Франкфуртъ, 1843), нѣсколько работъ о Софоклѣ (ib. 1846), Гёте (1845), Шиллерѣ (1851), а также цѣлый рядъ статей о другихъ писателяхъ, которые вышли подъ заглавіемъ: «Litterarische Charakteristiken und Kritiken» (ib., 1847).

**Швентеръ** (Даніель) — германскій ориенталистъ и математикъ (1585—1636). Въ 1608 г. сдѣлался профессоромъ еврейскаго языка въ альтдорфскомъ университетѣ. Съ 1625 г. сталъ преподавать въ томъ же унив. сие и нѣкоторые другіе восточные языки. Находясь уже въ должности профессора, Ш. началъ заниматься изученіемъ математики по сочиненіямъ Вольфганга Шмида и Августина Гиршгогеля и при помощи своего друга Преторіуса. Въ 1628 г. онъ, не оставяя профессору восточныхъ языковъ, занялъ кафедру математики въ

альтдорфскомъ университетѣ. Напеч.: «Geometria practica nova et aucta» (Нюрнбергъ, 1625—26, 3 изд., 1641). Послѣдній или IV трактатъ этого учебника былъ посвященъ совершенно забытому въ послѣдствіи землемѣрному инструменту, изобрѣтенному въ Италіи въ началѣ XVII вѣка мѣлацемъ Камилло Раверта. Въ первомъ трактатѣ авторъ даетъ множество разнообразнѣйшихъ геометрическихъ построеній частью точныхъ, частью приближенныхъ. Большая ихъ часть уже находилась ранѣе въ сочиненіяхъ Дюрера, Клавиуса и др. Но есть и новыя, принадлежащія самому автору, въ родѣ, наприм., приближеннаго дѣленія окружности на девять равныхъ частей. Что касается второго трактата, то въ немъ являются самымъ замѣчательнымъ употребленіе впервые непрерывныхъ дробей, имѣющее единственную цѣлью выраженіе въ небольшихъ числахъ несократимыхъ дробей съ большими числителями и знаменателями въ родѣ, наприм., дробь  $\frac{177}{233}$  Употребленіе непрерывныхъ дробей встрѣчается и въ посмертномъ сочиненіи Ш.: «Deliciae physico mathematicae oder Mathematiche undphilosophische Erquickstunden» (Нюрнбергъ, 1636). Честь перваго изобрѣтенія непрерывныхъ дробей не принадлежить, однако-же, исключительно Ш. Онъ долженъ подѣлиться ею съ Катаджи, какъ одновременно, хотя и совершенно независимо, пришедшимъ къ тому же изобрѣтенію. Кромѣ перечисленныхъ сочиненій, Ш. принадлежали еще: «Tabulae sinuum tangentium et secantium» (Нюрнбергъ, 1628) и нѣсколько работъ филологическаго содержанія.

В. В. Бобылина.

**Шверпе** (Альбрехтъ Schweppe) — нѣм. юристъ (1783 — 1829), проф. въ Килѣ, потомъ въ Геттингенѣ. Напечаталъ: «Entwurf eines Systems der Pandekten» (1806, 3 изд., 1812); «Concurs der Gläubiger» (1812; 2-е изд., 1824); «Römische Rechtsgeschichte u. Rechtsalterthümer» (1822). Главнѣйшій его трудъ: «System des römischen Privatrechts» (1814 — 15) выдержалъ 4 изданія.

**Швеперманъ** (Зифридъ Schwepperman) — нѣм. рыцарь, славившійся своимъ военнымъ искусствомъ; происходилъ изъ патриціанскаго рода въ Нюрнбергѣ. Во главѣ вспомогательнаго войска онъ вмѣстѣ съ бурграфомъ Фридрихомъ Нюрнбергскимъ дѣйствовалъ въ 1315 г. на помощь къ избранному незадолго передъ тѣмъ въ нѣм. короли герцогу баварскому Людвигу IV противъ его соперника, герцога австрійск. Фридриха. Семь лѣтъ шла борьба съ черемшнымъ счастьемъ, пока наконецъ 28 сент. 1322 г. битва при Мюльдорфѣ не рѣшила дѣла въ пользу Людвика. Очень распространено преданіе, будто Ш. въ минуту, когда побѣда клонилась на сторону Фридриха, взявъ на себя командованіе всѣми войсками Людвика, оставивъ побѣжавшихъ баварцевъ и рѣшилъ битву въ пользу Людвика. Когда вечеромъ, послѣ побѣды, для королевскаго ужина не нашлось ничего кромѣ корзины льня, король будто бы, одѣвая ими всѣхъ, сказалъ: «каждому по льну»,

а добродетельному Ш. два янца». Эти слова были изображены на гробнице Ш.; их можно было еще в начале XVIII в. прочитать в монастырѣ Кастель (въ теперешнемъ баварскомъ округѣ Оберфальде, между Неймарктомъ и Амбергомъ). Между тѣмъ изслѣдованія новѣйшихъ историковъ показали, что вовсе не Ш. рѣшилъ битву при Мюльдорфѣ, и что слова Людовика или апокрифичны, или относятся не къ тому вечеру. Побѣда одержана была корол. главнокомандующимъ графомъ Конрадомъ Шлюссельбургъ; въ источникахъ не упоминается даже о присутствіи Ш. въ битвѣ при Мюльдорфѣ, и въ надписи на гробницѣ ничего не говорится объ участіи его въ ней. Но въ источникахъ есть указаніе на то, что Ш. одержалъ побѣду при Гунтерсдорфѣ или Гаммельсдорфѣ (въ теперешнемъ округѣ Верхн. Баваріи) и за понесенные въ этомъ сраженіи убытки получилъ отъ Людовика, въ видѣ залога, крѣпость Грунсбергъ.

**Швергбургъ** (Карл-Августъ Schwegerburch, 1785—1878) — вѣнскій гравёръ на мѣди, ученая дрезденской академіи художествъ, вначалѣ занимался гравированіемъ картинка для альманаховъ съ рисунковъ Рабберга, а потомъ, будучи поощряемъ къ тому Гете, сталъ гравировать пунктирною манерою портреты, изъ которыхъ особенно удались ему портреты великаго герцога саксен-веймарскаго, его супруги, великой княгини Маріи Павловны, и Гете. Но всего болѣе доставлялъ ему извѣстность циклъ гравюръ, изображавшихъ эпизоды изъ жизни Лютера («Лютеръ на Вормскомъ соборѣ», «Лютеръ въ кругу его семейства» и пр.). Правильность рисунка и добросовѣстность исполненія даже малѣйшихъ деталей изображенія при умѣренности въ накладкѣ штриховъ составляли достоинство этихъ эстамповъ.

**Шверинъ** (Schwerin) — княжество; принадлежало великому герцогству Мекленбургъ-Шверинъ; прежде это было епископство, основанное въ 1167 году Генрихомъ-Львомъ и обнимавшее область между шверинскимъ озеромъ, Балтійскимъ моремъ, верховьями рѣки Пеены и Мюрицкимъ озеромъ. Епископъ пользовался правами имперскаго князя и былъ подчиненъ архіепископу бременскому. При епископѣ Магнусѣ, герцогѣ Мекленбургскомъ (1516 — 1560), здѣсь была введена реформація. Въ 1648 г. епископство было секуляризовано и, съ титуломъ княжества, отдано Мекленбургскому дому. Главнымъ городомъ былъ Бюцовъ.

**Шверинъ** (Schwerin) — столица великаго герцогства Мекленбургъ-Шверинскаго. на западномъ берегу Шверинскаго озера; жителей 35 тыс. На островѣ находится великолѣпный великогерцогскій дворецъ, построенный въ 1845—58 гг. въ стилѣ Ренессанса. Памятникъ великому герцогу Павлу Фридриху, работы Рауха; памятникъ войны 1870 г. Готическій соборъ XI в., готическая церковь св. Павла, арсеналъ, театр. Чугунно-литейные и машиностроительные заводы, производство музыкальныхъ инструментовъ, экипажей, красокъ, лаковъ, мукомольныхъ и льсопильныхъ мельницъ.

**Шверинъ** (Куртъ - Кристофъ, графъ Schwerin) — прусскій генералъ-фельдмаршалъ. Род. въ 1684 г. въ Помераніи, служилъ сначала голландскимъ генеральнымъ штабамъ во время войны за испанское наслѣдство, потомъ перешелъ на службу въ Мекленбургъ-Шверинъ, гдѣ въ 1707 г. сдѣлалъ былъ полковымъ командиромъ; по порученію герцога отразился въ 1712 г. къ Карлу XII въ Вендери, гдѣ пробывъ около года. Въ 1719 г. былъ поставленъ во главѣ русскихъ и мекленбургскихъ войскъ, чтобы сопротивляться вооруженной рукою имперской экзекуціи противъ герцога. Въ 1720 г. перешелъ на службу Пруссіи, такъ какъ часть Помераніи, гдѣ лежали его помѣстья, отошла во власть прускаго короля. Фридрихъ-Вильгельмъ I очень цѣнилъ Ш., точно такъ же, какъ и Фридрихъ II, который писалъ объ немъ: «Въ войскѣ короля только и есть что Ш., человекъ съ головой и опытный генералъ». Ш. поддержалъ это высокое мнѣніе блестящими подвигами въ войнѣ за австр. наслѣдство. Онъ занялъ Верхнюю Силезію и проникъ до самой Моравіи; при Мольвицѣ выигралъ уже почти потерянное сраженіе. Въ 1744 г. онъ командовалъ одною изъ вторгнувшихся въ Чехію армій и вмѣстѣ съ принцемъ Леопольдомъ Дессаускимъ взялъ Прагу, но несогласія съ послѣднимъ заставили его покинуть войско и подъ предлогомъ болѣзни уѣхать въ свое имѣніе. «Онъ былъ бы совершенствомъ, какъ полководецъ — сказалъ про него Фридрихъ II — если бы могъ терпѣть кого-нибудь вълѣзъ себя!» Въ началѣ семилѣтней войны Ш. двинулся изъ Силезіи въ Чехію (1757) и въ сраженіи подъ Прагой командовалъ лѣвыми крыломъ; началъ бой, онъ не дождался войска Зинтерфельда, схватилъ знамя своего полка и бросился впередъ, но сейчасъ же палъ, пораженный семью пулями. Битва была выиграна, благодаря генію Фридриха II, но, какъ сказалъ король, куплена слишкомъ дорогою цѣною — жизнью Ш. См. von Ordenrath König, «Lebensbeschreibung v. K. K. Schwerin» (1790). Его біографію написалъ I. Giesebrecht (Штеттинъ, 1823); Varnhagen von Ense (Берл., 1841); Gollmer; «Geschichte des Geschlechtes Schwerin» (Б., 1878, 3 ч.).

**Шверинъ** (Максимілианъ графъ f. Schwerin) — прусскій государственный дѣятель. Въ 1847 г. онъ былъ избранъ въ соединенный ландтагъ, гдѣ принадлежалъ къ умѣреннымъ либераламъ; 19 марта 1848 г. получилъ портфель культуры въ либеральномъ министерствѣ Камшагузена, вмѣстѣ съ которыми вышелъ въ отставку въ іюнѣ того же года. Онъ былъ также членомъ франкфуртскаго парламента, гдѣ въ качествѣ сторонника наслѣдственной имперіи, принадлежалъ правой. Избранный въ 1849 г. въ прусскую палату депутатовъ и потомъ переизбранный въ нее при каждыхъ новыхъ выборахъ, онъ занялъ въ ней мѣсто въ рядахъ сначала весьма малочисленной либеральной партіи. Въ два первые законодательные періода, 1849—1855 г., онъ былъ президентомъ палаты депутатовъ. Въ іюлѣ 1859 г. онъ вступилъ въ министерство «новой эры» (Карла Антона

Гогенцоллерн-Зигмарингенскаго) на постъ министра внутреннихъ дѣлъ п занималъ его въ течение 3 лѣтъ, пользуясь сочувствіемъ либераловъ. При торжествѣ реакціи въ 1867 г. онъ вышелъ въ отставку вмѣстѣ съ кабинетомъ, и въ ландтагѣ явился вождемъ небольшой партіи «старолибераловъ». Въ эпоху конфликта (1862—66) онъ боролся съ правительствомъ Бисмарка, отказывая въ вотиrowаніи бюджета. Послѣ побѣды надъ Австріей въ 1866 г. Ш. былъ однимъ изъ первыхъ либераловъ, высказавшихся за примиреніе съ правительствомъ Бисмарка. Онъ вотиrowалъ за потребованній Бисмаркомъ индемнитать. Почти со всей своей партіей онъ присоединился тогда къ выдѣлявшейся изъ рядовъ прогрессивной національно-либеральной партіи, дѣятельнымъ членомъ которой оставался до смерти, въ ландтагѣ и въ учредительномъ (1867) и сѣверогерманскомъ рейхстагѣ (1867—70). В. В.—с.

**Шверцъ** (Johann-Nepomuk Schwercz, 1759—1844)—нѣмецк. писатель по сельскому хозяйству; съ 1818 г. по 1829 г. былъ директоромъ училища земледѣльцъ въ Гогенгеймѣ. Напечаталъ: «Anleitung zur Kenntniss der belgischen Landwirthschaft» (1807—1811); «Beschreibungen der Landwirthschaft im Elsass» (1816); «Beobachtungen über den Ackerbau der Pfälzen» (1816); «Beschreibungen der Fellenberg'schen Landwirthschaft» (В., 1816); «Bericht über die Landw. Anstalt zu Hohenheim» (1821). «Anleitung zum praktischen Ackerbau» (Штутгартъ, 1823—1828, 2 изд., 1857; новѣйшее изданіе подъ ред. Функе, Верл., 1892)—главный трудъ Ш.

**Швета** (санскр. Śvētā — блѣлая блестящая) — въ индійской суздѣвшейся миеологич. дощъ Крадхавасы и ея супруга Камьяны (см.). Ш. представляется матерью восьми миеическихъ слоновъ, стоящихъ, по представленіямъ индійской миеической космографіи, на восьми главныхъ румбахъ компаса, чтобы поддерживать и охранять землю.

**Швета-двипа** (санскр. Śvēta-dvīpa — блѣлый островъ) — въ индійской миеологической космографіи серебряный или блѣлый баснословный островъ — материкъ, пребываніе бога Вишну. Нѣкоторые индіянцы (напр. полковникъ Вильфордъ) предполагали, что Ш. есть не что иное, какъ современная Великобританія (!). Ш., по описанію Магабхараты, лежитъ на крайнемъ сѣверѣ за молочнымъ океаномъ. Въ одной изъ легендъ Магабхараты разсказывается о посѣщеніи Ш. мудрецомъ Нарадой, который встрѣтилъ тамъ особую породу людей, вѣрившихъ въ единого бога. Въ этой легендѣ нѣкоторые ученые видѣли свѣдѣтельство о забытыхъ сношеніяхъ между брахманами и христианами Александрийскаго періода (см. Веберъ, «Indische Studien», т. I, стр. 400, т. II, стр. 168). Ср. также Лассентъ, «Indische Alterthumskunde» (т. II, изд. 2-е, стр. 1118).

**Швета-тамбара** или **Шетаната** (санскр. Śvētāmbāra, Śvētārā — ходящій въ бѣломъ) — одна изъ двухъ главныхъ сектъ, на который подраздѣлялся индійскіе сектанты джайны (см.). Существованіе этихъ двухъ подраздѣ-

леній въ сравнительно древнюю эпоху подтверждаетъ нѣкоторые надписи въ Майсортѣ, восходящія къ VI, а можетъ быть и къ V в. по Р. Хр. О ихъ присутствіи въ Капауджѣ въ VII в. также говорятъ надписи. Названіе Ш., относящееся одинаково къ духовенству и мірянамъ секты, происходитъ отъ обычая ея представителей носить бѣлую одежду. См. также Дигамбара.

**Швешельбергъ** (Schwefelberg) — курортъ въ Швейцаріи, Бернскомъ кантонѣ, на высотѣ 1294 м. надъ ур. м., въ живописной мѣстности. Холодный сѣрный источникъ, содержащій въ литрѣ воды 2,28 солей, преимущественно сѣрнокислой извести.

**Швеція**. — *Расположеніе, границы, пространство.* Королевство Ш. занимаетъ большую, вост. часть Скандинавскаго полува, западную часть котораго занимаетъ соединенное съ Ш. личной уніей королевство Норвегія. Площадь обоихъ государствъ вмѣстѣ равняется 770000 кв. км.; изъ нихъ на долю Ш. приходится 448000 кв. км. или приблизительно 58%; населеніе обоихъ государствъ превышаетъ 7 милл.; изъ нихъ въ Ш. болѣе 5 милл. или около 70%. Площадью соединенныя Ш. и Норвегія превосходятъ всѣ европейскія государства, за исключеніемъ Россіи. Границы Ш. на В. и Ю и частью на З — море (Ботническій заливъ, Балтійское море, Зундъ, Каттегатъ и Скагеракъ); сухопутныя границы Ш. примыкаютъ къ Норвегіи и Россіи (Финляндіи). Ш. лежитъ между 69°3'—55°20' сѣв. шир. и 11°6'—24°9' вост. долг. (отъ Гринича). Широта для стоголтыиной обсерваторіи—59°21', для уральской—59°51', для лудской—55°42'. Съ С на Ю Ш. растянулася приблизительно на 1600 км., съ В на З—мѣстами до 400 км. Окружность (по Стрѣльбицкому) 9817 км.; изъ нихъ 7624 км. приходится на берега, 536 км. на сухопутную границу съ Россіей (Финляндіей) и 1657 км. — съ Норвегіей. Большая часть границы съ Норвегіей естественная—цѣпъ бездорожныхъ скалистыхъ вершинъ по водораздѣлу наивысшей части Скандинавскаго полува; южная часть границы, опредѣляемая историческими данными, нѣсколько разъ отодвигалась то въ одну, то въ другую сторону. Граница съ Россіей (Финляндіей) проходитъ по рр. Конгемэ, Муonio и Торнео (у Гапаранди — по руслу послѣдней рѣки). *Физическія условія.* Островъ Скандинавскаго полуострова составляетъ древнѣйшій горный хребетъ, образовавшійся вдоль сѣв.-вост. края наивѣншаго Атлантическаго океана. Этотъ подъемъ земной коры можно прослѣдить отъ С Ирландіи черезъ СЗ Шотландіи до Скандинавскаго полува, гдѣ онъ представляетъ высокой норвежскій горный хребетъ отъ Ставангера до госуд. границы въ долинѣ Гарьве (Гарьведальенъ) и продолжается вдоль той же границы въ видѣ широкаго пояса, какъ въ Ш., такъ и въ Норвегію, вплоть до большого горнаго озера Торне-трэскъ, отсюда на С. вѣроятно, выходитъ въ море, чтобы вновь показаться на западн. берегу Шпицбергена. Около этой возвышенной, идущей въ направленіи NNE, SSW части полува и созданы ея географическія

# ШВЕЦИЯ И НОРВЕГИЯ

## ДАНИЯ.



условія. Отъ внутренняго водораздѣла древняго материка III. воды стекли къ его краямъ, образуя большія характерныя рѣчные долины *версий* III. Въ болѣе позднюю эпоху большія пространства страны, въ силу геологическихъ измѣненій преимущественно въ направленіи N—S и W—E, значительно ослѣди, вслѣдствіе чего возникъ бассейнъ Балтійскаго моря, а также отчасти изобилующія большими озерами низменности *средней* III. Къ Ю отъ нея снова встрѣчается остатокъ древняго материкового плато въ видѣ возвышенности Смоланда, граничащей на Ю съ равниной Скониі, отлѣченной новѣйшими формациями, совершенно иного происхожденія, нежели древнее скандинаво-финское. Возвышенная и горная область верховій III. обнимаетъ большую часть страны, включая, кромѣ Норрланда, Далекарліи и Вэрmlandа, еще часть Дальсланда. Характерной чертой шведской природы является рѣзкій контрастъ между огромными рѣчными долинами и горной и лѣсной областью, занимающею пространство между рѣчками. Наиболѣе крупными изъ нихъ являются Торнео, Кааліксъ, Мулео, Питео, Скееллѣтео, Умео, Онгерманъ, Индалъ, Люнгавъ, Люснавъ, Даль и Кларъ, протяженіемъ отъ 310 до 455 км. и высотой вадения отъ 345 до 868 м. Особеной живописностью отличаются рр. Онгерманъ и Индалъ. При пересѣченіи страны съ W на E по различнымъ широтамъ встрѣчаются три пояса: поясъ горъ и крупныхъ озеръ, поясъ моренъ и болотъ и поясъ морскихъ осадковъ. *Поясъ горъ и крупныхъ озеръ.* Горный крайъ III., идущій съ сѣв. Норвегіи до сѣв. Далекарліи, составляетъ полосу въ 100 км. шириной; наивысшая ея точка—г. *Кебискайса* къ Ю отъ Торнео, высотой 2185 м. надъ уровн. моря. Образование горныхъ озеръ обуславливается высотой водораздѣла (отъ 400 до 800 м.), не открывающаго вадомъ стока на З. Наиболѣе крупныя озера: Торнео-траскъ, Лангъ, Горъ-Афванъ, Сторъ-Уманъ, Малгомай, Фло и Калдъ, площадью отъ 13С до 713 кв. км.; высота надъ уровнемъ моря отъ 265 до 425 м. *Поясъ моренъ и болотъ* лежитъ между 60°—68° с. ш. и подымается на 200—500 м. надъ уровнемъ моря. Почва по большей части сохранила отпечатокъ ледниковаго періода. Древнія морены покрываютъ сложенный изъ гнейса, гранита и т. п. горный грунтъ; изъ новѣйшихъ отложеній встрѣчаются почти одни торфяныя болота. Въ этомъ же поясѣ огромныя лѣсныя области. *Поясъ морскихъ осадковъ* особенно рѣзко выступаетъ въ рѣчныхъ долинахъ, образовавшихся послѣ ледниковаго періода. Осадки эти достигаютъ обыкновенно высоты 150—200 м. надъ уровн. моря, ваданая въ материкъ отъ 100 до 150 км. *Низменность средней III.* Область морскихъ осадковъ съ ея равнинами и легко поддающеюся обработкѣ, богатою глиной почвою простирается отъ береговыхъ частей Норрланда черезъ всю низменность средней III. Коренной рельефъ этой области незначительный, но осадки почвы происходили настолько неравномерно, что болѣе или менѣе обширныя площади образовали бассейны

озера. Среди безчисленныхъ этихъ озеръ есть нѣсколько довольно значительныхъ. 4 наиболѣе крупныхъ изъ нихъ: Мэлартъ, Ельмаръ, Вэттеръ и Ваннеръ. Два первыхъ образованы р. Норрстремъ, которая несетъ 188 куб. м. въ секунду и на берегахъ которой расположенъ Стокгольмъ. Вэттеръ образованъ р. Моталой, несущою 96 куб. м. въ секунду, а Ваннеръ—Гёттой, которая у знаменитаго водопала Трольгетта несетъ около 500 куб. м. въ секунду, при чемъ высота паденія ея здѣсь равняется 327 м., а сила—220000 лошадиныхъ силъ; на устьѣ этой рѣки расположенъ г. Гётеборгъ. Характерны въ шведскѣ природѣ многочисленныя, покрытыя валунами горные гребни, пересѣкающіе равнины III. въ направленіи NNW—SSE; это длинныя, 30—40 м., и высокія, частью поросшія лѣсомъ щебневые гребни, остатки отложеній ледниковаго періода. Береговой поясъ между Богусленомъ и сѣв. Галландомъ и Смоландомъ находился нѣкогда, какъ и низменность средней III., подъ водой на глубинѣ 150—50 м. *Береговая линия* образуетъ богатые островками шхеры, доходящія на В до Огуса, а на З до Варберга. О-ва Эландъ (1345 кв. км.) и Готландъ (2959 кв. км.) представляютъ переходъ отъ изменности средней III. къ равнинѣ Скониі. Смоландская возвышенность обнимаетъ всѣ области самаго Смоланда, южнаго Вэстергётланда, Галланда, сѣв. Скониі и Блекінге, идущіяа сходство съ средней III. Навысшая точка—Оббакенъ (358 м.) и Томтабакенъ (377 м.). *Равнина Скониі* представляетъ естественно-историческую границу между скандинаво-финскою горною областью и образовавшимися послѣдѣ большимъ равнинами вокругъ южныхъ краевъ Балтійскаго моря. Пограничная линия идетъ приблизительно съ С отъ Шельдервикена къ ЮВ, напр. къ Стенгүфвуду. Отсюда къ С расширяется равнина Христианзанда одинаковой природы съ юго-зап. и южными частями Скониі. *Климатъ.* 65000 кв. км. изъ всей площади, занимаемой III., или 15% приходится къ С отъ полярнаго круга; остальная часть находится въ умѣренномъ поясѣ. Если Скандинавскій полу-въ, не смотря на свое сѣверное положеніе, пользуется сравнительно благоприятнымъ климатомъ, то это объясняется вліяніемъ протекающаго на З Гольфстрема. Непосредственнымъ послѣдствіемъ даннаго распределенія тепла является особое распределеніе атмосфернаго давленія, благодаря которому въ сѣв.-зап. Европѣ преобладаютъ вѣтры, дующіе отъ теплыхъ морей, особенно зимою. Это же обуславливаетъ необычайное повышеніе зимней температуры на берегахъ Норвегіи и весьма значительное смягченіе зимнихъ холодовъ даже во внутренней и восточной части Скандинавскаго полу-ва. Значительное протяженіе III. съ С на Ю, равноющееа болѣе нежели 1/2, расстоянія отъ полюса до экватора, уже обуславливаетъ значительное разнообразіе климата сѣверныхъ и южныхъ частей страны, которое еще усугубляется тѣмъ, что сѣв. часть защищена скандинавскою горной цѣпью отъ юго-зап. вѣтровъ и вдобавокъ находится въ

ше надъ ур. моря, нежели южная. Въ силу этихъ условий въ сѣв. части Ш. средняя годовая температура ниже нуля, между тѣмъ какъ на южномъ и юго-зап. побережьѣ она доходитъ до 7° Ц. и даже выше. Въ общемъ климатъ Ш. — континентально-морской: въ сѣв. части приближается къ первому, а въ южной — ко второму. Разница между лѣтней и зимней температурой въ Ш. гораздо значительнѣе, чѣмъ въ Зап. Европѣ, но меньше, чѣмъ во внутренней Россіи и Сибири. Наибышшая лѣтная температура (для большинства мѣстностей и большинства годовъ) около  $-30^{\circ}$  Ц., самая же низкая зима —  $15-20^{\circ}$  Ц. въ южной части и до  $-40^{\circ}$  Ц. и ниже въ сѣв. части. Уже въ Упсалѣ ( $59\frac{1}{2}^{\circ}$  с. ш.) наблюдала — 39, а даже къ С внутри страны иногда замерзаетъ ртуть. На крайнемъ Ю Ш., а также на ЮС, на берегахъ Скагеррака и Каттегата и на о-вѣ Готландѣ зима очень мягка, средняя температура января — 1 до — 2, на С она быстро убываетъ, до — 12 на берегу Ботническаго залива и до — 16 въ сѣв. долинахъ. Гораздо меньше разнится лѣтная температура. Въ большей части Ш. вѣтъ горъ июль имѣетъ 16 до 17,5. *Осадки.* Годовое количество атмосферныхъ осадковъ во всей Ш. въ среднемъ равняется 500 мм.; для двухъ же самыхъ сѣв. областей только 420; для остальнаго Норрланда 476, для Свеаланда 552 и Геталанда 574. Осадки, остающіеся въ видѣ снѣжнаго покрова, составляютъ въ Скониіи 9%, а въ сѣв. Лапландіи 36%. Держится снѣжный покровъ крайне различно — отъ 47 сутокъ въ Скониіи до 170—190 въ Лапландіи. Ледоставъ на озерахъ наступаетъ обыкновенно въ ноябрѣ-декабрѣ, въ сѣв.-восточной Лапландіи — уже въ октябрѣ. Вскрытіе и ледоходъ начинается въ апрѣлѣ въ южныхъ и среднихъ областяхъ и въ маѣ-іюнѣ въ сѣверныхъ. Море, омывающее юго-зап. берегъ Ш., почти никогда не замерзаетъ, и морское сообщеніе иногда затруднено лишь плонучимъ льдомъ. Сѣв. и средняя части Балтійскаго моря отъ Оландскаго моря до южной части Готланда, Эланда и области Кальмаръ на материкѣ тоже замерзаютъ лишь въ очень суровыя зимы и то лишь на нѣсколько верстъ отъ береговъ; зато плывущій ледъ встрѣчается тамъ часто. Туманъ — не частое явленіе въ шведскихъ водахъ. Въ Ботническомъ заливѣ и въ сѣв. части Балтійскаго моря до Готланда туманы случаются максимумъ 4—8 разъ въ мѣсяцъ (въ апрѣлѣ-маѣ); въ южной части Балтійскаго моря и въ западныхъ водахъ туманы бываютъ зимою до 7—10 разъ въ мѣсяцъ. — *Вѣтры.* Черезъ Ш. или къ С отъ нея проходятъ циклоны отъ океана, наход. на З къ С Европы, чѣмъ объясняется, какъ преобладаніе юго-западнаго направленія вѣтра и мягкой зимней климатъ Ш., такъ и довольно частыя бури въ ея водахъ. Согласно производимымъ на маякахъ измѣреніямъ силы вѣтровъ, на западномъ берегу ежегодно бываетъ 20 буръ, на южномъ 11, у Готланда 23, въ Ботническомъ заливѣ только 10. Бури эти хотя и бываютъ иногда опасными для моряковъ, все же не могутъ и сравниться съ бурями тропиковъ или около

Британіи. — *Геологія.* Въ геологическомъ отношеніи Ш. представляетъ одну изъ древнѣйшихъ странъ. Гористыя части ея главнымъ образомъ сложены изъ образованій архейскихъ и докембріюскихъ, предшествовавшихъ появленію органической жизни на землѣ. Затѣмъ главная масса страны находится на ея уровеней моря въ видѣ материка еще въ теченіе многихъ временъ, протекавшихъ со времени отложенія осадковъ сидурийской эпохи, за исключеніемъ южной части Скониіи, находившейся подъ водой еще въ сравнительно ранніе періоды, юрскій мѣловой и третичный. Площади, занятыя образованіями различнаго возраста въ Ш., составляютъ въ процентахъ: архейскими 73%, различными группами докембріюскихъ системы 9,10%, нормальными осадками кембріюской и сидурийской системы 6,4%, мѣловыми 0,70%. Къ этому надо прибавить относящіяся къ самой ранней стадіи въ геологической исторіи Ш. отложенія шельфа, песку, глина и проч., такъ назыв. четвертичныя отложенія или рыхлые землістые слои, которые вообще образуютъ болѣе или менѣе сплошной покровъ. — *Флора.* Въ отношеніи растительности Ш. дѣлится на слѣдующія поясы: горную, береговую, хвойную, дубовую и буковую. Ботаническое различіе между отдѣльными поясами обуславливается преимущественно климатическими условіями, между тѣмъ какъ разница въ растительности въ различныхъ мѣстностяхъ одной и той же полосы главнымъ образомъ объясняется исторіей образованія почвы и растительнаго покрова. Флора Ш. насчитываетъ до 1600 дикорастущихъ цвѣтущихъ растений (въ это число входятъ около 150 видовъ вышедшихъ или привезенныхъ изъ-за моря видовъ). Около 105 изъ нихъ встрѣчаются въ Скониіи, 680 въ Гельсинландѣ, 510 въ Вестерботниіи и 190 въ горныхъ частяхъ Лапландіи. Характерной чертой Ш. является то, что горная полоса лишена растительности, а также и пастбищъ, затѣмъ то, что въ Ш. лѣсная граница березовая, тогда какъ обыкновенно она бываетъ хвойная. Краснолѣсъе представлено всего двумя видами: сосной и елью. Правильная сѣвѣна хвойныхъ лѣсовъ мхамъ и голымъ скалистымъ грунтамъ, столь характерная для большей части страны, является одной изъ наиболѣе исключительныхъ чертъ шведской природы. Горы состоятъ изъ породъ сравнительно бѣдныхъ известью, и большая часть страны, находящаяся у подошвы горъ, образуетъ пресѣченную горную область. Послѣ ледниковаго періода растительность перемѣстилась. При этомъ перемѣщеніи многіе виды, вродѣ ели, не успѣли еще распространиться до своей предѣльной климатической границы, а другіе, какъ чужеземныя хвойныя породы — лиственница, пихта и др. не успѣли еще дойти сюда. — *Фауна.* Вслѣдствіе того, что и шведская фауна, какъ флора, возникла лишь после ледниковаго періода, на Скандинавскомъ полу-о-вѣ нельзя встрѣтить древнихъ видовъ, сильно отличающихся отъ древнихъ видовъ другихъ странъ Европы. Зато, благодаря климатическимъ условіямъ и обширности лѣсныхъ площадей, сохранились еще нѣкоторые виды,



почти или совсѣмъ уже исчезнушіе въ южной и средней Европѣ. Значительная протяженность страны съ С на Ю и разнообразіе климатическихъ условій обуславливаютъ и значительныя различія фауны въ разныхъ областяхъ Ш. Птицъ насчитывается въ общемъ до 289 видовъ. Въ лѣсахъ водятся королевскіе олени, козули, лани и лоси; сѣверный олень встрѣчается лишь въ видѣ домашняго животнаго. Изъ хищныхъ животныхъ водятся медвѣдь, волкъ, лисица, росомаха, барсукъ, куница и горностай, но всѣ эти породы значительно убываютъ. Въ шхерахъ довольно много тюленей. Прѣсныя воды богаты рыбой, а также мелкими раками изъ подкласса Entomostraca, имѣющихъ множество представителей въ окружающихъ Ш. моряхъ. *Народонаселение; бытъ и нравы; социальныя условія.* Населяющій Ш. народъ принадлежитъ къ германской вѣтви арійскаго племени, извѣстной подъ именемъ норманской или скандинавской. Кромѣ 5 сланскихъ мисл. жителей скандинавовъ, въ Ш. около 20000 финновъ, 7000 лапландцевъ и 20000 чед. другихъ народностей. Въ общемъ, Ш. представляеть довольно рѣдкое явленіе по этнографической однородности. Въ демографическомъ отношеніи Ш. дѣлится на три довольно рѣзко различающіяся области: 1) восточную Ш., отличающуюся частыми и ранними браками, но малою рождаемостью въ бракахъ и значительною внѣ браковъ (въ общемъ число внѣбрачныхъ рожденій составляетъ въ Ш. 10% числа всѣхъ рожденій), высокою смертностью, значительнымъ числомъ самоубійствъ, малымъ перевѣсомъ рождаемости надъ смертностью, незначительной эмиграціей; 2) западную часть южной Ш., отличающуюся малочисленными и поздними браками, плодотворностью браковъ, незначительною виѣбрачною рождаемостью, среднею или малою смертностью, рѣдкою самоубійствъ, сильнымъ перевѣсомъ рождаемости надъ смертностью, но зато и сильной эмиграціей; 3) сѣв. Ш., отличающуюся среднимъ числомъ браковъ, большою ихъ плодотворностью, малымъ числомъ виѣбрачныхъ рожденій, низкою смертностью, сильнымъ перевѣсомъ рождаемости надъ смертностью, незначительной эмиграціей. Лапландское население распределено не совсѣмъ такъ, какъ принято указывать на вѣмецкихъ этнографич. картахъ, на которыхъ вся внутренняя часть сѣв. Ш. до 62° ш. показывается заселенной лапландцами. На самомъ дѣлѣ изъ 110000 населенія Емтланда лапландцевъ всего 800, и даже въ самой Лапландіи послѣдніе образуютъ меньшинство; лишь въ одномъ, самомъ сѣверномъ приходѣ Epnöteikis они составляютъ болѣе половины жителей; въ общемъ къ нимъ принадлежитъ менѣе  $\frac{1}{10}$  всего населенія Лапландіи. 20000 финновъ преимущественно населяють лѣнъ Норрботниун, гдѣ—особенно въ долині р. Торнео—они представляютъ компактную массу. Изъ 25 лѣновъ, или округовъ, на которые дѣлится Ш., наиболѣе населены: Мальмюгусъ (400000), затѣмъ Гётебургъ и Богусъ (300000) и столица Ш. Стокгольмъ (300000), составляющая отдѣльный лѣнъ. Приростъ населенія за столѣтіе (1800

—1900) выражается почти удвоеніемъ (съ 2482582 чел. до 4724000 чел.). Перевѣсъ рождаемости за послѣднее столѣтіе увеличился съ 124 (противъ 100 случаевъ смерти) до 169. Плотность населенія крайне различна въ различныхъ частяхъ; въ сѣверной половинѣ Ш. всего 300000 жит., въ южной 4800000; 1086000 чел. приходится на города (въ 1899 г.), а на селенія 4011000; за послѣднее столѣтіе городское населеніе увеличилось съ 10% до 21%, общаго числа жит. Въ 1899 г. въ Ш. было 2 города, насчитывавшихъ болѣе 100000 жит., 1 городъ съ 50000, 7 съ 20000—50000 и 12 съ 10000—20000.  $\frac{1}{3}$  всего населенія составляютъ, какъ вообще въ Западной Европѣ, дѣти до 15 лѣтъ. Женскій полъ значительно преобладаетъ въ населеніи Ш. надъ мужскимъ: въ 1899 г. мужчинъ было 2486447, а женщинъ 2610955, т. е. на каждую тысячу мужч. приходилось прибл. 1050 женщ., тогда какъ въ Европѣ вообще на 1000 мѣч.—1026 женщ., въ Западной Европѣ 1084 женщ. Превосходитъ Ш. перевѣсомъ женскаго населенія надъ мужскимъ лишь Норвегія, Шотландія и Португалія.—Среднее годовое число браковъ въ пятилѣтіе 1891—1895 гг. равнялось 201812 на миллионъ жителей; среднее годовое число рожденій на каждую 1000 замужнихъ женщинъ отъ 15 до 45 лѣтъ (за полбѣка, 1851—1900 гг.—292). Среднее годовое число смертныхъ случаевъ за десятилѣтіе 1886—95 гг. 16,49 на каждую тысячу жителей; это самая низкая смертность, когда либо наблюдавшаяся въ Европѣ. Особенно выгодно отличается Ш. отъ другихъ европейскихъ государствъ малою дѣтскою смертностью: въ возрастѣ до 5 лѣтъ въ Ш. умираютъ на 41% меньше, нежели въ Зап. Европѣ, на 34% меньше нежели во Франціи и на 31% меньше, нежели въ Англіи. Средняя продолжительность жизни въ Ш.:

	Обоихъ половъ вмѣстѣ.	Мужск.	Женск.
1755—1775 гг. . . . .	35,20 лѣтъ	33,90	36,60
1816—1840 > . . . . .	41,43 >	39,50	43,56
1861—1870 > . . . . .	44,58 >	42,80	46,37
1881—1890 > . . . . .	50,02 >	48,55	51,47.

Такимъ образомъ, съ прошлаго столѣтія средняя продолжительность жизни въ Ш. увеличилась на 15 лѣтъ. Средняя продолжительность жизни въ деревняхъ доходитъ даже до 51,58 лѣтъ, но въ городахъ—лишь до 43,38. Сильно возрасла эмиграція; въ теченіе послѣднихъ 45 лѣтъ эмигрировало 916000 чел., изъ которыхъ лишь 125000 возмѣщены путемъ иммиграціи изъ другихъ странъ или возвращенія эмигрантовъ. Наружность шведовъ свидѣтельствуетъ объ ихъ чисто германскомъ происхожденіи; это очень рослый, хорошо сложенный народъ, свѣтловолосяый, съ высокими широкимъ лбомъ и голубыми или сѣрыми глазами. Средній ростъ шведа въ 30—35 лѣтѣ—170,8 см. Статистика отмѣчаетъ увеличеніе роста новобранцевъ за послѣднія 50 лѣтъ на 3 см. Образованіе поставленное народное образованіе въ Ш., давшее поголовную грамотность уже нѣсколькимъ поколѣніямъ, представляеть залогъ дальнѣйшаго развитія народа какъ духовнаго, такъ и физическаго. Харак-

торныя черты шведской нации — челоѣколюбіе, привѣтливость, любовь къ природѣ, любознательность, преданность порядку, нерасположеніе ко всякаго рода произволу, организаторскія способности. Развивалась Ш. на чисто германскихъ началахъ, безъ того вліянія римской культуры и римскаго права, которое было такъ сильно на европейскомъ материкѣ. Политическая власть съ 1866 г. главнымъ образомъ въ рукахъ народа: въ риксдагъ засѣдаютъ 100 членовъ изъ крестьянскаго сословія. Распределение имущества оставляетъ желать лучшаго въ смыслѣ равномерности:  $\frac{1}{8}$  всего имущества распределена между 2% всего населенія. Благосостояніе народа, въ общемъ, все-таки возрастаетъ. Въ 1801—

20 гг. потребление ржи и пшеницы равнялось 88 кгр. въ годъ на челоѣвка, въ 1841—60 гг. 111 кгр., въ 1891—95 гг. 175 кгр. Земледѣльческое населеніе питается лучше, нежели обитатели дѣсной и горной областей. Въ старину главною пищею служила рожь, въ послѣднее время все больше и больше входитъ въ употребленіе пшеница, которая часто бываетъ въ одной цѣнѣ съ рожью. Въ Норрландѣ и Далекарли въ ходу смѣшанная мука — ржаная съ ячменною или овсяною. Такъ называемый «кнэкебрэдъ», въ видѣ сухихъ лепешекъ, можетъ сохраняться очень долго безъ ущерба для вкуса. Годовое потребление на челоѣвка важнѣйшихъ продуктовъ видно изъ слѣдующей сравнительной таблицы:

	Пшеница и рожь.	Картоф. кilogрам.	Кофе. гектограм.	Чак.	Сахаръ. кгр.	Табакъ. гектогр.	Водка. литровъ.	Пиво.	Вино.
Швеція . . . . .	175	242	34,5	0,31	16,08	10,53	6,67	27,6	0,6
Россия . . . . .	172	142	0,5	3,09	4,84	3,65	9,40	4,6	3,3

Мяса потребляется (по статист. свѣдѣніямъ за 1885—88 гг.) 28 кгр. въ годъ на челоѣвка, что почти равняется среднему потребленію мяса въ Европѣ вообще. Шведскій народъ не избѣгъ общаго тяготѣнія къ интернаціональному современному костюму; старинные костюмы сохранились въ народѣ лишь кое-гдѣ въ Далекарли и Лапландіи. Среди высшихъ и среднихъ интеллигентныхъ классовъ въ послѣдніе годы обнаруживается стремленіе вновь ввести въ моду національныя одѣянія, служація по преимуществу для особыхъ праздничныхъ случаевъ, экскурсій и спортивныхъ развлеченій. Въ общемъ требованія народа по части одѣжды сильно возрасли, и внѣ работы шведскій простодушнѣе почти не отличается по костюму отъ буржуа. Жилища въ Ш., соотвѣственно климатическимъ условіямъ страны, отличаются солидностью построекъ, снабженными желѣзными печами и по большей части двойными рамами. Въ сельскомъ быту, особенно въ сѣв. областяхъ, преобладаютъ деревянныя постройки, да и въ городахъ ихъ много, не смотря на старанія законодательства ограничить ихъ распространеніе. Традиціонное жилище шведскаго крестьянина — небольшой домикъ, состоящій изъ сѣней и одной большой комнаты, совмѣщающей въ себѣ и кухню, и спальню; смотря по зажиточности владѣльца, срубъ увеличивается и прибавляются еще комнаты, или же пристройки наверху. Въ сѣв. Ш. не въ рѣдкость встрѣтять во дворѣ зажиточныхъ крестьянъ по нѣскольку такихъ домиковъ. Пристройки обыкновенно примыкаютъ къ дому, окружая большой четырехугольный дворъ. Къ большинству крестьянскихъ дворовъ принадлежатъ огородъ и садъ. Вліяніе моды и стремленіе къ комфорту сказывается и въ этой области: крестьянскія постройки все чаще и чаще отступаютъ отъ простаго традиціоннаго типа, приближаясь къ типу виллы; традиціонная красная окраска съ бѣлыми каймами около оконъ и дверей замѣняется претенціозной разноцвѣтной; крыши, вмѣсто дерева или черепицы, кроютъ желѣзомъ или толемъ и т. п. Шведскіе города болѣею частью воз-

никли въ средніе вѣка, многие въ XVI—XVIII вв., и лишь съ десятокъ—въ XIX в. Наиболѣе сохранилъ свой древній характеръ живописный Висбю; много средневѣковыхъ построекъ сохранилось также въ центральной части Стокгольма. Вообще же города успѣли принять современный европейскій отпечатокъ; главная причина — опустошительныя войны и пожары; немало способствовали измѣненію фیزیоміи городовъ и жагда новизны, вліяніе моды. Образъ жизни образованныхъ классовъ почти тотъ же, что въ Западной Европѣ вообще, да и различіе въ этомъ смыслѣ между отдѣльными классами въ Ш. все болѣе сглаживается. Какъ въ городскомъ, такъ и въ сельскомъ быту замѣчается стремленіе сдѣлать хозяйство и уменьшить число наемныхъ рабочихъ или домашней прислуги. Народная перепись 1870 г. показала, что на каждую 1000 отдѣльныхъ хозяйствъ приходилось 195 наемныхъ работниковъ, а по переписи 1890 г. послѣднихъ оказалось уже только 129. Масса женщинъ изъ простыхъ классовъ эмигрируетъ, по-тому, въ Америку, гдѣ большой спросъ на прислугу изъ Ш., отличающаяся чистоплотностью и расторопностью. Въ сужденіи о нравственности народа приходится опираться преимущественно на отрицательныя данныя, вродѣ выѣбрачныхъ рожденій, разводовъ, самоубійствъ и преступленій. На 1000 незамужнихъ женщинъ и вдвовъ 20—45 г. приходилось въ 1886—1895 гг. среднимъ числомъ 36,9 незаконныхъ рожденій въ годъ. Число разводовъ, достигавшее въ 1831—1840 гг. 35,1 въ годъ на каждый миллионъ жителей, въ 1891—1895 гг. равнялось уже 61,3. Регламентированная проституція существуетъ лишь въ 2 городахъ, Стокгольмѣ и Гетеборгѣ. Въ 1865 г. проституттокъ въ Стокгольмѣ было 230 на каждыя 100000 жителей, а въ 1898 г. лишь 151; въ Гетеборгѣ въ 1887 г. — 102, въ 1899 г. — 75. Вечерскими боѣвцами были поражены въ 1861—1865 гг. ежегодно 118 чел. изъ 100000, въ 1891—95 гг. — лишь 91. Число самоубійствъ сильно увеличивается, какъ видно изъ слѣдующей таблицы:

Число самоубийств, на 100000 жителей по каждой группѣ.

Всего.	Мужчинъ.						Женщинъ.						
	до 25 л.		отъ 25 до 50 л.		Старше 50 л.		до 25 л.		отъ 25 до 50 л.		Старше 50 л.		
	жен.	кол.	жен.	кол.	жен.	кол.	замуж. нѣж.	незамуж.	замуж. нѣж.	незамуж.	замуж. нѣж.	незамуж.	
1831—1850 гг. . . . .	6,47%	13,1%	5,6	18,6	28,4	19,6	22,2	1,5	2,6	3,2	6,3	5,3	3,7
1851—1870 гг. . . . .	7,21%	14,2%	5,5	16,5	30,2	23,4	35,8	2,4	2,8	3,3	6,6	5,8	6,5
1871—1880 гг. . . . .	8,68%	7,2%	6,1	18,1	36,7	26,9	54,4	3,1	2,9	4,2	8,0	7,1	8,6
1881—1890 гг. . . . .	10,74%	7,3%	8,4	19,9	41,6	34,8	65,3	3,2	5,4	4,3	11,1	8,0	8,4
1891—1895 гг. . . . .	14,40%	9,1%	9,6	22,2	50,2	38,5	86,9	2,3	15,6	5,8	22,1	11,3	12,1

Наибольшее увеличеніе числа самоубийствъ даютъ, такимъ образомъ, группы холостыхъ мужчинъ, перешедшихъ за черту зрѣлости, и молодыхъ незамужнихъ женщинъ. Число болѣе крупныхъ преступленій, равнявшееся въ 1861—65 гг. 53,0 на каждые 100000 жит., въ 1891—95 гг. спустилось до 41,5 на то же число жителей. Главными причинами этого пониженія признаются: уменьшеніе потребления крѣпкихъ напитковъ (Гётеборгская система), про-

грессъ народнаго образованія, увеличеніе благосостоянія, усиленіе релігіозныхъ и другихъ гуманитарныхъ движеній. Немалую роль играютъ и эмиграціи, удаляющая изъ страны не только наиболее дѣятельный и предприимчивый, но и наиболее беззаконный элементъ.

*Экономическое положеніе.* Изъ занимаемой Ш. площади въ 41786227 гектар. на озеро и рѣки отходятъ 3666739 гектар.; остальные 41194488 гект. распредѣляются такъ:

Всего гектаровъ.		
Воздѣл. земли.	Подъ лѣсомъ.	Прочей земли.
4996000	19985000	16138000

% всей площади.		
Воздѣл. земли.	Подъ лѣсомъ.	Прочей земли.
12,1	48,6	39,3

Промыслы.	% всего народонаселенія.		
	1870 г.	1890 г.	1899 г.
Сельское хоз. и рыбн. пром.	72	61	56
Лѣсн. и горн. промысл.	15	23	27
Торговля и транспортъ	5	9	10
Служба каз. и частн., лит., своб. худож. и пр.	8	7	7
Итого	100	100	100

ставляютъ одну изъ главныхъ источниковъ естественныхъ богатствъ, но, требуя для своей разработки меньшей рабочей силы, кормятъ меньшее число людей. Остальные 16 милл. гект., не входящие въ площадь воздѣлыв. земли, тоже содержатъ значительныя естественныя богатства. Такъ въ Ш. находится огромныя залежи чистой жѣл.-руды, и горное дѣло является одною изъ важнѣйшихъ отраслей промышленности, расширяющаяся изъ года въ годъ и доставляющая все больше дохода. Торговля и транспортъ Ш. тоже весьма значительны и продолжаютъ прогрессировать. Менѣе значенія представляютъ рыбные промыслы, еще меньше — охотничьи, игравшіе прежде большую роль въ экономикѣ страны. Въ послѣднее сорокалѣтіе въ Ш. вообще замѣчается поворотъ въ пользу усиленія и преобладанія промышленности обрабатывающей. Слѣдующая таблица показываешь распредѣленіе національнаго богатства Ш.

Хотя площадь воздѣлываемой земли и составляетъ всего 12% всей площади Ш., тѣмъ не менѣе на каждого жит. приходится по одному гектару (въ Зап. Европѣ — всего по 2/3), и главнымъ источникомъ существованія для населенія Ш. остается пока сельское хозяйство. Лѣсные угодья, превосходящія площадью каждую изъ прочихъ земельныхъ группъ Ш., со-

Оцѣночная стоимость недвижимаго имущества въ Ш. въ милл. кронъ.

	Оцѣнка недвижимаго имущества.			Принадлежащаго.			Принадл. частн. лицамъ.		Принадл. казѣ.	
	Воздѣл. земля.	Прочихъ.	Итого.	Частн. лицамъ.	Казнѣ и общин.	Коммунальн. и общин.	Воздѣл. земля.	Проч.	Воздѣл. земля.	Проч.
1862 г. . . . .	1844	470	2314	2247	31	36	1827	420	17	14
1870 » . . . . .	1691	597	2288	2165	46	77	1666	499	25	21
1876 » . . . . .	1931	850	2781	2614	62	105	1898	716	33	29
1879 » . . . . .	2209	1052	3261	3011	124	126	2142	869	67	57
1884 » . . . . .	2322	1363	3685	3378	151	156	2241	1137	81	70
1887 » . . . . .	2239	1533	3772	3439	158	175	2159	1280	80	78
1900 » . . . . .	2494	2536	5030	4502	253	275	2355	2147	139	114

## Доходъ съ недвижимаго имущества, а также съ капитала и труда.

	Среднее число населения въ году, тыс.	А 5% стоимости недвижности по оценкѣ, въ тыс. кроунъ.	В Доходъ съ капитала и труда, въ тыс. кроунъ.	Всего тыс. кроунъ.	Кроунъ на жителя.		
					А	В	Итого.
1866—1870 г.	4166	115977	160427	276404	28	38	66
1881—1885 »	4605	177271	326976	504247	38	71	109
1896—1900 »	5032	236689	602125	838814	47	120	167
1900 »	5116	251518	715938	967456	49	140	189

	Съ капитала.	Съ казенной службы.	Съ частной службы.	Съ промышл-коммерч. предпрят. и др.	Всего.
1866—1870 г.	16831	32617	18162	92817	160427
1881—1885 »	26050	56871	45538	198517	326976
1896—1900 »	32915	81892	136604	350714	602125
1900 »	38223	89907	172503	415305	715938

Стоимость недвижимаго имущества Ш. увеличилась въ течение лѣтъ несли сорока лѣтъ больше чѣмъ вдвое. При этомъ надо еще имѣть въ виду, что оценка ниже дѣйств. стоимости. Меньше всего увеличилась стоимость воздѣльв. земли (на 35%). Стоимость строений, домовъ, заводовъ и т. п. увеличилась на 440%. Доходъ съ капитала и труда вообще поднялся почти на 350%, доходъ съ промышл. и коммерч. предпрятій въ частности—почти на столько же. Национальное имущество Ш. въ 1885 г., за вычетомъ госуд. долга, равнявшееся 654230000 кр., въ 1898 г. равнялось уже 8993700000 кр., т. е. увеличилось на 245,7 милл. кроунъ. Такъ какъ въ 1885 г. жителей въ Ш. было 4683000, а въ концѣ 1898 г.—5063000, то на каждого жителя пришлось приростъ въ 360 кроунъ. *Сельское хозяйство* даетъ средства къ существованію 56% всего населенія Ш. Земледѣліе сокращается въ послѣднее время, но все же стоитъ довольно высоко. Въ 1898 г. было засеяно зерновыми хлѣбами 1702972 гектара. Средняя жатва за 1891—1900 г. на 1 гектаръ: пшеницы 15,73, ржи 14,64, ячменя 14,36, овса 13,13, гороха 14,27 децинеровъ. По вѣсу шведские зерновые хлѣба вообще весьма удивительны. Наприм. въ 1891—1900 г. 1 гектар. вѣсилъ: пшеницы 78,1 кгр., ржи 72,7 кгр., ячменя 63,5 кгр., овса 48,1 кгр., гороху 79,3 кгр. Вывозъ сельскохозяйственныхъ про-

дуктовъ Ш. вообще превышаетъ ввозъ: за 1891—1895 гг. излишекъ составилъ 113754000 кроунъ, но приходится онъ главнымъ образомъ на долю *скотоводства*, продуктовъ же земледѣлія вывезено было за тотъ же періодъ на 20833000 кроунъ меньше, чѣмъ ввезено. Въ 1898 г. въ Ш. числилось лошадей 523000, овецъ 1291000, рогатого скота 831000 гол., козъ 79000, свиней 816000. Въ 1891—95 г. г. вывозъ скота превысилъ ввозъ на 34584000 кроунъ (въ 1871—75 г. всего на 10 милл.). *Молочное хозяйство* въ Ш. въ настоящее время, благодаря энергичнымъ заботамъ правительства и самого населенія, поднялось почти на высоту перваго въ Европѣ—датскаго. Главный подъемъ его начался съ 1890-хъ гг. Предметомъ вывоза является масло, котораго вывозится въ годъ на сумму около 40 милл. кроунъ. *Лѣсоводство*. Лѣса покрываютъ въ Ш. около 48% всей площади, за вычетомъ занимаемой внутренними водами. На каждого жителя приходится почти 400 гект. лѣса (въ Европѣ вообще—около 80). Точныхъ свѣдѣній о распределеніи лѣсныхъ угодій не имѣется, но можно составить себѣ о немъ приблизительное понятіе изъ таблицы, показывающей распределеніе земельныхъ угодій вообще, за исключеніемъ воздѣльваемой земли. Последняя составляетъ немного меньше 5 милл. гект.; на остальныхъ землѣ приходится, слѣд., 36123121 гект., распределенныхъ такъ:

	Нижне границы хвойныхъ лѣсовъ	Выше границы хвойныхъ лѣсовъ.	В с е г о .
Во владѣніи казны . . . . .	6900506 гект.	6675224 гект.	13575730 гект.
» » коммуналь . . . . .	641754 »	—	641754 »
» » частныхъ лицъ . . . . .	21905637 »	—	21905637 »
Итого . . . . .	29447897 гект.	6675224 гект.	36123121 гект.

Начиная съ 1860 г. казна постоянно увеличиваетъ площадь принадлежащихъ ей лѣсовъ путемъ прикупокъ. Стоимость казенныхъ лѣсовъ опредѣляется приблизительно въ 72 милл.

кроунъ. Валовой доходъ казны съ лѣсовъ равнялся въ 1890 г. 3190426 кроун., а чистая прибыль—2242543 кроун.; въ 1895 г. доходъ—4262400 кр., чистая прибыль—5228724 кроун.

По вывозу дѣсныхъ матеріаловъ Ш. занимаетъ первое мѣсто въ свѣтѣ, какъ это видно изъ

Швеція.	Австро-Венгрія.	Финляндія.	Канада.	Россия.	Соед. Штаты.
1891—95 гг. на 113 мил. кр.	93 мил. кр.	87 мил. кр.	84 мил. кр.	82 мил. кр.	76 мил. кр.

**Рыбные промыслы.** Въ старину рыбными промыслами кормилась значительная часть населенія Ш., окруженной съ трехъ сторонъ морями и изобилующей внутренними водами; теперь же промыслы эти упади, и число живущихъ ими не превышаетъ 50000. За пятилѣтіе 1891—95 гг. доходъ отъ рыбныхъ промысловъ исчисленъ всего въ 9 милл. кронъ, изъ которыхъ ловля рыбы у береговъ дала 4 милл., морскал — 1,5 милл., въ прѣсныхъ, внутреннихъ водахъ—3,5 милл. Вывозъ рыбы изъ Ш. крайне незначителенъ; ввозъ превышаетъ вывозъ (въ 1899 г. 43176 децитоннъ противъ 4226). **Горное дѣло.** **Металлургия.** Когда-то Ш. занимала въ этомъ отношеніи передовое мѣсто; теперь ее обогнали другія страны, но все же горное дѣло въ Ш. продолжаетъ сильно развиваться и совершенствоваться. За 1899 г. добыто жельзной руды и другихъ металловъ и минераловъ 2957243 тон., на 19 милл. кронъ: первое мѣсто занимаетъ жельзная руда—2435000 тон., второе каменный уголь—239344 тон.; затѣмъ идутъ: огнеупорная глина—129875 тон., цинкъ—65159 тон., мѣдь—22334 тон., серебро и свинецъ—5730 тон. и т. д. Добываніемъ металловъ и минераловъ занималось въ 1899 г. 13097 чел.; доходъ владѣльцевъ шахтъ и рудниковъ равнялся 4,3 милл. кронъ; обработкой

металловъ занимались 16717 чел., доходъ отъ нея равнялся 7,8 милл. кронъ. Всего добываніе и обработка минераловъ и металловъ кормили 29814 чел. рабочихъ и дали доходу свыше 12 милл. кронъ, а все горное дѣло и связанная съ нимъ отрасли промышленности кормятъ свыше 125000 чел. (по народной переписи 1890 г.). Ввозъ и вывозъ рудъ, металловъ и минераловъ почти одинаковы. Объясняется это огромнымъ ввозомъ каменнаго угля и кокса. Соотношеніе сильно измѣняется, если взять ввозъ и вывозъ только жельза и стали; первый выражается цифрою 3—4 милл. кронъ ежегодно, а второй—32—42 милл. кронъ (въ 1895—99 гг.). Обработка жельза сводится, главнымъ образомъ, къ выдѣлкѣ ковельнаго и прокатнаго жельза. Въ 1899 г. перваго было выдѣлано 497727 тон., вывезено 93875 тон., ввезено 52648 тон., такъ что въ странѣ остается 436480 тон. или 90 кгр. на жителя. Выдѣлкой прокатнаго жельза были заняты въ 1899 г. 10½ завода, выпустившихъ всего 335706 тоннъ; вывозъ прокатнаго жельза равнялся 31,53 милліоновъ кронъ или 75% всего вывоза жельза и стали за этотъ годъ. Слѣдующая таблица показываетъ среднюю годовую добычу другихъ минераловъ и металловъ, кромѣ жельзной руды:

За пятилѣтіе.	Золота кгр.	Серебра кгр.	Свинца децит.	Мѣди децит.	Сѣры децит.	Жел. куп. децит.	Мѣди куп. децит.	Квасцовъ децит.
1881—85 гг.	24,80	1113	2694	7708	2465	4027	—	2312
1886—90 »	77,58	4254	2744	8358	562	4668	3038	5422
1891—95 »	93,90	3478	6360	4796	350	3609	7538	3606
1896 г.	106,25	2290	10662	1789	—	1051	12874	1642

За все XIX стол. добыча золота не превысила 1728 кгр. Серебра съ 1800 г. по 1899 г. добыто 400000 кгр. Добываніе мѣди въ Фалунѣ началось еще въ серединѣ XIV стол. и до сихъ поръ съ добыто около 500000 тон. **Обработывающая промышленность.** Наибольше

нагляднымъ мѣриломъ развитія шведской промышленности вообще является сильное и постоянное увеличеніе потребленія каменнаго угля и кокса: въ теченіе 30 лѣтъ оно возросло съ 370000 тоннъ въ годъ почти до 3400000 тоннъ, т. е. съ 100 кгр. на жителя до 660 кгр.

1898 г.

Отрасли промышленности.	Число заводоу.	Число рабочихъ.	На какую сумму произв.
Произв. нишевыхъ и питьевыхъ продуктовъ . . .	4918	34482	347376 тыс. кр.
» фабрик. изъ дерева и дѣсна матер. . . . .	1531	62995	195150 » »
» жельзодѣлательное и чугуно-литейное . . .	266	15797	135948 » »
» металл. фабрикатовъ, сел.-хоз. орудій, машинъ, кораблей и пр. . . . .	1363	49921	126482 » »
» мануфактуръ, прядильное и ткацкое . . . .	824	35758	116142 » »
» фабрик. изъ камня, глины, угля и торфа . .	1487	41370	56977 » »
» фабрик. изъ кожи, шкуръ и волоса . . . .	685	7461	24271 » »
» писчей бумаги и фабрикат. изъ бумаги . .	131	6968	22660 » »
» маслъ, дегтя, резины и т. н. . . . .	209	2477	17247 » »
Обработка руды . . . . .	460	13527	16048 » »
Произв. фабрикат. изъ различ. растит. веществъ .	32	615	1870 » »
» химич. препаратовъ . . . . .	271	2344	12667 » »
Прочія отрасли . . . . .	371	7068	14560 » »

Итого . . . . . 12548 280783 1087398 тыс. кр.

Одною отраслю промышленности—спичечным производством—Ш. прославилась на весь мир. Начало ему положено было въ 1844 г. въ Елчбингъ, гдѣ теперь находится огромные заводы, разсылающие спички по всему свѣту. Всѣхъ заводовъ 27; въ 1898 г. на нихъ работало 5803 рабочихъ; спичекъ выработано на сумму 8200 тыс. кронъ, вывезено на 1179 тыс. кронъ.

*Торговля отъишла.* Во вѣншей торговлѣ Ш. произошелъ за послѣднее полстоѣтїе огромный подъемъ. Въ 1836—1840 гг. торговые обороты Ш. составляли 57 милл. кронъ еже-

годно, а въ 1899 г.—уже 863 милл. 50 зѣтъ тому назадъ Ш. стояла въ сторонѣ отъ мировой торговли. Въ 1850—1870 гг. совершился переходъ къ новымъ условїямъ, особенно давшей себя знать въ пятнадцатѣ 1871—1875 гг., когда годовая сумма торговыхъ оборотовъ повысилась на 75% въ сравненїи съ предыдущимъ пятнадцатїемъ. Сильное увеличеніе ввоза въ послѣдніе годы объясняется отчасти увеличеніемъ потребностей населенїа, отчасти все возрастающимъ спросомъ на уголь, сырье и машины для быстро развивающейся обрабатывающей промышленности.

### Ввозъ и вывозъ за 1836—1899 г.

	Среднее число народонаселенїа въ году, тыс. жит.	Средняя годовая сумма въ тыс. кронъ.			Сколько кронъ на жителя.		
		Ввозъ.	Вывозъ.	Всего.	Ввозъ.	Вывозъ.	Всего.
1836—1840 гг. . . . .	3083	27252	29888	57140	8,84	9,69	18,53
1851—1855 » . . . . .	3558	60145	61738	121883	16,90	17,35	34,25
1856—1860 « . . . . .	3727	80953	78983	159936	21,72	21,19	42,91
1861—1865 » . . . . .	3993	100826	92467	193293	25,25	23,16	48,41
1866—1870 » . . . . .	4166	132626	126723	259349	31,84	30,42	62,26
1871—1875 » . . . . .	4274	246372	204525	450897	57,94	47,85	105,49
1899 г. . . . .	—	504789	353185	862974	99,36	70,51	169,87

Самую крупную статью ввоза составляютъ каменный уголь и коксъ, на 30—40 милл. кронъ въ годъ, а въ 1899 г. даже на 82 милл., затѣмъ мануфактурные товары — 47 милл., колонїальные—38½ милл., масло, сало, дотго, резина—30 милл., хлопчатая бумага и шерсть—26 милл., нитки и пража—21 милл., шкурки и кожи—18 милл., орудїя и машины—14 милл., фрукты—13 милл., стальные и желѣзные издѣлія (особенно рельсы)—9½ милл., вино, спиртъ и коньякъ—8 милл., краски—6 милл. Главная статья вывоза: лѣсные матеріалы—40 милл. кронъ, живой скотъ, сало и соленая рыба—48 милл., желѣзо—42 милл., масло—40 милл. Вывозъ по этимъ статьямъ превышаетъ ввозъ на 220 милл. Въ Россїю Ш. вывозитъ главнымъ образомъ желѣзо, сталь, машины, пароходы, ввозитъ изъ Россїи зерновые хлѣба, отруби, жмыхи, ячмя, коноплю, керосинъ. Таможенные доходы Ш. за 1891—1895 г. равнялись 37372 тыс. кронъ, при среднемъ числѣ населенїа 4832000 и среднемъ годовомъ ввозѣ на 351600 тыс. кронъ, что составл. 10,6% ввоза и 7,73 кронъ на жителя, тогда какъ въ Европѣ вообще таможенныя пошлины составляютъ всего 8,6% суммы ввоза в 14 кронъ на жителя (въ Сѣверо-Американскихъ Штатахъ — 22,1% ввоза и 9,71 кронъ на жителя). *Внутренняя торговля.* И во внутренней торговлѣ Ш. замѣчается значительный подъемъ. Въ 1845 г. торговлей занимались всего 7000 чел., а въ 1898 г. уже 27407 чел. Развитію внутренней торговли сильно содѣйствуютъ прекрасные пути сообщенїа, особенно водные, по безчисленнымъ рѣкамъ и озерамъ. *Торговой флотъ* Ш. составлялъ въ 1898 г. 2821 судно, вмѣстимостью въ 557386 тоннъ, изъ которыхъ 291:392 тонны приходятся на парусныя суда.

Судоходство внутреннее и вѣншее выразилось за 1898 г. цифрой въ 266946 судовъ (вмѣстим. 37847360 тоннъ), перебывавшихъ въ шведскихъ гаваняхъ (суда, подерживающїя мѣстное сообщенїе между гаванями, исключаются, а также всѣ суда вмѣстимостью менѣе 10 тоннъ). Значительной помѣхой шведскому судоходству служатъ то, что въ сѣверныхъ областяхъ гавани долго бывають заперты льдомъ. Съ теченїемъ времени судоходство, однако, стѣсняется льдомъ все на меньше и меньшіе сроки, отчасти благодаря успѣшному движенію пароходовъ, снабженныхъ ледорѣзками. Судовъ заграничнаго плаванїа леребывало въ шведскихъ гаваняхъ за 1898 г. всего 69323, вмѣстимостью въ 15875091 тоннъ; изъ нихъ было шведскихъ 35525 судовъ, вмѣстимостью въ 6719400 тоннъ, а чюсторонныхъ 33798 судовъ, вмѣстимостью въ 9653891 тронны.

*Пути сообщенїа, жел. дороги.* Сооруженїе жел.-дор. путей началось въ Ш. сравнительно недавно (1856), но велось съ такой энергїей, что въ настоящее время протяженїе рельсовыхъ путей составляетъ 11200 км., да приступлено къ продолженію (или уже полученны концессїи на постройку) на 1000 км. слишкомъ. Узкоколейныхъ жел.-дорожныхъ рельсовыхъ путей 2510 км., т. е. около ¼ общаго количества. Въ соотношенїи съ численностью населенїа Ш. имѣетъ самую густую въ Европѣ желѣзнодорожную сѣть: на каждыя 10000 жит. приходится 21 км. желѣзнодорожныхъ путей, между тѣмъ какъ въ Европѣ вообще среднимъ числомъ неполныхъ 7 км., а въ Швейцарїи, напр., 12. Казенныхъ желѣзнодорожныхъ путей — 3849 км., частныхъ — 7351 км. Всѣ шведскїе желѣзнодорожные пути однокольные; въ районахъ усиленнаго движенїа предполагается ввести двухколейную

систему. Съ исключительно стратегической тѣлью въ Ш. не сооружено ни одного желѣзнодорожнаго пути, но планы всѣхъ новыхъ желѣзнодорожныхъ путей должны быть представляемы на разсмотрѣніе генеральнаго штаба. Вложенный въ сооруженіе желѣзныхъ дорогъ въ Ш. капиталъ равнялся въ концѣ 1899 г. 700 милл. кронъ или 65000 кронъ на каждый километръ, въ Европѣ вообще средній расходъ на километръ почти въ 4 раза больше. Объясняется это отчасти тѣмъ, что шведскія дороги одноколѣйныя, главныя же образуютъ—тѣмъ, что значительное число земельныхъ участковъ въ Норрландѣ были уступлены подъ полотно желѣзныхъ дорогъ безвозмездно. Не смотря на одноколѣйную систему, несчастія очень рѣдки. За 40 лѣтъ (1856—95) убито всего 19 пассажировъ, изъ нихъ 11 по собственной неосторожности, и получили болѣе или менѣе серьезные увѣчья 30 чел., изъ нихъ по собственной неосторожности—15. Пострадавшихъ не по своей винѣ было, такимъ образомъ, 23 или 1 на 216 милл. пассажировъ-километровъ. Дохода казенныя жел. дороги дали за 1898 г. 4,40% на затрач. капиталъ, частныя—5,72%. *Шоссейныя и другія колесныя дороги* къ концу 1895 г. было 59550 км. Субсидія отъ казны на содержаніе колесныхъ дорогъ — до 1 милл. кронъ (въ 1900 г.). На проложено новыхъ и перекладку старыхъ колесныхъ дорогъ съ 1841 г. по 1895 г. ассигновано казною 16½ милл. кронъ; общій расходъ на эти дороги простирался до 25,94 милл. кронъ. Въ 1895 г. почтово-пассажирскихъ станцій на всѣхъ колесныхъ дорогахъ было 1518, съ среднимъ разстояніемъ между ними въ 25 км. *Водныя пути.* Не смотря на обиліе естественныхъ водныхъ путей, Ш. одно изъ первыхъ въ Европѣ взялась за сооруженіе искусственныхъ. Въ 1810—1832 гг. сооружены были грандіозный Гѣтскій каналъ, соединяющій Балтійское море съ озерами Вестернъ и Веннернъ. Длина его 201,5 км., глубина 3 м., ширина дна 14,3; 58 шлюзовъ. Обошлася ояъ свыше 15 милл. кр. Сооруженіе всѣхъ шведскихъ каналовъ обошлось въ 32½ милл. кр. слинкомъ. Въ 1898 г. по каналамъ прошли 103390 судна, въ томъ числѣ пароходовъ 46588 (вмѣстимостью 2123015 тоннъ), парусныхъ крупныхъ судовъ 11969 (573103 тонны), мелкихъ 9447 (31251 тонны), бревенчатыхъ плотовъ 4135; судового сбора получено 1220087 кр. Число и протяженіе естеств. водныхъ путей съ точностью не установлено; послѣднее выражается сотнями тысячъ. *Гавани и доки.* Естественныхъ гаваней въ Ш. безчисленное множество, улучшенныхъ же путемъ искусственныхъ сооружений — сравнительно мало. Главныя: Гѣтеборгская,

Гальмстадская, Гельсингборгская, Мальмьская, Стокгольмская, Юстаская, Кальмарская и Висбюская. Въ 1893 г. въ 225 гаваняхъ получено судового сбора 1799092 кр. Доки пьются въ Гѣтеборгѣ, Мальмѣ, Осергамнѣ, Норчѣингѣ, Стокгольмѣ и др. городахъ. 1 казенная верфь въ Стокгольмѣ и 6 въ Карлскронѣ. *Почта, телеграфъ, телефонъ.* Правильное почтовое сообщеніе въ Ш. совершается на протяженіи 58188 км.; изъ этого числа на колесныя дороги приходится 29059 км., на жел. дор. 10577 км., на водные пути 18552 км. Число почтовыхъ отправленій равнялось въ 1899 г. 254,24 милл.; газетныя бандероли составляли 59%. Доходъ съ почты за 1899 г. равнялся 11121372 кр., расходъ—10259599. Телеграфна сѣтъ Ш. равнялась въ 1899 г. 14572 км въ линіяхъ и кабеляхъ и 45521 км въ проводахъ. Казенныхъ телеграфныхъ станцій было 178, изъ нихъ 4 съ постояннымъ приемомъ денегъ джемъ и почтою. Кроме того при казенныхъ жел. дор. дѣйствовали 333 телеграфн. станціи, при частныхъ—912. Для облегченія пользованія телеграфной сѣтью устроенъ приемъ денегъ на телефонныхъ станціяхъ (и у частныхъ телефонныхъ абонентовъ), откуда деньги телефонируютъ ближайшей телеграфной станціи. Въ нѣкоторыхъ городахъ организованно также передача приходившихъ денегъ по телефону съ главной на городскія телеграфныя станціи. Доходъ съ телеграфа въ 1899 г. достигъ 1841578 кр., расходъ — 1434407 кр. Вообще почтово-телеграфные доходы почти цѣлкомъ идутъ на нужды почтово-телегр. вѣдомства, чѣмъ достигается образованіе эксплуатанія этихъ учрежденій и обезпечивается хорошее положеніе служащихъ. *Телефонное дѣло* въ Ш. достигло особенной высоты, благодаря конкуренціи между казеннымъ телефономъ и частнымъ телефоннымъ обществомъ. Услугами телефона пользуются въ Ш., какъ ипгдѣ въ Европѣ. Въ 1902 г. въ Ш. находилась въ дѣйствиіи 84000 телефонныхъ аппаратовъ, или почти 163 на каждыя 10000 чел. населенія, между тѣмъ какъ среднее число аппаратовъ въ Европѣ—около 20 на кажд. 10000 жит., и даже въ Германіи не превышаетъ 50. Къ 1900 г. телеф. сѣтъ частныхъ компаній имѣла 40000 км. проводовъ и 16000 аппаратовъ; казенная телеф. сѣтъ—107755 км. проводовъ и 52 тыс. аппаратовъ. За 10 лѣтъ телефоны дали казнѣ 20102325 кронъ, изъ которыхъ 9766801 кр. пошла на самую эксплуатацию, 4606476 кр. на уплату процентъ и погашенія, 5629548 кр. на расширеніе телефонной сѣти. *Мѣры* Сѣ 1872 г. въ Ш. введена, по примѣру Западной Европы, десятичная система. Старинныя мѣры:

Мѣры длины.	Сымацкихъ тѣль.	Жадныхъ тѣль	Мѣры вѣса.
1 рефъ 10 стонгъ.	1 куб. фотъ=10 каннъ.	1 канна=100 куб. тумъ.	1 центнеръ = 100
1 стонгъ = 10 фотъ.	1 канна=100 кб. тумъ.	1 куб. тумъ.	скольпунд.
1 фотъ = 10 тумъ.	1 куб. тумъ.		1 скольпундъ = 100
1 тумъ = 10 линій.			ортъ.
			1 ортъ = 100 зеренъ.

**Монета.** Съ 1873 г. въ Ш. введена та же монетная система, что и въ Дании и въ Норвегии (съ 1875 г.); валюта зотогаз; монетное золото содержит  $\frac{9}{10}$  чистаго золота и  $\frac{1}{10}$  лигатуры; въ 1 кр. чистаго золота чеканится 2480 кронъ. *Денежной единицей* является въ Ш., какъ и въ Дании и Норвегии, крона = 100 эре (50 коп.). Препятная монетная единица, *риксдалеръ*, равнялась 48 скillingамъ, скillingъ = 12 *ригстокальмъ*. Золотыя монеты въ 20 кронъ, въ 10 кронъ и въ 5 кронъ; монета въ 20 кронъ содержит чистаго золота 8,06 гр., при общемъ вѣсѣ 8,96 гр. Различная монета серебряная и мѣдная. Монетное серебро содержит или  $\frac{9}{10}$  серебра и  $\frac{1}{10}$  лигатуры—для монетъ въ 2 кроны и 1 крону, или  $\frac{9}{10}$  серебра и  $\frac{1}{10}$  лигатуры—для монетъ въ 50 и 25 эре, или, наконецъ,  $\frac{4}{10}$  серебра и  $\frac{6}{10}$  мѣди—для монеты въ 10 эре. 100 кронъ въ монетахъ по 2 кроны, по 1 кронѣ или по 50 эре должны содержать 60 гр. серебра. Мѣдная монета (изъ сплава 95% мѣди, 4% олова и 1% цинка) въ 5, 2 и 1 эре. Кредитныя билеты: въ 5, 10, 100 и 1000 кронъ. *Кредитныя учрежденія.* Право выпуска кредитныхъ билетовъ, въ силу банковой реформы 1897 г., будетъ принадлежать съ 1904 г. исключительно *государственному банку*. Основной фондъ его опредѣленъ въ 50 миллионовъ кронъ; запасной, въ 6 миллионовъ кронъ, долженъ увеличиваться ежегодными отчислениями, пока не составитъ 25% основного фонда. Сумма находящихся въ обращеніи кредитныхъ билетовъ можетъ превышать металлическую наличность банка не болѣе чѣмъ на 100 миллионовъ кронъ. Подъ металлическою наличностью подразумѣвается числящаяся за банкомъ наличность металла не только въ странѣ, но и за границей, на текущемъ счету, и находящаяся въ пути оттуда. Золотая наличность банка въ предѣлахъ страны должна составлять не менѣе 25 милл. кронъ. Кромѣ государственнаго банка въ Ш. дѣйствуютъ 41 акціонерный банкъ и 26 частныхъ банкирскихъ домовъ; всѣ эти учрежденія находятся подъ строгимъ контролемъ министерства финансовъ. Обороты госуд. банка за 1900 г. — 222 милл. кронъ, акціонерныхъ банковъ — 532 милл. кронъ, частныхъ банковыхъ домовъ 837 милл. кронъ, итого 1592 милл. кронъ. До 1861 г. въ Ш. дѣйствовали 10 обществъ для заклада земельной собственности, но такъ какъ ихъ конкурренція невыгодно отзывалась на заемныхъ условіяхъ, то былъ основанъ шведскій ипотечный банкъ, имѣющій дѣло оказывать нужнѣй кредитъ мѣстнымъ ипотечнымъ обществамъ. Основной фондъ его — 30 милл. кронъ. Суды, по уставу ипотечнаго банка, выдаются не болѣе какъ въ половинномъ размѣрѣ противъ оцѣнки земли, при чемъ въ находящаяся на ней строения, илѣть въ расчетъ не принимаются. Члены ипотечныхъ обществъ связаны круговой порукой. *Сберегательныя банки и кассы* пользуются почти неограниченной свободой дѣятельности. Въ 1898 г. 17,46% всей суммы сбереженій были обращены въ % бумагахъ, 51,05% роздано подъ закладныя листы ипотечныхъ обществъ, 18,45%

подъ проценты частнымъ лицамъ за надежными поручительствами и 13,04% оставалось въ наличныхъ деньгахъ. Расходы по администраціи сберегательныхъ банковъ составляли въ 1898 г. въ среднемъ 0,42%. Вкладчики этихъ банковъ въ 1896 г. получили въ среднемъ 3,83%, тогда какъ акціонерные банки и частныя банкирскіе дома выдавали по вкладкамъ на 6-ти мѣсячный срокъ отъ 3 до 3 $\frac{1}{2}$ %. *Почтово-сберегательныя кассы* возникли въ 1884 г.; въ 1898 г. ихъ дѣйствовало уже 2461, число выданныхъ ими сберегательныхъ книжекъ равнялось 335305, на сумму 64033596 кр.; на каждую въ среднемъ приходилось по 119,62 кр., а на каждаго жителя Ш. по 12,65 кр. Почт.-сберегательныя кассы выдавали вкладчикамъ къ концу 1899 г. 3,6%. Существующіе въ Ш. «народные банки взаимнаго кредита» отличаются отъ сберегательныхъ тѣмъ, что служатъ и для приема сбереженій, и для учета всекалей. Въ 1898 г. такихъ банковъ дѣйствовало 29; число вкладчиковъ ихъ доходило до 30517, сумма сбереженій—до 22513594 кр. Общая сумма народныхъ сбереженій въ Ш. равнялась къ концу 1898 г. 544031945 кр. Срочныхъ вкладовъ числилось во всѣхъ банкахъ, включая и государственный, на сумму 393517042 кр.; на текущемъ счету было 157705305 кронъ—итого 551222347 кр. *Страхованіе.* Наиболѣе крупныя размѣры имѣетъ въ Ш. страхованіе судовъ и ихъ грузовъ. Этими операціями занимаются 14 шведскихъ взаимныхъ страховыхъ обществъ и 11 иностр., выдавшихъ въ 1899 г. полисовъ на 1029197800 кр. Страхованіе отъ огня сильно распространено не только въ городскомъ, но и въ сельскомъ быту, благодаря дѣятельности 365 мѣстныхъ взаимно-страховыхъ обществъ. *Полуживые рабочіе.* До 1882 г. въ Ш. не существовало никакихъ рабочихъ ассоціацій, кромѣ кассы вспомоществованія на случай болѣзни. Современныя рабочія ассоціаціи вызваны къ жизни неудавшимися рабочими стачками въ 1870-хъ годахъ. Въ настоящее время дѣйствуетъ возникшая въ 1898 г. общаго рабочаго ассоціація, «Landsorganisation», объединяющая 24 отдѣльныхъ союза (по ремесламъ), съ общимъ числомъ членовъ 60595, или 20%, всего числа рабочихъ (въ области промышленнаго труда). Исповѣдательнымъ органомъ «Landsorganisation» является комитетъ, а порядкочеловѣкомъ: низшимъ—депутаты отдѣльныхъ союзовъ, высшимъ—конгрессъ депутатовъ. Правительство не вмѣшивается въ дѣла «Landsorganisation»; улаживать острые конфликты между работодателями и рабочей организаціей помогаетъ печать. За послѣднее десятилѣтіе сильно развилось въ Ш. дѣло обезпеченія рабочаго населенія дешевыми и гигиеничными жилищами. Особенно удачно дѣйствуетъ основанное по инициативѣ Агнессы Лагерстедъ въ 1892 г. акціонерное стокогольмское общество доставленія дешевыхъ квартиръ рабочимъ классамъ. Весьма интересно движеніе, поставившее своей цѣлью сглаженіе сословныхъ различій и создавшее въ Лундѣ, Упсалѣ, Стокгольмѣ и Гетеборгѣ союзы подъ названіемъ «Студенты и рабочіе».



Госуд. церковь въ Ш. лютеранско-евангелическая; къ ней принадлежатъ свыше 99% населенія. Затѣмъ насчитывается свыше 4000 баптистовъ и 20000 методистовъ. Остальные вѣроисповѣданія и секты представлены слабо. Въ послѣднія десятилѣтія сильно увеличилось число адептовъ «арміи спасенія». У нея теперь въ Ш. 438 отрядовъ и постовъ, 859 офицеровъ, 13042 солдаты — мужчинъ и женщинъ — и 55 благотворительныхъ и социальныхъ учреждений.

**Народное просвѣщеніе.** Особенность Ш. — тѣсная связь между дѣломъ просвѣщенія народа и церковью. Церковь и школа находятся въ вѣдѣніи одного министерства. Бюджетъ учебныхъ заведеній опредѣляется правительствомъ и риксдагомъ сообща; регламентация учебныхъ заведеній и учебныя программы устанавливаются исключительно риксдагомъ. Въ 1898 г. расходы на дѣло народнаго просвѣщенія равнялись 29250000 кронъ или 5,81 кронъ на каждого жителя, въ томъ числѣ на народныя школы, народныя университеты, учительскія семинаріи и заведенія для ненормальныхъ дѣтей — 20558000 кронъ или 4,08 кронъ на каждого жителя; на среднія школы — 5915000 кронъ или 1,18 кронъ на

жителя; на высшія учебныя заведенія — 1813000 кронъ или 0,36 кроны на жителя; на техническія учебн. заведенія — 964000 кронъ или 0,19 кроны на жителя. Изъ общей суммы расходовъ на долю казны приходится около 40%, на городскія и сельскія коммуны и школьныя общины — 52%; остальные 8% покрываются изъ доходовъ самихъ учебныхъ заведеній. Въ Ш. давно введено обязательное школьное обученіе. Заботы о народныхъ школахъ прежде всего лежатъ на общинахъ (коммунахъ), которымъ отпускаются на этотъ предметъ значительныя субсидіи отъ казны. Существуютъ 2 типа народныхъ школъ — начальные и основныя; курсъ первыхъ 2-лѣтній, вторыхъ 4-лѣтній; обязательный учебный курсъ, такимъ образомъ, 6-лѣтній; учебный годъ — не менѣе 34½ недѣль. Въ число учебныхъ предметовъ входятъ огородничество, слойдъ (ручной трудъ), поставленный образцово, и домоводство (для дѣвочки); при школахъ существуетъ ученическая кухня, гдѣ ученицы учатся стряпать; приготовленные кушанья идутъ на завтракъ и обѣдъ бѣднѣйшимъ питомцамъ школы, а излишекъ продается по дешевымъ цѣнамъ бѣднымъ женщинамъ изъ рабочаго класса.

Число учителей и учениковъ въ народныхъ школахъ.

Населеніе.	Общее число учителей мужч. и женщ.	На кажд. 1000 жит.	Учителей.		Въ народныхъ школахъ.		Учениковъ и учаща.		
			мжч.	жщ.	учит. мжч.	учит. жщ.	Всего.	На каждого учителя.	
1899 г. . . .	5080000	16270	32,0	5675	10595	4855	2544	741109	45,6

Жалованье учителямъ — отъ 700 до 1000 кр. въ годъ, съ прибавкой черезъ 5, 10 и 15 лѣтъ, при готовой квартирѣ съ отопленіемъ. Пенсія — 750 кронъ въ годъ. Народная перепись, производимая каждыя 10 лѣтъ, свидѣтельствуетъ, что поголовная грамотность — уже достояніе нѣсколькихъ поколѣній. Технические училища,

среднія и низшія (всего 31), поставлены также очень хорошо. Высшія учебныя заведенія Ш. стоятъ на ряду съ лучшими zahraniчными. Обладаютъ превосходными помѣщеніями и богато обставлены учебными пособиями. Капиталы, пожертвованные на стипендіи учащейся молодежи, достигаютъ 4600000 кронъ.

Годовое число учащихся въ высшихъ учебныхъ заведеніяхъ.

Населеніе.	Упсальскій университетъ.	Лундскій университетъ.	Каролинскій мед.-хирург. инст. въ Стокгольмѣ.	Стокгольмская академія.	Гетеборгская академія.	Всего.	На 10000 жит.	
1896—1900 г.	5032000	1495	637	326	47	59	2564	5,10
1900 г.	5116000	1449	642	294	40	67	2492	4,87

Въ 1898 г. въ числѣ студентовъ университетовъ было 80 женщинъ.

Особое мѣсто въ ряду учебныхъ заведеній занимаютъ: 1) «Институтъ слойда» въ Нэесѣ, куда на лѣтній курсъ стекаются народныя учителя и учительницы со всѣхъ концовъ Ш. и даже изъ-за границы, преимущественно изъ Англии, и 2) «Институтъ гимнастики» въ Лундѣ, основанный въ 1813 г. стараніями П. Линга, положившаго основаніе знаменитой шведской гимнастикѣ. Въ 1899 г. въ гимнасти-

ческомъ институтѣ обучались 155 чел., изъ нихъ 55 женщинъ. Женщины въ Ш. вообще все болѣе и болѣе догоняютъ мужчинъ во всѣхъ областяхъ. Главными ихъ побѣдами въ борьбѣ за свои права было открытіе имъ доступа въ университеты и уравненіе ихъ коммунальныхъ правъ съ мужчинами (право голоса при выборахъ), что даетъ женщинамъ возможность косвенно вліять на выборы членовъ первой палаты риксдага. Однако, вслѣдствіе отсталости гражданскаго законодательства, замуж-

няя женщина въ Ш. находится въ полной юридической зависимости отъ мужа, который распоряжается за нее всѣмъ ея имуществомъ. Главнымъ двигателемъ «швенскаго вопроса» является въ Швеции «Svenska Kvinnornas nationalförbund» (национальный союзъ шведскихъ женщинъ), основанный въ 1896 г. и, въ качествѣ отдѣла возникшаго въ 1888 г. «International council of women», находящейся въ сношеніяхъ съ соответствующими союзами за границей. Главная цѣль общества—содействовать объединенію всѣхъ союзовъ, въ управленіи которыми играютъ видную роль женщины. До сихъ поръ къ обществу примкнули 12 союзовъ, съ общимъ числомъ членовъ свыше 11000. Среди этихъ союзовъ «Fredrika Bremer Förbund», основанный въ 1884 г. и названный именемъ знаменитой шведской писательницы, былъ первымъ въ Ш., послышавшимъ себѣ цѣлью работать въ пользу расширенія правъ женщины.

Въ области науки и искусства въ Швеции дѣйствуютъ слѣдующія учрежденія: *шведская академія изящной словесности*, основанная Густавомъ III въ 1786 г. по образцу французской академіи. Главный доходъ академіи—отъ изданія «Почтов. и внутр. извѣстій»; кромѣ того государственная субсидія 8250 кр. въ годъ, изъ которыхъ 6000 кр. идутъ на стипендіи писателямъ.—*Королевская академія наукъ*, основанная въ 1739 г. по инициативѣ К. Линнея. Главный доходъ академіи—отъ изданія альманаха и госуд. календаря (свыше 90000 кронъ въ годъ); субсидія отъ казны 14000 кр.; собственный фондъ академіи равняется 1085000 кр. Число членовъ—100 шведовъ и норв. и 75 иностр. избираемыхъ самой академіей.—*Академія художествъ*, основ. въ 1735 г. Тессингомъ. Преподаваніе въ ней бесплатное. Бюджетъ академіи въ 1900 г. равняется 65400 кр.; фондъ академіи 290000 кр.—*Институтъ Альфреда Нобеля* (1833—1896). По завѣщанію А. Нобеля, проценты съ оставленнаго имъ капитала (свыше 30 милл. кронъ) образуютъ фондъ института. основ. въ 1900 г., и дѣлятся на 5 равныхъ частей, изъ которыхъ выдаются ежегодно преміи лицамъ, оказавшимъ наибольшія услуги человечеству или своими открытіями и трудами: 1) по физикѣ, 2) по химіи, 3) по физиологіи или медицинѣ, 4) создатели произведеній изящной словесности, наиболѣе выдающихся по идеализму направленію, и 5) спосю дѣятельностью на пользу общаго мира. Преміи по физикѣ и химіи присуждаются шведской акад. наукъ, по физиологіи или медицинѣ—Каролинскимъ медицинскимъ институтомъ, по литературѣ—

шведской акад. изящной словесности, а по трудамъ на пользу общаго мира—комитетомъ изъ 5 лицъ, избираемыхъ норвежскимъ стортингомъ. Въ настоящее время каждая группа можетъ располагать ежегодно суммой приблизительно въ 200000 кронъ, изъ которыхъ 1/4 часть отчисляется на расходы, сопряженные съ назначеніемъ премій, а остальные 3/4—на самыя преміи.—Изъ музеевъ Ш. наиболѣе замѣчательны: *национальный, историческій, естественно-историческій, старинный* и *грандиозный, единственный въ своемъ родѣ этнографическій*, болѣе извѣстный подъ названіемъ «Skansen» (см. Скапсент).

*Народное здравіе.* Заботы о народномъ здравіи выражаются образцово поставленной санитарной частью, образованной организаціей медицинской помощи (даже сельскія больницы и амбулаторіи поражаются благоустройствомъ), учрежденіемъ народныхъ санитарій и организаціей обществъ борьбы съ алкоголизмомъ и съ распространеніемъ заразныхъ болѣзней (главнымъ образомъ туберкулеза). Для устройства народныхъ санитарій собранъ уже фондъ въ 3500000 кр. Правильная борьба съ алкоголизмомъ ведется въ Ш. съ 1855 г.; начало ей положили гетебургскій священникъ Петеръ Визельгрень (1801—1877). Въ упомянутомъ году была введена въ Ш. такъ называемая «Гётеборгская система», согласно которой продажа крѣпкихъ спиртныхъ напитковъ составляетъ монополию особаго общества; послѣднее на вложенные въ дѣло капиталы получаетъ лишь законные проценты, вся же остальная прибыль идетъ на общепользныя цѣли. Самая продажа водки обставлена строгими ограничительными правилами, благодаря чему потребление алкоголя въ Ш. все сокращается. Въ 1830 г. потребление это составляло 40 литр. на каждого жителя, въ 1871—1875 гг. спустилось до 11,83 литр., въ 1891—95 гг. до 6,67 л. Сумма, идущая изъ прибылей общества на общепользныя дѣла, составляла въ 1893—1898 гг. свыше 9 1/2 миллионъвъ кронъ въ годъ.

*Приврѣніе бѣдныхъ.* Приврѣніе бѣдныхъ въ Ш.—главнымъ образомъ дѣло коммуналь, которые обязаны оказывать необходимую помощь осѣмъ неимущимъ и не имѣющимъ другихъ законныхъ попечителей: 1) несостоятельнымъ, 2) престарѣлымъ и 3) неспособнымъ къ труду вслѣдствіе болѣзни или физическихъ недостатковъ. Коммунальные убійки для бѣдныхъ въ 1898 г. было 271. Данная таблица наглядно показываетъ возрастаніе расходовъ коммуналъ на приврѣніе бѣдныхъ.

Г О Д Ы.	Среднее число населенія.	Число приврѣваемыхъ.			Расходы коммуналь на приврѣніе въ кронахъ.		
		Прямо.	Косвенно.	Итого.	На кажд. 1000 жит.	Всего.	На каждого члена.
1876—1880 гг. . . . .	4500000	150894	52726	203620	45,2	7877000	1,64
1881—1885 » . . . . .	4605000	162418	61280	223698	48,6	8656000	1,88
1886—1890 » . . . . .	4742000	172233	64706	236938	50,0	9535000	2,01
1891—1895 » . . . . .	4832000	181813	71847	253660	52,5	11618000	2,40
1898 г. . . . .	5036000	176418	65559	241977	48,0	13208000	2,62

Помощь неумиющим и неспособным къ труду обставляется строгим контролем, задача котораго—противодѣйствовать размноженію туземцевъ и праздношатающихся. Для такихъ лицъ въ Ш. существуютъ рабочіе дома, куда неизменно и попадаютъ всѣ здоровые взрослые, которые, не имѣя средствъ къ существованію, уклоняются снискивать ихъ честнымъ трудомъ. Вообще какъ въ области государственнаго и общеземснаго призрѣнія бѣдныхъ, такъ и въ частной благотворительности, въ Ш. широко примѣняется принципъ *трудовой помощи*, гласящій, что «каждый человѣкъ, даже самый убогій, способенъ до известной степени и потому обязанъ по мѣрѣ силъ трудиться для обезпеченія себѣ существованія». Вслѣдствіе этого, трудъ, въ дѣлѣ воспитанія подросткающаго поколѣнія, и въ дѣлѣ призрѣнія взрослыхъ, играетъ преобладающую роль. Дѣян, воспитываемыя въ пріютахъ и колоніяхъ, старухи и старики, прирѣзываемыя въ богадѣльняхъ, калѣки и убогіе, даже слабоумные и пѣтухи, воспитываемыя и прирѣзываемыя въ благотворительныхъ учрежденіяхъ—всѣ несутъ свою долю труда, участвуютъ въ добычаніи средствъ на покрытие расходовъ по пріютившимъ ихъ учрежденіямъ и, слѣдовательно, по собственному содержанию. Контролирующей инстанціей по частной благотворительности служатъ «справочныя бюро», образцомъ которыхъ является стогаальмское, прекрасно поставленное трудя г-жи Монтезіусъ.

*Торженое дѣло.* Въ этой области, по инициативѣ короля Оскара II, тогда еще кронпринца, автора труда «Om Straff och straffanstalter», въ концѣ XIX в. были предприняты большія реформы. Положеніемъ о тюрьмахъ 1892 г. срокъ одиночнаго заключенія ограниченъ 3 годами. Заключенныхъ въ тюрьмы въ 1898 г. было 3182 чел. или 6,28 на каждыя 10000 населенія, что въ сравненіи съ предыдущими годами представляетъ пониженіе, какъ видно изъ слѣдующей таблицы:

Г О Д Ы.	Среднее число жит. за каждый изъ этихъ годовъ.	Среднее число заключенныхъ.	На каждыя 10000 населенія.
1861—1870 гг. . .	4079000	5392	13,22
1871—1880 » . .	4387000	4681	10,67
1881—1890 » . .	4673000	3954	8,46
1891—1895 » . .	4832000	3290	6,81
1898 г. . . . .	5063000	3182	6,28

Постепенное пониженіе числа заключенныхъ обусловливается до известной степени уменьшеніемъ преступности, отчасти же смягченіемъ законодательства и введеніемъ досрочнаго освобожденія. Въ 1855 г. пожизненно-заключенныхъ было въ Швецію 1520, а въ 1898 г.—только 160. Съ 1890 г. вошли въ силу правила о трудовых преміяхъ заключеннымъ. Преміи эти вносятся въ сберегательную кассу на имя даннаго заключеннаго и, если перевысать 20 кронъ, то послѣдній, выйдя на волю, получаетъ право пользоваться ими по частямъ (помѣсячно). Въ случаѣ новаго ареста за преступленіе или бродяжство онъ теряетъ право распоряжаться ими, а если будетъ вновь приговоренъ къ тюремному заключенію, то и вовсе лишается правъ на эти деньги. Общая сумма такихъ сбереженій на имя освобожденныхъ изъ заключенія равнялась за 1898 г. 21888 кр., утрачено было рецидивистами 1735 кр. Общій расходъ по тюремному вѣдомству (не считая затратъ на новыя постройки) равнялся въ 1891—1895 гг. среднимъ числомъ 1766044 кр. въ годъ; питаніе каждого заключеннаго обходилось въ 29,50 эре въ день. Въ 1899 г. общій расходъ равнялся 1707032 кр., а продовольствіе каждого заключеннаго обходилось въ 30,97 эре въ день. Особенно замѣчательно пониженіе числа казенныхъ въ приговорѣ суда. На каждый миллионъ жителей съ 1748 по 1773 г. приходилось ежегодно 14,91 казенн., съ 1774 по 1795 г.—4,06, а за пятилѣтіе 1891—1895 г. лишь 0,04, такъ что за все пятилѣтіе казеннѣ только одинъ человѣкъ. Такое громадное сокращеніе уголовныхъ преступленій, за которыя полагается смертная казнь, безъ сомнѣнія, слѣдуетъ приписать повышенію уровня народнаго образованія.

*Финансы.* Характерной особенностью финансовой системы Швеція является существованіе системы государственнаго долга, подчиненной непосредственно риксдагу. Другая особенность состоитъ въ томъ, что значительная часть расходовъ на военныя цѣли не включается въ государственный бюджетъ, а покрывается *натурой* обладателями извѣстныхъ категорій государственныхъ земель (см. ниже, земская рекрутчина). Вотъ роспись государственныхъ расходовъ за 1866—1895 гг. и 1899 г.

	Среднее число жит. въ тыс.	Средняя сумма госуд. расходовъ въ тыс. кронъ	На каждого жителя кронъ.	Расходъ на запуту государства въ тыс. кронъ	Расходы по госуд. долгу въ тыс. кронъ.	Прочіе расходы въ тыс. кронъ
1866—1870 гг. . .	4166	48637	11,67	16762	5208	26667
1871—1875 » . .	4274	56684	13,27	20135	6148	30401
1876—1880 » . .	4500	76850	17,08	27358	9117	40375
1881—1885 » . .	4605	81222	17,64	26998	9515	44709
1886—1890 » . .	4742	91153	19,22	29670	10069	51414
1891—1895 » . .	4832	102497	21,21	34414	9947	58136
1899 г. . . . .	5080	135621	26,70	45968	9192	80461

## Богѣ подробная роспись расходовъ за:

	1870 г.	1899 г.
	въ тыс. крѡнъ.	въ тыс. крѡнъ.
<i>Главные статьи расходовъ.</i>		
I. На королевскій дворъ . . . . .	1417	1420
II. На мин-во юстиціи . . . . .	2801	3992
III. » » иностр. дѣль . . . . .	635	539
IV. » » военное . . . . .	10385	33056
V. » » морское . . . . .	5974	12913
VI. На деп. гражд. чиновъ . . . . .	4121	9825
VII. Мин-во финансовъ . . . . .	7728	25615
VIII. » вѣроиспов. и просвѣщенія . . . . .	5361	18667
IX. На пенсіи . . . . .	1984	5816
<i>Прочія статьи.</i>		
На госуд. желѣзн. дорогъ . . . . .	—	9350
По госуд. долгу . . . . .	5675	9192
Остальныя . . . . .	1544	5237
<b>Итого . . . . .</b>	<b>47626</b>	<b>135621</b>

Часть ординарныхъ госуд. *доходовъ* составляютъ прямыя налоги. Однимъ изъ нихъ является подушный сборъ: каждый работоспособный человекъ старше 18 лѣтъ уплачиваетъ въ годъ въ государственную казну 40 эре — мужчина, 20 эре — женщина. Существовать еще два личныхъ налога: одинъ, такого же размѣра, *можетъ* быть налагаемъ коммунальн въ пользу народныхъ школъ, другой ландстингомъ — на болельцы. Всѣ остальные личные налоги отбитыены. Всего прямыхъ податей въ 1899 г. получено 27196156 крѡнъ. Остальныя статьи доходовъ: таможенныя пошлины и акцизъ (на водку и сахаръ), гербовый сборъ и налоги на недвижимое имущество и подоходный. За 1899 г. сумма экстраординарныхъ доходовъ достигла 116337940 кр., а всѣхъ вмѣстѣ ординарныхъ, экстраординарныхъ и прочихъ — 150176213 кр.

## Роспись госуд. доходовъ за 1870 и 1899 гг.

	1870 г.	1899 г.
	тыс. крѡнъ.	тыс. крѡнъ.
<i>Ординарные доходы.</i>		
Съ земель, сдав. въ аренду . . . . .	440	2242
» казен. лѣсовъ . . . . .	313	7001
» желѣзныхъ дорогъ (netto). . . . .	2916	10500
» телеграфа . . . . .	766	1842
» маяковъ . . . . .	801	1792
Подушный налогъ . . . . .	559	742
Поземельный и церковный . . . . .	6970	1632
Доходъ съ вакансій . . . . .	516	863
Прочіе (штрафы и т. п.) . . . . .	413	582
<b>Итого . . . . .</b>	<b>13696</b>	<b>27196</b>
<i>Экстраординарные доходы.</i>		
Налоги на недвиж. имущ. и доходовъ . . . . .	2789	8265
Таможенныя пошлины . . . . .	15805	60367
Гербовый сборъ . . . . .	1348	8212
Акцизъ водочный . . . . .	10990	20889
» сахарный . . . . .	—	7484

	1870 г.	1899 г.
	тыс. крѡнъ.	тыс. крѡнъ.
Почтовые доходы . . . . .	2447	11121
Прибыль госуд. банка . . . . .	1054	2000
Различныя доходы . . . . .	133	4642
<b>Итого . . . . .</b>	<b>35016</b>	<b>122980</b>
<b>Всего . . . . .</b>	<b>48710</b>	<b>150176</b>

Государственный долгъ III. составляя къ концу 1899 г. 317489000 кр., но займы были произведены по большей части на сооруженіе желѣзнодорожныхъ путей и тому подобныя производительныя расходы.

*Государственное устройство III.* Швеція издревле является страной съ монархическимъ государственнымъ строемъ, управляемой королями. Съ 1814 г., когда III. вступила въ унію съ Норвегіей, глава государства носить официальный титулъ «короля Швеціи, Норвегіи, Готовъ и Вендовъ». Подъ Готами подразумѣвается здѣсь Готаландъ или южная III., въ противоположность Свеаланду или средней и сѣверной III., которая въ королевскомъ титулѣ издревле обозначалась словомъ III. (Sve-rige); прибавленіе «и Вендовъ» является лишь отголоскомъ временъ могущества III., владѣвшей тогда землями и по ту сторону Балтійскаго моря. Королевская власть въ Швеціи являлась съ древнѣйшихъ временъ отчасти наследственной, отчасти выборной, а объемъ и значеніе ея подвергались различнымъ измѣненіямъ: она то достигала крайнихъ степеней могущества, то становилась почти празничной. Въ древнѣйшія времена власть конунговъ ограничивалась тинги или вѣча, въ которыхъ принималъ участіе весь народъ. Въ эпоху объединенія государства и стремленія къ централизациіи власти XIII в. вокругъ короля сгруппировался родъ ближайшаго *совѣта* (*королевскій* или *государственный совѣтъ*) изъ наиболее могущественныхъ и вліятельныхъ людей, на которыхъ королевская власть отчасти опиралась и отъ которыхъ, поэтому, отчасти зависѣла. При содѣйствіи этого совѣта вырабатывались и проводились законы. Къ XVI вѣку въ Швеціи завершилось выдѣленіе сословій, образовалось дворянство, завоевавшее, въ лицѣ наиболее могущественныхъ и богатыхъ земельными владѣніями родовъ, большое значеніе въ странѣ, въ ущербъ королевской власти. Въ смутную эпоху Кальмарской уніи въ Швеціи началъ выдвигаться народъ подъ руководствомъ мелкаго дворянства. На ряду съ *государственнымъ совѣтомъ* и *«собраніями господъ»* стали дѣйствовать общія совѣщательно-законодательныя собранія, въ которыхъ участвовали и простые горожане, и крестьяне. Это и былъ зародышъ шведскаго *риксдага*. Съ расторженія уніи и избранія королемъ Густава Вазы началась эпоха новаго постепеннаго усиленія королевской власти, ставшей *насмѣтливою* (1544 г.) и преобразованій, имѣвшихъ дѣлю новую, богѣ совершенную организацию государственнаго строя и упра-

влиян. Государственный совет превратился въ постоянное правительственное учрежденіе — *сенатъ*, засѣдавшій въ столицѣ и все болѣе обособлявшійся отъ *риксдага*. Последний развился въ самостоятельный органъ государственнаго управленія. Долго собиравшійся лишь въ исключительно важныхъ случаяхъ, онъ въ слѣдующіе времена второй половины XVI столѣтія сталъ играть активную роль при всякомъ сколько-нибудь значительномъ измѣненіи государственнаго порядка, раздѣляя съ королемъ законодательную власть и присвоивъ себѣ право установленія налоговъ. Первая организація шведскаго *риксдага* относится къ 1617 г. *Риксдагъ*, оставшійся сословнымъ собраніемъ, былъ подраздѣленъ на четыре палаты, соответствовавшія четыремъ сословіямъ: *дворянскую* или такъ называемую *ричарскую* (право представительствъ въ которой имѣли всѣ дворянскіе роды (и высшаго, и низшаго дворянства) и къ которой долго принадлежали и высшіе военные чины, *духовенства*, *бюргеровъ* и *крестьянъ*; три послѣднія палаты составлялись изъ представителей церкви, городовъ и владѣвшаго землями простого народа. Въ концѣ XVII в., королевская власть возвысилась до самодержавія, и *риксдагъ* потерялъ почти всякое значеніе; первый шведскій самодержецъ Карлъ XI (1680—1697 гг.), еще созывалъ иногда *риксдагъ* какъ бы для совѣщанія, но въ дѣйствительности вся роль *риксдага* сводилась къ тому, чтобы соглашаться съ предложеніями короля. Второй самодержецъ, Карлъ XII (1697—1717 гг.), вовсе обходился безъ *риксдага*. Со смертью Карла XII на преемъ исчезло въ III. самодержавіе, успѣвшее въ лицѣ этого послѣдняго короля принести III. столько зла. Сословные представители вновь подняли голову и рѣшили выработать такой государственный порядокъ, при которомъ королевская власть болѣе уравновѣшивалась бы волею и желаніемъ націи. До известной степени была сохранена старая система государственнаго управленія, распредѣленнаго между королемъ, государственнымъ совѣтомъ и сословными представителями, но ницитаива въ государственныхъ дѣлахъ должна была отнынѣ принадлежать послѣднимъ. *Риксдагъ* выработывалъ всѣ предложенія или проекты и вносилъ ихъ въ государственный советъ, по совѣщаніи съ которымъ король и рѣшалъ дѣло. Государственный советъ былъ отвѣственнымъ передъ *риксдагомъ*. Последний, собиравшійся прежде по призыву королей или по мѣрѣ надобности, долженъ былъ отнынѣ собираться въ известные сроки, съ правильными промежутками, чѣмъ обезпечивалось его постоянное влияние на ходъ государственныхъ дѣлъ. Самый порядокъ дѣятельности и полномочія *риксдага* были установлены статутами 1719 и 1720 гг., а также организаціей *риксдага* въ 1723 г. Въ концѣ концовъ *риксдагъ* присвоилъ себѣ не только всю законодательную власть, но и значительную часть исполнительной, и не выпускалъ ея изъ своихъ рукъ въ теченіе полулѣтя, до государственнаго переворота 1772 г., когда была объ-

явлена конституція, значительно усилившая права и привилегіи королевской власти и сильно ограничившая полномочія *риксдага*. Новые законы могли быть вводимы лишь по взаимному соглашенію короля и *риксдага*, но самый созывъ послѣдняго зависѣлъ отъ благоусмотрѣнія короля; члены государственнаго совѣта или министры перестали быть отвѣственными передъ *риксдагомъ*; за послѣднимъ сохранено было право установленія налоговъ, но отняты всякія дѣйствительный контроль надъ финансовою дѣятельностью правительства. Такимъ образомъ, новый конституціонный строй былъ скорѣе кажущимся, чѣмъ дѣйствительнымъ, и не прошло и десятиа лѣтъ, какъ отъ конституціи и вовсе осталась почти одна тѣнь. Въ 1809 г., по низверженіи короля Густава IV, сословные представители вновь очутились передъ той же задачей, какъ илхъ предки по смерти Карла XII, — задачей такого упорядоченія государственнаго строя, которое бы разъ навсегда избавило страну отъ злоупотребленій и единовластія, и многовластія и обезпечило бы народу возможность свободнаго и правильнаго культурнаго развитія. Была выработана новая конституція, которая дѣйствуетъ и до сихъ поръ, безъ значительныхъ измѣненій, кромѣ преобразованія состава *риксдага*, вызваннаго требованіями времени въ 1866 г.

П. Ганзенъ.

*Современное государственное устройство III.* определяется слѣдующими основными законами: 1) о формахъ госуд. правленія 6 іюня 1809 г. 2) избирательнымъ закономъ 1866 г. (уничтожившемъ пословное избраніе), пересмотрѣннымъ въ 1876 и 1894 гг., 3) закономъ о престолонаслѣдіи 1810 г., назначившемъ наслѣдникомъ престола маршала Бернадотта (Карла XIV) и опредѣлившимъ переходъ короны въ его мужское потомствѣ, 4) закономъ о свободѣ печати 1812 г. Къ этому надо прибавить актъ 1815 г., опредѣлившій отношенія III. съ Норвегіей, хотя въ III. онъ не признается основнымъ закономъ. Въ силу этихъ актовъ III. представляетъ изъ себя наслѣдственную (по праву первородства исключительно въ мужскомъ поколѣніи) конституціонную монархію, находящуюся въ реальной уніи съ Норвегіей. Король долженъ принадлежать къ лютеранской церкви; совершеннѣе его настанетъ въ 18 лѣтъ. Цивильный извѣстъ (на сумму 1420000 кронъ) утверждается *риксдагомъ*. Ему принадлежитъ верховное командованіе сухопутными и морскими силами Швеціи и право помилованія преступниковъ (кромѣ осужденныхъ за преступленіе должности министровъ и членовъ государственнаго совѣта); онъ представляетъ страну въ международныхъ отношеніяхъ; ему же принадлежитъ исполнительная власть, которую онъ отправляетъ черезъ посредство пазначаемаго и смѣсасаго имъ, но отвѣстнаго передъ *риксдагомъ*, государственнаго совѣта. Этотъ послѣдній состоитъ изъ 10 членовъ — 7 съ порффеями: иностранныхъ дѣлъ, юстиціи, внутреннихъ дѣлъ, финансовъ, военнымъ, морскимъ, культовъ и земледѣлія, и трехъ безъ порффедей; одинъ изъ первыхъ семи на-

зывается статсминистромъ, а членъ совѣта съ портфелемъ иностр. дѣлъ — министромъ иностранныхъ дѣлъ. Законодательную власть король дѣлитъ съ риксдагомъ, состоящимъ изъ двухъ равноправныхъ палатъ. Нижняя палата избирается на 3-лѣтний срокъ на основѣ имущественнаго ценза; избираемыми являются: 1) владѣльцы недвижимой собственности, оцененной не ниже 1000 кронъ, 2) предатели таковой же, стоимостью не ниже 6000 кронъ, на срокъ не менѣе 5 лѣтъ, 3) плательщики прямыхъ податей съ дохода не ниже 800 кронъ. Число лицъ, имѣющихъ право голоса, равнялось въ 1899 г. 339876, т. е. около  $\frac{1}{4}$  всего взрослого мужского населенія. Въ нѣкоторыхъ округахъ существуетъ двухстепенная система избранія, но въ большинствѣ выборы прямые. Число депутатовъ—230 (80 отъ городовъ, 150 отъ деревень). Депутаты получаютъ вознагражденіе (1200 кр. въ годъ). Верхняя палата изъ 150 членовъ избирается на 9-лѣтний срокъ ландстингами (см. ниже) и уполномоченными отъ 5 большихъ городовъ (по 1 уполномоченному на 30000 жителей); членами ея могутъ быть только лица, удовлетворяющія требованію высокаго имущественнаго ценза (недвижимая собственность въ 80000 кр. или доходъ въ 4000 кр.). Для законопроектовъ требуется согласіе обѣихъ палатъ и санкція короля. Измѣненіе въ основныя законы можетъ быть совершенно только слѣдующимъ образомъ: послѣ того, какъ одинъ риксдагъ высказался за него, проектъ реформы конституціи остается безъ движенія, пока не произойдутъ новые выборы во вторую палату, и только если обѣ палаты риксдага высказались за него вторично послѣ выборовъ, онъ подносится на утвержденіе короля. Риксдагъ имѣетъ право привлечь къ судебной ответственности каждого члена государственнаго совѣта, чѣмъ и обезпечивается политическая ответственность послѣдняго. Особенность шведскаго государственнаго права составляютъ постоянныя или правильно періодическія коммисіи, избираемыя обѣими палатами для 1) управленія государственнымъ банкомъ, 2) наблюденія за правильностью дѣятельности судовъ, 3) и надзора за соблюденіемъ закона о свободѣ печати. Палаты выбираютъ также особаго хранителя юстиціи (justitiombudsman) на время парламентскихъ каникулъ для наблюденія за исполненіемъ статей конституціи, гарантирующихъ права личности. Этотъ justitiombudsman имѣетъ право возбужденія уголовного преслѣдованія противъ министровъ, судей и чиновниковъ. Организмъ мѣстнаго самоуправленія въ 24 провинціяхъ (лѣнахъ, въ составъ которыхъ большіе города не входятъ) являются ландстинги, избираемые двухстепенной подачей голосовъ на основѣ невысокаго имущественнаго ценза. Города, большіе и малые, и деревенскія общины управляются коммунальными совѣтами, избираемыми такимъ же способомъ. Въ самыхъ маленькихъ общинахъ существуютъ общинныя сходы, участники которыхъ, однако, должны удовлетворять требованію имущественнаго ценза. При рѣшеніи вопросовъ го-

лоса считаются не поголовно, а по разбѣру платныхъ податей (сумма податей, платимыхъ людьми, подавшими голосъ за данную мѣру, должна превышать сумму податей, платимыхъ ея противниками). См. Aschehough. «Staatsrecht der vereinigten Königreiche Schweden und Norwegen» (Фрейбургъ, 1887). Текстъ конституціи у Даресте, «Les constitutions modernes» (П., 1891).

В. В.—ъ.

*Гербъ и Флагъ III.*—см. Гербы европейскихъ государствъ и Флаги. Ордена Швеція: Серафима, Меча, Сѣверной Звѣзды (учрежд. въ 1748 г.), Вааы (въ 1772 г.) и Карла XIII (въ 1811 г.).

*Оборона государства.* Обязанности по оборонѣ страны несутъ еще взрослое мужское населеніе III, подраздѣляющееся въ этомъ отношеніи на двѣ части: 1) *основное войско* (Stammanskap) и 2) ополченіе (Värnpliklige). *Основное войско* (армія и флотъ) составляется все изъ добровольцевъ—частью изъ такъ называемыхъ *земскихъ рекрутовъ*, частью изъ *навербованныхъ охотниковъ* (гарнизоны), частью изъ *вольноопредѣляющихся*. *Земскія рекрутинга* ведутъ начало еще съ XVII вѣка, когда нѣкоторые земельные владѣльцы ставили и содержали отряды пѣхоты, за что сами съ дѣтьми и домохозянами освобождались отъ военной службы. Вся остальная земля дѣлилась на *роты* (отъ rot—корень), и каждая изъ нихъ ставила и содержала и въ мирное, и военное время одного солдата. Съ теченіемъ времени натуральная повинность эта подвергалась различнымъ видоизмѣненіямъ, а съ 1904 г. будетъ окончательно замѣнена денежной. Пока дѣленіе земли на роты сохраняется, и каждая вновь открывающаяся земля въ основномъ войскѣ должна быть замѣщена въ теченіе 3 (въ пѣхотѣ) или 6 мѣсяц. (въ кавалеріи) рекрутомъ отъ соответствующей роты. Завѣдуютъ наборомъ (вѣрбве — наймомъ) рекруты особая лица (rotthållaren и rusthållaren), которыя представляютъ наемные договоры на утвержденіе ландсгѣдингу, а рекрутъ—на осмотръ особой коммисіи, которая принимаетъ или бракуетъ ихъ. Срокъ службы земскихъ рекрутовъ—нѣсколько десятковъ лѣтъ; на дѣйств. службѣ они, однако, проводятъ лишь то время, какое оказывается необходимымъ для ихъ обученія, а затѣмъ числятся въ запасъ и лишь ежегодно являются на краткосрочные учебные сборы. *Вербовка охотниковъ*—дѣло самихъ полковъ; охотники должны удовлетворять тѣмъ же условіямъ, какъ и земскіе рекруты. Составляются изъ охотниковъ почти исключительно гарнизоны; срокъ ихъ службы—отъ 2 до 8 лѣтъ, при чемъ на дѣйствительной службѣ они проводятъ 2 года, а остальное время тоже находятся въ запасѣ, отбывая ежегодно учебный сборъ. Изъ *вольноопредѣляющихся* частью комплекуются унтеръ-офицеры и офицеры, частью ядро нѣкоторыхъ не гарнизонныхъ пѣхотныхъ полковъ. Срокъ службы вольноопредѣляющихся—3 года, иногда 2. *Ополченіе* составляется путемъ всеобщей военной повинности; нельзя ни откупиться отъ нея, ни нанять за себя другое лицо. Освобождаются лишь неспособные къ военной службѣ; люди же такъ или иначе из-

нившиеся догѣрія согражданаъ взаимѣн служ-бы въ ополченіи употребляютъ на соответствующія работы. Урокъ службы въ ополченіи считается съ 21 до 40 лѣтъ, слѣдовательно—20 лѣтъ, изъ которыхъ 8 лѣтъ ополченецъ числится въ 1-мъ призывѣ, 4 года во 2-мъ и 8 лѣтъ въ поголовномъ боевомъ ополченіи (Landsturm). Находящіеся на службѣ въ постоянномъ войскѣ (арміи или флота) не менѣе 2 лѣтъ въ общей сложности причисляются къ 1-му призыву (3 классу), а также учащіяся не менѣе 2 лѣтъ въ университетахъ и другихъ высшихъ учебныхъ заведеніяхъ. Обучение призывныхъ ополченцевъ въ мирное время дѣлается 3 мѣсяца, которые во флотѣ и кавалеріи относятся къ первому году послѣ призыва, а въ другихъ частяхъ арміи раздѣляются на 2 года—68 дней въ первомъ и 22 въ слѣдующемъ. — *Составъ арміи* въ мирное время 34426 чел., въ томъ числѣ 1958 офиц. и 1794 унтеръ-офиц. Пѣхоты 24787, кавалеріи 4715, артиллеріи 3544, прочіихъ 1380 чел. Въ военное время численность арміи — 500000 чел. Вооруженіе для пѣхоты—ружья Маузера 6,5 мм. калибра. Кавалерія вооружена саблями и карабинами той-же системы. Полевая артиллерія снабжена пушками 8,7 и 7,5 стм. Крѣпости: Стокгольмъ (Ваксгольмъ)—Оскаръ-Фредериксборгъ), Боденъ и Карлскрона; защищенъ также Готландъ. *Шведскій военный флотъ* состоитъ изъ: 10 броненосцевъ 1 класса, вмѣстимостью отъ 3100 до 3650 тоннъ, 4 броненосцевъ 2 класса, отъ 1500 до 1600 тоннъ, 7 броненосцевъ 3 класса по 460 тоннъ, 1 канонерки 2 класса въ 280 тоннъ, 15 миноносцевъ 1 класса отъ 67 до 92 тоннъ, 11 миноносцевъ 2 класса отъ 40 до 58 тоннъ, 4 корветовъ отъ 1500 до 2000 тоннъ, 2 канонерокъ по 190 тоннъ, 1 торпедной лодки въ 190 тоннъ, 1 судна-мастерской въ 175 тоннъ, 4 учебныхъ судовъ отъ 138 до 312 тоннъ. Общая вмѣстимость военнаго флота—около 55000 тоннъ; вооруженіе—290 пушекъ, въ томъ числѣ 36 большого калибра, 87 средняго (изъ нихъ 73 скорострѣльные) и 167 малаго (въ скорострѣльные), 97 минометовъ и 52 торпедныя трубы. Общая сумма людск. силъ—около 102000. Всѣ суда, кромѣ 3 миноносцевъ, построены въ Ш. Личный составъ шведскаго флота въ 1900 г.: 442 офицера, 389 унтеръ-офицеровъ, 1939 матросовъ, 440 боцмановъ, 200 юнгъ и 306 артиллеристовъ. Къ этому надо прибавить 18264 чел. ополченія, изъ которыхъ 2301 причислены къ морскому артиллерійскому парку Карлскроны.

#### II. Ганзель.

*Антропология.* — Въ антропологическомъ отношеніи невозможно отдѣлить Швецію отъ Норвегіи. Скандинавскій полуостровъ, благодаря своему географическому обособленію, былъ обитаемъ населеніемъ, сохранившимъ сравнительную чистоту типа. Человѣкъ появляется на Скандинавскомъ полуостровѣ позже, чѣмъ на материкѣ Европы. Самыя раннія археологическія находки относятся къ неолитическому періоду, который достигаетъ здѣсь высокой степени развитія и продолжается дольше, чѣмъ на материкѣ. И бронзовая эпоха отличается законченностью своихъ

здѣлій; начинается она позже, чѣмъ на материкѣ, и продолжаетъ существовать еще долго послѣ того, какъ на материкѣ начало преобладать желѣзо. Скандинавскій полу-въ по сравненію съ материкомъ опаздываетъ систематически въ своемъ культурномъ развитіи и получаетъ оттуда главный контингентъ своего населенія. Впрочемъ, различныя типы не смѣшивались въ одинаковомъ процентномъ отношеніи на всемъ пространствѣ Скандинавіи, особенно въ Норвегіи. «Норвегія—страна скалъ, ея побережья изрѣзаны фіордами, должны узки и раздѣлнены горами, открытыя густымъ лѣсомъ. Въ виду этихъ условий населеніе распалось на мелкіе, болѣе или менѣе обособленные народцы, которые не только говорятъ на различныя нарѣчія, но отличаются другъ отъ друга въ физическомъ и духовномъ отношеніи». Группы длинноголовыя представляютъ наибольшее физическое и духовное сходство. Ростъ здѣсь самый высокій, степень культуры самая значительная. Группа среднеловыхъ, самая значительная, составляетъ главную массу населенія страны и вмѣстѣ съ короткоголовыми представляетъ самое большое разнообразіе типовъ. Антропологическія различія довольно рѣзкі; лишь изрѣдка они ступеваются. Высокія плоскогорья не представляютъ препятствія (для скрещиванія). Границы идутъ лѣсами или недоступными ущельями, иногда же совпадаютъ съ административными, гражданскими или церковными дѣльями» (д-ръ Арбо). Въ Ш. эти «народцы» болѣе ступеваются, но все-таки существуютъ. Антропологическія данныя не такъ обильны, какъ для Норвегіи, и поэтому невозможно дать подробный очеркъ географическаго размѣщенія типовъ. Длинноголовый блондинъ удержался въ самомъ чистомъ видѣ въ провинціяхъ средней Ш. Эти провинціи, равно какъ долины Остердалъ и Гудбрандсдалъ въ Норвегіи, принадлежатъ къ мѣстностямъ, гдѣ этотъ типъ сохранился лучше, чѣмъ въ какой-нибудь другой странѣ. Къ сѣверу Ш., т. е. въ Вестерботтонъ и Нордботтонъ, ростъ становится ниже; это объясняется примѣсью лапландцевъ и скудностью средствъ пропитанія. Ростъ ниже и на югъ Ш.; процентъ блондиновъ уменьшается, черепъ становится менѣе длиннымъ. Тоже самое наблюдается и въ юго-западномъ углу Норвегіи. Уже Нильсено доказалъ, что нельзя объяснить это пониженіе роста и увеличеніе кефалическаго индекса лапландской примѣсью. Предполагаютъ, что эти явленія происходятъ отъ присутствія средне-европейскихъ короткоголовыхъ, которые проникли сюда черезъ Данію. На границѣ Норвегіи и Ш. (въ окрестностяхъ Триэльва) обнаружено присутствие темнаго длинноголоваго элемента, отплочающагося широкимъ лицомъ. Риплей сблизаетъ его съ типомъ кроманьонскимъ. Главное пособіе для опредѣленія антропологическаго облика Ш.—работы Нильсена надъ ростомъ рекрутовъ (232367 наблюдений). Средній ростъ—1,716 м., немного ниже средняго роста рекрутовъ норвежцевъ. Исслѣдованія Густава Регтуса показали, что среди населенія Ш. брахисефалической эле-

менть достигаетъ лишь 13%, и что чистые евроданцы (т. е. обладатели голубыхъ глазъ, свѣтлыхъ волосъ и высокаго роста) составляютъ не болѣе 10% населенія.

*Литература.* Hultkrantz, «Ueber die Körperlänge der Schwed. Wehrpflichtigen» («Centralblatt für Anthropologie», I); его же, «Antropologiska undersökningar å Värnpligtige» («Lidskrift i militär hälsovård», 1897); v. Düben, «Sur les caractères craniologiques de l'homme préhistorique en Suède» («Congrès internat. d'anthr. Stockholm», 1874, т. II). О новѣйшихъ изслѣдованіяхъ Г. Ретциуса — рефератъ на 34-мъ сѣздѣ германскихъ антропологовъ 1903 г.

*Крос.*

*Исторія Швеции.* Уже въ началѣ каменнаго вѣка Швеція была населена тою же самою народностью, какъ и теперь, являющеюся сѣверо-германской или скандинавской вѣтвью великаго арийскаго племени. Въ историческую эпоху III вступила лишь въ желѣзномъ вѣкѣ (въ IV в. до Р. Хр.). Желѣзо, какъ и бронза, шли съ юга по главнымъ воднымъ торговымъ путямъ Европы, по которымъ шла съ Ю на С и новая культура. Къ этому же вѣку относится возникновеніе на С руническихъ письменахъ, явившихся подражаніемъ письменамъ южныхъ европ. народовъ. Объединеніе вѣрн. родовъ и племенъ, образованіе яччала мелкихъ отдѣльныхъ княжествъ или конунгствъ, а затѣмъ болѣе крупныхъ, шло также прежде всего вдоль главныхъ водныхъ путей. Вода соединяла, между тѣмъ какъ горы и лѣса разъединяли. Такимъ образомъ, господство датчанъ съ древнѣйшихъ временъ стало сосредоточиваться около Зунда и Бельтова, а шведовъ — около озеръ Меларна, Венерна и Веттерна, между тѣмъ какъ разъединенныя горныя области Норвегіи объединились уже гораздо позднѣе. Согласно древнѣйшимъ источникамъ, въ VI в. по Р. Хр. опредѣлились два главныхъ племени: *юты* на югѣ (Готаландъ) и *свеи* на сѣверѣ (Свеаландъ). Среди послѣднихъ, если вѣрить англійскимъ источникамъ, возвысился родъ Скилфингаръ, который и распространилъ свою власть до самаго Готаланда. Согласно древнимъ шведскимъ источникамъ, владѣніи и готовъ, и свеевъ распадалась на мелкія княжества или конунгства, соответствовавшія нынѣшнимъ «ландскапамъ» (областямъ), но въ Упсалѣ находился «дворъ боговъ», куда сходились для жертвоприношеній и совѣтовъ всѣ конунги и племени. Мало-помалу этотъ «дворъ боговъ» пріобрѣталъ все болше и болше богатствъ, земель, пока, наконецъ, конунгъ упсальскій Ингьальдъ, послѣдній изъ мужского колѣна славнаго рода Ингьянговъ, почувствовалъ себя въ силахъ помѣяться съ остальными мелкими конунгами. Подчиняя себя путемъ силы и хитрости ихъ владѣніи, Ингьальдъ собственно и положилъ основаніе объединенію шведскаго государства, что относится историками приблизительно къ 700 г. по Р. Хр. Границы Ш. того времени значительно разнились отъ современныхъ, такъ какъ южная часть Скони и Галландъ еще принадлежали тогда Даніи, а сѣверныя провинціи не были еще объеди-

нены. Господство древняго упсальскаго княжескаго рода не прерывалось въ Ш. до 1060 г., совпадая со знаменательной для всей Европы «эпохой викинговъ» (800—1060 гг. по Р. Хр.). Изъ этого рода происходили и величайшіи конунги того времени Эрикъ Сегерсальдъ, во время долаго, славнаго правленія котораго Ш. достигла положенія могущественнѣшаго государства Сѣвера, подчинивъ себя и Данію, — и первый принявшій христіанство конунгъ Ш. Олофъ (1008).

*Эпоха викинговъ* явилась періодомъ величайшаго развитія и напряженія духовныхъ и физическихъ силъ скандинавскаго племени, вызвавшимъ затѣмъ извѣстное истощеніе силъ народа и уменьшеніе его численности. Роковое вліяніе на древнѣйшую верную культуру имѣло также столкновеніе язычества съ христіанствомъ, распространѣвшимся послѣ Карла Великаго съ непреодолимой силой по сѣверу Европы. Св. Апостаръ, «апостолъ Сѣвера», еще въ 830 г. сдѣлалъ попытку насадить въ Ш. христіанство, но древне азы лишь медленно уступали мѣсто новому Богу; въ теченіе 2—3-хъ вѣковъ умирала древняя религія или, вѣрнѣе, вырождавшаяся въ поэзію, необычайно величавую и сурово-прекрасную, самыя пышныя расцвѣты которой относятся именно къ сумеркамъ язычества. Лишь въ концѣ XI столѣтія язычеству нанесенъ былъ рѣшительный ударъ сожженіемъ древняго упсальскаго «двора боговъ» (при конунгѣ Инге Старомъ). Переходное время отъ паденія языческихъ боговъ къ эпохѣ окончательнаго торжества христіанства на Сѣверѣ (1060—1250) отмѣчено серьезными и продолжительными внутренними раздорами, вызываемыми съ одной стороны борьбой двухъ религій, старой и новой, съ другой — борьбой наиболѣе сильныхъ княжескихъ родовъ изъ-за верховнаго господства въ странѣ. Во время этихъ раздоровъ мало-по-малу и установилось въ Ш. *выборное начало*, передававшее верховную власть въ Ш. конунгамъ изъ трехъ могущественныхъ родовъ, носившихъ имена родоначальниковъ-конунговъ: Стенкиа (1060—1125), Сверсера и Эрика (1130—1250). Рѣшительное торжество христіанства, т. е. католицизма, въ Ш. относится собственно къ 1248 г., когда была окончательно утверждена (на соборѣ въ Скенингѣ) церковная іерархія и принято безбрачіе духовенства. Швеція такимъ образомъ послѣдняя изъ западно-европейскихъ государствъ подчинилась могуществу римской церкви. — въ то время, когда власть напъ переживала уже самую блестящую свою эпоху. Римско-католическое духовенство никогда, впрочемъ, не имѣло въ Ш. такой силы, какъ въ другихъ странахъ; тѣмъ не менѣе оно успѣло искоренить немало дурныхъ языческихъ обычаевъ и много содѣйствовало смягченію нравовъ и распространенію культуры. Послѣднее, съ измѣненіемъ вѣрваній, взглядовъ и нравовъ народныхъ, происходила глубокія перемѣны и въ социальномъ строѣ. Изъ древней крестьянской аристократіи возникло владѣвшее землями *дворянское сословіе*, забиравшее все болше и болше власть надъ простыми



крестьянами, составлявшими издревле ядро народа и рѣшавшими дѣла на тингахъ. Больше всего выдвинулся даровитый, но безокопный родъ (изъ вестготовъ) Фолькунговъ, который скоро и забралъ власть въ странѣ (1250), назначая и смѣняя королей. Скудость источниковъ не позволяетъ историкамъ нарисовать детальной картины этого смутнаго времени, заставляя ихъ ограничиваться общими чертами, отмѣчать лишь главные моменты: смѣну язычества — христианствомъ, раздробленности власти мелкихъ конунговъ—единою королевской властью, древнегерманскаго демократическаго социальнаго строя—новымъ, съ аристократіей, земельной и духовной, и съ ослабленіемъ политическаго значенія самаго народа. Къ наиболее замѣчательнымъ личностямъ этого времени исторія причисляетъ Эрика Святого, одного изъ выборныхъ королей Ш., предпринимавшаго крестовые походы въ азиатскую Финляндію (1160), и миссионеровъ: вѣмцевъ Зигфрида и Стефана, англичанина Оскальда и шведа Ботвида. Къ выдающимся событіямъ надо отнести битву подъ Леной въ вост. Готландѣ (1208), когда шведы уничтожили датское войско, призванное на помощь однимъ изъ конунговъ-претендентовъ на верховную власть въ Ш. Событіе это увѣковѣчено народной памятью въ преданіяхъ и пѣсняхъ. То обстоятельство, что время это вышло временемъ извѣстнаго расцвѣта народной поэзіи, — большая часть шведскихъ народныхъ пѣсней сложилась въ эту эпоху, — говорить о томъ, что духовныя силы народа не оскудѣли съ ослабленіемъ его значенія, какъ государственнаго элемента. Въ эпоху господства рода Фолькунговъ (1250—1389), самымъ выдающимся представителемъ котораго явился ярл Биргеръ, правившій Ш. въ качествѣ опекуна своего сына Вальдемара (1250—75), перваго короля изъ рода Фолькунговъ, и положившій начало завоеванію Финляндіи, Ш. стала входить все въ болѣе и болѣе близкія сношенія съ Европой, примѣняясь къ новымъ условіямъ и преобразовываясь по образцу другихъ государствъ. Произошло окончательное раздѣленіе сословія; католическая церковь образовала настоящее государство въ государствѣ, а дворянство присвоило себѣ рѣшающую власть въ странѣ, распоряжалась и народомъ, и зачастую даже самымъ королемъ. Торговля и внутренняя, и внѣшняя, сильно развилась; возникли новые города; народонаселеніе увеличилось какъ путемъ естественнаго прироста, такъ и путемъ переселенія чужеземцевъ, преимущественно вѣмцевъ изъ ганзейскихъ городовъ, которые и положили начало развитію горнаго дѣла въ Ш. Общій культурный прогрессъ сказанъ и въ области законодательства; было улучшено положеніе женщины, упразднено рабство. древніе областные законы сведены (въ 1347 г.) въ одно цѣлое, и этотъ шведъ въ концѣ XIV стол. принять по всей Ш., чѣмъ былъ сдѣланъ крупный шагъ къ объединенію провинцій въ одно государственное цѣло. Выдающееся положеніе дворянства еще укрѣпилось привилегіями, дарованными преемникомъ Вальдемара, коро-

лемъ Магнусомъ Ладулосомъ (1275—90), освобождавшимъ отъ налоговъ тѣхъ, кто несъ военную службу на конѣ, и раздававшимъ лены въ награду за государственную службу. Лены, впрочемъ, не стали наследственными достояніемъ, вслѣдствіе чего Ш. избавилась отъ золь феодализма. Магнусъ наследовалъ сына его Биргера, за малолѣтствомъ котораго правилъ Торкель Кнутссонъ, значительно увеличившій владѣнія Швеціи, въ Финляндіи, завоеваніе и крещеніе которой завершилъ самъ Биргеръ. Послѣдній, поддавшись наущеніямъ своихъ братьевъ, обезглавилъ своего бывшаго опекуна и регента, посажъ его ему самому пришлось вступить въ ожесточенную борьбу съ братьями, кончившуюся смертью для нихъ и изгнаніемъ для него. Въ королѣ былъ избранъ его 3-хъ лѣтній племянникъ Магнусъ Эрикссонъ (1319), который въ 1332 г. отвоёвалъ у Дании Сконію, Блекинге и Галландъ; но за отсутствіемъ хорошаго сухопутнаго сообщенія, провинціи эти скоро вновь отошли къ Даніи, съ которою были связаны вновь оживленными сношеніями черезъ Зундъ. Властвуя надъ обоими берегами Зунда, Данія могла по своему усмотрѣнію содѣйствовать или препятствовать морской торговлѣ Ш., вслѣдствіе чего между Ш. и Даніей въ теченіе столѣтій и шла непрерывная борьба изъ-за господства надъ Балтійскимъ моремъ. Ради обезпеченія себѣ сношеній съ Европой Ш. приходилось дружить съ Ганзой и голштинскими графами; вступленіе шведскихъ королей въ родство съ царствующими домами Голштиніи, Даніи и Норвегии служило той же цѣли; она же обусловливала завоевательныя попытки Ш. по отношенію къ Россіи, которыя были, однако, отражены Новгородомъ. Въ 1363 году Магнусъ Эрикссонъ былъ свергнутъ съ престола дворянствомъ, усиленію власти котораго, кромѣ упомянутыхъ причинъ, немало способствовали злосчастныя «братскія распри» (какъ, напр., между королемъ Биргеромъ и его братьями), вызывавшія древнегерманскимъ обычаемъ раздачи леновъ младшимъ сыновьямъ короля. На мѣсто низвергнутаго короля дворяне избрали Альбрехта Мекленбургскаго (1363—1369), чтобы править отъ его имени по собственному усмотрѣнію. Время правленія Альбрехта совпадаетъ съ періодомъ наибольшаго упадка въ Ш. королевской власти и наибольшаго могущества дворянства, отъ чего было мало пользы странѣ. Въ концѣ концовъ шведскіе вельможи свергли и Альбрехта. Въ это время послѣднее представителнней древнихъ королевскихъ родовъ всѣхъ трехъ сѣверныхъ странъ, угасшихъ въ мужскихъ поколѣніяхъ почти одновременно, явилась датская королева Маргарита, которой и удалось привлечь на свою сторону шведскіе вельможи, а затѣмъ и объединить подъ своей властью всѣ три сѣверныя государства. Съ этого объединенія начинается послѣдняя эпоха средневѣковой исторіи Ш., такъ называемая эпоха *Кальмарской унии* (1389—1523). Кромѣ упомянутыхъ уже выдающихся представителей эпохи Фолькунговъ—Ярла Биргера, Магнуса Ладулоса и

Торкеля Кнутсона, людей высокодаровитых и замѣчательныхъ рѣдкими для того времени заботами о благосостояніи простого народа, оставила слѣдъ въ исторіи св. Биргитта, первая со временъ викинговъ, язлыбъ и дѣятельность которой имѣли международное значеніе (см. Шведская литература). Хотя всѣ три объединенныя подъ скипетромъ королевы Маргариты націи находились въ близкомъ кровномъ родствѣ, говорили почти однимъ языкомъ, имѣли почти одни и тѣже нравы, обычаи и законы, тѣмъ не менѣе развитіе каждой изъ нихъ, какъ государства, шло своимъ путемъ: Данія двигалась на югъ, Норвегія на западъ, Ш. и на югъ, а на западъ, но преимущественно на востокъ. Дѣйствительному объединенію препятствовали также большія разстоянія и несовершенство путей сообщеній. Увлекаемая естественными условіями и ходомъ исторіи въ разные стороны, три сѣверныя государства сравнительно скоро и разошлись опять, съ еще увеличившимся за время номинальнаго объединенія чувствомъ розни. Уже ближайшей преемникъ Маргариты, Эрикъ Померанскій (1412 — 1439), своими феодалистическими стремленіями и повтореніемъ датскимъ намѣстникамъ довелъ шведскій народъ до возстанія (1434—1436), подъ предводительствомъ рудокопа Энгельбректа. Это возстаніе знаменуетъ поворотъ въ исторіи Ш. Съ этого времени надо считать зарожденіе шведскаго національнаго самосознанія. Рознь отдѣльных провинцій, внутренній распри мало-по-малу исчезаютъ, выступаетъ единый нераздѣльный шведскій народъ, поведеній съ датскими властителями непрерывную борьбу, отстаивая то на полѣ битвы, то на безчисленныхъ дипломатическихъ съѣздахъ свою національную государственность. Основное положеніе Кальмарской уніи, согласно которому король долженъ быть избираться тремя народами сообща, по большей части поиралось датчанами, которые самостоятельно избирали удобнаго имъ короля и затѣмъ всѣми правдами и неправдами проводили его избраніе въ Норвегію и Ш. Въ Ш., въ противовѣсъ даонофальской партіи, образовалась національная, желавшая имѣть по крайней мѣрѣ шведа-регента. Во главѣ послѣдней партіи стояли, болышю частью, члены двухъ линій рода Стуре, опиравшіеся главнымъ образомъ на шведскихъ крестьянъ. Участіе въ политической борьбѣ развивало народный духъ, содѣйствовало развитію общей культуры и гражданственности, возвращало крестьянскому сословию отнятое у него дворянами значеніе. Крестьянамъ то и дѣло приходилось вооруженной рукою защищать свободу страны и свою собственную, и крестьянское сословіе приобрѣтало, такимъ образомъ, все болѣе и болѣе вліянія на ходъ государственныхъ дѣлъ. Опиравшись на ядро шведскаго народа, представляли родъ Стуре являлись своего рода некоронованными королями Ш. и были въ состояніи тягаться съ датскими королями, не смотря на то, что сторону послѣднихъ нерѣдко держала значительная часть шведскаго дворянства и высшаго духовенства.

Въ 1436 г., послѣ убіенія Энгельбректа, шведы избрали своимъ регентомъ Карла Кнутссона, который и правилъ съ почти королевскими полномочіями до 1441 г., когда шведы должны были признать своимъ королемъ Христофора Баварскаго, короля Даніи. Въ его царствованіе была предпринята реформа законовъ, касавшихся управленія сельской территоріей государства (1442). По смерти Христофора шведы избрали королемъ Карла Кнутссона, но противъ этого возстала стоявшая за унію часть дворянства и духовенства, особенно могущественный архіепископъ Йенсъ Бенгтсонъ (Оксеншерна). Въ 1457 г. Карлъ Кнутссонъ, проигравъ рѣшительную битву, бѣжалъ въ Данію, и датскій король Христіанъ I былъ признанъ королемъ Ш. Въ 1465 г. шведы вновь возстали, и власть снова перешла къ Карлу Кнутссону, сначала временно (на одинъ годъ), а затѣмъ (съ 1467 г.) и окончательно. Послѣ его смерти (спустя три года) избранъ былъ регентомъ намѣченный имъ самый кандидатъ, племянникъ его Стень Стуре Старшій (1470—1504), который долженъ былъ, впрочемъ, временно признать надъ собой власть короля датскаго Іоганна (1497—1500). Послѣ Стена Стуре Старшаго регентомъ былъ Сванте Ньярсонъ (1504 — 1512), а затѣмъ сынъ его Стень Стуре Младшій (1512—1520), послѣдній правитель Ш. изъ рода Стуре. Стень Стуре Младшій палъ въ сраженіи съ Христіаномъ II Датскимъ, и послѣднемъ удалось еще разъ присоединить Ш. къ Даніи. Стремясь упрочить свою власть надъ Ш., Христіанъ II приобрѣлъ къ такимъ жестокимъ мѣражъ (Столгольмская рѣзня 8 — 10 ноября 1520 г.), что поднялъ противъ себя всѣхъ шведовъ поголовно. На этотъ разъ во главѣ освободительнаго движенія всталъ даровитый Густавъ Ваза, производившій свой родъ отъ древнихъ шведскихъ королей. Въ 1523 г. оазъ былъ провозглашенъ королемъ Ш. Кальмарская унія была разорвана навсегда. Описанная эпоха исторіи, безъ сомнѣнія, принадлежитъ къ наиболее романтическимъ. Народъ возмущенія крестьянскаго сословія (1434—1523) и освободительная борьба шведскаго народа не уступаютъ по общечеловѣческому интересу почти современной ей борьбѣ за свободу швейцарскаго народа, хотя и далеко не такъ общепзвѣстна. Когда въ остальной Европѣ рыцарство уже находилось въ упадкѣ, въ Ш. оно какъ разъ достигло расцвѣта и величіе его еще усугублялось тѣмъ, что рыцарь въ Ш. шелъ рука объ руку съ крестьянскими, рядомъ съ ними боролся за общее дѣло—свободу родины. Къ наиболее выдающимся и благороднымъ личностямъ этой эпохи принадлежатъ Стень Стуре Младшій и его жена Христіна Гюленшерна, мужество и душевное величіе которой ставитъ ее наряду съ величайшими женщинами, какихъ знаетъ исторія. Та же эпоха дала Ш. такіе образцы государственныхъ людей и полководцевъ, какъ Энгельбректъ, одинъ изъ самыхъ свѣтлыхъ образовъ въ исторіи, и Стень Стуре Старшій, почти 30-лѣтнее правленіе котораго отмѣчено огромнымъ про-

грессомъ духовнаго развитія народа. Въ его правленіе, между прочимъ, основанъ (въ Упсаль, въ 1477 г.) первый университетъ въ Ш. и на всемъ Сѣверѣ. Изъ событийъ этой эпохи наиболее запечатлѣны въ памяти народнои убіеніе (1436) Энгельбректа измѣнникомъ Мювсомъ Бенгтсономъ и битва подъ Брунскбергомъ (1471), въ которой шведы, подъ предводительствомъ Стена Стуре Старшаго, разбили на голову датчанъ и обезвѣчили странѣ почти четырехлѣтній миръ—чего не бывало за все время уни. Въ увлеченіи побѣды шведы стряхнули съ себя и нѣкоторую долю давнишней зависимости отъ Ганзы—упразднили долго дѣйствовавшее постановленіе, въ силу котораго нѣмецкіе гостиамъ предоставлялась половина мѣсты въ городскихъ магистратахъ. Одна возможность этихъ условій лучше всего доказываетъ экономическую зависимость тогдашняго Ш. отъ нѣмцевъ. Только въ правленіе Густава Вазы Ш. и въ этой области, какъ во многихъ другихъ, приобрѣла полную самостоятельность. Начинаясь съ царствованія Густава Вазы новая исторія Ш. распадается на 1) эпоху преобразованій (1523—1611), 2) эпоху великодержавія (1611—1718), 3) эпоху правленія риксдага (1718—1742), 4) эпоху Густава (1742—1809) и 5) новую эпоху. Открывшая новую эру для Ш. династія Вазы принадлежить къ наиболее даровитымъ и прославленнымъ во всемирной исторіи. Основатель династіи, Густавъ Ваза (1523—60), вновь объединялъ и укрѣплялъ распавшійся было и наполовину уничтоженный шведскій народъ, освобождалъ его и отъ политической зависимости (отъ Даніи), и отъ экономической (отъ Ганзы), и отъ церковной (отъ папства), введя реформацию. Слѣды военнаго положенія, дившагося для Ш. около ста лѣтъ, были почти стерты мирной и мудрой политикой Густава, благодаря которой Ш. впервые заняла мѣсто полноправнаго члена въ семьѣ европейскихъ государствъ. Сама личность короля внушала къ нему исподвольное уваженіе и любовь; не смотря на гордчій нравъ и чрезчуръ патріархальный образъ правленія, «старый король Гѣста» живетъ въ памяти народа, какъ идеаль шведскаго короля, не затмѣнный и болѣе извѣстными во всемирной исторіи Густавомъ II Адольфомъ и Карломъ XII. Сдѣлавъ королевскую власть наследственною въ своемъ родѣ и давъ Ш. прочную династію, Густавъ Ваза, однако, не избѣжалъ обычной въ тѣ времена ошибки, признавъ право младшихъ братьевъ короля на участіе въ отцовскомъ наследіи, что повело за собой раздробленіе государства и новую кровавую распри между его потомками. Наслѣдовавшій отцовскую корону старшій сынъ Густава I-го, Эрикъ, недолго усидѣлъ на тронѣ (1560—1568), низвергнутый братьями. Неспokoйно было и царствованіе слѣдующаго брата Юана III (1568—1592), въ правленіе котораго начало было опять поднимать голову католичество. Сынъ и наследникъ Юана, Сигизмундъ, избранный еще при жизни отца (1587) королемъ польскимъ, былъ лрыи католикъ, и всѣ симпатіи шведовъ ско-

ро перешли на сторону его соперника, младшаго сына Густава, которому и суждено было вновь собрать государство и упрочить королевскую власть. Въ 1599 г. онъ низвергъ Сигизмунда и сдѣлалъ сначала регентомъ, а затѣмъ и королемъ, подъ именемъ Карла IX. Въ немъ Ш. опять обрѣла перворазряднаго правителя, напоминавшаго лучшихъ изъ рода Стуре и, подобно имъ, друга простаго народа. Еще въ качествѣ регента Карлъ IX способствовалъ окончательной побѣдѣ реформаніи (церковный соборъ въ Упсаль 1593 г.). Въ царствованіе сына Карла IX, Густава II Адольфа, явившагося новаторомъ и реформаторомъ во многихъ областяхъ, былъ положенъ конецъ дробленію государства между наследниками короля и ослаблявшимъ Ш. междоусобицамъ. Уже съ начала второй половины XVI в. Ш. вновь стала на путь завоеваній по ту сторону Балтійскаго моря. Вишней причиной послужило распадѣніе Ливонскаго ордена, изъ-за наследія котораго и завязалась борьба между соседними государствами. Цѣлю борьбы было все то же историческое стремленіе къ господству надъ Балтійскимъ моремъ. Борьба эта сначала довела Ш. до вершины могущества, а затѣмъ до края гибели. Для Ш. въ тѣ времена обладаніе Балтійскимъ моремъ было жизненнымъ вопросомъ, вслѣдствіе отсутствія хорошихъ сухопутныхъ сообщеній; путь изъ Стокгольма въ Ригу по морю былъ несравненно доступнѣе и удобнѣе, нежели, напр., путь изъ Смоленда въ западный Готландъ. Естественно, что центръ Ш. болѣе тяготѣлъ къ за-балтійскимъ владѣніямъ, нежели къ отдаленнымъ владѣніямъ на Скандинавскомъ полуостровѣ, и что Ш., ради укрѣпленія за собой Эстляндіи (1561), отказалась въ пользу Даніи отъ Готландъ (1570) и отъ притязанія на Сконію, Галландъ и Блекинге. Шведскій народъ въ эту эпоху жилъ, въ сравненіи съ эпохою уни, болѣе скромною духовною жизнью, уже не выдвигалъ изъ своей среды столькихъ замѣчательныхъ личностей и прогрессируя, главнымъ образомъ, въ экономической области и на политическомъ поприщѣ. Реформанія, явившаяся самымъ великимъ дѣломъ данной эпохи, принесла свои плоды лишь въ слѣдующемъ столѣтіи. Изъ поборниковъ реформаніи наиболее выдающимися были Олаусъ Петри, за которымъ болѣе заслуги какъ въ этой области, такъ и въ области литературы. Къ дѣятелямъ этой эпохи относятся еще два величайшихъ морскихъ героя Ш.—Яковъ Багге и Классъ Горнь. Для сохраненія общей связи, шведскіе историки обыкновенно считаютъ начало эпохи великодержавія или политическаго величія Ш. отъ вступленія на престолъ Густава II Адольфа (1611), хотя собственно она начинается съ участія Густава Адольфа въ 30-лѣтней войнѣ (1630). Она охватываетъ почти весь XVII-й в. и правленіе слѣдующихъ государей: Густава II Адольфа (1611—1632), Христаны (1632—54), Карла X Густава (1654—1660), Карла XI (1660—1697) и Карла XII (1697—1718). Если прибавить къ этому еще предшественника Густава-Адольфа, Карла IX, то во

всемірной исторіи рѣдко можно встрѣтить такой рядъ выдающихся правителей. Лишь періодъ регентства во время малолѣтства Карла XI (1660—1672) производитъ впечатлѣніе чего-то незначительнаго. Личность и судьба Густава II Адольфа, какъ и судьба Ш. за время его царствованія, пользуются, за предѣлами Ш., большою извѣстностью, нежели какія-либо другія лица и моменты, относящіеся къ исторіи Ш. Онъ удачно закончилъ начатую его отцомъ и въ началѣ несчастную для Ш. войну съ Польшей, Россіей и Даніей, а подвигами своими въ 30-лѣтнюю войну положилъ начало небывалому возвышенію Ш. Участіе Густава II Адольфа въ 30-лѣтней войнѣ было въ одинаковой степени актомъ политической обороны противъ честолюбивыхъ стремленій Габсбургскаго дома, и великодушнѣйшей симпатіи къ нѣмецкимъ единоплеменникамъ. Побѣда подъ Брейтенфельдомъ (Лейпцигомъ) сразу возвела Ш. на степень великой державы. Со смертью Густава-Адольфа (въ битвѣ подъ Люцекомъ, 1632) только что пріобрѣтенное положеніе Ш. поколебалось, но государственный умъ и способности Акселя Оксеншерны (управлявшаго страной во время малолѣтства Христины) и блестящіе военные подвиги шведскихъ полководцевъ не только возстановили его, но и обезпечили за Ш. еще болѣе выдающуюся роль въ Европѣ. По окончаніи войны (1648) Ш. господствовала надъ устьями всѣхъ рѣкъ Германіи и надъ болѣею частью побережья Балтійскаго моря. По миру въ Бромсебро, послѣ одержанной Торстенсономъ побѣды надъ датчанами, Ш. пріобрѣла Емтеландъ, Герьедаденъ, Готландъ и Эзелъ, оставила за собой на 30 лѣтъ Галландъ и освободилась отъ Зундской пошлины (въ пользу Даніи). По Вестфальскому миру Ш. досталась нѣмецкія герцогства Бременъ и Верденъ, вся вост. и часть зап. Помераніи и Висмаръ. Въ 1654 г. королева Христина, все болѣе и болѣе запутывавшаяся въ сѣтяхъ католицизма и неспособная бороться съ внутренними затрудненіями, отказалась отъ короны въ пользу двоюроднаго брата своего, который и вступилъ на шведскій престолъ подъ именемъ Карла X Августа. Въ его царствованіе политическое могущество и территориальныя пріобрѣтенія Ш. достигли своего зенита. По миру въ Роскильде отошли отъ Даніи къ Ш. Троньемъ, Борнгольмъ, Блекинге, Скоптъ, Галландъ и Богуслэвъ. Черезъ 2 года Троньемъ и Борнгольмъ были возвращены Даніи, но зато Ш. пріобрѣла по миру съ Польшей всю Лифляндію. Гаякимъ образомъ, Ш., наконецъ, обзавелась на Скандинавскомъ полуостр. естественными границами съ Даніей, сохранившимися и до сихъ поръ, и народонаселеніе ея увеличилось почти на  $\frac{1}{2}$ . Въ 1660 г., когда скончался Карль X, оставившій малолѣтняго сына Карла XI, территориальныя владѣнія Ш. охватывали всю нынѣшнюю Ш., Финляндію, Эстляндію, Лифляндію, часть Ингерманландіи, вост. Померанію и часть западной, Висмаръ, Бременъ и Верденъ, т. е. пространство приблизительно въ 90000 кв. км., съ населеніемъ около 3 милл. Продолжительныя войны и

неожиданное политическое возвышеніе повлекли за собой важныя послѣдствія для внутренней жизни страны. Усленное обіеніе съ Европой оказало сильное воздѣйствіе на общую культуру Ш., чему много содѣйствовали и заботы Густава-Адольфа, Оксеншерны и Карла X. Политическій и культурный прогрессъ былъ, однако, купленъ тяжелыми экономическими жертвами; простой народъ изнемогалъ подъ непосильнымъ бременемъ налоговъ и постоянныхъ призывовъ къ оружію. Зато дворянство сильно выиграло и во власти, и въ богатствѣ. Въ странѣ повсюду выростали замки, переполненные военными трофеями—предметами роскоши и искусства; въ рукахъ дворянства сосредоточивалось все болѣе и болѣе земельныхъ угодій, служившихъ дворянамъ наградой за службу государству. Неудачная война съ Даніей, Бранденбургомъ и др., начатая въ 1672 г. регентствомъ въ расчетъ на помощь и субсидію Франціи и окончившаяся въ 1679 г. потерей болѣею части Помераніи по правую сторону Одера, въ концѣ разстроила финансы страны и обусловила необходимость «редукціи» (1680), путемъ которой корона вернула себѣ розданныя дворянству земельныя владѣнія. Это произвело настоящій экономическій переворотъ и сломило могущество дворянъ, которые стали съ тѣхъ поръ только служами государства, а не господами въ немъ. Одновременно было урегулировано положеніе шведской государственной церкви, время духовнаго и политическаго могущества которой окончилось въ XVI в. Самая форма государственнаго правленія подверглась кореннымъ измѣненіямъ. Еще Густавомъ-Адольфомъ была подготовлена, а Акселемъ Оксеншерною завершена въ 1634 г. реформа, укрѣплявшая единство государства и ставившая во главѣ его короля, ошравивагося на государственный совѣтъ, въ составъ котораго входили главы высшихъ дворянскихъ родовъ. Мало-по-малу, вмѣстѣ съ возвышеніемъ и обогащеніемъ дворянства, возрастало и его вліяніе на ходъ государственныхъ дѣлъ, но одновременно подготовлялась и реакція. Съ одной стороны военныя побѣды и усиленіе политическаго могущества страны способствовали увеличенію престижа королевской власти, вообще въ эту эпоху все болѣе усиливавшейся въ Европѣ, съ другой—бѣдственное экономическое положеніе народа послѣ войны, подготовленной слабыми опекунами Карла XI, довело всеобщее недовольство государственнымъ совѣтомъ и дворянами до крайнихъ предѣловъ, и все это вмѣстѣ привело къ провозглашенію абсолютной королевской власти (1680). Риксдагъ, достигшій за XVI стол. значительнаго развитія, не былъ впрочемъ, упраздненъ новой формой правленія и ни разу не созывался только въ царствованіе Карла XII. Первый шведскій монархъ-самодержецъ, Карль XI, съ рѣдкой добросовѣстностью заботился о благодѣяніи страны и оберегалъ ея внѣшній и внутренней миръ. Вознесенная дарованіями своихъ правителей и ходомъ событій на столь высокую ступень политическаго могущества, Ш. не смогла, однако,

прочно удержаться на ней, так как она не соответствовала ни численности народа, ни экономическим условиям страны. Заключительной страницей эпохи великодержавия явилось царствование Карла XII, втянувшего Швецию в великую Северную войну (1700—1721). Не смотря на то, что последняя закончилась столь печально для Швеции, не смотря на почти нечеловеческие требования, которые Карл XII, как король и полководец, ставил шведскому народу, она остается любимейшим героем Швеции. Народная память и поэзия возвеличили его, окружили ореолом неуязвимой славы. Как 30-ти летняя война вознесла Швецию, так двадцатилетняя Северная низвела ее на степень второстепенной державы, лишив ее владений къ востоку и югу отъ Балтійскаго моря и юго-восточной части Финляндии. Сравнительно кратковременный периодъ могущества Швеции не пропалъ, однако, даромъ для человечества: възстановилъ Швецию въ 30-лѣтнюю войну способствовало обезпеченію свободы совѣсти въ Европѣ—свободы, которую грозилъ задуть католицизмъ. Не пропало оно даромъ и для самой Швеции, проявившей въ XVII столѣтїи безпримѣрный подъемъ энергіи и духовныхъ силъ. Шведскіе полководцы—Густавъ-Адольфъ, Густавъ Горнь, Банеръ, Торстенсонъ, Карлъ X Густавъ—создали новую эру въ европейскомъ военномъ искусствѣ. Рядъ этихъ доблестныхъ полководцевъ достойно заканчиваютъ самъ Карлъ XII, одинъ изъ лучшихъ его сподвижниковъ Левенгаушъ и послѣдній шведскій національный герой Магнусъ Стенбокъ, сохранившій Швецію. Общій подъемъ сказанъ и въ области мирной культуры, о чемъ говорятъ имена Шернблума, отца шведской поэзіи, Шернблума, выдающагося юриста и историка, Рудбека, извѣстнаго историка, инженера Дальберга, руководителя труднѣйшаго перехода черезъ замерзшія воды Бельтова и знаменитаго строителя крѣпостей, и инженера Польгема, первого въ ряду многочисленныхъ шведскихъ изобрѣтателей. Характерной чертой просвѣщенныхъ правителей Швеции являлось также гостепрїимство и покровительство выдающимся иностраннымъ ученымъ, изъ которыхъ многие даже поступали на службу Швеціи: достаточно назвать Гуго Гроціуса, Пфендорфа, Декарта и Коменскаго. — Смерть Карла XII подала сигналъ къ коренному измѣненію шведскаго государственнаго строя. Страхъ передъ крайностями самодержавія, надоело выбившими страну изъ колеи мирной жизни, былъ настолько глубокъ и всеобщъ, что Швеція разомъ кинулась въ противоположную крайность: риксдагу была присвоена не только вся законодательная власть, но и значительная часть исполнительная. Составъ риксдага остался прежній, т. е. въ него входили представители всѣхъ четырехъ сословій: дворянства, духовенства, бюргеровъ и крестьянъ. Рѣшающій голосъ прїобрѣло, однако, дворянство, въ особенности многочисленные мелкіе дворяне, а крестьянство, напротивъ, утратило значеніе. Мало-по-малу фактическая власть сосредоточилась въ рукахъ такъ называемой тайной ком-

миссіи, составленной изъ представителей лишь первыхъ трехъ сословій: королевская власть стала почти номинальной, и сами короли—супруги сестры и наследники Карла XII Ульрики-Элеоноры, Фридрихъ I (Гессевъ-Кассльскій, 1720—1751), и преемникъ его Адольфъ-Фридрихъ (Голштинскій, 1751—71) лично внушали къ себѣ мало уваженія. Словомъ, въ эту такъ назыв. эпоху *«правленія риксдага»* Швеція всего представляла собой архаичнѣйшую республику—явленіе довольно замѣчательное для того времени, когда почти повсюду въ Европѣ господствовало самодержавіе. Печальнымъ для Швеции событіемъ этой эпохи явилось войнѣ Россіей въ 1741—1743 гг., закончившаяся мирнымъ договоромъ, по которому Швеція потеряла еще часть Финляндии до р. Кюмени, и партійные раздоры (такъ наз. партіи «шапкъ и шапокъ», см. Шапки). Изъ многихъ существенныхъ недостатковъ государственной системы наиболѣе роковымъ было общераспространенное подѣ копей взяточничества чиновниковъ, позволявшее представителямъ иностранныхъ державъ обезпечивать свои интересы въ ущербъ самымъ существеннымъ интересамъ Швеции. Зато эпоха правленія риксдага, именуемая въ литературѣ также «эпохой свободы», послужила шведскому народу подготовительной школой, которую онъ—правда дорогой цѣной—прошелъ ранѣе какого-либо изъ европейскихъ народовъ, за исключеніемъ англійскаго. И если въ наши дни Швеція представляетъ образецъ высокаго развитія конституціонной формы правленія, то она немало обязана этимъ тому опыту, которымъ обогатилась въ упомянутой школѣ. Главное значеніе данной эпохи, однако—въ экономическомъ и духовномъ прогрессѣ Швеции. Обрѣщенный съ чрезвычайъ широкой ареной дѣятельности, лишенный прежняго вліянія на судьбы Европы, шведскій народъ съ увлеченіемъ отдался дѣлу мирной внутренней культуры и достигъ необычайныхъ успѣховъ, особенно на поприщѣ науки, выдвинувъ изъ своей среды такихъ дѣятелей, какъ всемірно-извѣстный естественный философъ Карлъ Линней, съ его многочисленными учениками и послѣдователями (Тунбергъ, Кальмозъ, Форесколемъ и др.); выдающіеся химики Шеелъ и Бергманъ; физикъ Цельсий; универсальный гений Сведенборгъ; положившій основаніе образцовой шведской статистикѣ астрономъ Варгентиусъ; основатель крупной промышленности Швеціи—Далингъ, Крѣйкъ и Бельманъ. Въ началѣ эпохи государственныя дѣла, направляемыя такимъ выдающимся государственнымъ дѣятелемъ, какъ Арьвидъ Горнь, шли все такъ болѣе или менѣе удовлетворительно, но подѣ копей дѣятели стороны даннаго правительственнаго строя стали выступать все рѣче и рѣче; взяточничество подвергалось ошачности даже международное положеніе Швеции. Наслѣднику Адольфа-Фридриха, королю Густаву III (1771—92), уже на второмъ году царствованія удалось произвести государственный переворотъ съ изумительною легкостью, безъ всякаго кровопролитія или даже серьезнаго сопротивленія. Была объ-

явлена новая конституція (1772), въ силу которой королевская власть значительно усилилась; не переходя, однако, въ настоящее самодержавіе, и этимъ событіемъ открылась новая эпоха—*Густава*. Народъ, уставшій отъ партійной борьбы, съ довѣріемъ прикинулся къ королю, увлекавшемуся идеей просвѣщеннаго абсолютизма и нѣкоторое время правившему въ этомъ духѣ. Густавъ III былъ, однако, натуру артистической, со всѣми преимуществами и недостатками ея; онъ искренно любилъ свою страну, всѣми силами старался возвеличить ее, но ему не доставало выдержки и, главное, умѣнья считаться съ финансами. Онъ окружилъ себя поэтами, художниками и артистами, покровительствовалъ искусству и самъ пробовалъ свои силы на различныхъ его поприщахъ, въ качествѣ же реформатора и благодѣтеля народа скоро остылъ и подъ конецъ сильно запуталъ и свои личные финансы, и финансы страны. Ради отвлеченія все увеличивавшагося внутренняго недовольства онъ затѣялъ войну съ Россіей, но она не принесла III. особыхъ лавровъ и никакой существенной пользы. Въ 1789 г., не умѣя иначе сломить оппозицію дворянства, король прибѣгъ къ новому государственному перевороту, который было почти восстановлено самодержавіе. Три года спустя, Густавъ III палъ жертвой заговора дворянъ, доведенныхъ до крайняго озлобленія превращеніями власти со стороны короля. Королевская власть перешла, однако, неумеренно къ его сыну и преемнику Густаву IV (1792—1809), одному изъ самыхъ злополучныхъ правителей III. Густаву IV было всего 13 лѣтъ, когда умеръ его отецъ, и до совершеннолѣтія новаго короля страню правилъ дядя его, герцогъ Карлъ, челоувѣкъ слабый и нерешительный, хотя и не безъ добрыхъ намѣреній. Достигнувъ совершенноты, Густавъ IV сначала подавалъ хороша надежды, такъ какъ отличался добротой и бережливостью; главные его недостатки—самонадѣянность и высокомеріе—стали давать себя знать уже позже. Первые годы его царствованія прошли благополучно, но неависть къ Наполеону и высокозвѣрная идея о томъ, что ему, Густаву, предназначено уничтожить высокочку-корсаикана, втянули Швецію въ рискованную политику. Густавъ IV прикинулся къ коалиціи державъ противъ Франціи (1805), но война окончилась для союзниковъ неудачно. Наполеонъ, желая наказать III., заключилъ союзъ съ Россіей и Даніей, и Швеція очутилась въ самомъ критическомъ положеніи. Чапа терпѣнія шведскаго народа переполнилась; было рѣшено смѣнить неразумнаго правителя, котораго созданный въ 1809 г. риксдагъ и объявилъ низложеннымъ. Затѣмъ риксдагъ выработалъ новую либеральную конституцію и избрала королею бывшаго регента III., герцога Карла, подъ именемъ Карла XIII (1809—18). Устроивъ въ свои внутренніе дѣла, III. постигла, путемъ нѣкоторыхъ жертвъ, обезпечить себѣ и внѣшній миръ. Договоромъ въ Фридрихсгамѣ III. уступила Россіи всю Финляндію до рѣкъ Торнео и Муonio и Аландскіе острова.

Наслѣдникомъ шведскаго престола былъ избранъ датскій принцъ Карлъ-Августъ (король Карлъ XIII былъ старъ и бездѣтенъ). Чтобы угодить Франціи, Швеція присоединилась къ «континентальной системѣ» и объявила войну Англій. Вскорѣ избранный наслѣдникъ погибъ отъ несчастнаго случая, и шведы выбрали наслѣдникомъ одного изъ маршаловъ Наполеона, Вернадотта (1810). Новый кронпринцъ принялъ имя Карла-Юанна, скоро сталъ фактическимъ правителемъ III. вмѣсто дряхлаго короля и не замедлялъ порвать съ Наполеономъ, который смотрѣлъ на III. какъ на вассальное государство. Прикинувшись направленной противъ Наполеона новой коалиціи державъ и принявъ участіе въ разгромѣ Франціи подъ Лейпцигомъ (1813), Карлъ-Юаннъ свелъ за III. счеты и съ Даніей. Послѣдняя, оставшаяся звѣрной сознаніемъ Наполеона, была наказана отторженіемъ Норвегіи, присоединенной по Кильскому договору къ III. (см. Норвегія). Норвегія не пожелала подчиниться такому рѣшенію своей судьбы, въ которомъ самъ норвежскій народъ не принималъ участія, и Карлъ-Юаннъ вступилъ съ шведской арміей въ предѣлы Норвегіи. До новой войны дѣло, однако, не дошло: Карлу-Юанну удалось мирнымъ путемъ добиться соглашенія съ норвежцами, признанными, на извѣстныхъ условіяхъ, унию со III. (1814). Годъ спустя III. уступила Пруссіи послѣднюю провинцію изъ прежнихъ своихъ заморскихъ владѣній, а именно западную Померанію, и съ тѣхъ поръ границы ея уже не измѣнялись. Съ 1809 г., такимъ образомъ, началась новѣйшая эпоха исторіи III. или эпоха строго конституціоннаго правленія. Въ теченіе ста лѣтъ III. четыре раза мѣняла форму правленія (1719, 1772, 1789 и 1809 гг.), но при послѣдней переиувѣ были приняты всѣ мѣры для уравновѣшенія власти короля и риксдага и надежнаго обезпеченія народнои свободы. Въ 1813 г. Карлъ XIII скончался и Карлъ XIV Иоаннъ вступилъ на шведскій престолъ. Ему было уже 54 года, но онъ находился еще въ полномъ расвѣтѣ силъ и энергіи и продолжалъ править страной съ тѣмъ же умомъ и искусствомъ, которые такъ скоро поднала III. изъ ся униженнаго, безсильнаго положенія. Этимъ Карлъ-Юаннъ заслужилъ признательность шведскаго народа. Образовавшаяся въ странѣ оппозиція основывала свое недовольство противъ короля, главнымъ образомъ, на его неукротимо горячемъ нравѣ и на плохомъ знаніи шведскаго азыка, который никогда и не сталъ для него вполне роднымъ. Въ общемъ бывшій франц. маршалъ пользовался искренней преданностью своихъ шведскихъ подданныхъ, умѣвшихъ опѣять блага долгаго мира, обезпеченнаго странѣ основателемъ новой династіи. Однимъ изъ выдающихся государственныхъ дѣателей и сподвижниковъ Карла-Юанна былъ Вальтазаръ фонъ Шлатенъ, много способствовавшій удачному проведенію шведско-норвежской уни и оказавшій странѣ еще одну огромную услугу («соединеніемъ морей»: это его инициативъ) былъ сооруженъ грандіозный Гётскій каналъ между озерами

Веннерн, Веттерн и Балтийским морем. Наука и литература въ царствование Карла-Юанна выдвинули такіа свѣтила, какъ Берцелиусъ, Гейеръ и Тенгеръ. Умеръ Карлъ-Юаннъ 81 года, оставивъ престолъ сыну своему Оскаръ I. Оскаръ I, вступившій на престолъ 45 лѣтъ отъ роду, царствовалъ съ 1844 г. по 1859 г. и вполне оправдалъ возлагавшіяся на него народомъ надежды. Это былъ правитель умный, кроткій, спокойный и осторожный, извѣршій своимъ девизомъ «право и правду», заботившійся о поднятіи общаго благосостоянія страны. III. при немъ развилася мирно и счастливо, не зная тѣхъ бурь и переворотовъ, которые въ то время потрясали большую часть европейскихъ государствъ. Главнымъ помощникомъ короля былъ баронъ Грипенстедтъ, много содѣйствовавшій развитію торговли и промышленности III. своей системой, заключающейся въ предоставленіи торговлѣ и промышленности наибольшей свободы, въ пониженіи пошлинъ и облегченіи дѣловыхъ сношеній путемъ развитія телеграфнаго и желѣзнодорожнаго дѣла. Дѣятельными сотрудниками его явились братья Нильсъ и Джонъ Эрикссонъ: первый изъ нихъ извѣстенъ сооруженіемъ обширной системы каналовъ, а второй стяжалъ себѣ славу гениальнаго изобрѣтателя. Главнымъ событіемъ царствованія преемника Оскара I, старшаго сына его Карла XV (1859 — 1872), было преобразование риксдага. Издавна риксдагъ дѣлился на четыре палаты, соответственно четыремъ сословіямъ. Это дѣленіе, благодаря достигнутому уравненію правъ гражданъ, стало анахронизмомъ. Король поручилъ первому министру Луа де-Гэру выработать проектъ новой формы риксдага, согласно которой онъ дѣлился бы лишь на двѣ палаты, и члены его избирались бы изъ всѣхъ классовъ общества. Осенью 1865 г. былъ созванъ риксдагъ, которому предстояло рѣшить судьбу этого важнаго проекта. Весь народъ съ лихорадочнымъ нетерпѣніемъ ожидалъ результата; особенно волновалось столичное населеніе. Не смотря на противодѣйствіе извѣстной части дворянства, проектъ прошелъ. Последствія такой коренной перемѣны не замедлили сказаться къ общему благу страны. Ядро риксдага прежде состояло изъ дворянчичиновиковъ, теперь же его образовали крестьяне, которые прежде всего постарались добиться уравновѣшенія экономическихъ тяготъ различныхъ слоевъ народа и облегчить сельское населеніе, издавна обремененное тяжестью налоговъ и повинностей. Одновременно проведены были реформы, улучшившія оборону страны. У Карла XV не осталось сыновей, и на престолъ послѣ его смерти вступилъ младшій братъ его Оскаръ II, род. въ 1829 г. и благополучно царствующій нынѣ. Изъ числа многихъ реформъ новаго царствованія главныя — дарованіе свободы богослуженія вѣвъ государственной церкви (1873), увеличеніе жалованья священниковъ, поднятіе дѣла народнаго образованія, улучшеніе матеріальнаго положенія народныхъ учителей, преобразование академій наукъ, художества и музыкальной и введеніе

«Гётеборгской системы», упорядочившей и сократившей потребленіе крѣпкихъ напитковъ въ народѣ. Вообще за XIX столѣтіе III., благодаря небывало долгую миру и даровитымъ и добросовѣстнымъ правителямъ, сильно двинулась впередъ по пути прогресса и достигла весьма значительныхъ успѣховъ почти во всѣхъ областяхъ культуры.

Списокъ шведскихъ королей и регентовъ. *Родъ Фолькунговъ.* Ярль Биргеръ, регентъ, 1250—1266; Вальдемаръ, 1250—1275; Магнусъ Ладулусъ, 1275—1290; Торгалльс (Торкель) Кнутссонъ, регентъ, 1290—1298; Биргеръ, 1290—1319; Магнусъ-Эрикссонъ, 1319—1363; Альбрехтъ Мекленбургскій, 1363—1389. *Энохъ унн.* Маргарита, 1389—1412; Эрикъ XIII Поммеранскій, 1412—1438; Энгельбректъ, регентъ, 1435—1436; Карлъ Кнутссонъ (Вонде), регентъ, 1436—1440; Христофоръ, 1440—1448; Карлъ VIII Кнутссонъ, 1448—1457, 1464—1465, 1467—1470; Христіанъ I, 1457—1464; Стевъ Стуре Старшій, регентъ, 1470—1497; Гансъ (Юганъ II), 1497—1501; Стевъ Стуре Старшій, вторично регентъ, 1501—1503; Святе Стуре, регентъ, 1504—1512; Стевъ Стуре Младшій, регентъ, 1512—1520; Христіанъ II, 1520—1521. *Родъ Ваза.* Густавъ I Ваза, 1521—1560 (регентомъ до 1528); Эрикъ XIV, 1560—1568; Юганъ III, 1568—1592; Сигизмундъ 1592—1599; Карлъ IX, 1599—1611 (регентомъ до 1604); Густавъ II Адольфъ, 1611—32; Христіана, 1632—34 (регентство, 1632—44). *Родъ Фолькескии.* Карлъ X Густавъ, 1654—1660; Карлъ XI, 1660—1697 (регентство, 1660—1672); Карлъ XII, 1697—1718; Ульрика-Елевнора, 1718—1720; Фридрихъ I Гессенъ-Кассельскій, 1720—1751. *Родъ Голштейнъ-Готторпскій.* Адольфъ-Фридрихъ, 1751—1771; Густавъ III, 1771—1792; Густавъ IV Адольфъ, 1792—1809 (регентство, 1792—1796); Карлъ XIII, 1809—1818. *Родъ Бернадотта.* Карлъ XIV Юаннъ, 1818—1844; Оскаръ I, 1844—1859; Карлъ XV, 1859—1872; Оскаръ II, съ 1872 г.

*Литература.* Форстенъ, «Борьба изъ-за господства на Балтійскомъ морѣ» и «Балтійскій вопросъ въ XVI и XVII стол.» (см. «Ист. Обзоръ», т. VIII, стр. 242—256). Собраніе Фагта, Гейера и Шредера («Scriptores rerum Suecicarum medii aevi», 3 т., Упсала, 1818—1876); «Scriptores suecici medii aevi» (Лундъ, 1842—1844. 2 т.); «Handlingar rörande Skandinaviens historia» (Стокг., 1816—1830, 30 т.); «Historiska handlingar» (Стокг., 1861—1880, 11 т.); начато Лильеграномъ и продолженное Гильдебрандомъ изданіе: «Diplomatarium Suecicum» (1827); Э. Гильдебрандъ; «Svenska riksdagsakter» съ 1521 г. и «Sveriges Takttager», изд. О. К. Рюдбергомъ. Изъ старыхъ историковъ III.: Далинъ, «Исторія III.» (нѣм. перев., Грейфсв., 1756—1764); Лагербрингъ, «Svea Rikes Historia» (Лундъ, 1769—1783, доходящая до 1457); его же болѣе краткій трудъ «Шведское государство» (нѣм. перев., Галле 1804—1814). Главныя труды принадлежатъ Гейеру («Svenska folkskets historia», доходящая до 1654, и др.), Карлсону, Фрисселию, Стрингольму и К. Г. Мальмстрему. Изъ новѣйшихъ: Форсель (Густавъ X)

и Одверъ (Густавъ III); «Sveriges historia»: Montelius, Гильдебранда, Алина и др. (Стокгольмъ, 1878—1881, 6 т.). По исторіи средних вѣковъ III. крупный трудъ Т. Гильдебранда: «Sveriges medeltida» (Стокгольмъ, 1879). По исторіи церкви—Nordenflycht, «Die schwedische Staatsverfassung in ihrer geschichtlichen Entwicklung» (В., 1861); Naumann, «Sveriges statsforfatningsrätt» (2 изд., Стотг., 1879—1884); Montelius, «Die Kultur Schwedens in vorschriftlichen Zeit» (deutsch, В., 1885); Hildebrand, «Das heidnische Zeitalter in S.» (Гамбургъ, 1873); Weidling, «Schwedische Geschichte im Zeitalter der Reformation» (Гота, 1882); Schwederus, «Schwedens Politik und Kriege in den Jahren 1808—1814» (Лейпцигъ, 1866); «Minnen ur Sveriges nyare historia 1771—1884», изд. Шинкелемъ и др. (Стотг., 1852—1893, т. 1—13); Wittmann, «Kurzer Abriss der schwedischen Geschichte» (Бреслау, 1896).

### II. Ганзель.

**Иванъ Ганзель** (Онсимъ Васильевичъ) — известный защитникъ австрійскаго священства, крестьянинъ Владимірской губ. Сначала былъ православнымъ и учился грамотѣ въ казенномъ училищѣ. Перейдя въ секту вѣтовцевъ, III. поступилъ въ услуженіе къ куцу Першину, также вѣтовцу, и три года ходилъ по Волгѣ на баркахъ съ хлѣбнымъ грузомъ, занимаясь въ свободное время переписываніемъ разныхъ религиозныхъ тетрадокъ для своего хозяина. Познанкомившись съ поповцами австрійской іерархіи, III. убѣдился въ ложности вѣтовщины, какъ не имѣющей священства и таинства, перешелъ въ поповщину и сталъ убѣждать къ тому же и другихъ вѣтовцевъ, чѣмъ обратилъ на себя вниманіе главнаго начечника поповцевъ Семенова, который доверъ о немъ своему владыкѣ Антонію (Шутову), а тотъ немедленно пригласилъ III. къ себѣ въ Москву и опредѣлилъ его въ свою канцелярію, гдѣ овъ вскорѣ занялъ должность писмоводителя и миссіонера. Въ 1855 г. III. принимаетъ монашество съ именемъ *Арсенія*: съ 1897 г. овъ — раскольническій уральскій епископъ. Желая оправдать австрійскую іерархію, III. измѣняетъ понятіе о церкви. По его ученію церковь имѣетъ двѣ стороны—внутреннюю и вѣшнюю; первую составляетъ исповѣданіе вѣры, а вторую—вѣрующіе, какъ пасомые, такъ и пастыри, а равно и священнодѣйствія, тѣсно связанная съ званіемъ пастыря. Эта послѣдняя «можетъ иногда преклоняться и колебаться», оставаясь церковью. Поэтому общество старообрядцевъ съ лишеніемъ единомысленныхъ себѣ епископовъ, не лишилось наименованія церкви Христовой. Это ученіе о церкви изложено III. въ сочиненіи «Истинность старообрядствующей іерархіи противу возводимыхъ на нее обвиненій» (1885; см. П. С., «Гдѣ истина? Разборъ падальной аполотогии раскола III. книги: «Истинность старообрядствующей іерархіи противу возводимыхъ на нее обвиненій», «Миссіонерскій Сборникъ», 1893, №№ 1 и 2; 1894, №№ 1—4). Въ этомъ же сочиненіи III. защищаетъ внесенныя въ «Уставъ Бѣлокринскаго монастыря» Павломъ Бѣлокринскимъ еретическія мнѣ-

нія о подлѣтномъ, вмѣстѣ съ вѣками, рожденіи Сына Божія и исхожденіи Св. Духа отъ Бога Отца. По почину раскольническаго епископа Пафнута казанскаго, III. былъ судимъ за это еретичество соборомъ раскольническихъ епископовъ (см. «Братское Слово», 1888, №№ 15 и 18), и хотя за раскаяніе былъ прощанъ, но не вынулъ суду своихъ архіереевъ и продолжалъ держаться прежнихъ взглядовъ. Въ 1897 г. на бесѣдѣ въ с. Алексѣевкѣ, Саратовской губ., III. упорно защищалъ и бѣлокринскій уставъ, и свое ученіе. Еретичество III. облачали не только православные, но даже и старообрядческіе писатели (Пафнута, коломенскій, особенно же Пафнута казанскій, написавшій «Раскольническій лжеучитель III. предъ судомъ одного изъ своихъ собственныхъ епископовъ», М., 1891). Изъ православныхъ обстоятельно доказалъ еретичество III. архим. Павелъ, написавшій «Замѣчаніе на первую главу книги: «Истинность старообрядствующей іерархіи», гдѣ сочинитель оной защищаетъ еретическое ученіе Бѣлокринскаго устава о Сынѣ Божіемъ, якобы Овъ родился отъ Отца совокупно съ вѣками» («Братское Слово», 1888, № 6 и отд.); «Отвѣтъ на тетрадуку III. подъ заглавіемъ «Несправедливость замѣчаній (архим. Павла) на первую главу книги: Истинность старообрядствующей іерархіи» («Братское Слово», 1889, № 17 и отд.); «Новое обличеніе проповѣданнаго въ Бѣлокринскомъ Уставѣ и защищаемаго Онсимомъ III. лжеученія о подвременномъ рожденіи Сына Божія отъ Бога Отца» (М., 1892). Раскольническій писатель Василій Механиковъ написалъ противъ III. сочиненіе: «Защита Бѣлокринскаго Устава предъ судомъ православія». Сочиненіе это издано въ свѣтъ Н. Субботнымъ подъ заглавіемъ: «Обличеніе еретичества Арсенія Швецова, именуемаго епископа старообрядцевъ, составленное Механиковымъ по благословенію Іоанна Каргушина, именуемаго архіепископа старообрядцевъ» (М., 1900). О примиреніи Механикова съ III., составленіи мирнаго договора («Исповѣданія вѣры»), заявленіи Механикова, что овъ уначтожаетъ свою подпись подъ общимъ исповѣданіемъ вѣры, когда изъ разговора съ III. увидѣлъ, что тотъ по прежнему держится своего еретическаго ученія о Св. Троицѣ, и «новой полемикѣ» между ними—см. брошюры Н. Субботина: «Дружба паче правды, заключенная между еретикомъ III. и обличителемъ его Механиковымъ» (2 изд., М., 1902); «Правда паче дружбы» (М., 1902) и «Полемика между Механиковымъ и III.» (М., 1902). Въ первой изъ названныхъ брошюръ авторъ приводитъ подлинный текстъ мирнаго договора и подробно разбираетъ его, показывая его несостоятельность. Кромѣ «Истинности» III. написалъ: «Оправданіе старообрядствующей святой Христовой церкви, въ отвѣтъ на притязательныя и недоумительныя вопросы настоящаго времени» (Яссы, 1887; книга написана въ защиту «бѣлокринскаго священства»); «Показаніе всеобидерности двуперстнаго сложенія въ древней православной церкви и погрѣшностей противу св. Евангелія



въ новообрядствующей грекороссійской церкви» (Яссы, 1888); «Книга объ антихристѣ и о прочихъ дѣйствахъ, яже при немъ были хотяща» (Яссы, 1888); «Исповѣданіе вѣры въ символьную церковь священноупокоика старообрядствующей іерархіи Арсенія Ш.» и друг. Ученіе Ш. о церкви разматривали и обличали: свщ. К. Поповъ («Онисимъ Ш. и его богословствованіе», «Церковный Вѣстникъ», 1887, № 34); Н. Ивановскій («Бесѣды со старообрядцами въ С.-Петербурѣ», «Церковныя Вѣдомости», 1888, №№ 13, 14, 16, 19 и 24); свщ. І. Арсеньевъ («Бесѣда о единствѣ св. церкви», «Пастырскій Собесѣдникъ», 1894, № 6); священникъ Н. Красновскій («О соборности церкви Христовой», ib., 1896, № 5); Н. Ивановскій («Сочиненіе Ш.: «Исповѣданіе вѣры въ символьную церковь и бесѣды по поводу его въ Нижнемъ Новгородѣ въ 1889 и 1890 годахъ», «Странникъ», 1895, № 8; 1896, №№ 6—7, 8); А. Муравьевъ («Ученіе апологета раскола Онисима Ш. о церкви предъ судомъ Каянн о вѣрѣ и Великаго Катахизиса», «Миссон. Сборн.», 1892, №№ 1—2, 3—4); прот. І. Виноградовъ («Новый проповѣдникъ раскольническаго богословія—О. В. Ш.», «Пастырскій Собесѣдникъ», 1893, №№ 23, 26, 29—30); М. Шустовъ («Бесѣды съ О. Швелловымъ о составѣ церкви и ея вѣчности», М. 1891) и мн. др.

**Швейчке** (Карль-Густавъ Schwetschke, 1804—81)—нѣмецкій писатель; изучалъ филологію въ Галле, но былъ оттуда высланъ за участіе въ студенческомъ движеніи. Въ 1828 г. сдѣлался редакторомъ «Halle'sche Kurier». Въ 1848 г. былъ избранъ въ франкфуртскій парламентъ. Здѣсь въ февралѣ 1849 г. появился его направленный противъ демократической лѣвой политической палаты: «*Novae epistolae obscurorum virorum*» (разомелся во многихъ изданіяхъ; юбилейное изданіе, Галле 1874 г., съ комментаріемъ). Въ 1855 г. противъ прусской реакціи напечатаны его «*Novae epistolae sclarorum virorum*». Ему также принадлежатъ, частью на латинскомъ, частью на нѣм. языкѣ, стихотворныя произведенія: «*Bismarkias*» (6-е изд. 1870); «*Varzinias*» (3-е изд., 1870) и «*Zeitgedichte*» (1873); кромѣ того Ш. напеч. «*Zur Geschichte des Gaudeamus igitur*» (1877) и нѣсколько работъ по исторіи нѣмецкаго книгопечатанія.

**Швейкманн** — простѣйшей формы приспособленіе, состоящее изъ деревяннаго или металлическаго крючка, вдѣланнаго въ стѣну, и гладкой деревянной палочки, помощью котораго скручиваніемъ отжимается отъ мотка пряжи избыточно содержащаяся въ ней вода.

А. П. Л. А.

**Швингеръ** (Эрнестъ-Людвигъ Schwimмер) — австр. дерматологъ. Род. въ 1837 г., изучалъ медицину въ Будапештѣ и Вѣнѣ, гдѣ посвятилъ себя дерматологіи, работалъ подъ руководствомъ знаменитаго Гебры. Въ 1865 г. предпринялъ путешествіе въ Египетъ для изученія эндемическихъ болѣзней Нильской долины, а съ 1879 г. состоитъ проф. дерматологіи въ Будапештѣ. Ш. издалъ первый учебникъ по кожнымъ болѣзнямъ на венгерскомъ языкѣ (Будапештъ, 1874), а также слѣ-

дующіе труды: «*Leucoplakia buccalis*» (Вѣна 1878); «*Ueber Lepra in Ungarn*» (Будапештъ, 1880); «*Die neuropathischen Dermatosen*» (Вѣна, 1888).

**Швиндъ** (Морицъ von Schwind) — знаменитый нѣмецкій живописецъ и рисовальщикъ, род. въ Вѣнѣ 21 января 1801 г.; ум. въ Мюнхенѣ 8 февраля 1871 г. Въ юности слушалъ нѣкоторое время лекціи гуманистическихъ наукъ въ вѣнскомъ университетѣ и учился рисованію у Лудвига Шнора (брата извѣстнаго Юліуса Ш.), а затѣмъ посѣщалъ классы академіи художествъ; въ 1828 г. отправился, съ цѣлью дальнѣйшаго своего художественнаго образованія, въ Мюнхень, гдѣ работалъ подъ руководствомъ Корнедіуса, участвовалъ въ украшеніи живописью новыхъ роскошныхъ зданій, которыя только-что отстроились тогда въ баварской столицѣ, между прочимъ написалъ энкаустическимъ способомъ на стѣнахъ бібліотеки королевскаго дворца сцены пзъ сказокъ Тика. Въ 1833 г., Ш. предпринялъ поѣздку въ Римъ, думая, что она принесетъ пользу его развитію, но не нашелъ тамъ ничего, что соответствовало бы характеру его дарованія, и вскорѣ возвратился въ Мюнхень. Въ 1836 г. былъ изготовленъ имъ для живописи въ королевскомъ дворцѣ картонъ: «Триумфъ искусства, наукъ и промышленныхъ производствъ», въ которомъ уже ясно выказались главные качества его таланта—остроуміе, вдумчивость въ задачу и неистощимая находчивость фантазіи. Въ 1838 г. онъ исполнилъ масляными красками картину: «Свадьба рыцаря Курта», превосходно иллюстрирующую стихотвореніе Гёте (нах. въ художеств. галл. Карлсруэ). Около того же времени изготовлены имъ эскизы сценъ, относящихся къ исторіи Карла Великаго, по которымъ были потомъ написаны Кс. Гликомъ стѣнныя картины въ Гогенвангаускомъ замкѣ. Въ 1839 г. Ш. былъ приглашенъ въ Карлсруэ, для украшенія фресками тамошняго Кунстшале. Кромѣ живописи на стѣнахъ и плафонѣ этого зданія, онъ произвелъ здѣсь нѣсколько другихъ замѣчательныхъ работъ, между прочимъ, фрески аллегорическаго содержанія въ залѣ застѣланій баварской государственной первой камеры и картонъ сложной композиціи «Рейнъ съ его притоками», послужившій оригиналомъ для картины, написанной нѣсколько позже масляными красками для берлинскаго любителя искусства гр. Рачинскаго. Въ 1814 г. Ш. проведъ нѣкоторое время во Франкфуртѣ на Майнѣ, занимаясь заказанною ему для тамошняго Штудельскаго института картиною: Составленіе миннезенгеровъ въ Варбургѣ». Въ томъ же году явился въ свѣтъ «Альманахъ офортъ» Ш. съ объяснительнымъ текстомъ Э. фонъ-Фейхтерслебена—сборникъ 42-хъ юмористическихъ композицій, прославляющихъ нѣмецкую любовь къ табачной трубкѣ и пиву. Къ этому же періоду дѣятельности художника относится его мнѣнія жаровная картина: «Свадебное путешествіе» (въ галл. Шага; въ Мюнхенѣ), «Рыцарь Куно Фалькенштейнъ въ въ дорогѣ» (въ лейпцигск. городск. музеѣ) и «Утро послѣ свадьбы» или «Роза» (въ бер-

линскомъ національн. галл.). Въ 1847 г. Ш., будучи приглашенъ на должность профессора мюнхенской академіи художествъ, возвратился въ этотъ городъ. Занятія съ учениками академіи не мѣшали ему предаваться собственному художественному творчеству съ прежней усидчивостью. Въ 1849 г. онъ нарисовалъ очень оригинальную композицію «Симфонія», превосходно передающую настроеніе Бетховенской музыки (гравирована фонъ-Тетеромъ); затѣмъ сочинилъ рядъ иллюстрацій къ народнымъ сказкамъ «Золушка» и «Спящая красавица» и къ миеологическому разсказу объ Амурѣ и Психеѣ. Получивъ отъ великаго герцога саксонскаго приглашеніе украсить фресками внутренность реставрированнаго Вартбургскаго замка, онъ отправился туда, и въ 1853—55 гг. изобразилъ въ корридорѣ замка рядъ сценъ изъ житія св. Елизаветы, въ залѣ пѣвцовъ—«состязаніе миннезевенгеръ» и въ одной изъ другихъ комнатъ—эпизодъ изъ жизни ландграфа Лудвига. Эти произведенія, безспорно—самыя удачныя изъ фресковыхъ работъ художника. Почти вслѣдъ за ними онъ окончилъ рядъ акварельныхъ рисунковъ на сюжеты изъ сказки о семи воронахъ (въ веймарскомъ музеѣ), который, вмѣстѣ съ послѣднимъ его трудомъ подобнаго рода, иллюстраціями къ «Прекрасной Мелузйнѣ» (1870, въ вѣнскомъ музеѣ), будучи распространенъ въ гравюрахъ на мѣди, ксилографіяхъ и фотографіяхъ, вполнѣ справедливо пользуется въ Германіи огромною популярностью: дѣйствительно, въ рисункахъ того и другого цикла больше, чѣмъ въ какихъ-либо иныхъ созданіяхъ Ш., выказалось его чувство красоты, богатство его фантазіи, способность проникаться духомъ сюжета и соединять въ одной и той же композиціи романтичность съ юморомъ. Изъ прочихъ работъ высокодаровитаго мастера, наиболее важными надо признать: исполненныя въ краскахъ картонныя для стеклянныхъ оконныхъ рамъ Глазговскаго собора (1859), картонъ для такой же рамы въ Михайловской прк. въ Лондонѣ (1865), картонъ въ видѣ фриза длиною въ 20 локтей, изображающій главные моменты изъ жизни друга художника, Ф. Лихтера (1863), фрески въ Рейхентайльской прк. (1863) и живопись въ новомъ оперномъ театрѣ въ Вѣнѣ (циклъ фресокъ на темы изъ «Волшебной флейты», въ лоджій, и шестнадцать картинъ, исполненныхъ энкаустикою, въ фойе). Кромѣ исчисленныхъ произведеній, изъ-подъ кисти, карандаша и расовальнаго пера Ш. вышло множество небольшихъ картинъ, писанныхъ масляными красками, орнаментальныхъ композицій, проектовъ различныхъ художественныхъ издѣлій, карикатуръ и мастерскихъ набросковъ всякаго рода. Въ техническомъ отношеніи, всѣ работы Ш. отличаются превосходными рисункомъ, но слабы, хотя и гармоничны по колориту. Его біографія издана Г. фонъ-Фюрингомъ (Лейпцигъ, 1871), Г. Голландомъ (Штутгартъ, 1873) и А. Пехтомъ (въ «Deutsche Künstler des XIX Jahrhundert», т. I, 1877).

**Швйтковъ** (Михайлъ Ивановичъ)—печаталь. Напечаталъ: «Слово похвальное царю

Іоанну Васильевичу» (СПб., 1814); «Слово похвальное свѣтлѣйшему князю смолденскому, Михаилу Иларионовичу Голенщеву-Кутузову» (СПб., 1814).

**Швейцскіе Альпы**—см. т. I, стр. 560.

**Швйць** (Schwyz)—одинъ изъ 4-хъ швейцарскихъ гѣсныхъ кантоновъ; граничатъ на В кантономъ Гларусъ, на Ю—Ури и Фирвальдтескимъ озеромъ, на З—Лолерномъ и Цугомъ, на С—Цюрихомъ и С-Галленомъ; пространство—908,5 кв. км. Кантонъ расположенъ въ предальпійской горной области; половина его, именно такъ наз. Иннеръ-Ш., принадлежитъ къ бассейну рѣки Рейсъ, другая половина, такъ наз. Аусеръ-Ш.—къ бассейну рѣки Лимматъ. Такимъ образомъ, долины первой половины имѣютъ наклонъ къ Фирвальдтескому озеру, а второй половины —къ Цюрихскому озеру. Водораздѣль между этими двумя половинами кантона образуются Швейцскими Альпами, которые начинаются отъ массива Виггисъ (2284 м.), тянутся черезъ Друзбергъ (2281 м.), образуютъ оба Митена (1903 и 1915 м.), Моргартевъ, Кайзерштокъ и Росбергъ и примыкаютъ къ Пугскимъ горамъ. Центромъ Иннеръ-Ш. является Швйцская долина, куда съ одной стороны открывается долина Гольдау-Ловерцскаго озера, съ другой—долина рѣки Муотты. Аусеръ-Ш. распадается на двѣ системы долинъ, раздѣляемыхъ хребтами Флюбергомъ (2097 м.) и Аубергомъ (1702 м.). Черезъ эти хребты ведутъ горные проходы Эвелъ (960 м.) и Шинделлеги (832 м.). Между этими хребтами и Гларнскими горами тянется образуемая рѣкою Аа долина Бегги. Вторая система долинъ образуется бассейномъ рѣки Зиль, состоящимъ изъ многихъ поперечныхъ долинъ. Прѣзжая дорога между Аусеръ и Иннеръ-Ш. ведетъ черезъ проходъ Заттель (900 м.), шшеходная тропинка между Эйнзидельномъ и Ш. черезъ высокій Гакенъ (1893 м.). Еще выше лежитъ крутой переходъ черезъ Прагелъ (1843 м.), соединяющій долину рѣки Муотты съ Клейнтайльской долиной. Климатъ тотъ же, что вообще въ швейцарской предальпійской области, довольно мягкій въ глубочайшихъ рѣчныхъ долинахъ и на берегу озеръ (напр. въ Герсау средняя годовая температура 10°) и суровый на высотахъ (напр. въ Эйнзидельнѣ 5,2). Жителей по переписи 1-го декабря 1900 г. было 55385 человекъ; по вѣроисповѣданію почти всѣ католики. Культурной земли (пашни, сады, дуга и настбища) 534,9 кв. км., лѣсовъ 122,4 кв. км. Главнымъ занятіемъ жителей является скотоводство и альпійское хозяйство. Въ 1896 г. считалось 32276 головъ рогатаго скота, 6171 овца, 10029 козъ, 10623 свиней и 1077 лошадей. Въ Эйнзидельнѣ имѣется ковскій заводъ. Хлѣбопашествомъ занимаются въ немногихъ долинахъ; хлѣба недостаточно для населенія. Въ долинѣ рѣки Мархъ воздѣлывается пенька. Лѣса доставляютъ матеріалы для вывоза. Въ озерахъ значительное рыболовство. Обрабатывающую промышленность занято 39% населенія. Прядильныя и ткацкія хлопчатоткальныя мастерскія работаютъ главными образомъ на цюрихскихъ фабрикан-

товъ. Изъ Цюриха же здѣсь по деревнямъ распространяется пражъ шелка и производство шелковыхъ тканей. Значительный заработокъ населенію даетъ также ежегодный прїездъ туристовъ, посещающихъ главнымъ образомъ гору Риги. Черезъ кантонъ Ш. по берегу Фирвальдштетскаго озера проходятъ вѣтви С.-Готардской желѣзной дороги.

*Государственное устройство.* Въ 1848 г. послѣ войны изъ-за Зондербунда въ Ш. старое демократическое правленіе общины замѣнено представительными учреждениями. Въ новой конституціи 1876 г., пересмотрѣнной въ 1898 г. и частью въ 1900 г., вновь взяли верхъ демократическіе элементы: былъ введенъ референдумъ. Обязательному референдуму подлежатъ всѣ законопроекты и трактаты, всякій единовременный государственный расходъ свыше 50 тыс. фр. и бюджетный расходъ свыше 10 тыс. фр.; факультативному референдуму (по требованію не менѣе 2000 гражданъ) — всякія постановленія и распоряженія кантональнаго совѣта. Законодательнымъ учрежденіемъ является кантональный совѣтъ, избираемый тайной прямой и всеобщей подачей голосовъ всеми гражданами кантона свыше 18 лѣтъ, на 4 года, по 1 члену на 600 душъ населенія. Высшая исполнительная власть принадлежитъ правительственному совѣту, состоящему изъ 7 членовъ, избираемыхъ кантональнымъ совѣтомъ изъ своей среды на 4 года. Во главѣ совѣта находится ландамманъ. Мѣстная власть принадлежитъ выборнымъ окружнымъ совѣтамъ. Высшей апелляціонной инстанціей является кантональный судъ изъ 9 членовъ, избираемыхъ на 6 лѣтъ; первой инстанціей — выборные окружные судьи, кассационной инстанціей — нравительственный совѣтъ, дополненный пятью членами, избираемыми кантональнымъ совѣтомъ. Ревизія конституціи въ 1898 г. обезпечила свободу монастырей, но въ то же время была расширенъ референдумъ. Доходы и расходы составляютъ ежегодно до 1/2 милл. фр. Государственный долгъ около 3 милл. фр.

*Исторія.* Ш. въ актахъ упоминается въ 972 г. въ качествѣ пограничной общины свободныхъ крестьянъ, управлявшейся выборными амманами. Въ слѣдующихъ 2—3 вв. Габсбургамъ, въ качествѣ графовъ Цюрихской области, принадлежало право высшей судебной инстанціи и по отношенію къ Ш. Въ 1240 г. имп. Фридрихъ II даровалъ Ш. льготную грамоту, полагавшую конецъ его судебной зависимости отъ Габсбурговъ; но послѣдніе не признали этой императорской грамоты, и послѣ продолжительной распри Ш. вынужденъ былъ признать свою зависимость отъ Габсбурговъ. Въ 1291 г. Ш. заключилъ вѣчный союзъ съ Ури и Утервальденомъ. Въ 1309 г. имп. Генрихъ VII подтвердилъ имперскія вольности Ш., а блестящей побѣдой при Моргартенѣ надъ герц. Леопольдомъ I Австрійскимъ Ш. навсегда завоевалъ себѣ и дѣсныя кантонамъ самостоятельность. Необычайная стойкость и мужество, обнаруженные жителями Ш. въ продолжительной борьбѣ за свою независимость, создали имъ огромную популярность, перешедшую за пре-

дѣлы страны. Скоро всѣ дѣсныя кантоны стали за границей называться именемъ Ш., а послѣ битвы при Земпахѣ (1386) имя Ш. (Schwyz или Schweiz) было перенесено на весь союзъ (Eidgenossenschaft). Частью путемъ завоеванія, частью покупкой Ш. пріобрѣтъ принадлежавшія Австріи сюзеренныя права надъ Эйнзидельномъ, Мархомъ и Кюснахтомъ. Въ эпоху реформации населеніе Ш. твердо оставалось вѣрнымъ католицизму, съ оружіемъ въ рукахъ подавляя всякое протестантское движеніе. Ш. оказалъ упорное сопротивленіе централистическому теченію во время образованія Гельветической республики и лишь послѣ полного пораженія при Шиндделегіи и Моргартенѣ (2 мая 1798 г.) подчинился центральному правительству. Присоединенный къ кантону Вальдштетену, Ш. не переставалъ быть главнымъ очагомъ федералистическаго движенія. Въ 1803 г. была восстановлена кантональная независимость Ш., при чемъ къ нему присоединены были Герсау. Въ 1814 г. жители Ш. въ тѣсномъ смыслѣ (Altschwyz) принудили населеніе Марха, Эйнзидельна и Кюснахта (прежде подчиненное старому Ш.) заключить соглашеніе, по которому 2/3 состава ландрата избиралось старымъ Ш., а 1/3 вышеупомянутыми городами. Въ 1830 г. эти окраинные города потребовали восстановленія своей равноправности со старымъ Ш.; когда же послѣдній отказался удовлетворить ихъ, они объявили себя самостоятельнымъ полукантономъ подъ названіемъ Ш. *окраинная земля* (Schwyz-Büsslegg Land, май 1832). Во избѣжаніе кровопролитнаго столкновенія между обоими частями Ш., послѣдній былъ занятъ отрядомъ союзныхъ войскъ до тѣхъ поръ, пока 13 окт. 1833 г. не была издана новая конституція, установившая равноправность обѣихъ частей кантона. Клерикализмъ былъ всегда очень силенъ въ Ш. и игралъ видную роль въ жизни кантона. Въ 1848 г. Швицъ былъ однимъ изъ ревностныхъ членовъ Зондербунда. При пересмотрѣхъ конституціи въ 1848 и 1855 г. держали верхъ клерикально-аристократическіе элементы. Современная конституція, въ основаніи которой лежатъ основные законы 1876 г., частично измѣненные въ 1877, 1884, 1891, 1898 и 1900 гг., представляетъ постепенный компромиссъ между клерикальными и демократическими элементами; съ одной стороны введеніе референдума, тайной всеобщей подачи голосовъ, безплатнаго обязательнаго обученія, съ другой — свобода монастырей отъ административнаго надзора, освобожденіе церковныхъ имуществовъ отъ налоговъ и т. п. Ср. Meyer v. Knopau, «Der Kanton Schwyz, historisch, geographisch und statistisch» (С.-Галленъ, 1835); Fassbind, «Geschichte des Kantons Schwyz bis 1798» (Швицъ, 1832—39); Steinauer, «Geschichte des Freistaats Schwyz» (съ 1798 г., 1861); «Mitteilungen des historischen Vereins des Kantons Schwyz» (1882 и сл.).

**Швицъ** (Schwyz) — главный городъ одноименнаго кантона, на высотѣ 514 м., въ котловинѣ, окруженной горами Большимъ и Малымъ Митенами, Риги и Фрональпштокъ

и соединяющейся съ одной стороны съ долиной р. Муотты, а съ другой—долиной Ловверского озера. Жителей 7000 тыс. Рагуша XVII в., съ архивомъ.

**Шворбе**—полу-овъ, составляющий юго-зап. оконечность о-ва Эзеля, Лифляндской губ. Начинается въ 18 вер. на 3 отъ уѣздного гор. Аренсбурга, тянется на Ю на протяженіи 30 вер., при ширинѣ отъ 2 до 8 вер., и оканчивается Церельской косой, на концѣ которой стоитъ маякъ Свальборгъ (57°35' сѣв. шир. и 22°4' вост. долг.). Ш. слегка холмистъ и большею частью покрытъ дѣсомъ. Перешеекъ, соединяющій Ш. съ о-вомъ Эзелемъ, въ сравнительно недавнее время былъ проливомъ, называвшимся Зальмбахомъ, по которому ходили небольшія суда.

**Шворень**: 1) стержень, укрѣпляемый въ концѣ передковыхъ спицъ, на который надвѣвается шворневая воронка; сѣченіе его имѣетъ нѣсколько фигуръ: снизу кругъ, затѣмъ эллипсисъ, затѣмъ шейка-перехватъ и вновь эллипсисъ-головка; на шейку черезъ головку надвѣвается Ш. кольцо, удерживающее воронку на шворнѣ. 2) Ш.—осъ вращенія поворотной рамы лафетовъ.

**Шворневая воронка**—бронзовое толстое кольцо, помѣщаемое въ хоботъ лафета и служащее для соединенія лафета съ передкомъ. Въ полевыхъ лафетахъ оно имѣетъ сѣченіе двухъ сложенныхъ усѣченныхъ конусовъ, давая этимъ возможность шворню имѣть наклонныя положенія во все стороны (имѣть игру).

**Ше**—китайское названіе кабарги мускусовой (см.).

**Ше** или **Шэ** по Фетису, **Кээ** по Науману—китайскій струнный инструментъ, родъ лежачей продолговатой арфы, подъ струнами которой находится ящикъ. Струны строятся по пятитонной китайской гаммѣ, т. е. по звукоряду, въ которомъ первая двѣ ноты отстоятъ одна отъ другой на цѣлый тонъ, вторая отъ третьей на малую терцію, третья отъ четвертой и четвертая отъ пятой на цѣлый тонъ. Затѣмъ идетъ повтореніе этого же звукоряда октавой выше и т. д. Размѣры Ш. различны и находятся въ зависимости отъ числа струнъ, которыхъ бываетъ 16 или 25, или 36; онѣ металлическія, ихъ затѣваютъ шпикомъ. Игрою на Ш. сопровождаютъ духовное пѣніе, при ритмическихъ ударахъ на небольшомъ барабанѣ по-Фу. Изобрѣтеніе Ше приписываютъ китайскому императору Фо-Хи.

Н. С.

**Шеар-меувъ** (евр. «остатокъ возвратится») — имя сына пророка Исаи. Такое имя дано было сыну пророка какъ утѣшеніе для вѣрующаго въ злополучное время. Касаясь ближайшимъ образомъ временнаго избавленія народа Вожія отъ вѣдшихъ враговъ, оно указывало на другое, высшее избавленіе рода человѣческаго отъ мрака невѣдѣнія, отъ рабства грѣха и вѣчнаго осужденія, съ пришествіемъ Христа на землю (Исаи гл. VII—XII).

**Шебакина** (Екатерина Александровна, урожденная Ковалева, псевдонимъ Екатерина Гай-Сагайдачная)—писательница, сотрудница

газеты «Южный Край». Напечатала рассказы «Агата», «Почти безвыходное положеніе», «Альмангуль», «Обрученные», «Прошрое», «Лишняя», «Въ ночь подъ Новымъ годъ», «Алые цвѣты», «Лисанки», «Лѣтній сонъ», «Сказка». Драмат. ея прозв.: дѣтская опера «Рѣпка» (муз. В. Сокальского), «Спасемъ Навочку», ком. для дѣтей въ 3-хъ дѣйств., водев. «На чужой квартирѣ» и драм. этюдъ «Иродъ», съ муз. А. Шейнина.

**Шебаномъ**—русскій дворянскій родъ, восходщій къ началу XVII в. и записанный въ VI ч. род. кв. Курской губ. Есть еще нѣсколько дворянскихъ родовъ Ш., болѣе позднато происхожденія.

**Шебсна**—длинное, узкое, остроконечное судно въ Средиземномъ морѣ для легкой военной службы и крейсерованія; имѣетъ 3 мачты (передняя наклонена вперед); на палубѣ—отъ 12 до 40 орудій. Прежде употреблялось морскими разбойниками.

**Шебеланка** (Шабеланка)—слоб. Харьковской губ., Змиевскаго у., при рч. Ш., въ 25 в. на Ю отъ уѣзда, гор. Жит. св. 4000.

**Шебестъ** (Агнеса Schebest или Schebst)—нѣмецкая пѣвица (1813—1869). Пѣла въ Дрезденѣ, Пештѣ, Вѣнѣ, Карсруѣ. Въ 1842 г. вышла замужъ за извѣстнаго писателя Дав. Фр. Штрауса. Бракъ ихъ былъ несчастливъ; черезъ нѣсколько лѣтъ супруги разошлись. Въ 1857 г. издана въ Штуттартѣ биографія Ш., написанная ей самой, подъ заглавіемъ: «Leben einer Künstlerin».

Н. С.

**Шебеть-Аръ** или **Аръ**, или **Ар-Моавъ**—главный городъ моавитскій, при рѣкѣ Арнонѣ, на северной границѣ земли Моавитской (Числѣ XXII, 36). По своему положенію при Арнонѣ, онъ называется городомъ на долинѣ, среди потока (Ис. Нав. XIII, 9, 16; Второзак. II, 36). У грековъ и римлянъ назывался Рававъ—Моавомъ и Ареополемъ. Въ 342 г. разрушенъ былъ землетрясеніемъ, а имя Ареополя перешло на городъ Рабувъ, въ 6 стадіяхъ на югъ отъ Арнона. Мѣсто древняго города указываютъ нынѣ при верхнемъ Арнонѣ, гдѣ развалины Мехатетъ сль-Хадшъ.

**Шеборъ** (Іосифъ Антоновичъ)—филологъ, род. въ 1848 г. въ Чехіи. Еще до оконченія гимназич. курса изучалъ славянскія нарѣчія. Въ 1867 г. перевелъ на чешскій языкъ комедію Гоголя «Ревизоръ». Въ томъ же году былъ приглашенъ академикомъ Я. К. Гротомъ въ наставниці его сыновей. Въ 1868 г. поступилъ въ слб. университетъ на историко-филологическій факультетъ. Въ 1873 г. назначенъ преподавателемъ древнихъ языковъ въ У слб. гимназію. Въ 1876 г. приглашенъ преподавателемъ латинскаго языка на историко-филологическомъ факультетѣ слб. унив., а въ 1877 г., по выдержаніи магистерскаго экзамена, назначенъ экстраординарнымъ профессоромъ римской словесности. Съ 1883 по 1893 г. напечаталъ въ «Журналѣ Мин. Народн. Просвѣщенія» и въ «Филологическомъ Обзорнѣ» рядъ критико-эстетическихъ замѣтокъ къ текстамъ римскихъ поэтовъ (Плавта, Катулла, Варгилія, Горация, Проперція), два подробныхъ разбора русскихъ переводовъ комедіи Плавта «Menaechmi» («Путаницы»,

И. Х-ка, 1887) и «Aulularia» («Горшок», А. Фета, 1891), рецензию на труды Л. Миллера («Quintus Ennius», СПб., 1884, и «Q. Enni sagm. reliquiae», СПб., 1885), издал текст сочинений Горация («Horatii Flacci sagmina», СПб., 1890) и комментарий к избранным одам и эподам Горация, с очерком жизни и литературной деятельности поэта («Иллюстрир. собр. греч. и римских классиков. Избран. стихотворения Горация», Парское Село, 1894).

**Шеберь** (Shexbres)—климатическая станция в Швейцарии, на южном склоне горы Berge, спускающейся к Женевскому оз., на высоте 589 м. н. ур. моря. Защищена от северных ветров горами. Лѣса. Рекомендуются нервным больным, нуждающимся в спокойном местопребывании, и легочным больным в первые стадиях болезни. Станция виноградного лѣнения. III.—станция жел. дор. изъ Верна в Лозанну.

**Шебуревъ** (Василій Кузьмичъ)—исторический живописецъ (1776—1856), былъ принятъ въ воспитанники имп. академіи худож. въ 1792 г. Главными его наставниками въ ней были И. Акимовъ и Г. Урюмовъ. Окончилъ ея курсъ въ 1797 г. съ малою золотою медалью, присужденною ему за написанную по программѣ картину «Смерть Ипполита» и съ чиномъ XIV класса, но оставленъ при академіи пенсионеромъ и помощникомъ преподавателя въ натурномъ классѣ. Въ 1800 г. признанъ назначеннымъ въ академика, а въ 1803 г. отправленъ на казенный счетъ въ Римъ для своего усовершенствованія. Тамъ нарисованъ имъ картонъ и написана картина «Усыновленіе главы св. Іоанна Предтечи» (съ фигурами въ ростѣ). Въ Римѣ же онъ изготовилъ двѣ композиции: «Крещеніе народа въ Киевѣ» и «Христосъ, приведенный въ судилище вмѣстѣ съ двумя разбойниками». Возвратился въ СПб. въ 1807 г. и вскорѣ послѣ того, за эскизъ образа «Взятіе Вогородицы на небо», впоследствии написаннаго имъ на хорахъ Казанскаго собора, получилъ званіе академика. За картину огромнаго размѣра «Петръ Вел. въ сраженіи при Полтавѣ» академія произвела его въ адъюнкт-профессоры исторической живописи и ввѣрила ему преподаваніе въ своихъ классахъ. Въ этой должности III. обратилъ вниманіе свое на серьезное изученіе питомцами академіи человеческого тѣла и составилъ для нихъ руководство къ антропометрии. Въ 1812 г. былъ назначенъ главнымъ преподавателемъ рисованія въ воспитательныхъ заведеніяхъ вѣдомства императрицы Маріи и возведенъ академіею въ званіе профессора. Въ 1821 г. сдѣланъ директоромъ императ. шпалерной мануфактуры, въ 1823 г., за исполненіе обширнаго плафона въ церкви дарксельскаго дворца, получилъ титулъ придворнаго живописца. Съ 1832 г. занималъ въ академіи постъ ректора, а впоследствии, съ 1842 г., заслуженнаго ректора живописи и вявянъ; наконецъ, въ 1844 г. былъ назначенъ наблюдателемъ за исполненіемъ живописныхъ работъ для Исаакіевскаго собора. Въ исторіи русской живописи III. занимаетъ весьма видное мѣсто, какъ

одинъ изъ главныхъ представителей псевдо-классическаго направленія живописи. Современники называли его «русскимъ Пуссономъ, превозмезднѣйшимъ этого художника»; прекраснѣйшимъ рисовальщикомъ въ академическомъ смыслѣ, но не сильнѣй и нѣсколько грубый въ колоритѣ, онъ дѣйствительно походилъ своими стѣлами на Пуссона, однако, отнюдь не превосходилъ его въ своихъ работахъ, а являлся только его подражателемъ. Въ качествѣ сначала преподавателя и потомъ руководителя преподаваніемъ живописи въ академіи онъ имѣлъ огромное вліяніе на развитіе многихъ русскихъ художниковъ, въ томъ числѣ К. Брюллова, А. А. Иванова, Ф. А. Бруни, П. В. Васина и другихъ корниесъ нашей школы. Главными произведеніями III., кромѣ вышеупомянутыхъ—три большія картины на подкуполныхъ столбахъ въ Казанскомъ соборѣ, изображающія эпизоды изъ жизни св. Василія Великаго, Григорія Вогородица и Іоанна Златоуста; образа «Воскрешеніе Лазаря», «Воскрешеніе сына вѣннской вдовы», «Спаситель въ домѣ Лазаря и «Христосъ, благословляющій дѣтей» въ Исаакіевскомъ соборѣ; образа «Св. Екатерина», «Св. князь Александръ Невскій» и «Гайна Вечера» въ иконостасѣ домовоі церкви зкд. художествъ; громадный плафонъ въ куполѣ конференцъ-зала академіи: «Торжество на Олимпѣ по случаю водворенія изгнанныхъ искusstвъ въ Россіи» (1833) и картина «Подвигъ куца Игдолка» (въ музеѣ имп. Александра III въ СПб.).

**Шебуревъ** (Георгій Николаевичъ, † 1900)—математикъ; по окончаніи курса въ 1873 г. московскаго унив. III. былъ назначенъ преподавателемъ математики и физики въ казанское реальное училище; съ 1884 по 1893 гт. читалъ въ казанскомъ унив., въ качествѣ приватъ-доцента, лекціи по математической физикѣ, теоретической механикѣ и земному магнетизму. Съ 1893 г. III. состоялъ инспекторомъ по учебной части Константиновскаго межевого института. III. напечаталъ: «Руководство къ теоретической оптикѣ» (Казань, 1886—1887); «Курсъ механики матеріальной точки» (лекціи, Казань, 1890) и др.

**Шевазе** (Антуанъ Chevalet)—французск. поэтъ (ум. въ Дофинѣ ок. 1530 г.). Составилъ много мистерій, изъ которыхъ до насъ дошла только одна: «La vie de saint Christophe» (Гренобль, 1530), заключающая въ себѣ до 20000 стиховъ.

**Шевазе** (Эмиль Chevalet)—франц. писатель (род. въ 1813 г.). Написалъ много романовъ и театр. сочиненій «Amélie ou la grisette de province», «La quiengrogne», «Mémoires d'une pièce de cinq francs» и др.), а также «Précis d'Histoire moderne et contemporaine» (1865), «Histoire politique et militaire de la Prusse depuis ses origines jusqu'à 1867» (1867), «Mon Journal pendant le siège et la Commune» (1871), «Question sociale» (1882).

**Шевазе** (Жозефъ-Вальгасаръ-Августъ-Альбенъ д'Абель de Chevalet)—франц. филологъ (1812—1858). Его труды: «Graduction des fables de Phèdre» (П., 1840); «Origine et formation de la langue française» (ib., 1850).

**Шевалье** (Chevalier)—придворный композитор франц. королей Генриха IV и Людовика XIII. В свое время считался одним из лучших композиторов инструментальной музыки и главным образом балетов. Съ 1600 по 1617 г. III. написалъ 32 балета.

**Шевалье** (Антуан-Рудольфъ Chevalier или Leschevalier, по-латыни Sevalerius)—профессоръ, знатокъ еврейскаго языка (1507—1572). Вынужденный, вслѣдствіе религиозныхъ преслѣдованій, покинуть родину, онъ бѣжалъ въ Англію, гдѣ преподавалъ французскій языкъ будущей королевы Елизаветѣ. Съ 1559 до 1567 г. преподавалъ еврейскій языкъ въ Страсбургѣ и Женевѣ; вернулся во Францію и снова бѣжалъ въ Англію, гдѣ съ 1568 г. преподавалъ въ Кембриджѣ. Онъ написалъ «*Rudimenta hebraicae linguae*» (1560); ему же принадлежатъ всѣколю переводовъ съ евр. на латинскій и епитафія Кальвину на еврейскомъ языкѣ. См. Th. de Beze, «*Poésies*» (1597).

**Шевалье** (Гильомъ Chevalier)—франц. поэтъ XVI в. († около 1620 г.). Жилъ при дворѣ Генриха III. Написалъ: «*Le Descez ou fin du monde*» (П., 1584), трагедію въ 3 дѣйствія «*Phillis*» (ib., 1609) и др.

**Шевалье** (Гильомъ Chevalier)—франц. поэтъ († 1670). Врачъ по профессіи, онъ напечаталъ: «*Oeuvres ou Mélanges poétiques*» (1647); «*La poésie sacrée ou mélanges poétiques en vers latins et français*» (1669) и др.

**Шевалье** (Жанъ-Балтистъ Chevallier)—франц. химикъ и фармацевтъ (1793—1879). Въ сотрудничествѣ съ Пейеномъ напечат.: «*Traité des réactifs chimiques*» (1822), заглавіемъ «*Manuel du pharmacien*» (1824—25) и «*Dictionnaire des drogues simples et composées*» (1826—29), составленный въ сотрудничествѣ съ М. А. Рихардомъ и Гиллеменомъ; труды эти доставили ему званіе члена медицинскіи академіи. Затѣмъ онъ открылъ при своей аптекѣ лабораторію для исследованій и занялся преимущественно вопросами гигиены и фальсификаціи пищевыхъ веществъ, результатомъ чего явился его «*Dictionnaire des falsifications des substances alimentaires, médicamenteuses et commerciales*» (1850—52), вышедшій въ 1878 г. въ переработанномъ видѣ 5-мъ изданіемъ. Въ 1835 г. III. былъ назначенъ адъюнктомъ-профессоромъ въ Ecole de pharmacie въ Парижѣ. Другіе труды III.: «*Dictionnaire de médecine usuelle*» (1846); «*Rapport sur le concours ouvert pour la désinfection des matières fécales et des urines dans les fosses mêmes*» (1848); «*Notice sur le lait*» (1856); «*De la nécessité de bâtir des maisons pour loger les classes moyennes et les ouvriers*» (1857); «*Essais pratiques sur l'examen chimique des vins*» (1857); «*Recherches chronologiques sur les moyens appliqués à la conservation des substances alimentaires*» (1858); «*Recherches sur les dangers que présentent le vert arsenical, l'arsénite de cuivre etc.*» (1859); «*Note sur les cosmétiques*» (1860); «*Mémoire sur les allumettes chimiques préparées avec le phosphore ordinaire*» (1861); «*Du café*» (1862); «*Traité des désinfectans, sous le rapport de l'hygiène publique*» (1862); «*Etude sur le sang*

considéré au point de vue des applications que l'on peut en faire en hygiène et dans l'industrie» (1871); «*Hygiène alimentaire*» (1871) и др. Сынъ его, *Альфредъ III.* (1828—75), также химикъ. Ему принадлежатъ: «*Secrets de l'industrie et de l'économie domestique*» (1857); «*Manuel du commerçant en épicerie*» (1864, въ сотрудничествѣ съ Е. Гримо); «*Annuaire des conseils et commissions d'hygiène en France*» (1867, въ сотрудничествѣ съ I. Гарди) и др.

**Шевалье** (Жанъ Дамьонъ Chevalier)—франц. медикъ (1700—1770). Напечат.: «*Lettre sur les maladies de Saint-Domingue*» (ib., 1752); «*Chirurgie complète*» (ib., 1752).

**Шевалье** (Ипполитъ-Гильомъ-Сольшиль, 1804—66)—франц. рисовальщикъ и литографъ, составившій себѣ громкую извѣстность подъ псевдонимомъ *Гаварни* (Gavarni). Отецъ его намѣревался сдѣлать изъ него механика и отдалъ въ ученю къ одному машинисту, занимающу у котораго будущій художникъ посещалъ по вечерамъ классы бесплатной рисовальной школы. Двадцати-пяти лѣтъ отъ роду онъ поступилъ въ помощники къ инженеру при начальницѣ кадастра въ департаментѣ Верхнихъ Пиренеевъ и, живя въ горной пиренейской деревнѣ Гаварни (отсюда псевдонимъ художника), рисовалъ въ часы досуга мѣстные виды, народные костюмы и все, что ни попадалося на глаза и ни приходило ему въ голову; нѣкоторые изъ этихъ рисунковъ, хотя и были очень посредственны, попадали въ иллюстрированные журналы. Въ 1830 г. III. возвратился въ Парижъ, принялся усердно рисовать съ натуры и въ то же время снабжалъ одного книгопродавца своими иллюстраціями для его изданій романовъ, а также поставлялъ для журнала Э. Жюардена «*La Mode*» рисунки костюмовъ всякаго рода. Въ 1831—33 гг. онъ сотрудничалъ, какъ рисовальщикъ, въ журналѣ «*L'Artiste*», въ 1833 г. написалъ разсужденіе о различнхъ способахъ видѣть и мыслить; и основалъ свое собственное периодическое изданіе «*Journal des gens du monde*», которое просуществовало всего семь мѣсяцевъ и ввело его въ долги. Заключение изъ-за нихъ въ тюрьмѣ Клиши дало ему случай нарисовать рядъ сценъ изъ жизни содержащихся въ этомъ заведеніи. Наконецъ, онъ попалъ на настоящую свою дорогу—сталъ рисовать и литографировать цѣлыя серіи остроумныхъ композицій, представляющихъ жизнь и нравы парижанъ. Прежде всего явились въ «*Charivari*» рядъ его рисунковъ «*Fourberies des femmes en matière du sentiment*», свидѣтельствовавшихъ о немъ какъ о бойкомъ, талантливомъ рисовальщикѣ, глубококомъ мыслителѣ и тонкомъ наблюдателѣ. За этою серією слѣдовали другія, не менѣе занимательныя: «*Les lorettes*», «*Les actrices*», «*Les coulisses*», «*Les fashinables*», «*Les artistes*», «*Les étudiants de Paris*», «*Les débardeurs*», «*Les bals masqués*», «*Le carnaval*» и пр. Въ картинкахъ этихъ серій дѣйствующими лицами являлись безпечная, веселая молодежь, обычные посетители увеселительныхъ заведеній и вообще люди невысокаго круга. Нѣсколько позже, III. перенесъ

отъ нихъ свою наблюдательность въ болѣе хорошее общество и сталъ брать изъ него мотивы для своихъ рисунковъ, сдѣлавшихся болѣе серьезными по содержанию, болѣе близкими къ дѣйствительной жизни, выставляющими на видъ слабости и пороки этого общества. Къ произведениямъ этого второго периода дѣятельности Ш. относятся «Les enfans terribles», «Les parents terribles», «La politique des femmes», «Les maris vengés», «Les nuances du sentiment», «Les têtes», «Les petits jeux de société», «Impressions de ménage» и др. Всѣ эти сюжеты пользовались въ публикѣ огромнымъ и вполнѣ заслуженнымъ успѣхомъ. Въ теченіи болѣе чѣмъ двадцати лѣтъ Ш. былъ изобретателемъ парижавъ и ихъ нравовъ, высоко цѣнимымъ за остроумный выборъ разнообразныхъ сюжетовъ, за вѣрную передачу характеровъ, за ловкость выразительнаго рисунка. Подъ своими картинками онъ помѣщалъ пояснительный, всегда удачно придуманный текстъ, который увеличивал ихъ интересъ и пикантность. Въ парижской публичной бібліотекѣ находится громадное собраніе работъ Ш., составляющее 15 томовъ; но это далеко не все, что было имъ издано. Принужденный много работать для періодическихъ изданій, Ш. долженъ былъ, для скорости, самъ рисовать на камнѣ, при чемъ выработалъ себѣ широкую, свободную манеру накладки штриховъ и тѣневыхъ пятенъ,—приемы литографирования, которыми не пользовался никто съ такимъ мастерствомъ, какъ онъ. Отъ этого зависитъ огромная разница между его собственноручными литографіями и ксилографическими копиями съ нихъ, вышедшими въ свѣтъ въ 4 томахъ, подъ заглавіемъ: «Oeuvres choisies de Gavarni» (съ текстомъ Т. Готье, Пар., 1845—48), и къ которымъ впоследствии прибавилось еще два тома: «Perles et perles». Въ 1847 г. Ш. сдѣлалъ поѣздку въ Лондонъ, наблюдалъ тамошнюю жизнь и нравы, которые и изобразилъ потомъ въ рисункахъ для политпажей и въ нѣсколькихъ превосходныхъ литографіяхъ, появившихся въ журналахъ «L'Illustration», «Illustrated London News» и въ отдѣльномъ изданіи «Gavarni à Londres». Революція 1848 г. отодвинула Ш. на второй планъ художественнаго мира. Подъ конецъ своей жизни онъ почти совершенно бросилъ рисованіе и занимался вопросомъ объ усовершенствованіи воздухоплаванія.—Ср. G. Duplessis, «Gavarni, étude» (П., 1876); G. de Goncourt, «Gavarni, sa vie et ses oeuvres» (П., 1876); Armelhaut et Bocher, «L'oeuvre de Gavarni, catalogue raisonné» (П., 1873). А. С.—ф.

**Шевалье** (аббатъ Казимиръ Шевалье)— франц. ученый. Род. въ 1825 г. Главнѣйшіе его труды: «Etudes sur la Touraine. Hydrographie, géologie, agronomie, statistique» (Туръ, 1858); «Tableau de la province de Touraine, de 1762 à 1766» (1863); «Diane de Poitiers au conseil du roi, épisode de l'histoire de Chenonceau sous François I et Henri II» (1865); «Géologie contemporaine; histoire des phénomènes actuels du globe» (1867); «Promenades pittoresques en Touraine. Histoire, légendes, monuments» (1868); «Histoire de Chenonceau»

(1868); «Recherches historiques et archéologiques sur les églises romanes en Touraine» (1869, вмѣстѣ съ аббатомъ Бурассе); «Naples, le Vésuve et Pompéi» (1871).

**Шевалье** (Луи-Мари-Аргуръ Шевалье)— франц. физикъ и оптикъ (1830—1847). Занимался устройствомъ физическихъ приборовъ, усовершенствовалъ офтальмоскопъ, визометръ, аксометръ и напечаталъ много работъ по физикѣ, какъ то: «Méthode des portraits grandeur naturelle et des agrandissements photographiques» (П., 1862); «L'Art de l'opticien» (ib., 1863); «Le Trichinoscope, étude sur les trichines» (1866); «L'Etudiant oculiste» (1868); «Traité pratique du choix des lunettes et de l'examen de l'oeil» (1868); «Hygiène de la vie» (1869) и др.

**Шевалье** (Луи-Эдуардъ Шевалье)— франц. морякъ; род. въ 1824 г. Написалъ много книгъ по морскому дѣлу и исторіи французскаго флота: «Marine française et la marine allemande pendant la guerre de 1870—71» (1873); онъ рассматриваетъ здѣсь дѣятельную роль флота во время сухопутной войны); «Histoire de la marine française pendant la guerre de l'indépendance américaine» (1877); «Histoire de la marine française sous la première République» (1886); «Histoire de la marine française sous le premier Empire» (1886) и др.

**Шевалье** (Мишель Шевалье)— экономистъ французской классической школы (1806—1879). окончивъ курсъ въ парижской политехнической школѣ, Ш. недолго служилъ въ качествѣ горнаго инженера. Вскорѣ онъ увлекся сенсимонизмомъ и принялъ на себя редакцію сенсимонистскаго органа «Globe». Когда произошелъ расколъ между Вазаромъ и Анфантенномъ, Ш. принялъ сторону послѣдняго и участвовалъ въ выработкѣ «Livre nouveau»— новаго евангелія сенсимонизма. Въ 1832 г. онъ вмѣстѣ съ другими сенсимонистами подвергся судебному преслѣдованію за принадлежность къ сенсимонизму и былъ присужденъ къ годовому тюремному заключенію. Вслѣдствіе покровительства Тьера срокъ его заключенія былъ сокращенъ. Тьеру же Ш. былъ обязанъ командировкой въ Сѣв.-Амер. Соед. Штаты для изученія путей сообщенія (железныхъ и водныхъ). Рядъ помѣщенныхъ въ «Journal des Débats» статей объ экономической жизни Сѣв. Америки составили Ш. извѣстность блестящаго публициста. Статьи эти были собраны въ книгу подъ заглавіемъ «Lettres sur l'Amérique du Nord» (П., 1836, 4 изд. 1842). Не меньшій успѣхъ имѣло второе крупное сочиненіе Ш., въ которомъ онъ является поборникомъ зарождающагося железнодорожнаго строительства («Des intérêts matériels en France: travaux publics, routes, canaux, chemins de fer», 1837, 7 изд. 1843). Въ 1836 г. Ш. былъ командированъ для изслѣдованія разраившагося въ Англии промышленнаго кризиса. Въ 1840 г. Ш. называетъ преэминикомъ Россіи на каедрѣ Collège de France. Ш. былъ горячимъ сторонникомъ свободной торговли и вмѣстѣ съ Бланки, Леонамъ Фосе и Гарнье основалъ французскую лгу свободной торговли. Въ 1845 г. онъ былъ

избран на дополнительных выборах в палату депутатов, но вследствие нападок на покровительственную политику он в следующем году не был переизбран. В 1848 г. III. был в течение нескольких месяцев сажив лишен кафедры из-за ряда статей, напечатанных в «Revue de Deux Mondes» и направленных против социалистической политики Луи Блана. Точку зрения классической школы в рабочем вопросе III. горячо отстаивал и в книге «Lettres sur l'organisation du Travail» (II., 1848). С государственным переводом 2 дек. 1852 г. III. примирился сразу, поступил на государственную службу и в 1860 г. сдвлан сенатором. Издав в 1852 г. против покровительственной системы «Examen du système commerciale connu sous le nom de système protecteur», III. обратил на себя внимание Наполеона III, поручившего ему заключение торгового договора с Англией. Англо-французский торговый договор 1860 г. — создание Кобдена и III. В теории денежного обращения III. был сторонником золотого монеметализма, в банковской политике держался взглядов Тука и Фулertonа. Принимал живое участие в международных выставках в Лондоне 1862 г. и Париже 1867 г.: во время первой он был президентом международного жюри, для второй написал блестящее введение к официальному отчету («Introduction aux rapports du jury international», 1868). В 1869 г. III. был избран президентом международной лиги мира. Кроме выше названных соч., III. напечатал: «Histoire et description des voies de communication aux Etats-Unis» (1840); «Cours d'Economie politique» (1842—50); «Essais de politique industrielle etc.» (1843); «L'Isthme de Panama etc.» (II., 1844); «Question des travailleurs» (1848); «La liberté aux Etats-Unis» (1849); «La question de l'or» (1853); «De la baisse probable de l'or» (1859); «L'Expédition de Mexique» (1862, защита мексиканской экспедиции Наполеона III); «Le monopole et la liberté» (1867); «La richesse considérée au point de vue moral et politique» (II., 1868); «La constitution de l'Angleterre» (II., 1869); «Question monétaire» (1870); «La monnaie et ses dérivés» (1872); «Turgot et la liberté du travail» (1873); «Etude sur Adam Smith et sur la fondation de la science économique» (1874); «Nouveau système financier de la France» (1874); «La nouvelle dépréciation des l'argent» (1876); «Le renouvellement de traités de commerce» (1876); «La système monétaire» (1876); «Le brevet d'invention» (1878, против монополии патентов на изобретения) и др.

**Шеваалье** (Nicolas Chevalier) — швейцарский живописец; проведя детство и отрочество в СПб., возвратился в свое отечество, получив первоначальное образование в Лозанне и затем три года изучал архитектуру в Мюнхене, под руководством Л. Ланге. В 1851 г. перебрался в Лондон, много работал там для Грюнера и для издания Ларда (Layard) «Ниневия», в 1852 г. проведя некоторое время в Риме, совер-

шенствуясь в рисовании и живописи с натуры, и оттуда отправился в 1853 г., вместе со своим младшим братом, в Австралию, где писал с большим успехом картины разного содержания и в течение семи лет был сотрудником иллюстрированного журнала «Melbourn Punch». В эту пору своей деятельности, он, в обществе гидрографа В. Неймейера, посетил живописные места Виктории, сдвлял поездку на Новую Зеландию и сопровождал (в 1869 г.) герцога Эдинбургского во его плаваньи в Китай и Японию. В 1873 г. возвратился в Лондон с огромным запасом этюдов, сдвванных в этих путешествиях, при помощи которых принялся писать пейзажи, архитектурные виды и жанровые сцены, которые являлись в большом количестве на лондонских выставках и возбуждали сильный интерес в публике; но кроме экзотических сюжетов, он изображал также английскую природу, здания и жизнь. Наиболее известны его произведения — «Благодарственная процессия в лондонский собор св. Павла 27 февраля 1873 г.», написанная по заказу королевы Виктории; «Внутренность Павловского собора» во время того же торжества (панорама предыдущей картины); «Бракосочетание герц. Эдинбургского с вел. княжною Марией Александровной» (написано в СПб., куда художник прибавал в свиты жениха); «Большой парад по случаю свадьбы герцога» (тоже); «Оргезественное открытие вѣнской всемирной выставки 1873 г.»; «Китайский лама за игрою» и «Восточный овчарь».

**Шеваалье** (Nicolas Chevalier, род. во второй половине XVII ст., ум. 1720) — французский археолог. Был протестантским пастором; послѣ обнародования наятского эдикта бѣжалъ въ Велгью, гдѣ устроилъ типографію. Опытный граверъ и писатель, III. самъ печаталъ и гравировалъ свои произведенія. Онъ занимался медалями и снабжалъ рисунками классических произведенія. Его труды: «Histoire de Guillaume III, roi d'Angleterre, par médailles, inscriptions, arcs de triomphe etc.» (Амстердам, 1692); «Relation des campagnes de l'an 1708 à 1709, par médailles» (Утрехт, 1709); «Remarques sur la pièce antique de bronze trouvée depuis quelques années aux environs de Rome» (Амстердам, 1694); «Recherches curieuses d'antiquités venues d'Italie, de la Grèce d'Egypte, et trouvées à Nimègues, à Xanten etc.» (Утрехт, безъ года); «Description de la chambre des raretés de la ville d'Utrecht» (Утрехт, 1707).

**Шеваалье** (Поль Chevallier, 1722—1796) — голландецъ, протестантскій богословъ; былъ проф. церковной исторіи въ groningenскомъ унив. Онъ написалъ: «Redevoeringen over de algemeene gronden der Zedeleer» (Гронингенъ, 1770).

**Шеваалье** (Temple Chevallier) — англ. астрономъ (1794—1875). Въ своихъ работахъ онъ касается вопроса о планетѣ Нептунѣ; о диаметрѣ солнца, объ элементахъ кометъ, о параллеляхъ и т. д. Печатались эти работы въ изданіяхъ «Royal astronom. Society»,



«British Association» и въ «Astronomische Nachrichten».

**Шеналье** (аббат Улиссъ Chevalier)— французскій ученый (род. въ 1841 г.). Напечаталъ огромное число историческихъ документовъ и важныхъ научныхъ работъ. Особенно известны его «Répertoire des sources historiques du moyen âge» (II, 1872—88). Работа эта (био-библиографія) является только первой частью обширнаго труда, который будетъ дополненъ тою-библиографіею и библио-библиографіею. Кроме того, Ш. напечаталъ: «Collection de cartulaires dauphinois» (1869—1888); «Recueil de documents historiques inédits sur le Dauphiné» (1869—1872).

**Шеналье** (Франсуа-Феликсъ Chevalier, 1705—1800)—франц. писатель. Двадцать лѣтъ жизни посвятилъ описанію древностей родного города, въ сочиненіи, озаглавленномъ «Mémoires historiques sur la ville de Polignou» (1767—69).

**Шеналье** (Шарль-Луи Chevalier) — франц. физикъ и оптикъ (1804—1859); сдѣлавъ много усовершенствованій въ разныхъ математическихъ и физическихъ приборахъ, особенно въ микроскопахъ. Ему обязаны устройствомъ первыхъ микроскоповъ съ ахроматическими объективами (1823), введеніемъ двойныхъ объективовъ въ телескопахъ (1834), примененіемъ подобныхъ объективовъ при дагерротипіи и т. д. Кроме ряда статей въ «Compte rendu de l'Académie des sciences de Paris» за 1837—50 г., Ш. напечаталъ: «Sur l'usage des chambres obscures et des chambres claires» (II, 1829); «Des microscopes et de leur usage» (ib., 1839); «Mélanges photographiques» (ib., 1844); «Manuel du physicien préparateur» (ib., 1853); «Guide du photographe» (ib., 1854 и др.

**Шеналье** (Шарль-Викторъ-Реомюръ Chevallier) — франц. инженеръ (1810—1873). Въ 1851 г. назначенъ адъюнктомъ-профессоромъ, а въ 1853 г. — орд. профессоромъ по кафедрѣ морскихъ сооружений въ Ecole des ponts et chaussées. Напеч. въ «Annales des ponts et chaussées» слѣд. статьи: «Considérations sur l'influence des pentes des chemins de fer» (1839); «Recherches expérimentales sur la construction des portes d'écluses» (1850); «Etude sur l'établissement d'un sas dans un port à marées» (1853); «Notice sur les pieux et corps morts à vis» (1855); «Note sur les écluses tronquées en maçonnerie» (1867).

**Шеналье** (Эмиль Chevallier) — французскій экономистъ. Род. въ 1851 г. Былъ профессоромъ на юридическомъ факультетѣ въ Дюэ, затѣмъ въ национальномъ агрономическомъ институтѣ. Напечаталъ: «Les jeux et les paris devant la loi» (1875); «Une nouvelle forme de société alimentaire: l'Economat du Closmortier» (1877); «De la propriété des mines et des ses rapports avec la propriété superficielle» (1876); «La crise agricole» (1881); «Les salaires au XIX siècle» (1887).

**Шеналье-Пейсамъ** (Chevallier-Peissant) — франц. артистка и пѣвица. Род. въ Лионѣ въ 1774 г.; тамъ же впервые выступила на сценѣ (въ 1791 г.), вышла замужъ за перваго ганцора этого театра Шеналье и затѣмъ

выступала въ Парижѣ въ комической оперѣ, гдѣ имѣла большой успѣхъ. По желанію мужа, старавшагося воспользоваться красотой своей жены, чтобы обдѣлывать разные темныя дѣла, Ш. вскорѣ вынуждена была поселиться въ Гамбургѣ, гдѣ мужъ ея открылъ игорный домъ. Получивъ ангажементъ въ С.-Петербургѣ, она имѣла тамъ огромный успѣхъ и пользовалась особымъ расположеніемъ императора Павла I, послѣ смерти котораго она вмѣстѣ съ мужемъ немедленно должна была покинуть Россію. Поселившись въ Кассель, она вскорѣ вышла замужъ во второй разъ.

**Шевандье** (Antoine-Daniel Chevandier) — франц. медикъ и политическій дѣятель, род. въ 1822 г. Какъ членъ національнаго собранія 1871—75 гг. и палаты депутатовъ принадлежалъ къ лѣвой и къ республиканскому союзу. Написалъ: «De la vérification des décès et de l'organisation de la médecine cantonale» (Валансъ, 1862).

**Шевандье де Вальдромъ** (Jean-Pierre-Eugène-Napoléon Chevandier de Valdrôme, 1810—1878) — франц. повѣстическій дѣятель. Занималъ видныя мѣста въ различныхъ промышленныхъ предпріятіяхъ. Въ 1859 г. былъ избранъ, въ качествѣ официальнаго кандидата, въ законодательный корпусъ, гдѣ работалъ, главнымъ образомъ, по вопросамъ промышленности и выказывалъ себя сторонникомъ «либеральной имперіи». Въ кабинетѣ Эмиля Оливье онъ получилъ портфель министра внутреннихъ дѣлъ и вмѣстѣ съ нимъ вышелъ въ отставку въ августѣ 1870 г. Ему принадлежатъ сочиненія: «Recherches sur la composition élémentaire des différents bois et sur le rendement annuel d'un hectare de forêts» (II, 1844); «Recherches sur l'influence des irrigations sur la végétation des forêts» («Annales forestières», 1844); «Mémoires sur les propriétés mécaniques de bois» (II, 1848) и друг.

**Шевардино** — село Можайскаго уѣзда, Московскаго губ.; памятно по происходившему у него 24 авг. 1812 г. упорному бою. Готовясь принять сраженіе на бородинской позиціи (см. Бородино), Кутузовъ занялъ въ 2 вер. впередъ, у Ш., передовую позицію, съ цѣлью выяснить направленіе, по которому наступала главная масса франц. войскъ. На этой позиціи расположено былъ отрядъ, силою около 11 тыс., вѣрнѣйшій начальникъ кн. Голицына. Утромъ 24 авг. онъ былъ атакованъ неприятельскими войсками (около 35 тыс.), которыми распоряжался самъ Наполеонъ. Русскіе держали весьма стойко, но, при подавляющемъ превосходствѣ силъ противника, принуждены были, около 8 ч. веч., уступить Ш. и лежать влѣво отъ него курганъ съ редутомъ, составившій тактическій ключъ позиціи. Въ это время подошла на помощь обороняющимся 2-я гренадерская дивизія, съ которою прибылъ кн. Багратіонъ. Бой возобновился съ новою силою; но когда обомъ флангамъ нашимъ стала угрожать серьезная опасность, Багратіонъ, по приказанію Кутузова, въ 11 час. вечера началъ отступленіе, не преслѣдуемый французами. Цѣль боя (открыть направленіе неприятеля) была до-

стигута, что и вызвало на следующий день усиление войск на левом фланге бородинской позиции.

**Шеве** (Шарль-Франсуа Chev ) — франц. публицист (1813—75). В своем первом труде: «Programme d mocratique ou R sum  d'une organisation compl te de la d mocratie radicale» (1839) он старался примирить идеи католицизма с новейшими социалистическими идеями. К концу жизни он оставил свои демократические взгляды, всецело заключившись в формулах католицизма. Одно время он был сторонником экономических идей Прудона, сдвдлся его сотрудником в «Voix du peuple» (1848) и принимал участие в спор  между Прудоном и Бастиа о даровом кредит  и народном банке. Другия соч. Ш.: «Le r gne du Christ ou Catholicisme et d mocratie» (1842); «Cat chisme socialiste» (1850); «Simple notes sur la base historique et le principe constitutif du catholicisme» (1851); «Le dernier mot du socialisme, par un catholique» (1848); «Dictionnaire des conversions ou essai d'encyclop die historique» (1852); «Dictionnaire des apologistes involontaires» (1854); «Dictionnaire des bienfaits et beaut s du christianisme» (1856); «Dictionnaire des papes ou l'histoire compl te de tous les souverains pontifes depuis saint Pierre jusqu'  Pie IX» (1857); «La Pologne, sa constitution, son histoire» (1861); «Id al, raison et catholicisme» (1862); «Histoire compl te de la Pologne» (1863—64); «Visions de l'avenir» (1868).

**Шеве** (Эмиль-Жозеф-Мориц Шев ) — франц. медик и музыкант (1804—64). Изучив медицину, он поступил на службу во флот; в 1830 г. был послан в Сенегал, где отличился во время эпидемии желтой лихорадки. В 1836 г. напечатал работу «Relation des  pid mies de fi vre jaune qui ont r gn    Gor e et   Saint-Louis (S n gal) pendant l'hiver nage de 1830» (Париж, 1836). С 1838 г. он посвящал себя исключительно музык , сдвдвшись ревностным популяризатором музыкальной методики Galin, усовершенствовавшей Aim -Paris. Кроме написаннаго в сотрудничеств  с женой труда «M thode  l mentaire de musique vocale» (3-е издание в 1864 г.), Ш. напечатал: «Appel au bon sens des toutes les nations qui d sirent voir se g n raliser chez elles d'enseignement musical» (1845); «Question musicale» (1847); «Proposition d'un tournoi musical» (1850); «La routine et le bon sens ou les conservateurs et la m thode Galin-Paris-Chev » (1850); «Coup de gr ce   la routine musicale» (1851). Жена Ш., урожденная Пари, бывшая двдательной сотрудницей своего мужа в его музыкальных трудах, напечатала: «Nouvelle th orie des accords» (1844) и «Musique vocale» (1855).

**Шевелевы**—два русских дворянских рода, восходящих к началу XVII в. и записанных в VI ч. род. кн.: первый Костромской губ. (герб этого рода внесен в XII ч. Общаго Гербовника), второй—Саратовской и Смоленской. Есть еще нвсколько дворянских родов Ш. болве позднаго происхождения.

В. Р.—с.

**Шеве-ночь** — потухшй вулканъ на полу-ов  Камчатк  подъ 56°40' с. ш. в 20 вер. отъ лвваго берега р. Камчаткы; абсолютная высота около 11000 фт.

**Шевенингемъ** (Scheveningen) — морския купанья на берегу Сввернаго моря въ Голланди  в 3/4 ч. ввды по желвзной дорог  отъ гор. Гааги, предметемъ котораго можеть считаться. Климатъ умвренный и здоровый. Твердое дно, покрытое мелкимъ пескомъ. На морскомъ берегу прекрасные отели и кургаузъ. Температура воды май-сентябрь 14,0—23,4 Ц. Волна значительная. Много развлеченй. Санитарная станция для золотушныхъ двтей. Сезонъ съ 1 июня по 1 сентября. Солей въ вод  отъ 3,1% до 3,4%.

**Шеве-ри** (Philippe Hugault comte de Chev ry) — франц. политическй двдатель (1528—99). Въ качеств  канцлера герцога Анжуйскаго принимал двдательное участие въ войн  католиковъ съ гугенотами. Когда герцогъ Анжуйскй былъ избранъ въ польские короли, онъ поручилъ Ш. блюсти его интересы во Франци . Ш. немедленно далъ ему знать о смерти Карла IX и помогъ ему какъ можно скорве вернуться въ Парижъ. Сдвдвшись королемъ, Генрихъ III назначилъ Ш. хранителемъ печати и канцлеромъ Франци . После парижскаго возстанья 1588 г. Генрихъ III окончательно рвдился отдвдаться отъ Гизовъ; поэтому п Ш., какъ ихъ сторонникъ, впалъ въ немилость и ухвдъ в свои родовыя земли. Изв стный историкъ де-Ту, въ сестр  котораго былъ женатъ Ш., держалъ его въ курс  политической жизни. Когда вступилъ на престолъ Генрихъ IV, де-Ту отъ его имени предложилъ Ш. свое званье хранителя печати и канцлера, если онъ перейдетъ на сторону новаго короля. Ш. согласился и сдвдлся вврнымъ приверженцемъ Генриха IV. Ш. оставилъ мемуары («M moires»), которые продолжалъ до 1601 г. его второй сынъ, и «Наставление своимъ двдтамъ» («Instructions»). Сочинения его издавались много разъ. Въ XIX в. они изданы въ «Collection Petitot» (П., 1823, т. XXXVI), въ «Pantheon litt raire» (П., 1836—3, т. XII) и въ «Collection Michaud et Poujoulat» (П., 1836—39, т. X).

**Шевильяръ** (Cheville) — горный проходъ во Фрейбургскихъ Альпахъ, на границ  швейцарскихъ кантоновъ Валлисъ и Ваудъ. Дорога подымается, частью в вид  пробвжей колеи, частью влвходной тропой отъ Бекса и идетъ чрезъ лвсную долину Авансона, достигая перевала на высот  2049 м.; съ С надъ Ш. высится отвссная ствня Дяблере (3251 м.), къ Ю—Вол. Моверанъ (3061 м.); зат мъ дорога довольно круто спускается къ озеру Дерборансъ (1432 м.), образованному в 1749 г. обваломъ съ Дяблере, и чрезъ гряды скалъ приходить къ долин  Трих , чрезъ которую тянется высоко надъ пвнайшей рвчкой Лишерной, ввстбъ съ которой она достигаетъ Ронской долины при Конт  (509 м.), в 5 км. отъ Зиттена (Сона).

**Шевильяръ** (Камилль Chevillard) — французскй современный калельмейстеръ, род. в 1859 г. При жизни Ламуре, директора популярнаго концертва в Париж , былъ

его помощником, а по смерти его ведетъ въ настоящее время упомянутые концерты. Ш. — энергичный пропагандистъ русской музыки. Выступалъ въ концертахъ въ Павловскѣ.

**Шевячи.**— Существуетъ два старинныхъ дворянскихъ рода этой фамилии; первый, ведущій начало отъ хоружаго и товарища короля польскаго Геремія Ш., жалованнаго польскимъ королемъ Августомъ II въ 1698 г. имѣиемъ Дулибъ, записанъ въ VI ч. род. кн. Харьковской губ.; второй, восходящій къ началу XVII в., записанъ въ VI ч. род. кн. Екатеринославской губ.; гербъ этого рода внесенъ во II ч. Общаго Гербовника. Кроме того есть еще другіе дворянские роды Ш. болѣе поздняго происхожденія.

В. Р.—сг.

**Шевють** — шерстяная ткань, название которой происходитъ отъ имени одной изъ туземныхъ ангаійскихъ (шотландскихъ) породъ овецъ, дающихъ курчавую, но довольно грубую шерсть. Кроме этой шерсти на изготовленіе Ш. идутъ многіе ей подобные сорта шерстей: пгайская, австралийская crossbred (скрещенная) и т. п., а равно очески и искусственная шерсть. Прядка изготовляется кардными способами. Переплетеніе—4-хъ или 6-ти ремизная саржа. Ткется довольно рѣдко, слегка сваливается, иногда немного начесывается (но не при употребленіи оческовъ и искусственной шерсти), слегка подстигается. Представляетъ изъ себя легкую, но тельную ворсистую ткань, идущую въ большомъ количествѣ на мужское и дамское платье.

С. Г. А.

**Шевкаль**—см. Шавкаль, Шамкаль.

**Шеволжеры** — прежде (до начала XIX в.) полки легкой кавалеріи почти во всѣхъ государствахъ на Западѣ, вооруженные саблями, пистолетами и карабинами. Нынѣ они сохранились лишь въ Баваріи (6 полковъ) и Италіи (12).

**Шевондинъ**—старинный русский дворянский родъ, происходящій отъ *Ивана Ш.*, жалованнаго «за двадцатилѣтнюю военную службу, раны и храбрость» «денежнымъ и помѣстнымъ окладомъ отъ царя Алексѣя Михайловича». Родъ записанъ въ VI ч. род. кн. Смоленской губ.; гербъ внесенъ въ VIII ч. Общаго Гербовника.

**Шевре** (Жанъ Chevret) — франц. моралистъ эпохи революціи (1747—1820). Нанеч.: «Manuel des citoyens français, ouvrage historique et politique» (1790); «Principe universel d'éducation» (1792); «Oeuvres philosophiques, politiques, morales et d'éducation» (1789—93).

**Шевреэ** (герцогиня Марія де Роганъ-Монбазонъ de-Chevreuse) — пвѣстная французская интриганка (1600—1679). Въ 1617 г. вышла замужъ за герцога Лювэна, любимаца Людовика XIII. Овдовѣвъ въ 1621 г., она въ 1622 г. вступила во второй бракъ съ герцогомъ Ш., сыномъ герцога Гиза. Съ этого времени до середины XVII в. жизнь герцогини представляетъ собой непрерывную цѣпь интригъ; имя ея замѣшано почти во всѣхъ главныхъ политическихъ событіяхъ этого времени во Франціи. Въ 1626 г. она была изгна-

на изъ Франціи, вслѣдствіе участія ея въ заговорѣ Шале, находившагоса съ ней въ интимныхъ отношеніяхъ, и поселилась въ Лотарингіи. Возвращенная ко двору, она сильно интриговала противъ кардинала Ришелье, пользуясь своимъ вліяніемъ на королеву Анну Австрійскую; вслѣдствіе этого въ 1637 г. снова была изгнана изъ Франціи и отправилась въ Англію. Послѣ смерти Ришелье она вернулась въ Парижъ, но уже не заняла своего прежняго положенія при королевѣ, будучи отстранена Мазарини. Только во время Фронды (1650—51) она снова играла значительную роль, находясь въ числѣ противниковъ Мазарини. Послѣ смерти послѣдняго она отстранилась отъ политики. Ср. Cousin, «M-me de Chevreuse, M-me de Longueville pendant la Fronde».

**Шевреуэль** (Жакъ Chevreuil) — франц. ученый (1595—1649). Былъ профессоромъ и сидникомъ парижскаго университета; напечаталъ много трудовъ на латинскомъ языкѣ, подъ именемъ Carpeolus: «Jesuitica», три рѣчи противъ иезуитовъ; «De sphaera» (Пар., 1623—29 и 1640); «Tractatus de syllogismo» (1645); «Disceptatio de anima hominis» (1647); «Dissertatio de libero arbitrio» (1649); «De demonstratione magnitudinis in punito» и др. Выстѣ съ Шеррономъ Раде издалъ «Déclinaisons grecques arrangées avec le latin pour la commodité des enfans» (1649).

**Шевреуэль** (Мишель-Эженъ Chevreul) — знаменитый французскій химикъ (1786—1889). Высшее образованіе получилъ въ Парижѣ. Съ 1809 г. состоялъ ассистентомъ профессора Сорбонны Вокелена, въ 1813—30 гг.—профессоромъ въ лицѣ Карла Вел., съ 1824 г. директоромъ робеновой мануфактуры, съ 1826 г. членъ французскаго института; съ 1830 г. занималъ кафедру прикладной химіи въ естественно-историческомъ музеѣ въ Парижѣ. Главнѣйшія работы Ш. посвящены жирнымъ кислотамъ. Онъ далъ (1813) почти вѣрный процентный составъ глицерина и доказалъ, что растительныя мыла (мыльдалное, льяное, сурьпное и др.) и животныя жиры по ихъ химическому характеру можно считать кислотными эфирами глицерина и такимъ образомъ онъ расчистилъ путь для синтеза Бертело, получившаго въ 1853 г. искусственно жиры нагрѣваемъ глицерина съ жирными кислотами. Работы надъ жирными кислотами привели Ш. (вмѣстѣ съ Гей Люссаккомъ) къ открытію способа полученія твердыхъ жирныхъ кислотъ (стеарина); въ 1825 г. Ш. извѣлъ въ Англіи привилегію на производство стеариновыхъ свѣчей. Ему принадлежить также открытіе (1834) креатина (см.) въ мясномъ сокѣ. Большой интересъ представляютъ также его работы надъ органическими красками и пслѣдованія цвѣтовыхъ контрастовъ (см. XVI, 112). Изъ печатныхъ трудовъ Ш. назовемъ важнѣйшіе: «Recherches sur les corps gras» («Annales de Chimie et de physique», т. II, VII, XVI, XXII, XXIII и XXXVI и отд. II, 1823 и нов. изд. 1889); «Considérations générales sur l'analyse organique et sur ses applications»; «Recherches chimiques sur la peinture» («An. de Ch. et de Ph.», т. LXXVI);

«Sur la peinture à l'huile» (ib., т. XLVII); «Leçons de Chimie appliquée à la teinture» (1831); «Loi du contraste simultané des couleurs» (1839); «Des couleurs et de leurs applications» (1864). III. по справедливости считается одним из творцов современной научного метода анализа органической химии. Дожив до 103 летъ, онъ создалъ обширную школу учениковъ, среди которыхъ пользовался огромной популярностью. Къ столѣтню дня его рождения (1836) была поставлена въ большой залъ музея его статуя (работы Гильома). Въ 1893 г. памятникъ его открытъ въ Анжеръ, его родномъ городѣ.

**Шеврейль** (Мишель Chevruil)—франц. врачъ (1754—1845). Въ 1777 г. получилъ въ Реймсѣ степень доктора и посвящалъ себя акушерской дѣятельности. По его инициативѣ, округъ Туръ устроилъ въ 1779 г. родовспомогательные дома и школы при нихъ для подготовки акушерокъ, при чемъ Ш. былъ назначенъ профессоромъ и инспекторомъ этихъ школъ. Ему принадлежатъ вѣсколко работъ о различныхъ аномаліяхъ женскихъ половыхъ органовъ. Въ 1826 г. онъ написалъ важную статью о терапевтическомъ примѣненіи спорыньи.

**Шевремонъ** (аббатъ Жанъ-Баптистъ de Chevremont)— франц. писатель (1640—1702). Напечаталъ: «La connaissance du monde; voyages orientaux; nouvelle purement historique contenant l'histoire de Rhetina, sultane disgraciée» (Пар., 1695); «Christianisme éclairci sur les différends d'utemps en matière de quietisme» (Амстердамъ, 1700); «L'état actuel de la Pologne» (Кельнъ, 1702).

**Шевригантъ** (Леонтьи, по прозванію Истома, которое иностранцы истинники переносили въ Фому)— боярский сынъ, посолъ Іоанна IV Грознаго къ римскому папѣ и въ Прагу къ цесарю Рудольфу. Въ видахъ примиренія съ польскимъ королемъ московскій царь Іоаннъ IV рѣшилъ обратиться къ посредничеству папы и германскаго императора; съ этою цѣлью онъ послалъ «молодого сына боярскаго», «легкаго говчника» Ш., который долженъ былъ увѣрить папу и цесаря въ «единачествѣ» съ ними московскаго царя «противъ всѣхъ бесерменскихъ государей» и говорить папу, чтобы онъ къ Стефану королю отъ своего папства и учительства приказалъ, чтобы Стефанъ король съ бесерменскими государями не складывался и на кроворазлитіе крестьянское не стоялъ... Въ сентябрѣ 1580 г. Ш., съ двумя толмачами, отправился за границу; 15 февраля 1581 г. онъ имѣлъ аудіенцію у венеціанскаго дожа, а десять дней спустя—и у папы, который рѣшилъ отправить къ германскому императору и въ Москву Поссевины (см.), уполномоченнаго вести переговоры прежде всего на почвѣ религиозныхъ вопросовъ и въ концѣ марта 1581 г. выѣхавшаго вмѣстѣ съ Ш. изъ Рима. Отъ Ш. остался статейный списокъ, въ которомъ онъ сообщаетъ немало интересныхъ свѣдѣній о Турпін, Венеціи, Испаніи Франціи, подробно говорить о римскихъ храмахъ, венеціанскомъ арсеналѣ и проч. и вообще высказываетъ себя искуснымъ диплома-

томъ. См. статью Н. П. Дыхачева, «Антоній Поссевинъ и Истома Шевригантъ» («Вѣстникъ Всемирной Исторіи», 1900, № 2).

В. Р.—еъ.

**Шеврие** (Франсуа-Антуанъ Chevrier)— французскій писатель (1721—1762). Дебютировалъ въ литературѣ «моральнымъ и критическимъ» романомъ «Rescuee de ces dames» (1744); написалъ рядъ комедій; издавалъ подъ покровительствомъ Ринелье «Journal militaire» (1757, въ Ганноверѣ); редактировалъ «Mémoires du temps», въ Брюсселѣ (1761). Ему принадлежитъ рядъ литературно-политическихъ памфлетовъ и романовъ: «Minakalis» (1752); «Cela est Singulier» («Maga-kou» (1752); «Le Colporteur» (1761); «Histoire de la vie de M. Maubert» (1761); «Vie du fameux P. Norbert» (1762); «Les trois C.» (1762), а также «Histoire de Lorraine» (1758, т. I, V, VIII, IX) и «Mémoires pour servir à l'histoire des hommes illustres de Lorraine» (1754). Ср. Grimm, «Correspondance»; Gillet, «Notice sur Ch.» (1864); Piol, «Notice sur Ch.» («Bulletin de l'Acad. de Bruxelles», 1880).

**Шеврие де Корселль** (Marie-Louis-Felix Chevrier de Corcelles)— франц. политическій дѣятель и писатель (1782—1855). Во время реставраціи и июльской монархіи былъ членомъ палаты депутатовъ, принадлежу къ партии умѣренныхъ роялистовъ. Сочиненія его: «Essai sur les abstractions» (Бурж, 1825); «Quelques idées sur le projet de la constitution» (Лионъ, 1815); «Observations sur les principales questions qui doivent faire partie du code rural» (П., 1837. въ содружничествѣ съ А. Fuvis).

**Шевро.**—Подъ именемъ Ш. раньше разумѣлись исключительно козловыя, обработанныя на манеръ лайки, кожи; но теперь это названіе распространилось также и на фабрикаты, приготовленные изъ бараньихъ овечьихъ и телачьихъ шкуръ, идущіе на обувь. Подъ Ш. золотіе обыкновенно ведется слабой извѣстью, промываніе и удаленіе ея совершается водой и молочной кислотой въ кубахъ, вращающихся вокругъ одной изъ ихъ діагоналей. Послѣ этого идетъ обработка въ кислотахъ изъ отвара дименничьихъ отрубей, затѣмъ квасцеваніе смѣсью, состоящей изъ воды, квасцовъ, соли, муки и разныхъ жировъ—квасцеваніе иногда производится во вращающихся кубахъ. Когда кожи насытились квасцовой смѣсью, ихъ складываютъ по двѣ и быстро высушиваютъ. Послѣ сыванія въ выстигающей массы ихъ размягчаютъ водой, окрашиваютъ и отдѣлываютъ. М. Т. А.

**Шеврола** (Отюсть Chevrolat)— выдающійся французскій энтомологъ (1799—1884), служилъ въ городскомъ податномъ управленіи, въ 1856 г. вышелъ въ отставку. Съ раннихъ лѣтъ подъ руководствомъ Латрейя, Дежана и другихъ извѣстныхъ энтомологовъ сталъ заниматься изученіемъ систематики жуковъ, и въ этой области сталъ выдающимся специалистомъ; приблизительно 2000 видовъ жесткокрылыхъ описаны Ш. Изъ числа 200 энтомологическихъ работъ Ш. назовемъ слѣдующія: «Description de longicornes nouveaux du vieux Calabar etc.» («Rev. Mag. Zool.», 1856);

«Descriptions de coléoptères nouveaux d'Algérie» (тамъ же, 1860—61); «Coléoptères de l'île de Cuba» («Ann. Soc. Ent. Fr.», 1862—65); «Clytides d'Asie et d'Océanie» («Mém. Soc. Sc. Liège», 1864); «Calandrides. Nouveaux genres et nouvelles espèces etc.» («Ann. Soc. Ent. Fr.», 18-2). Ш. написалъ статьи по листьямъ въ «Каталогъ жуковъ» Дежана и въ словарь д'Орбиньи; онъ былъ однимъ изъ членовъ-урядителей французскаго энтомологическаго общества.

**Шевронъ** — галунная (прежде и тесьмяная) нашивка на лъвомъ рукавѣ мундира, обозначавшая, если нашта уломъ кверху, званіе кандидата на классную должность, подпрапорщика, экзандартъ-юнкера или подпоручика, или (устанъ серебряная) выдержавшаго экзаменъ на заурядъ чиновника. Нашта уломъ книзу она обозначаетъ нижняго чина, оставшагося на сверхсрочную службу, число дѣтъ которой обозначается серебряными или золотыми узкими и широкими шевронами.

**Шеврюга** (*Acipenser stellatus* Pall.) — рыба — см. Севрюга.

**Шевченко** (Тарасъ Григорьевичъ) — знаменитый украинскій поэтъ. Род. 25 февр. 1814 г. въ с. Моринцахъ Звенигородскаго у. Киевской губ. въ семьѣ крѣпостного крестьянина помѣщика Энгельгардта. Черезъ 2 года родители Ш. переселились въ с. Кирилловку, гдѣ Ш. провелъ все дѣтство. Мать его умерла въ 1823 г.; въ томъ же году отецъ женился вторично на вдовѣ, имѣвшей троихъ дѣтей. Она относилась къ Тарасу сурово. До 9-лѣтняго возраста Ш. находился на попеченіи природы, да отчасти старшей сестры своей Екатерины, дѣвухи доброй и нѣжной. Вскорѣ она вышла замужъ. Въ 1825 г., когда Ш. шелъ 12-й годъ, умеръ его отецъ. Съ этого времени начинается тяжелая, кочевая жизнь безпризорнаго ребенка, сначала у учителя-дьячка, затѣмъ у сосѣднихъ малайровъ. Одно время Ш. былъ пастухомъ овецъ, затѣмъ служилъ у мѣснаго священника погоничемъ. Въ школѣ учителя дьячка Ш. выучился грамотѣ, а у малайровъ ознакомился съ элементарными приемами рисованія. На 16-мъ году, въ 1829 г., онъ пошелъ въ число прислуги помѣщика Энгельгардта, сначала въ роли поваренка, затѣмъ казачка. Страсть къ живописи не покидала его. Помѣщикъ отдалъ его въ обученіе сначала варшавскому маляру, затѣмъ въ Петербургъ, къ живописныхъ дѣлъ мастеру Шаряеву. Въ праздники юноша посѣщалъ Эрмитажъ, срисовывалъ статуи въ Лѣтнемъ саду, гдѣ и ознакомился съ землякомъ — художникомъ И. М. Сошенко, который, посоветовавшись съ малорусскимъ писателемъ Гребенкой, представилъ Ш. конференцъ-секретарю академіи художествъ Григоровичу, художнику Венедіанову и Брюлову, поэту Жуковскому. Эти знакомства, особенно последнее, имѣли огромное значеніе въ жизни Ш., особенно въ дѣлѣ освобожденія его изъ неволи. Жуковскому сдѣлано помогала графиня Ю. Е. Баранова, близко стоявшая ко двору. Первая попытка склонить Энгельгардта къ освобожденію Ш. во имя

гуманности оказалась неудачной. Брюловъ отправился для переговоровъ къ Энгельгардту, но вынесъ отъ него лишь то убѣжденіе, «что это самая крупная свинья въ торжковскихъ туфляхъ» и просилъ Сошенка лобавать у этой «самфиби» и сговориться о цѣнѣ выкупа. Сошенко поручилъ это щекотливое дѣло профессору Венедіанову, какъ человеку болѣе авторитетному. Ш. радовался и утѣшала забота о немъ высокороспѣщенныхъ и гуманныхъ представителей русскаго искусства и литературы; но по временамъ на него находило уныніе, даже отчаяніе. Узнавъ о томъ, что дѣло его освобожденія наткнулось на упорство помѣщика, Ш. пришелъ однажды къ Сошенку въ страшномъ волненіи. Проклявша свою горькую долю, онъ грозилъ отплатить Энгельгардту и въ такомъ настроеніи ушелъ домой на свой грязный чердакъ. Сошенко сдѣлано перетревожилася за своего земляка и ждалъ большой бѣды. По свидѣтельству княжны Репниной, Жуковскій, узнавъ объ ужасномъ состояніи духа молодого человека, близкомъ къ самоубійству, написалъ къ нему на лоскутѣ бумаги успокоительную записку. Эту записку Ш. хранилъ у себя въ карманѣ, какъ святыню, и показывалъ ее княжнѣ въ 1848 г. «Сговорившись предварительно съ моимъ помѣщикомъ — говоритъ Ш. въ своей автобіографіи, — Жуковскій просилъ Брюлова написать съ него портретъ, съ цѣлью разыграть его въ частной лотерей. Великій Брюловъ тотчасъ согласился, и портретъ у него былъ готовъ. Жуковскій, съ помощью гр. Вельгорского, устроилъ лотерею въ 2500 руб., и этой дѣлою была куплена моя свобода, 22 апр. 1838 г.» Въ знаніи особаго уваженія и глубокой признательности къ Жуковскому, Ш. посвятилъ ему одно изъ наиболѣе крупныхъ своихъ произведеній: «Катерина». По освобожденіи Ш. сдѣлался, по собственнымъ его словамъ, однимъ изъ любимѣйшихъ учениковъ-товарищей Брюлова и близко сошелся съ художникомъ Штернбергомъ, любимымъ ученикомъ Брюлова. Годы 1840—47 — лучшіе въ жизни Ш. Въ этотъ періодъ расцвѣло его поэтическое дарованіе. Въ 1840 г. вышелъ, подъ названіемъ «Кобзарь», небольшой сборникъ его стихотвореній; въ 1842 г. вышли «Гайдамаки» — самое крупное его произведеніе. Въ 1843 г. Ш. получилъ степень свободнаго художника; въ томъ же году Ш., путешествуя по Малороссіи, ознакомился съ княжной В. Н. Репниной, женщиной доброй и умной, принимавшей въостѣдствіи, во время ссылки Ш., самое теплое въ немъ участіе. Въ первой половинѣ 1840-хъ годовъ вышли «Перебендя», «Тополя», «Катерина», «Найничка», «Хусточка» — крупная и художественныя произведенія. Петербургская критика и даже Бѣльскій не понимали и осуждали малорусскую литературу вообще, Ш. — въ особенности, усматривая въ его поэзіи узкій провинциализмъ; но Малороссія быстро опѣлила Ш., что выразилось въ теплыхъ приемахъ Ш. во время его путешествія въ 1845—47 г. по Черниговской и Киевской губ. «Нехай буду мужичий поэтъ» — писалъ Ш. по поводу отзывовъ критики, — абы только поэтъ; то мнѣ

быльшъ ничого и нетреба». Ко времени пребывания Ш. въ Кіевѣ въ 1846 г. относится близженіе его съ Н. И. Костомаровымъ. Въ томъ же году Ш. вошелъ въ формировавшееся тогда въ Кіевѣ Кирило-Меодіевское общество, состоявшее изъ молодыхъ людей, интересовавшихся развитіемъ славянскихъ народностей, въ частности украинскаго. Участники этого кружка, въ числѣ 10 человекъ, были арестованы, обвинены въ составленіи политическаго общества и понесли разныя кары, при чемъ болѣе всего досталось Ш. за его нелепальныя стихотворенія: онъ былъ сосланъ рядовымъ въ Оренбургскій край, съ запрещеніемъ писать и рисовать. Орская крѣпость, куда сначала попалъ Ш., представляла грустное и пустынное захолустье. «Рѣдко—инсалъ Ш.,—можно встрѣтить подобную безхарактерную мѣстность. Плоско и плоско. Мѣстоположеніе грустное, однообразное, тощія рѣчки Уралъ и Орь, обнаженныя сѣрыя горы и безконечная Кирицкая степь... «Всѣ прежнія мои страданія—говорить Ш. въ другомъ письмѣ 1847 г.,—въ сравненіи съ настоящими были дѣтскія слезы. Горько, невыносимо горько». Для Ш. было очень тягостно запрещеніе писать и рисовать; особенно удручало его суровое запрещеніе рисовать. Не зная лично Гоголя, Ш. рѣшился написать ему «по праву малороссійскаго виршеллета», въ надеждѣ на украинскія симпатіи Гоголя. «Я теперь, какъ падающій въ бездну, готовъ за все ухватиться—ужасна безнадѣжность такъ ужасна, что одна только христіанская философія можетъ бороться съ ней». Ш. послалъ Жуковскому трогательное писъмо съ просьбой охъ исходатайствованіи ему только одной милости—права рисовать. Въ этомъ смыслѣ за Ш. хлопотали графъ Гудовичъ и гр. А. Толстой; но помощъ Ш. оказалось невозможнымъ. Обращался Ш. съ просьбой и къ начальнику III отдѣленія генер. Дубельту, писалъ, что кисть его никогда не грѣшила и не будетъ грѣшить въ смыслѣ политическомъ, но ничего не помогало; запрещеніе рисовать не было снято до самаго его освобожденія. Нѣкоторое утѣшеніе дало ему участіе въ экспедиціи по изученію Аральскаго моря въ 1848 и 1849 гг.; благодаря гуманному отношенію къ сыльному генерала Обручева и въ особенности лейтенанта Бугакова, Ш. позволено было срисовывать виды Арталъскаго побережья и мѣстныя народныя типы. Но эта снисходительность вскорѣ стала извѣстна въ Петербургѣ; Обручевъ и Бугаковъ получили выговоръ, и Ш. сосланъ въ новую пустынную трушобу, Новопетровское, съ повтореніемъ воспрещенія рисовать. Въ ссылкѣ Ш. близко сошелся съ нѣкоторыми образованными ссыльными поляками—Свраковскимъ, Зайцкимъ, Желиховскимъ (Антоній Сова), что содѣйствовало укрѣпленію въ немъ идеи «слиянія единоплеменныхъ братьевъ». Въ Новопетровскомъ Ш. пробылъ съ 17 окт. 1850 г. по 2 авг. 1857 г., т. е. до освобожденія. Первые три года пребыванія въ «смердячей казармѣ» были очень тягостны; затѣмъ пошли разныя облегченія, благодаря, главнымъ образомъ, добротѣ коменданта Ускова и его жены, которые очень

полюбили Ш. за его мягкій характеръ и привязанности къ ихъ дѣтямъ. Не имѣя возможности рисовать, Ш. занимался лѣвкой, пробовалъ заниматься фотографіей, которая, однако, стоила въ то время очень дорого. Въ Новопетровскомъ Ш. написалъ нѣсколько повѣстей на русскомъ языкѣ—«Княгиня», «Художникъ», «Близнецы», заключающихъ въ себѣ много автобиографическихъ подробностей (изд. впоследствии въ «Кіевской Старинѣ»). Освобожденіе Ш. состоялось въ 1857 г., благодаря настойчивымъ за него ходатайствамъ гр. Ф. П. Толстого и его супруги гр. А. И. Толстой. Съ продолжительными остановками въ Астрахани и Нижнемъ-Новгородѣ Ш. возвратился по Волгѣ въ Петербургъ, и здѣсь на свободѣ продался поэзіи и искусству. Тяжелые годы ссылки, въ связи съ укореившимся въ Новопетровскомъ алкоголизмомъ, повели къ быстрому ослабленію здоровья и таланта. Попытка устроить ему семейный очагъ (актриса Пушнова, крестьянка Харита и Лукерья) не имѣла успѣха. Проживая въ Петербургѣ (съ 27 марта 1858 г. до іюня 1859 г.) Ш. былъ дружески принятъ въ семьѣ вице-президента академіи художествъ гр. Ф. П. Толстого. Жизнь Ш. этого времени хорошо извѣстна по его «Дневнику», подробно переданному его биографами новаго времени (преимущественно Коносскимъ). Въ 1859 г. Ш. побывалъ на родинѣ. Тутъ у него возникла мысль купить себѣ усадьбу надъ Дѣвиромъ. Было выбрано красивое мѣсто подъ Каневомъ. Ш. усленно хлопоталъ о приобритеніи, но поселиться тутъ ему не пришлось: онъ былъ тутъ похороненъ, и мѣсто это стало мѣстомъ паллиризма для всѣхъ почитателей его памяти. Отвлекаемый многочисленными литературными и художественными знакомствами, Ш. въ послѣдніе годы мало писалъ и мало рисовалъ. Почти все свое время, свободное отъ званныхъ обѣдовъ и вечеровъ, Ш. отдавалъ трагированію, которымъ тогда сильно увлекался. Незадолго до кончины Ш. взялся за составленіе школьныхъ учебниковъ для народа на малорусскомъ языкѣ. Скончался Ш. 26 февр. 1861 г. Похоронныя рѣчи напечатаны въ «Основѣ» 1861 г. (мартъ). Ш. имѣетъ двойное значеніе, какъ писатель и какъ художникъ. Его повѣсти и рассказы на русскомъ языкѣ довольно слабы въ художественномъ отношеніи. Вся литературная сила Ш.—въ его «Кобзарѣ». По вѣстному объему «Кобзарь» не великъ, но по внутреннему содержанию это памятникъ сложный и богатый: это малорусскій языкъ въ его историческомъ развитіи, крѣпостничество и солдатчина во всей ихъ тяжести, и наряду неугастія воспоминанія о казацкой вольности. Здѣсь сказываются удивительныя сочетанія вліяній: съ одной стороны—украинскаго философа Скороды и народныхъ кобзарей, съ другой—Мицкевича, Жуковскаго, Пушкина и Лермонтова. Въ «Кобзарѣ» отразились кіевскія свѣтлыя, зарожская степная жизнь, идиллія малорусскаго крестьянскаго быта—вообще исторически выработавшійся народный душевный складъ, съ своеобразными отбѣнками красоты, задумчивости и грусти. При посред-

ствъ своего ближайшаго источника и главнаго пособия—народной поэзи, Ш. тѣсно примыкает къ казацкому эпосу, къ старой украинской и отчасти польской культурѣ и даже стоитъ въ связи, по нѣкоторымъ образамъ, съ духовно-правственнымъ міромъ «Слова о Полку Игоревѣ». Главная трудность изученія поэзи Ш. заключается въ томъ, что она настолько пропитана народностью; крайне трудно, почти невозможно опредѣлить, гдѣ кончается малорусская народная поэзія и гдѣ начинается личное творчество Ш. Ближайшее изученіе открываетъ литературные источники, которыми пользовался Ш. то удачно, то неудачно. Такимъ источникомъ была поэзія Мицкевича (см. ст. г. Колессы въ «Запискахъ Товариства Шевченка»); отчасти Н. Маркевичъ (см. ст. г. Студанскаго въ 24 № «Зори» 1896 г.). Ш. любилъ Пушкина, зналъ многія его стихотворенія наизусть—и при всемъ томъ вліяніе Пушкина на поэзи Ш. трудно опредѣлить за украинскими наслоениями. Замѣтно вліяніе «Братьевъ разбойниковъ» на Варнака, вліяніе «Египетскихъ ночей», «Рѣдѣть облаковъ летучая гряда». Есть еще одно препятствіе для научнаго анализа Ш.—художественная цельность, простота и задушевность его стихотвореній. Его поэмы туго поддаются холодному и сухому разбору. Чтобы опредѣлить возрѣніе Ш. на задачи и цѣли поэтическаго творчества, нужно обратиться вниманіе не только на тѣ признанія, которыя находятся въ «Орыся моя, ниво», «Не нарикаю я на Бога», «За думою дума»; нужно привлечь еще тѣ мѣста, гдѣ говорится о счастіи, какъ понимаетъ его поэтъ, о славѣ. Въ особенности важны въ смыслѣ поэтическихъ признаній всѣ тѣ мѣста, гдѣ говорится о кобзарѣ, о пророкѣ и о думахъ, какъ любимыхъ дѣтяхъ. Въ большинствѣ случаевъ поэтъ подразумѣваетъ подъ кобзаремъ самого себя; поэтому онъ внесъ во всѣ описовки кобзаря много лирическаго чувства. Исторически сложившійся образъ народнаго пѣвца былъ по душѣ поэту, въ жизни и нравственномъ обликѣ котораго дѣйствительно было много кобзарскаго. О кобзарѣ Ш. говоритъ очень часто; рѣже, сравнительно, встрѣчается пророкъ. Къ стихотвореніямъ о пророкѣ тѣсно примыкаетъ небольшое, но сильное стихотвореніе объ апостолѣ правды. Въ описовкѣ пророка, въ особенности въ стихотвореніи «Неначе праведныхъ дитей», замѣтно вліяніе Лермонтова. Народность Ш., какъ и другихъ выдающихся поэтовъ, складается изъ двухъ родственныхъ элементовъ—народности внѣшней, заимствованной, подражаній и народности внутренней, психической насладственной. Опредѣленіе внѣшнихъ, заимствованныхъ элементовъ нетрудно; для этого достаточно ознакомиться съ этнографіей и подыскать прямыя источники въ народныхъ сказкахъ, повѣряхъ, пѣсняхъ, обрядахъ. Опредѣленіе внутреннихъ психологическихъ народныхъ элементовъ весьма затруднительно и въ полномъ объемѣ невозможно. У Ш. есть и тѣ, и другіе элементы. Душа Ш. до такой степени насыщена народностью, что вслѣдъ, даже посторонній, заимствованный мотивъ

получаетъ въ его поэзи украинскую национальную окраску. Къ внѣшнимъ, заимствованнымъ и въ большей или меньшей степени переработаннымъ народно-поэтическимъ мотивамъ принадлежатъ: 1) малорусскія народныя пѣсни, приводимыя мѣстами цѣлкомъ, мѣстами въ сокращеніи или передѣлкѣ, мѣстами лишь упоминаемыя. Такъ, въ «Перебендѣ» Ш. упоминаетъ объ извѣстныхъ думахъ и пѣсняхъ—про Чалаго, Горлицю, Грыца, Сербына, Шинкарку, про толоу у края дороги, про руйнованые Сичи, «всєнякн», «у гаю». Пѣсня «Пугачъ» упоминается, какъ чумацкая, въ «Катеринѣ», «Петрусѣ» и «Грыцѣ»—въ «Черныцѣ Марьянѣ»; «Ой, не шуми, дуже» упоминается дважды—въ «Перебендѣ» и «До Основьяненка». Въ «Гайдамакахъ» и въ «Невольникѣ» встрѣчается дума о бурѣ на Черномъ морѣ, въ небольшой передѣлкѣ. Свадебныя пѣсни вошли въ «Гайдамакы». По всему «Кобзарю» разсыяны отзвуки, подражанія и передѣлки народныхъ лирическихъ пѣсней. 2) Легенды, преданія, сказки и пословицы сравнительно съ пѣснями встрѣчаются рѣже. Изъ легендъ о хожденіи Христа взято начало стиховъ. «У Бога за дверьми лежала сокрыта». Изъ преданій взяты рассказы о томъ, что «ксенды нѣкогда не ходили, а вѣдгли на людяхъ». Пословица «скачи враже, якъ панъ каже»—въ «Перебендѣ». Нѣсколько поговорокъ рядомъ въ «Катеринѣ». Много народныхъ пословицъ и поговорокъ разбросано въ «Гайдамакахъ». 3) Въ большомъ количествѣ встрѣчаются народные повѣрья и обычаи. Таковы повѣрья о сонѣ-травѣ, многіе свадебные обычаи—обмѣнъ хлѣбомъ, дареніе рупниковъ, печеніе коровай, обычаи посадки деревьевъ надъ могилами, повѣрья о вѣдмахъ, о русалкахъ и др. 4) Масса художественныхъ образовъ взята изъ народной поэзи, напр., образъ смерти съ косой въ рукахъ, олицетвореніе чумы. Въ особенности часто встрѣчаются народные образы доли и неодоли. 5) Наконецъ, въ «Кобзарѣ» много заимствованныхъ народно-поэтическихъ сравненій и символовъ, напр. склоненіе явора—горе парубка, жатва—битва (какъ въ «Словѣ о Полку Игоревѣ» и въ думахъ), заростаніе шляховъ—символь отсутствія милаго, калина—дѣвица. Народная поэзія потому часто встрѣчается въ «Кобзарѣ», что она имѣла огромное значеніе для поддержанія духа поэта въ самые горестныя часы его жизни. Народность Ш. опредѣляется, далѣе, его мросозерпаніемъ, излюбленными его точками зрѣнія на внѣшнюю природу и на общество, при чемъ въ отношеніи къ обществу выдѣляются элементъ историческій—его прошлое, и элементъ бытовій—современное. Внѣшняя природа описана оригинально, съ своеобразнымъ украинскимъ колоритомъ. Солнце ночуетъ за моремъ, выглядываетъ изъ-за хмары, какъ женихъ весной посяматриваетъ на землю. Мѣсяцъ круглый, блѣднолицый, гуляя по небу, смотритъ на «море безкрае» или «выступасъ съ сестрою зорею». Всѣ эти образы дышатъ художественно-миоескимъ мросозерпаніемъ, напоминаютъ древнія поэтическія

представления о супружеских отношениях небесных святых. Втретье у Ш. является въ образъ могучаго существа, принимающаго участие въ жизни Украины: то онъ ночью тихонько ведетъ бесѣду съ осокой, то гуляетъ по широкой степи и разговариваетъ съ курганами, то заводитъ буйную рѣчь съ самимъ моремъ. Одинъ изъ самыхъ главныхъ и основныхъ мотивовъ поэзіи Ш.—Дѣвпръ. Съ Дѣвпромъ въ сознаниі поэта связывались историческія воспоминанія и любовь къ родинѣ. Въ «Кобзарѣ» Дѣвпръ—символь и признакъ всего характерно малорускаго, какъ Vater Rhein въ нѣмецкой поэзіи или Волга въ великорусскихъ пѣсняхъ и преданіяхъ. «Немає другого Днипра», говоритъ Ш. въ посланіи до мертвыхъ, живыхъ и ненарожденныхъ земляковъ. Съ Дѣвпромъ поэтъ связывалъ идеаль счастья въ народной жизни, тихой и въ довольствѣ. Дѣвпръ широкий, дужий, сильный, какъ море; всѣ рѣки въ него впадаютъ, и онъ всѣ ихъ воды несетъ въ море; у моря онъ узнаетъ о казацкомъ горѣ; онъ реветъ, стонетъ, тихо говоритъ, даетъ отвѣты; изъ-за Дѣвпра прилетаютъ думы, слава, доля. Здѣсь пороги, курганы, церковка сельская на крутомъ берегу; здѣсь сосредоточень цѣлый рядъ историческихъ воспоминаній, потому что Дѣвпръ «старый». Другой весьма обычный мотивъ поэзіи Ш.—Украина, упоминается то мимоходомъ, но всегда касательно, то съ обрисовкой или естественно-физической, или исторической. Въ описаніи природы Украины выступаютъ чередующіеся поля и лѣса, гаи, садовки, широкая степи. Изъ коренной психологической любви къ родинѣ вышлн всѣ сочувственныя описанія малорусской флоры и фауны—тополя, перекатиполя, дилеи, королева цвѣта, ряста, барвинка и особенно калины и соловья. Сближеніе соловья съ калнной въ стихотвореніи «На вичну память Котляревському» построено на сближеніи ихъ въ народныхъ пѣсняхъ. Историческіе мотивы весьма разнообразны: гетьманщина, заporожицъ, запорожское оружіе, плѣнники, картины печальнона заступнѣя, историческіе шляхи, могилы казація, угнетеніе угнетаннхъ, историческія мѣстности—Чигиринъ, Трахтемировъ, историческія лица—Богданъ Хмельницкій, Дорошенко, Семень Палій, Пидкова, Гамалія, Гонга, Зализнякъ, Головатый, Дмитрій Ростовскій. На рубежѣ между исторіей и современностью стоятъ мотивы о чумакахъ. Во время Ш. чумачество было еще чисто бытовое явленіе; позднее оно было убито желѣзными дорогами. Въ «Кобзарѣ» чумаки являються довольно часто, при чемъ чаще всего говорится о болѣзни и смерти чумака. При благопріятныхъ обстоятельствахъ чумаки везутъ богатые подарки, но иногда они возвращаются съ однимъ «батожиками». Вообще чумачество описано въ духѣ народныхъ пѣсенъ, и мѣстами подъ прямымъ ихъ влияніемъ, что можетъ быть наглядно выяснено соответствующими параллелями изъ сборника Рудченка, Чубинскаго и др. Солдатчина у Ш. тѣсно переплетается съ панщиной и нынѣ въ данной имъ обрисовкѣ въ значительной степени представляется архаичес-

скимъ явленіемъ: въ солдаты еще сдають паны, служба продолжительная; сравнительно наиболѣе полный и сочувственный образъ солдата—въ «Пустыѣ» и въ «Ну шо, здавалося, слова». Поэзія Ш. очень богата религиозно-нравственными мотивами. Теплое религиозное чувство и страхъ Божій проникають весь «Кобзарь». Въ посланіи до живыхъ и ненарожденныхъ земляковъ своихъ благочестивый поэтъ вооружается противъ атеизма и объясняетъ невѣріе одностороннимъ влияніемъ нѣмецкой науки. Какъ человекъ весьма религиозный, Ш. въ теплыхъ выраженіяхъ говоритъ о силѣ молитвы, о кievскихъ святыхъ, о чудотворномъ образѣ пр. Богородицы, о богомолахъ, постоянно выдвигаетъ христіанскіе принципы добра, въ особенности прощеніе врагамъ. Сердце поэта исполнено смиренія и надежды. Все это спасло его отъ пессимизма и отчаянія, лишь по временамъ, подъ влияніемъ тяжелыхъ условий его личной жизни и жизни его родины, пробивавшихся въ поэзію Ш. Въ тѣсной связи съ основнымъ религиозно-нравственнымъ настроеніемъ поэта стоятъ мотивы о богатствѣ и бѣдности, о значеніи труда. Поэта смущаетъ имущественное неравенство людей, нужда ихъ, смущаетъ и то, что богатство не обезпечиваетъ счастья. Его принципъ—«и чужому научайтесь и свое не цурайтесь». Поэту, однако, совсѣмъ была чужда идея исканія истины и служенія ей независимо отъ какихъ-либо традицій. У Ш. обнаруживается мѣстами узкое национально-прикладное пониманіе науки. мѣстами отождествленіе науки съ моралью и неудачное пропозированіе надъ людьми («письменными и друкованными»). Политическіе мотивы поэзіи Ш., нынѣ болѣею частью устарѣвшіе, извѣстны по заграничнымъ изданіямъ «Кобзаря» (лучшее изд. Огоновскаго). Его славянофильству посвящено въ «Кобзарѣ» немало страницъ. Сюда же причислаетъ стихотвореніе «славянамъ», напечатанное въ октябрьской кн. «Кievской Старины» 1897 г. Кое-гдѣ разбросаны этнографическіе мотивы—о дяхахъ, еврейяхъ, цыганахъ, киргизахъ. Въ особыя группы можно выдѣлнть какъ мотивы автобиографическіе, напр. цѣнное въ этомъ отношеніи посланіе къ Козачковскому, такъ и мотивы боѣ отдѣльныхъ писателей, напр., о Сквородѣ, Котляревскомъ, Шафарикѣ, Марко-Вовчкѣ. Всѣ перечисленные выше мотивы поэзіи Ш., за исключеніемъ двухъ-трехъ (Дѣвпръ, Украина, казаки), отступаютъ передъ основными мотивами семейно-родственными. Семья—настоящая суть всего «Кобзаря»; а такъ какъ основу семьи составляетъ жена—шнина и дѣти, то они и наполняютъ собой всѣ лучшія произведенія поэта. П. И. Житецкій, въ «Мысляхъ о малорусскихъ думахъ», говорить, что въ произведеніяхъ малорусской поэзіи, какъ школьной, такъ и народной, народная этика сводится главнымъ образомъ къ семейной морали, основанной на чувствѣ родства; въ народной поэзіи правда называется матерью вироной, а мать—правдою вироной, и въ образѣ матери создана большая нравственная сила, какъ сила любви. Всѣ эти сужденія вполне примѣнимы къ поэзіи Ш., которая



по развитію семейно-родственнихъ идеаловъ примыкаетъ непосредственно къ народной поэзіи. Арена развитія семейно-родственнихъ началъ — село — обрисована весьма сочувственно. Какъ въ народной поэзіи, у Ш. село обыкновенно рисуется съ словомъ весело. Идеаломъ поэта было, чтобы «пустыню ошановалы веселіи села». Есть и «убоги села», и «село неначе погоріло» — все отъ панщины. Еще чаще упоминается и мѣстами полнѣе описана хата — излюбленный мотивъ Ш. Большею частью хата лишь упоминается, обыкновенно съ добавкой эпитета «бѣлая»: «Хатки биленьки — мовъ дити въ билыхъ сорочкахъ», «хатына, неначе дивчина, стоить на прыгори». Въ несчастныхъ семьяхъ хата «пусткою гніе», покои немазаны, сволокъ немыйтый. Лучшія описанія хаты — въ стихотв. «Хатына» и «Вечір». Свообразны сравненія и образы: погорѣлая хата — истомленное сердце, хата — славянство, хата — могила. Молодость, молодія дѣти обрисованы въ духъ народной словесности, мѣстами какъ подражаніе и перепѣвъ. Дивчина входитъ во многія стихотворенія; чаще всего описаніе дѣвической красоты, любви, дивованія. Отношеніе поэта къ дѣвушкамъ — глубоко гуманное. Одно изъ лучшихъ стихотвореній Ш. въ этомъ отношеніи «И станомъ гнучнымъ» написано подъ влияніемъ извѣстной «Молитвы» Лермонтова. Съ чувствомъ искренней горести поэтъ рисуетъ паденіе дѣвушки. Въ «Черниці Марьяна» и «Назаръ Стодола» описаны вечерники, сговоръ, коровай, весіле, бракъ неравный по лѣтамъ, бракъ неравный по общественному положенію. Потребность въ семейной жизни отмѣчена во многихъ мѣстахъ «Кобзаря». Въ особенности видное значеніе въ поэзіи Ш. имѣютъ дѣти. Въ русской литературѣ нѣтъ ни одного писателя, у котораго такъ много мѣста было бы отведено дѣтямъ. Причинъ тому были сильныя личныя впечатлѣнія поэта изъ тяжелого его дѣтства и его любви къ дѣтямъ, подтверждаемая, помимо «Кобзаря», и многими біографическими данными, въ особенности характерными воспоминаніями г-жи Крапивной. Незаконнорожденные дѣти или байстрюки встрѣчаются на многихъ страницахъ Кобзаря, какъ темное пятно крѣпостного быта. Семейныя отношенія выражены въ обрисовкѣ матери вообще, отношеній между матерью и сыномъ, отношеній между матерью и дочерью. Повсемѣстно разсѣяно много народно-поэтическихъ элементовъ, частью какъ результатъ прямого заимствованія изъ народной поэзіи, частью какъ наблюденіе надъ живою дѣйствительностью. Отношеніе отца къ сыну въ «Сотникѣ» построено на нѣсколькомъ исключительномъ мотивѣ любви къ одной и той же женщинѣ. Одинъ изъ самыхъ излюбленныхъ мотивовъ Ш. — покрывта. У Ш. былъ предшественникъ, касавшійся этого мотива — Г. О. Квятка. Въ народной поэзіи покрывта встрѣчается рѣдко, кое-гдѣ въ пѣсняхъ, да и то большею частью мимоходомъ и описательно. Ш. принадлежитъ заслуга обстоятельного изученія социальныхъ условій, порождавшихъ, при крѣпостничествѣ, покрывтокъ, и заслуга изображенія ихъ не только художе-

ственного, но и гуманнаго. Поэтъ не жалѣлъ темныхъ красотъ при описаніи горемычной доли покрывтки, мѣстами не безъ крупныхъ преувеличеній. Въ дѣйствительности «покрываніе» сходило для дѣвчѣ легче, при значительной снисходительности общественного мнѣнія (о покрывткахъ, какъ бытовомъ явленіи, см. замѣтку Фоявъ-Носа въ «Кіевской Старинѣ» 1882 г. III, 427—429). Большаго сочувствіемъ Ш. пользовались также наймычки. Шѣлая поэма, лучшее произведеніе Ш., посвящено наймычкѣ и получило такое заглавіе. Если бы Ш. не написалъ ни одной строчки, кромѣ «Наймычки», то этой поэмы было бы достаточно, чтобы поставить его во главѣ малорусской литературы и въ одинъ рядъ съ наиболее крупными славянскими гуманными поэтами. Въ то время какъ народная поэзія оставляетъ безъ вниманія старость, Ш. съ любовью относится къ старикамъ и старухамъ — бѣднымъ вдовамъ. Таково симпатичное изображеніе дѣда, вспоминающаго о молодости, дѣда въ семейной обстановкѣ, съ внуками, стараго кобзаря Черевендѣ. Образъ смерти въ стихотвореніи «По надъ полемъ иде» и въ «Невольникѣ» въ видѣ косаря — образъ традиціонный, стоющій въ близкой связи съ произведеніями поэзіи и искусства какъ южно-русскихъ, такъ и западно-европейскихъ. Стихотвореніе это, при всемъ томъ, отличается въ высшей степени своеобразнымъ, чисто украинскимъ характеромъ, какъ образцовая національная обработка широкато международнаго культурнаго мотива.

Изученіе Ш., какъ живописца, представляется труднымъ дѣломъ, по разбросанности и малой доступности его произведеній, лишь случайно и въ очень маломъ числѣ попадавшихъ на выставки. Большая часть рисунковъ Ш. хранится въ Черниговѣ въ музеѣ Тарновскаго. Издано очень немногое и въ отрывочной формѣ. Ислѣдованій и описаній мало (Шугурова, Русова, Горленка, Кузьмина, Гринченка); ислѣдованія кратки, касаются частныхъ вопросовъ; еще недавно, въ декабрѣ 1900 г., г. Кузьминъ не безосновательно жаловался, что о Ш., какъ художникѣ, «почти ничего не говорилось». Мнѣнія о Ш., какъ рисовальщикѣ, значительно расходятся. Такъ, г. Кузьминъ говоритъ, что «Шевченко по справедливости можетъ быть приписана слава едва ли не перваго русскаго офортиста въ современномъ значеніи этого слова». Еще раніе Сошенко усматривалъ въ Ш. живописца не послѣдней пробы. Иначе смотритъ г. Русовъ (въ «Кіевской Старинѣ», 1894 г.). По его мнѣнію, Ш. въ живописи былъ лишь «фотографомъ окружающей природы, къ которой и сердце его не лежало, и въ созданіи жанра онъ не пошелъ дальше ученическихъ пробъ, шутокъ, набросковъ, въ которыхъ, при всемъ желаніи найти какую-либо художественную идею, мы уловить ее не въ состояніи, до такой степени неопредѣленна композиція рисунковъ». И Кузьминъ, и Русовъ признаютъ въ живописи Ш. несоответствіе ея поэтическимъ его сюжетамъ, но въ то время какъ г. Русовъ усматриваетъ въ этомъ недостатокъ, г. Кузьминъ, напротивъ,

видит достоинство. Чтобы определить значение Ш., как живописца и гравера, нужно описать его произведение в совокупности и с разных исторических точек зрения, и подогнать их под то или другое излюбленное требование. Ш. заслуживает изучения, как сила, оразившая на себя настроения эпохи, как ученик определенных художественных течений. Кто пожелает ознакомиться обстоятельно со школой Брюллова и выяснить его влияние, тот некоторую долю отбета найдет в рисунках и картинах Ш. Кто пожелает изучить влияние в России Рембрандта, тот также не может обойти Ш. Он относился к искусству с глубокой искренностью; оно доставляло ему утешение в горькие минуты его жизни. Рисунки Ш. имеют немалое значение для его биографии. Есть рисунки, взятые прямо из окружающей поэта бытовой обстановки, с хронологическими датами. Распределенные по годам (что сделано уже отчасти г. Гринченком во 2-м каталоге музея Тарновского), рисунки в совокупности обрисовывают художественные вкусы и стремления Ш., и составляют важную параллель к его стихотворениям. Кроме автобиографического значения, рисунки Ш. имеют значение историческое. Одно время поэт, по поручению Киевской археологической комиссии, срисовывал малорусские памятники старины в Переяславъ, Субботинъ, Густыни, Почаевъ, Веркахъ, Потавахъ. Тут находятся рисунки домика Котляревского, развалины Густынского монастыря до исправления, места погребения Курбского и др. В настоящее время историческое значение имеют многие жаровые рисунки. Таковы, напр., рисунок «В белое время» (въ собраніи С. С. Вогкина въ СПб.). На рисунке изображено впазаніе в бурштенам, печальная «зеленая улица». Протворенный къ наказанію сбросил сорочку; у ногъ его валяются святые тяжелые желѣзные кандалы. Передъ нимъ тянется длинный рядъ его невольныхъ палачей. Вблизи ведро, должно быть, съ водою. Вдали на горѣ очертаніе крѣпости. Это — правдивая страница изъ исторіи русскаго брата. Вспоминная однажды, въ концѣ своей жизни, солдатчину, Ш. досталъ изъ альбома этотъ рисунокъ и далъ своему ученику Сухонову такое поясненіе его, что тотъ тронуть былъ до слезъ, и Ш. послѣдшилъ утѣшить его, сказавъ, что этому звѣрскому изтязанію наступилъ конецъ. Историческое значеніе имѣть вышѣ и бытовой въ свое время рисунокъ «Говарищи», изображающей тюремную камеру съ двумя скованными арестантами, при чемъ желѣзная цѣпь идетъ отъ руки одного арестанта къ ногѣ другого — превосходная иллюстрація къ книгѣ А. Ф. Коня о докторѣ Гаазѣ. Характерно обрисована вся тюремная обстановка. Есть еще одна сторона въ рисункахъ Ш., весьма любопытная — этнографическая. Если разобратъ многочисленные рисунки Ш. съ фольклорными цѣльми, то въ итогѣ получится весьма этнографическая коллекція. Такъ, для ознакомленія съ постройками могутъ пригодиться старинное зданіе въ украинскомъ селѣ, комора въ Потокѣ, бать-

ковская хата; для ознакомленія съ костюмами — армарка, дѣвушка, рассматривающая рушникъ, женщина въ намитѣ выходящая изъ хаты, «коло кашп» (четыре крестьянина ѣдутъ подъ вербой кашу изъ казанка), «знахаръ», въ костюмѣ, характерномъ для крестьянъ Киевской губ., «старосты» въ интересный моментъ подачи невѣстой рушниковъ и мн. др. Для малорусскаго жанра стараго времени интересны рисунки чумаковъ въ дорогѣ среди кургановъ, бандуриста, дѣда у царини, пасѣчника, волостного суда («судня рада») съ подписью: «отаманъ сбора на село громаду, колы що трапцяца незвычайне, на раду и судѣ. Громада, порадывши и посудывши добре, расходять, пѣючи по царин пззовови» и др. Въ этихъ рисункахъ Ш. является достойнымъ современникомъ Федотова. Ограниченное мѣстное значеніе имеютъ многочисленные рисунки среднеазиатской природы — той пустынной, степной обстановки, среди которой Ш. вынужденъ былъ влечь свою жизнь: бѣдная природа, песчаные бурханы, скалистые берега рѣкъ, рѣдкіе кустарники, группы солдатъ и татаръ съ верблюдами, магометанскія кладбища. Рисунки этого рода, сохранившіеся въ значительномъ количествѣ и болѣею частью прекрасно исполненныя, могутъ послужить хорошей иллюстраціей къ некоторымъ горестнымъ стихотвореніямъ Ш. изъ первыхъ талостныхъ лѣтъ его ссылки. Картины Ш. масляными красками очень мало; Ш. лишь рѣздка прибѣгалъ къ кисти. Судя по обстоятельному каталогу г. Гринченка, въ богатомъ собраніи Тарновскаго въ Черниговѣ (свыше 300 №№) находятся всего лишь четыре картины Ш. масляными красками — «Катерина», «Голова молодого дельвѣка», «Портретъ кн. Репнинной» и «Кочубей». Г. Горленко въ «Киев. Стар.» 1888 г. указываетъ еще на три картины Ш. масляными красками — пасѣчникъ, портретъ Маевской и собственный портретъ. Въ Харьковѣ, въ частномъ музеѣ В. Г. Филонова, находится приписываемая кисти Ш. большая картина Ш. «Спаситель», вышиной аршина два и шириной полтора. Работа чистая, краски свѣжія, отлично сохранившіяся, но стиль чисто академическій. Христосъ изображенъ по поясъ, въ профиль, со взоромъ, обращеннымъ на небеса. Въ музеѣ искусствъ и древностей харьковскаго университета находится небольшая картина Ш., написанная на холстѣ масляными красками, съ подписью Флой краской: «Та нема гирше такъ накому, якъ бурлаки молодому». На картинѣ полное изображеніе пожилого малоросса, съ небольшимъ усамъ, безъ бороды и безъ бакенбардъ. Улыбка на лицѣ не отвѣчаетъ надписи. Фонъ картины почти совсѣмъ черный. Замѣтно влияние Рембрандта, котораго Ш. рано полюбилъ. По словамъ В. В. Тарновскаго, Ш. въ академіи называли русскимъ Рембрандтомъ, по существовавшему тогда обыкновенію давать наиболѣе даровитымъ ученикамъ имена излюбленныхъ художниковъ-образцовъ, съ манерой которыхъ работы этихъ учениковъ имѣли наиболѣе сходства. Въ ортахъ Ш. обнаруживаются характерныя черты работъ великаго голландца: тѣ

же неправильные, пересѣкающіеся въ самыхъ разнообразныхъ направленныхъ штрихи — длинные, частые — для фоновъ и затемненныхъ мѣстъ, мелкіе, почти обрывающіеся въ точки въ мѣстахъ свѣтлыхъ, при чемъ каждая точка, каждый мелчайшій завитокъ, являются органически необходимыми, то какъ характерная деталь изображаемаго предмета, то для усиленія часто свѣтового эффекта. Въ послѣднее время рисунки Ш. случайно попадали и на выставку гоголевско-жуковскую въ Москвѣ въ 1902 г., и на выставку XII археологическаго съѣзда въ Харьковѣ въ 1902 г., но здѣсь они терались въ массѣ другихъ предметовъ. Въ Харьковѣ были выставлены двѣ гравюры Ш. 1844 г. — «Судья рада» и «Дары въ Чигиринѣ», обѣ изъ коллекцій проф. М. М. Коваловскаго въ Двурѣчномъ Кутѣ, Харьковскаго уѣзда. Въ печати неоднократно было высказано пожеланіе (напримѣръ, г. Горленкомъ въ «Кіевской Старинѣ» 1888 г.), чтобы всѣ рисунки и картины Ш. были воспроизведены и изданы въ формѣ собранія, что весьма пригодно было и для исторіи русскаго искусства, и для біографіи Ш.

**Литература** о Ш. весьма велика и очень разбросана. Все вышедшее до 1884 г. указано въ «Показаніи новой укр. литер.» Комарова (1888) и въ «Очеркахъ истор. укр. литер. XIX стол.» проф. Петрова, 1884 г. Издано много воспоминаній о Ш. (Костомарова, Чужбинскаго, Чалаго, Юнге, Тургенева и др.), много біографій (лучшія — М. К. Чалаго, 1882 г., и А. Я. Конисскаго, 1898 г.), много популярныхъ брошюръ (лучшія — Маслова и Вѣтринскаго), много критическихъ разборовъ отдѣльныхъ произведеній (напримѣръ, Франко о «Перебендѣ», Которудзы о «Полтавѣ»). Ежегодно февральская книжка «Кіев. Стар.» приноситъ изслѣдованія и матеріалы о Ш., иногда новые и интересные. Во Львовѣ много лѣтъ уже работаетъ научное общество («Товариство») имени Ш., въ изданіяхъ котораго находятъ мѣсто цѣныя изслѣдованія о Ш., напр. изслѣдованіе г. Колессы о вліяніи Мицкевича на Ш. И въ другихъ галицко-русскихъ періодическихъ изданіяхъ разбросано немало статей о Ш., иногда оригинальныхъ по точкѣ зрѣнія, напр. ст. Студинскаго объ отношеніи Ш. къ Н. Маревичу въ «Зорѣ» 1896 г. Какъ историческія, такъ и публицистическія изданія даютъ мѣсто статьямъ о Ш.; такъ, въ «Вѣсти. Европы» напечатаны воспоминанія Юнге, въ «Русской Старинѣ» — письма Жуковскаго къ гр. Барановой по поводу выкупа Ш. изъ неволи, въ «Недѣлѣ» 1874 г. (№ 37) — статья о Ш., въ дополненіе къ лекціямъ профессора О. Э. Миллера по исторіи новѣйшей литературы. Въ лучшихъ общіхъ курсахъ (напр. «Очеркахъ» проф. Н. И. Петрова) Ш. отведено много мѣста. Въ разныхъ провинціальныхъ газетахъ и литературныхъ сборникахъ разбросаны статьи о Ш., иногда не лишеныя интереса, напр., ст. Конисскаго о морѣ въ стихотвореніяхъ Ш. въ № 30 пр. крѣпавшася одесскаго изд. «По морю и сушѣ» 1895 г., свѣдѣнія о народныхъ преданіяхъ или мнѣяхъ о Ш. въ «Харьков. Вѣд.»

1894 г., № 62 и друг. Полныя изданія «Кобзаря» — заграничныя (лучшее — львовское, въ 2 т., подъ редак. Огоновскаго). Въ Россіи всѣ изданія «Кобзаря» сокращенныя, съ пропускомъ рѣкихъ политическихъ стихотвореній. Исторія изданій «Кобзаря» указываетъ на чрезвычайно быстрое его распространеніе въ новѣйшее время, въ зависимости отъ развитія образованія. Первое изданіе (Мартоса) вышло въ 1840 г. Черезъ 4 года появилось 2-е изданіе «Кобзаря», куда вошли уже «Гайдамаки». Третье изданіе вышло въ 1860 г., послѣ возвращенія поэта изъ ссылки. Оно появилось благодаря матеріальной поддержкѣ со стороны извѣстнаго сахарозаводчика Кіевской губерніи, Платона Смирненко. Это изданіе встрѣтило въ Петербургѣ очень сильныя препятствія со стороны цензуры и только благодаря заступничеству министра народнаго просвѣщенія Ковалевскаго увидѣло Божій свѣтъ. Въ 1867 г. появляется «Чигиринскій торбаніастъ — пѣвецъ» (4 изд. «Кобзаря»). Въ томъ же году Кожанчиковъ издаетъ сочиненія Ш., въ двухъ томахъ, содержащихъ въ себѣ 184 пьесы. Черезъ два года вышло 6-е изданіе Ш. Съ тѣхъ поръ въ продолженіе 14 лѣтъ (1869—83) стихотворенія Ш. не издавались въ Россіи, но выдержали въ самое короткое время (1876—81) четыре изданія въ Прагѣ и Львовѣ. 7-е изданіе (1884) «Кобзаря» Ш. появилось въ Петербургѣ. Съ этого времени «Кобзарь» выдержалъ болѣе 7 изданій въ значительномъ числѣ экземпляровъ (одно изд., напр., въ 60 тыс., другое въ 20 тыс. и т. д.). Изъ отдѣльныхъ произведеній Ш. въ большомъ количествѣ (50 тыс. экз.) издана была «Наймичка» (Харьковъ, 1892).

*Н. Сумиловъ.*

**Шевыревъ** (Иванъ Яковлевичъ) — зоологъ, род. въ 1859 г. въ г. Харьковѣ. Среднее образованіе получилъ въ харьковской 3-й гимназіи, гдѣ кончилъ курсъ въ 1878 г. Затѣмъ поступилъ въ харьковскій университетъ на физико-математическій факультетъ. Былъ воспитателемъ при пансіонѣ гимназіи Гуревича въ 1884 г. Въ 1887 г. занялъ должность ассистента при кафедрѣ зоологіи въ спб. лѣсномъ институтѣ и въ настоящее время служитъ въ министерствѣ земледѣлія и государственныхъ имуществъ. Напечаталъ рядъ замѣтокъ и статей по антомологіи и о вредныхъ насекомыхъ. Подъ его редакціей изданы переводы сочиненій Фабра и Штадфуца.

**Шевыревъ** (Степанъ Петровичъ, 1806—1864) — историкъ русской словесности, критикъ и поэтъ. Изъ дворянъ Саратовской губ. Въ 1818 г. Ш. былъ отданъ въ московскій университетскій пансіонъ; въ это время здѣсь директоромъ былъ Прокоповичъ-Антонскій, а инспекторомъ — Ив. Ив. Давыдовъ, тогда еще шлеягланецъ. При пансіонѣ было литературное общество; основанное Жуковскимъ, оно читло и хранило его традиціи. Вообще въ пансіонѣ романтическія вліянія были преобладающими. Всегда необыкновенно усерднымъ и славолюбивымъ, Ш. кончилъ первый въ 1822 г. пансіонъ, хотѣлъ перейти въ университетъ и держалъ здѣсь кандидатскій экзаменъ, но по формальнымъ условіямъ не могъ сдѣлать этого. Все-таки онъ нѣкоторое

время посещалъ университетъ и слушалъ лекціи Каченовскаго, Мерзлякова, Давыдова. Въ концѣ 1823 года онъ опредѣлился на службу въ московскій архивъ министерства иностранныхъ дѣлъ. Здѣсь вошелъ онъ въ кружокъ своихъ сослуживцевъ, «архивныхъ юношей», дѣятельно занимавшихся нѣмецкимъ романтизмомъ и Шеллинговой философій (бр. Кирѣевскіе, бр. Веневитиновы, Титовъ, Мельгуновъ и др.). Другой кружокъ, въ которомъ бывалъ Ш., собрался у Рачка: тутъ занимался извѣстной литературой. Въ это же время Ш. сошелся съ Погодиннымъ; знакомство перешло въ тѣсную дружбу до самой смерти. Ш. всегда былъ вѣрнымъ соратникомъ Погодина, помощникомъ въ его литературныхъ предпріятіяхъ. Главнымъ предметомъ занятій Ш. въ первые годы по окончаніи курса были нѣмецкая литература и Шеллингова философія. Романтизмъ и Шеллингъ повліяли существеннымъ образомъ на складъ мировоззрѣнія Ш. и на его теоретическіе взгляды въ области искусства. Въ 1825 г. Ш., вмѣстѣ съ Титовымъ и Мельгуновымъ, перевелъ книжку Така и Вагенродера: «Объ искусствѣ и художникахъ»: въ этой книгѣ искусство почти отожествлялось съ религіей. Въ это время Ш. началъ печатать свои стихи, но особенный просторъ его литературнымъ занятіямъ открылся съ основаніемъ въ 1827 г. «Моск. Вѣстника». Журналъ звали молодые московскіе шеллингианцы, Пушкинъ принялъ его подъ свое покровительство; редакція была поручена Погодину. Ш. былъ его ближайшимъ помощникомъ; онъ печаталъ тутъ свои теоретическія статьи, стихотворенія и многочисленныя переводы. Крупнѣйшіе изъ послѣднихъ—переводы «Лагера Валленштейна» и «Конрада Валленрода». Критическія статьи Ш. въ «Моск. Вѣстникѣ» были направлены противъ Булгарина, «Телеграфа» и «Сѣврной Пчелы». Не смотря на незначительное распространеніе журнала, статьи Ш. пользовались нѣкоторымъ вліяніемъ; его эстетическіе разборы, обнаруживавшіе знакомство съ нѣмецкой эстетикой, были шагомъ впередъ сравнительно съ эпитадами Мерзлякова. Особенную славу доставилъ Ш. разборъ второй части «Фауста»: ничего замѣчательнаго этотъ разборъ не представлялъ, но онъ вызвалъ комплиментъ Гёте. Въ 1829 г. Ш. принялъ предложеніе кн. Зинаиды Волконской заняться воспитаніемъ ея сына и уѣхалъ въ Италию. Здѣсь онъ пробылъ до половины 1832 г. За границей Ш. много и усидчиво занимался западными литературными и искусствомъ, главнымъ образомъ итальянскимъ; въ этотъ періодъ онъ сильно увлекался опытами въ драматическомъ родѣ, но изъ нихъ ничего не вышло. Изъ Італіи Ш. присылалъ свои стихи и путевыя замѣтки въ различные журналы («Галагея», «Московскій Вѣстникъ», «Телескопъ», «Литературная Газета»). Въ «Телескопѣ» же онъ помѣстилъ крупнѣйшее свое заграничное произведеніе: «О возможности ввести итальянскую октаву въ русское стихосложеніе, съ приложеніемъ въ качество образца перевода этимъ размѣромъ VII пѣсни «Освобожденнаго Іерусалима». Важнѣйшее изученіе памятниковъ искусства и такихъ

теоретиковъ, какъ Винкельманъ и Лессингъ, заставило Ш. измѣнить взгляды на теорію искусства и отказаться отъ метода и крайностей романтической эстетики. Ш., по его словамъ, увидѣлъ, какъ безплодны одні эстетическія воззрѣнія отвлеченныхъ теоретиковъ Германіи, и для него выяснилась необходимость изученія теоретическихъ вопросовъ въ ихъ историческомъ развитіи и ихъ связи съ произведеніемъ поэзій. Вернувшись изъ-за границы, Ш., по предложенію С. С. Уварова, занялъ мѣсто адъюнкта по кафедрѣ исторіи русской словесности. Такъ какъ онъ не имѣлъ ученой степени, то факультетъ, принявъ во вниманіе его изслѣдованіе объ октавѣ, обязалъ его представить диссертацию: въ 1833 г. Ш. написалъ съ этой цѣлью изслѣдованіе «Дать ли его вѣкъ» («Учен. Зап. Моск. Univ.», 1833, № 5; 1834, № XI). Первые университетскіе курсы Ш. были посвящены всеобщей исторіи поэзій и теоріи поэзій (1834—1836). Его чтенія были напечатаны въ 1836 г.: «Исторія поэзій» (томъ 1-й, единственный), содержащій въ себѣ исторію поэзій индійцевъ и евреевъ, съ приложеніемъ двухъ вступительныхъ чтеній о характерѣ образованія и поэзій главныхъ народовъ новой Западной Европы» и «Теорія поэзій въ историческомъ развитіи у древнихъ и новыхъ народовъ» (въ 1887 г. обѣ эти книги вышли вторымъ изданіемъ). Въ свое время обѣ эти книги, являвшіяся солидными композиціями, стояли на уровнѣ науки и представляли послѣднее слово университетской эстетики. Въ основу изслѣдованій Ш. были положены здравыя мысли объ историческомъ изученіи поэзій, какъ основанія всякихъ эстетическихъ теорій («поэзія лучше, многостороннѣе опредѣляется въ исторіи, нежели въ эстетикѣ»), о первенствѣ искусства передъ теоріей («Въ наукѣ знаніе образцовъ, исторія поэзій должна предшествовать ея теоріи; настоящая теорія можетъ быть создана только вслѣдствіе историческаго изученія поэзій»). Въ изложеніи исторіи поэзій Ш. слѣдовалъ главнымъ образомъ Шлегелю, а образцомъ эстетики для него былъ трудъ Жанъ-Поля. Главнымъ предметомъ его университетскаго курса была исторія русской словесности, преимущественно древней. Съ ученой точки зрѣнія, его курсъ, основанный на изученіи сырого матеріала и впервые систематически вводившій въ академическій обиходъ древнюю словесность, имѣлъ извѣстное значеніе, хотя нужно признать, что лучшіе ученики Ш.,—Вусловъ и Тихоновъ,—ученики его только формально и не изъ лекцій Ш. вынесли свой обильный результатъ метода. «Чтенія по исторіи русской словесности» были главнымъ ученымъ трудомъ Ш. (отд. изд. ч. 1—1846; ч. 2—1846; ч. 3—1853; ч. 4—1860; переиздано въ 1887 г. въ СПб.). Въ настоящее время они любопытны лишь какъ образецъ своеобразной публицистики. Ш. принималъ дѣятельное участіе въ текущей литературѣ и въ наполнявшей журналистику того времени борьбѣ западниковъ съ славянофилами. Не смотря на то, что Ш. былъ въ хорошихъ личныхъ отношеніяхъ съ славянофилами и, выступая на защиту ихъ взглядовъ,

искренно считалъ себя ихъ приверженцемъ, Ш., какъ и его друга, Погодина, нельзя отождествлять съ славянофилами. Въ личности Ш. совершенно не было тѣхъ замѣчательныхъ достоинствъ, которыя такъ отличали первыхъ славянофиловъ, не было ни благородства, ни возвышеннаго идеализма; наоборотъ, онъ былъ полонъ житейскою благоразуміемъ, которое помогало ему устраивать свою судьбу. Это было человѣкъ самолюбивый до мелочей, любитель почестей, искательный и готовый при случай подгадать» («Рус. Старина», 1886, авг.). Ш. являлся представителемъ теорій официальной народности: ей онъ служилъ и въ жизни, и въ своихъ сочиненіяхъ. Какъ журналистъ, Ш. выступалъ въ «Моск. Наблюдатель» (первой его редакціи, осн. въ 1835 г.) и «Москвитиниѣ» (осн. въ 1841 г.). Крупнѣйшія статьи Ш. въ первомъ журналѣ («Словесность и торговля», «Брамбеусъ и юная словесность») были направлены противъ авторитетной въ то время «Библиотеки для Чтенія» Сенковского. Центр публицистической дѣятельности Ш.— въ статьяхъ «Москвитини», въ которыхъ Ш. велъ борьбу съ западничествомъ и съ такимъ противникомъ, какъ Вѣльскій. Онъ защищалъ основы ученія и полемизировалъ. Пуская въ ходъ всевозможныя риторическія фигуры, Ш. доводилъ до утробки положенія славянофиловъ: одной изъ любимыхъ его темъ было гнѣніе Запада; цивилизацію западную онъ считалъ ядовитой, весь Западъ представлялся ему гниющимъ трупомъ. «Въ нашихъ дружескихъ тѣсныхъ сношеніяхъ съ Западомъ мы имѣемъ дѣло съ человѣкомъ, носимымъ въ себѣ злой, заразительный недугъ, окруженнымъ атмосферой опаснаго дыханія. Мы цадемся съ нимъ, дѣлимъ трапезу мысли, пьемъ чашу чувства»—въ образцѣ риторическихъ словозверженій Ш. («Взглядъ русскаго на образование Европы», «Москвит.», 1841, № 1). Такія два явленія, какъ реформація и революція, казались Ш. просто болѣзнями. Въ своихъ статьяхъ о литературныхъ произведеніяхъ, писанныхъ въ такомъ же напыщенномъ тонѣ, Ш. дѣлалъ сравнительныя историко-литературныя сопоставленія и эстетическую оцѣнку, но онъ положительнo не обладалъ литературнымъ вкусомъ. Висмѣливая всѣхъ новыхъ писателей, которые выдвигались въ западнеческой литературѣ, Ш. писалъ восторженные статьи о Бенедиктѣ, высокомерно отзывался о поэзіи Лермонтова, выставляла на первый планъ Масальскаго и Каменскаго и т. п. (см. обзоры словесности въ «Москвитини»). Въ 1844 г., въ рендантѣ къ лекціямъ Грановскаго, Ш. прочелъ публичный курсъ исторіи русской словесности, потомъ изданный «Исторія русской словесности» посвящена была проповѣди тѣхъ же идей. Въ древнюю Русь Ш. помѣщалъ всѣ свои идеалы нравственнаго развитія. Высшій идеалъ для личности и народа видѣлъ Ш. въ смрениіи; весь смыслъ прошлой исторіи и политика будущаго заключалась въ «приниженіи личности». Ш. доходилъ въ своемъ увлеченіи до того, что философію Гегеля выводилъ изъ мыслей посланія Нифифора къ Мономаху. Въ полемикѣ Ш.

съ Бѣлинскимъ встрѣчается цѣлый лексиконъ ругательства по адресу послѣдняго: «рыцарь безъ имени, литературный бобыль, журнальный писака навеселѣ отъ вѣмской эстетики» и т. д. Немудрено, что Ш. былъ постоянной мишенью для Бѣлинскаго, высмѣивавшаго его язвительно и тонко. Кромѣ теоретическихъ и полемическихъ, Ш. не пренебрегалъ и другими путями для своей защиты. По поводу «Шохаляева слова Петру Великому» Никитенка Ш. писалъ: «это и неприлично, и безнравственно въ смыслѣ и религіозномъ и патристическомъ, и исторически ложно». Вѣльскому эта фраза казалась доносомъ. Въ 1837 г. онъ былъ сдѣланъ экстраординарнымъ профессоромъ, а по уходѣ И. И. Давыдова, въ 1847 г., занялъ катедру по исторіи русской словесности и былъ назначенъ деканомъ. Кромѣ того, Ш. прошелъ всѣ академическія степени, кончая степенью ординар. академика. Энергична была дѣятельность Ш. передъ столѣтнимъ юбилеемъ университета: онъ написалъ исторію университета, издалъ биографическій словарь профессоровъ, въ которомъ ему принадлежало нѣсколько біографій. Изъ другихъ трудовъ Ш. выдается «Описание пѣзджи въ Вѣлозерскій монастырь», интересное для историка древней письменности. Ш. не пользовался симпатіями ни въ студенческой средѣ, ни въ профессорской. Въ профессорской средѣ Ш. вызывалъ большое неудовольствіе своей рѣзкостью, придирчивостью. Даже его другъ Погодинъ отзывался о немъ слѣдующимъ образомъ: «съ возбужденными всегда нервами вслѣдствіе усиленной работы и разнообразныхъ занятій, онъ дѣлался иногда, можетъ быть, неприятнымъ или даже тяжелымъ, вслѣдствіе своей высказательности, требовательности, запальчивости и невожатности на языкѣ». Въ 1857 г. неожиданно завершилась служебная дѣятельность Ш. На заведеніи совѣта московскаго художественнаго общества Ш. заглѣлъ жестокою ссорю съ гр. Бобринскимъ; протестъ послѣдняго противъ нѣкоторыхъ русскихъ порядковъ Ш. принялъ за попытку опозорить и унижить Россію и счелъ нужнымъ вступить за родину. Послѣ обмѣна ругательства произошла свалка: гр. Бобринскій смялъ Ш. и даже повредилъ ему ребро. По Высочайшему повелѣнію, Ш. былъ уволенъ отъ должности профессора. Первоначально ему было предписано выѣхать въ Ярославль, и только въ виду его болѣзни онъ былъ оставленъ въ Москвѣ для излеченія. Эта катастрофа надломилла силы Ш. Онъ занимался еще исторіей словесности, но уже не такъ напряженно. Въ 1860 г. онъ выѣхалъ за границу и уже не возвращался въ Россію. Въ 1861 г. онъ прочелъ во Флоренціи курсъ по исторіи русской литературы, изданный въ 1862 г. («Storia della letteratura russa»); въ 1863 году о томъ же читалъ лекціи въ Парижѣ («Лекціи о русской литературѣ, читанныя въ Парижѣ въ 1862 г.», СПб., 1884; см. также т. 33-й «Сборн. отд. русс. яз. и слов. Акад. Наукъ»). Въ Парижѣ и умеръ Ш., 8 мая 1864 г. Главнымъ источникомъ біограф. свѣдѣній о Ш. является «Словарь профес. Моск.

Унив.» (т. II, автобиография); см. Погодина, «Воспоминания о Ш.» («Журн. М. Н. Пр.», 1869, кн. 2) и трудъ Варукова, «Жизнь и труды Погодина». См. также ст. Тихонова въ «Сочиненияхъ» (т. III, вып. 2); некрологъ въ «Отчетахъ Имп. Акад. Наукъ отд. рус. яз. и слов. за 1855—1866 г.» (стр. 412—418); въ «Биографіи Кошелева» (т. I, вып. 2). Много данныхъ о Ш. раскрито по историч. журналамъ. Письма Ш. къ Голоду—въ «Отчетъ Публичной Библиотеки за 1893 г.». О Ш. говорится во всѣхъ сочиненияхъ, посвященныхъ сороковымъ годамъ. Тонкая и вѣрная характеристика Ш. дана Н. Г. Чернышевскимъ въ «Отчетахъ голевскаго періода» (СПб., 1892, стр. 106—155). О критич. статьяхъ Ш. см. въ книгѣ И. И. Иванова, «Исторія русской критики» (т. 2). *Ш.*

**Шевыревы**—старинный русскій дворянскій родъ, происходящій отъ «городовыхъ дворянъ», служившихъ по Юрьеву Польскому, *Наука и Авансія Борисовичи Ш.* (нач. XVII в.). Изъ этого рода происходилъ профессоръ Степанъ Петровичъ Ш. (см. выше). Родъ записанъ въ VI ч. родословной книги Саратовской губ. Есть еще два дворянскихъ рода Ш., болѣе поздного происхожденія.

**Шевыревъ** (Владиміръ Тимофеевичъ)—ординарный профессоръ зоологій с.-петербургскаго университета. Род. въ С.-Петербургѣ въ 1859 г.; первоначальное образованіе получилъ въ реформатскомъ церковномъ училищѣ; по окончаніи курса въ 1877 г. поступилъ студентомъ въ горный институтъ, а въ 1881 г. перешелъ въ слб. университетъ. Въ 1880 г. совершилъ по порученію русскаго энтимологическаго общества поездку въ Закавказье съ научной цѣлью. Въ 1885 г. перешелъ въ число студентовъ гейдельбергскаго университета и за все время студенчества работалъ въ зоологическомъ институтѣ профессора Бючли; въ 1888 г. удостоенъ философскимъ факультетомъ гейдельбергскаго университета золотой медали за конкурсную работу о глазахъ медузъ, а въ 1889 г. по выдержаніи экзамена и представленіи диссертациі «Beiträge zur Kenntniss des Acalerphenauges»—высшей степени (summa cum laude) доктора философіи. Въ 1889—90 г. совершилъ, подъ покровительствомъ Имп. русскаго географич. общества, кругосвѣтное путешествіе и посетилъ Сѣв. Америку, Сандвичевы острова, Новую Зеландію, Австралію и Зондскіе острова съ зоологической цѣлью; результатомъ этого путешествія была монографія: «Die geographische Verbreitung der Süßwasser-Protozoen», удостоенная Имп. акад. наукъ Брандтовской преміи. По возвращеніи изъ путешествія поступилъ ассистентомъ зоологическаго института политехникума въ Карlsruэ, а затѣмъ былъ назначенъ исполняющимъ должность директора Зоологическаго Института тамъ же. Весною 1891 г. перешелъ, въ качествѣ ассистента по зоологій въ гейдельбергскій университетъ и въ 1893 г. по представленіи диссертациі и выдержаніи экзамена былъ утвержденъ въ званіи приватъ-доцента зоологій при гейдельбергскомъ университетѣ. Въ 1894 г. выдержалъ маистерскій экзаменъ и защитилъ диссертацию: «Къ биологій простѣйшихъ» при

с.-петербургскомъ университетѣ, послѣ чего вернулся въ Гейдельбергъ исполняющимъ должность ордин. проф. зоологій и директора зоологическаго института гейдельбергскаго университета. Осенью того же года перешелъ въ С.-Петербургъ лаборантомъ вновь учрежденной особой зоологической лабораторіи Импер. акад. наукъ и занялся устройствомъ ея. Въ томъ-же году въ качествѣ приватъ-доцента началъ читать общій курсъ зоологій безапозвоначныхъ при слб. университетѣ. Въ 1896 г. получалъ степень доктора зоологій за диссертацию «Morphologie und Systematik Infusoria Aspirotricha» и былъ назначенъ экстраординарнымъ, а въ 1899 г. ординарнымъ профессоромъ зоологій с.-петербургскаго университета. Въ 1900—1901 г. состоялъ детальномъ физико-математическаго факультета того же университета. Научныя работы Ш. касаются главнымъ образомъ протистологій, изъ нихъ главнѣйшія: «Ueber die karyokinetische Kernteilung der Euglypha alveolata» («Morph. Jahrb.», т. 13); «Beitr. zur Kenntniss des Acalerphenauges» (ibid., т. 15; диссертациі); «Beitr. zur Kenntniss der holotrichen Infusorien» («Bibl. Zoolog.», т. 3); «Ueber die geographische Verbreitung der Süßwasser-Protozoen» («Mém. de l'Acad. Imp. des Sc. de St.-Petersb.», VII сер.); «Ueber einen neuen bacterienähnlichen Organismus des Süßwassers» («Verhandl. d. Naturh. medic. Ver. zu Heidelberg», т. V.); «Ueber einige ekto- und entoparasitische Protozoen der Cyclopiden» («Bulet. de la Soc. Imp. de Natur. de Moscou», 1893); «Ueber die Natur der sogen. Excretkörner der Infusorien» («Zeit. f. w. Zool.», т. 57); «Ueber die Ursache der fortschreitenden Bewegung der Gregarinen» (ibid., т. 58); «Къ биологій простѣйшихъ» («Зан. Имп. Ак. Наукъ», т. 75; диссертациі); «Organizaia und systemat. Infusoria Aspirotricha» («Mém. de l'Acad. de Sc. de St.-Petersb.», ser. VIII; диссертациі); «Beitr. zur Kenntniss der Radiolaria-Acanthometrea» (ibid., 1901). Въ настоящее время Ш. работаетъ надъ капитальной монографіей акантометриды для «Fauna u. Flora des Golfs von Neapel», порученной ему на IV международномъ зоологическомъ конгрессѣ, и былъ дважды командированъ съ этой цѣлью академіей и университетомъ на неаполит. зоол. станцію. Кромѣ того, Ш. напечаталъ рядъ статей по зоологій въ настоящемъ Словарѣ, въ которомъ съ 1897 г. состоитъ редакторомъ отдѣла біологическихъ наукъ.

**Шегарна**—рѣка Томской губ. и уѣзда, вытекаетъ изъ обширнаго Шегарскаго болота, на границѣ Кайнакскаго уѣзда, течетъ съ СВ, принимая въ себя слѣва р. Баксу (дл. 100 в.), поворачиваетъ къ С, впадаетъ въ р. Обь съ лѣвой стороны у Козарбакскихъ юргъ. Теченіе рѣки довольно извилистое и небыстрое до устья р. Баксы; судходна для средней величины лодокъ. Ш. изобилуетъ рыбой; долина ея довольно населена какъ русскими, такъ и обскими острками. Длина Ш. до 170 вер., ширина отъ 10 до 50 и болѣе саж.

**Шегерсваръ**—городъ въ южной Трансильваніи; памятенъ по происходившему около него, 19 (31) іюля 1849 г. (см. Венгерская

война, упорному бою рус. отряда ген. Лидерса съ венгерцами, подъ начальствомъ Бема. Бой продолжался до вечера и кончился поражениемъ венгерцевъ, потерявшихъ болѣе 2 тысячъ чел. и отступившихъ въ совершенномъ разстройствѣ.

**Шягъ** (Яковъ Schegk или Scheckius, 1511—1587) — нѣмецкій писатель. Образование получилъ въ Тюбингенѣ, гдѣ въ 1531 г. сталъ читать лекціи по латинскому языку и литературѣ. Затѣмъ изучалъ медицину, занявъ катедру по медицинѣ. Напечат.: «Praelectiones in Galeni librum de arte parva» (Франкфуртъ, 1549, 1589); «De plastica seminis facultate libri III» (Страсбургъ, 1580); «De calido et humido liber» (ib., 1580); «Fractationum physicarum et medicarum tomus I, septem libros complectens» (Франкф., 1585).

**Шегренъ** (Андрей Михайловичъ Sjögen) — русский академикъ, филологъ и лингвистъ (1794—1855). Образование получилъ въ боргосской гимназій и въ абоскомъ университетѣ. 16 июля 1819 г. III. получилъ степень доктора философіи, въ слѣдующемъ году переселился въ С.-Петербургъ, и принялся изучать русский языкъ и исторію, собирая въ то же время свѣдѣнія о живущихъ въ Россіи чудскихъ племенахъ. Въ 1821 г. онъ написалъ небольшую работу «о финскомъ языкѣ и литературѣ», обратившую на себя еще въ рукописи вниманіе графа Н. П. Румянцева. Послѣдній напечаталъ ее подъ загл.: «Ueber die finnische Sprache und ihre Literatur» (СПб., 1821). Въ 1823 г. III. получилъ мѣсто бібліотекаря у графа Н. П. Румянцева и въ томъ же году совершилъ съ научной цѣлью путешествіе по Новгородской и Олонечкой губерніямъ. Вслѣдъ затѣмъ ему было Высоч. пожаловано по 3000 руб. въ теченіе двухъ лѣтъ для научныхъ изслѣдованій о народахъ финскаго племени, живущихъ въ Россіи. III. объѣздилъ Новгородскую, Олонечскую, Выборскую, Куопіоскую, Улеаборскую губерніи, финскую Лапландію до Норвегіи и Варангеръ-фьорда, русскую Лапландію, посѣтилъ Архангельскъ и оттуда отправился въ Мезень. На возвратномъ пути въ Архангельскъ онъ заболѣлъ и вынужденъ былъ провести тамъ все лѣто. Въ виду этого срока его командировки былъ продолженъ еще на два года. Во время своего пребыванія въ Архангельскѣ III. привелъ въ порядокъ собранные имъ въ финской Лапландіи матеріалы и издалъ ихъ въ 1828 г. въ Гельсингфорсѣ на шведскомъ языкѣ подъ заглавіемъ: «Anteckningar om församlingarne i Kemi-Lappmark» (Замѣчанія о Кемі-лапландскихъ приходахъ). Въ 1826 г. онъ посѣтилъ Вологодскую, Казанскую и Пермскую губерніи. Извлеченія изъ его писемъ и отчета о путешествіи напечатаны въ «St.-Petersburgische Zeitung» (1827—29); «Journal de St.-Petersbourg» (1825—28) и «Abo-Tidningar» (1825—28). III. не успѣлъ выполнить всего намѣченнаго имъ плана и не посѣтилъ Западной Сибири и приволжскихъ губерній. Это объясняется тѣмъ, что онъ собиралъ матеріалы разнообразнаго содержанія — по исторіи, географіи, этнографіи, археологій, лингвистикѣ, климатологій и друг.; много такъ

же уходило времени на списываніе рукописей и документовъ изъ монастырскихъ, церковныхъ и городскихъ архивовъ. Въ 1829 г. III. былъ избранъ адъюнктомъ Императорской академіи наукъ. Въ слѣдующемъ году онъ напечаталъ: «Ueber den grammatischen Bau der Sürjänischen Sprache mit Rücksicht auf die Finnische» («Mémoires de l'Acad. imp. des sc. de St.-Petersb.», 1832, VI-я серия, т. I). За этижъ трудомъ посылдовалъ: «Ueber die älttern Wohnsitze der Jemen. Ein Beitrag zur Geschichte der Tshudischen Völker in Russland» (ib.); «Wann und wie wurden Sawolotschje und die Sawolokschen Tschuden Russisch? Ein kritischer Versuch zur Aufklärung der Geschichte des Russischen Nordens» (ib.); «Ueber die finnische Bevölkerung des St.-Petersburgischen Gouvernemens und über den Ursprung des Namens Ingermanland» (ib., т. II); «Was bedeutet das in den russischen Chroniken unter dem Jahre 1024 vorkommende Wort «Luda»? (ib). Въ 1831 г. III. былъ избранъ экстраординарнымъ академикомъ, а въ 1833 г. назначенъ бібліотекаремъ второго (иностраннаго) отдѣленія академической бібліотеки. Въ 1835 г. онъ отправился на Кавказъ, занялся тамъ изученіемъ осетинскаго и грузинскаго языковъ, собирая въ то же время этнографическія свѣдѣнія о кавказскихъ народностяхъ. Донесенія его объ этомъ путешествіи печатались въ «Bulletin Scientifique», т. I—II. Въ 1839 г. онъ напечаталъ: «De Finnis alisque Tschudicis gentibus scientia et usu metallorum antiquitus insignibus» («Bull. historico-philologique», т. VI), а въ 1844 г. «Осетинскую грамматику съ краткимъ словаремъ осетинско-россійскимъ и россійско-осетинскимъ», въ двухъ изданіяхъ, на русскомъ языкѣ и на нѣмецкомъ, за которую былъ награжденъ французскимъ институтомъ вольнеевской преміей. Въ томъ же году III. былъ избранъ ординарнымъ академикомъ по филологіи и этнографіи финскихъ и кавказскихъ племенъ, а въ слѣдующемъ году назначенъ директоромъ этнографическаго музея академіи. Въ 1846 г. III., по предложенію академика Брау, предпринялъ, въ качествѣ сотрудника Имп. рус. геогр. общества, путешествіе въ Лифляндію и Курляндію, результатомъ котораго явились слѣдующіе его труды: «Reise nach Liv- und Kurland zur genauen Untersuchung der Reste der Liven und. Krewingen» (1849); «Zur Ethnographie Livlands» («Bull hist.-phil.», т. VII, 1849); «Neue esthnische Uebersetzungen der Bachmeister'schen Sprachprobe» (ib., т. VIII). Ему также принадлежатъ: «Ossetische Studien mit besonderer Rücksicht auf die indo-europäischen Sprachen» («Mémoires de l'Acad. imp. des sc. de St. Petersb.», т. VII, 1848); «Очеркъ жизни и трудовъ Кастрена» («Вѣстникъ Имп. Рус. Геогр. Общ.», 1853, ч. VII) и много критическихъ разборовъ, и рецензій, напечатанныхъ въ изданіяхъ академіи наукъ. Полный списокъ трудовъ III., напечатанныхъ имъ съ 1821 по 1854 г., помѣщенъ въ «Учен. Запискахъ Имп. Акад. Наукъ по I и III отд.», 1855, стр. 569—583. См. также: «Академикъ А. М. Шегренъ» («Журналъ Министрства

Народнаго Просвѣщенія», 1855, ч. LXXXVI, отд. V, стр. 1—8).

**Шеде** (Макс - Эдуард - Германъ - Вильгельмъ Schede)—нѣмекій врачъ; съ 1872 до 1875 г. состоялъ доцентомъ хирургіи въ Галле, а съ 1875 до 1880 г. директоромъ хирургическаго отдѣленія берлинской городской больницы въ Фридрихсгайнѣ. Съ 1880 г. состоитъ главнымъ врачомъ хирургическаго отдѣленія городской больницы въ Гамбургѣ. Его труды: «Weitere Beiträge zur Behandlung von Gelenkrankheiten mit Gewichten» (въ «Langenbeck's Archiv», XII, 1871); «Ueber die tiefen Atherome des Halses» (ib., XIV, 1872); «Ueber Hand- und Fingerverletzungen» (въ «R. Volkmann's Samml. klin. Vorträge», 1871); «Symbolae ad helcologiam» (Талле, 1872); «Ueber die forcirte Taxis bei Brucheinklemmungen» («Centralbl. für Chir.», 1874); «Ueber Gelenkdrainage» (въ «Verhandl. der Deutschen Gesellsch. für Chir.», 1874); «Mittheilungen aus der chir. Abtheilung des Berliner städt. Krankenhauses im Friedrichshain» (Лип., 1878); «Die operative Behandlung der Harnleiterscheidenfisteln» («Centralbl. für Gynäkol.», 1881); «Zur Frage von der Jodoformvergiftung» («Centralbl. für Chir.», 1882); «Allgemeines über Amputationen, Exarticulationen und künstliche Glieder» (въ «v. Pitha und Billroth's Handb. der allgem. und spec. Chir.», 1882, т. II). Кромѣ того, онъ вмѣстѣ съ Лессеромъ и Тильманомъ основалъ въ 1874 г. журналъ «Centralblatt für Chirurgie» и редактировалъ его до 1880 г.

**Шеде** (Павелъ Schede, по-латыни Melissus)—нѣм. писатель (1539—1602). Образование получилъ въ Лейпзигѣ; былъ бібліотекаремъ въ Йейделбергѣ. Начеаталъ: «Pauli Melissi schediasmata poetica» (Гейдельб., 1574); «Odae palatinae» (ib., 1588); «Meletematum primum libri VIII» (1595). Издалъ также: «Psalmen in deutschen Gesangreimen» (ib., 1572). См. О. Taubert, «Paul S.» (Торгау, 1864).

**Шедлеръ** (Фридрихъ - Карлъ - Людвигъ Shodler, 1813—84)—нѣм. естествоиспытатель, изучалъ естественныя науки въ Гиссенѣ, съ 1835—38 г. состоялъ ассистентомъ у Либиха, затѣмъ путешествовалъ по Европѣ съ научными пѣльями, въ 1842 г. назначенъ преподавателемъ естествознанія при гимназій въ Вормсѣ и въ 1854 г. директоромъ реальнаго училища въ Майнцѣ. Изъ научныхъ трудовъ Ш. большую извѣстность получило его популярное изданіе «Das Buch der Natur» (2 т., Брауншв., 1846, 22-е изд., 1884), въ которомъ дано краткое изложеніе нашихъ познаній по всѣмъ отраслямъ естествознанія. Этотъ трудъ переведенъ почти на всѣ европейскія языки (перев. на русск. яз. Д. Панова, «Книга природы или англолюдія естественныхъ наукъ и т. д.», со мног. дополн., Москва, 1855). Кромѣ этого Ш. начеаталъ: «Chemie der Gegenwart» (1853); «Atlas der chemischen Technik» (1873). Ш. издалъ школьное изданіе книги Брема: «Thierleben» (3 т., 1867—69) и состоялъ сотрудникомъ при составленіи «Handbuch der Naturkunde» Вагнера и «Handwörterbuch der Chemie», Либиха. Н. Н. А.

**Шедо** (Пьеръ-Жозефъ Chedeaux)—франц. эконоmistъ (1767—1832). Былъ директоромъ фабрики шелковыхъ издѣлій въ Лионѣ, потомъ въ Мецѣ. Много лѣтъ велъ борьбу въ пользу всеобщей свободы транзита и пропагандировалъ устройство торговыхъ пакгаузовъ въ главнѣйшихъ городахъ Франціи. Начеаталъ: «Réflexion sur la nécessité d'établir des entrepôts sur tous les points principaux de la France» (П., 1819); «Projet d'établissement d'une foire européenne à Metz» (Мецъ, 1822); «Lettre sur le transit et l'entrepôt» (П., 1823). Онъ принималъ также участіе въ составленіи «Mémoire sur le transit général» (П., 1829).

**Шедо-Ферротти** (D. K. Schédo-Ferrotti)—псевдонимъ публициста, барона Федора Ивановича Фиркса (1812—72). Получивъ образованіе въ институтѣ корпуса инженеровъ путей сообщенія, онъ поступилъ въ ведомство путей сообщенія; въ 1840 г. былъ командированъ въ распоряженіе новороссійскаго и бесарабскаго генералъ-губернатора для составленія проекта улучшенія торговыхъ путей этого края; затѣмъ былъ непремѣннымъ членомъ лифляндской губернской строительной и дорожной комиссіи. Въ 1854 г. назначенъ членомъ рижской таможи; позже недолгое время состоялъ агентомъ министерства финансовъ въ Брюсселѣ. Последніе годы жизни Ш.-Ферротти посвятилъ преимущественно публицистикѣ т. между прочимъ, сотрудничалъ въ «Аугсбургской Всеобщей Газетѣ». Съ 1857 г. онъ издалъ рядъ этюдовъ на франц. языкѣ по вопросамъ внутренней русской политики, подъ общимъ заглавіемъ «Études sur l'avenir de la Russie». Нѣкоторые изъ этихъ этюдовъ въ свое время обращали на себя всеобщее вниманіе. Первый очеркъ, посвященный вопросу освобожденія крестьянъ отъ крѣпостной зависимости, «La libération des paysans», въ короткое время (1857—61) выдержалъ 4 изданія. Полагалъ, что проектируемая реформа легко могла вызвать смуты въ государствѣ и имѣя въ виду личное освобожденіе крестьянъ, безъ земельныхъ надѣловъ, Ш.-Ферротти предлагалъ правительству достигнуть этой цѣли постепенно, въ теченіе 20 лѣтъ, путемъ отдѣльныхъ мѣропріятій и не протискивая опаснаго слова «свобода». Во многихъ этюдахъ и въ особенннсти въ брошюрѣ «Les principes du gouvernement et leurs conséquences», въ два года выдержавшей три изданія, Ш.-Ферротти рѣзко критиковалъ русскую администрацію, указывая тѣ же слабости ея стороны, которыя осмѣивалъ Салтыковъ. Уроженецъ Прибалтійскаго края, Ш.-Ферротти, въ другомъ этюдѣ той же серіи: «La noblesse» (1859) указывалъ на необходимость образованія привилегированнаго земледѣльческаго дворянскаго сословія, опоры монархическаго государства. Въ открытомъ письмѣ къ Герцену («Lettre de M. Hertzén à l'Ambassadeur de Russie à Londres, avec réponse de M. Schédo-Ferrotti», 5 изданій, 1861—62 гг.), допущенномъ цензурою въ Россію, онъ рѣзко критиковалъ идеи «Колокола». Въ очеркахъ, посвященныхъ польскому вопросу, Ш.-Ферротти полемизировалъ съ Катковомъ. Въ получившемъ наибольшую извѣстность этю-



дѣ (8-мъ): «Que fera-t-on de la Pologne?», изданномъ во время польскаго возстанія, онъ пытался доказать, что «ультра-русскія идеи московской прессы не пользуются сочувствіемъ въ народѣ» и что наилучшимъ разрѣшеніемъ польскаго вопроса было бы дарованіе Польшѣ, навсегда соединенной съ Россіей, національнаго правительства по законамъ, свободно вотиворванымъ польскимъ народомъ. Въ одномъ изъ послѣднихъ своихъ сочиненій, изданномъ, какъ и предшествовація, за границей, въ Берлинѣ, и озаглавленномъ «Le patrimoine du peuple» (1868), Ш.-Ферротъ доказывалъ необходимость отмены русской общины; въ другомъ, изданномъ на нѣмецкомъ языкѣ, подъ заглавіемъ «Die internationale Arbeiterbewegung», онъ пытался объяснить сущность рабочаго вопроса и оспаривалъ идеи германскихъ социалистовъ. Изъ другихъ его очерковъ извѣстны: «Lettres sur les chemins de fer en Russie» (1858); «Le militaire» (1860); «Les serfs non encore libérés» (1861); «La tolérance et le schisme religieux en Russie» (1863); «La question polonoise au point de vue de la Pologne, de la Russie et de l'Europe» (1863); «Le nihilisme en Russie» (1867); «Lettre sur l'instruction populaire en Russie» (1869). Ср. «Augsburger Allgemeine Zeitung» (1872, № 300); «С.-Петербургскія Вѣдомости» (1872, № 286); «Русскій Вѣстникъ» (1872, № 9).

**Ше д'Эсть-Анжъ** (Chaix d'Est Ange) — извѣстный франц. адвокатъ (1800—76). Началъ свою адвокатскую карьеру совѣмъ юношей: въ 1820 г. впервые выступилъ въ политическомъ процессѣ защитникомъ по назначенію и обратилъ на себя вниманіе блестящей защитительной рѣчью; съ тѣхъ поръ его адвокатская слава продолжала расти и упрочивалась, и Ш. сталъ скоро считаться однимъ изъ первыхъ французскихъ адвокатовъ. 30-ти лѣтъ онъ былъ избранъ членомъ совѣта адвокатовъ въ Парижѣ, затѣмъ также въ молодомъ сравнительно возрастѣ былъ старшиной (bâtonnier) адвокатовъ. Въ 1857-г. онъ оставилъ адвокатуру и принялъ мѣсто генераль-прокурора парижской суд. палаты; въ этомъ званіи выступилъ обвинителемъ по дѣлу Орсини и его сообщниковъ. Позже былъ назначенъ сенаторомъ и занималъ должностъ вице-президента государств. совѣта. Въ 1870 г., послѣ паденія второй имперіи, онъ удалился въ частную жизнь. Какъ адвокатъ, Ш. велъ гражданскія и уголовныя дѣла, но его слава основывается главнымъ образомъ на послѣднихъ. Дѣятельность его, какъ защитника, отличалась большимъ разнообразіемъ; онъ съ равнымъ успѣхомъ выступалъ какъ въ различныхъ сенсационныхъ процессахъ общеуголовнаго характера (дѣло Ла Ронсера), такъ и въ процессахъ литературныхъ (противъ Виктора Гюго и Вальзака) и политическихъ (Кошуа-Демэръ, Марра и др.). Ш. обладалъ большимъ ораторскимъ дарованиемъ и считался непобѣдимымъ въ судебныхъ состязаніяхъ. Онъ умѣлъ овладѣвать чувствомъ слушателей, подчинять себѣ ихъ вниманіе и возбуждать симпатію живымъ и картиннымъ изложеніемъ дѣла, неудержимымъ паевосомъ своихъ рѣчей, которыя онъ не готовилъ заранее. Въ на-

стоящее время рѣчи Ш. имѣютъ лишь историческое значеніе. Онъ былъ всецѣло ораторомъ своей эпохи; теперь его краснорѣчіе показалось бы слишкомъ приподнятымъ, риторичнымъ, изобилующимъ неумѣстными литературными отступленіями, обращеніями къ престоупнику и потерпѣвшимъ, измѣненіями въ романтическомъ стилѣ. Ср. Chaix d'Est Ange, «Discours et Plaidoyers»; Alloué et Chenu, «Grands avocats du siècle»; К. Арсеньевъ, «Французскія адвокаты» («Вѣстн. Европы», 1886, № 1). Рѣчи Ш. по дѣлу Ла Ронсера помѣщена въ книгѣ Шмакова: «Французскіе судебные ораторы». А. Тимофеевъ.

**Шеелъ** (Matthias Iosifus Scheebee) — католич. богословъ (1835—88). Былъ профессоромъ въ кѣльвской архіепископской духовной семинаріи. Главный трудъ Ш., написанный имъ для Гердеровской богословской библиотеки: «Handbuch der katholischen Dogmatik» (Фрейбургъ, 1875—87), остался неоконченнымъ. Кромѣ того, Ш. напечаталъ: «Natur und Gnade» (Майнцъ, 1861); «Die Herrlichkeiten der göttlichen Gnade» (Фрейбургъ, 1863); «Die Mysterien des Christentums» (ib., 1867); «Der Papst und seine neuesten Verläumder» (Франкф. на Майнѣ, 1869); «Neue Erwägungen über die Frage von der päpstlichen Unfehlbarkeit» (Регенсбургъ, 1870); «Die Bulle Unam Sanctam und ihre neuesten Gegener» (Майнцъ, 1888).

**Шееле** (Karl-Wilhelm Scheele) — выдающийся шведскій химикъ (1742—1786). Будучи по профессіи аптекаремъ и располагая въ своей аптечной лабораторіи весьма скудными средствами для химическихъ аналитическихъ работъ Ш. сдѣлалъ, однако, большое число замѣчательныхъ открытій. Такъ, ему принадлежатъ открытія кислоты виннокислотной, лимонной, шавелевой, дубильной, молочной, мочевой, молибденовой, вольфрамовой, мышьяковистой, кремнефтористоводородной, глицерина, хлора, барія, марганца, аммонія. сѣрнистаго и мышьяковистаго водорода; онъ же опредѣлялъ составъ плавленнаго шпата и въ 1774 г., одновременно и независимо отъ Пристли, открылъ кислородъ. Ш. былъ чрезвычайно искуснымъ экспериментаторъ и обладалъ тонкой наблюдательностью, но не отличался широтой общихъ научныхъ воззрѣній. Придерживаясь теоріи флогистона, онъ не сдѣлалъ широкихъ обобщеній изъ огромнаго числа своихъ замѣчательныхъ открытій; его работы, однако, должны считаться однимъ изъ главныхъ фундаментовъ, на которыхъ была воздвигнута химія XIX в. Ш. опубликовалъ свои работы въ мемуарахъ стокгольмской академіи, членомъ которой онъ состоялъ. При жизни онъ издалъ отдѣльной книгой лишь одно соч. на нѣм. яз. «Abhandlungen von der Luft und dem Feuer» (Упсала и Лейпцигъ 1777; появилось и на франц. яз. въ 1781 г.). Собраніе его сочиненій было издано на латинскомъ, французскомъ и нѣмецк. языкахъ: «Opuscula chemica et physica» (Липс., 1788); «Memoires de chimie» (П., 1786) и «Scheeles sämtliche chemische und physikalische Werke» (Б., 1793). Въ 1892 г. Норденшильдъ издалъ его переписку.

**Шселевая зелень** — см. Зеленыя краски (XII, 391).

**Шселзация** — прибавление искусственного глицерина къ виноградному вину. Приемъ этотъ, какъ вредный и рѣшительно не вызываемый практикой рациональнаго винодѣля, подлежитъ порицанию и законодательному запрещенію.

В. Т. А.

**Шселъ** — минералъ, тетрагональной системы, бипирамидальнаго класса. Отношеніе осей:  $a : c = 1 : 1,5315$ . Кристаллы, обыкновенно, пирамидальные, рѣже таблитообразные, встрѣчаются отдѣльно наростами или соединенными въ друзы. Иногда встрѣчается Ш. и сплошными массами. Довольно совершенная спайность по (111), менѣе совершенная по (101) и (001). Твердость 4,5—5. Уд. вѣсъ 5,9—6,2, почему Ш. и называютъ «тяжелымъ камнемъ». Безвѣстенъ или желтаго, бурого, сѣраго цвѣта. Влскъ жирный, отчасти алмазовидный. Химическій составъ — вольфрамовокислый кальцій  $CaWO_4$ . Лучшіе Ш. находятся въ Эренфридерсдорфѣ, Цинвальдѣ, Шлаккенвальдѣ, Корнвальдѣ, Ринзенгрудтѣ. Большими массами находятъ его въ Коннектикутѣ (Сѣв. Америкѣ), гдѣ его добываютъ для приготоуенія различныхъ вольфрамовыхъ препаратовъ (вольфрамовой кислоты и т. п.). Въ Россіи встрѣчается около дер. Баевки, въ розсыпяхъ.

**Шсель** (Гансъ фонъ-Шеел) — нѣм. экономистъ, род. въ 1839 г. Былъ профессоромъ политическихъ наукъ въ бернскомъ университетѣ; теперь состоитъ директоромъ центрального общегемперскаго статистическаго учрежденія, носящаго названіе «Kaiserliches Statistisches Amt». Изъ многочисленныхъ работъ Ш. главныя: «Die Theorie der sozialen Frage» (Лена, 1871); «Das Gesetz über die Einkommensteuer im Kanton Bern» (ib., 1874); «Erbchaftsteuer und Erbschaftsreform» (ib., 1877); «Eigentum und Erbrecht» (Б., 1877); «Unsere sozialpolitischen Parteien» (Лпц., 1878). Много работъ напечатано имъ въ «Statistik des Deutschen Reichs», преимущественно въ формѣ введеній къ таблицамъ по статистикѣ населенія, уголовной статистикѣ, статистикѣ страхования рабочихъ отъ болѣзней и т. д. Имъ же составлена книга: «Die deutsche Volkswirtschaft am Schlusse des XIX Jahrhunderts» (Б., 1900).

**Шсера** (евр., 1 Парал. VII, 24) — дочь Ефрема. Она построила или укрѣпила города Бее-Оронъ нижній и верхній и Уззенъ-Шсера. Бее-Оронъ назначенъ былъ левиитамъ (Ис. Нав. XXI, 2) и позже былъ укрѣпленъ Соломономъ (3 Цар. IX, 17; 2 Парал. VIII, 8).

**Шсерегъ** (Теодоръ Шеергъ) — нѣм. химикъ и минералогъ (1813—1875). Въ 1841 г. приглашенъ лекторомъ въ университетъ въ Христіани, а въ 1848 г. — профессоромъ въ фрейбургскую горную академию. Напечаталъ: «Lehrbuch der Metallurgie» (Брауншвейгъ, 1846—53); «Lötrohrbuch» (ib., 1851; 2 пзд., 1857); «Der Paganorphismus» (ib., 1854).

**Шсеау** — названіе, которымъ на древнеегипетскихъ памятникахъ обозначены сенегальскій бубалъ (Bubalis senegalensis) и степной или тора (B. bubalis).

**Шези** (Антуанъ-Леонардъ де Шезу) — французскій ориенталистъ (1773—1832). Былъ въ національной библиотекѣ библіотекаремъ по отдѣлу рукописей. Издалъ переводъ поэмы Джамі: «Меджнунъ и Лейла» («Les amours de Medjnoun et Leila» 1807); затѣмъ посвятилъ себя исключительно санскритологіи и занялъ вновь основанную катедру санскритскаго языка въ Collège de France (1814). Его преподаваніе дало блестящіе результаты; подъ его руководствомъ выработались такіе санскритологи какъ Боппъ, Бюлуффъ, Ласенъ и др. Ш. издалъ по санскритской литературѣ: «Analyse du Megha Douth, poème de Kâlidasa» (1817), «Episode de la Mort de Yadjânadatta (Ramayana)» (1826), «La Reconnaissance de Sacountala» (1830) и, подъ псевдонимомъ d'Apudy, «Amarou Satnaka. Anthologie érotique d'Amarou» (1831). Кромѣ того имъ переведены отрывки изъ арабскаго натуралиста Казвини въ «Арабской хрестоматіи» Сильвестра де Саси. Оставилъ въ рукописяхъ персидскую хрестоматію, персидскую антологию, санскритскую хрестоматію, санскритскую грамматику, словарь санскрито-французскій, анализъ Рамайяны, мемуары и друг.

**Шези** (Антуанъ де Шезу) — франц. инженеръ (1718—1798). Служа по вѣдомству путей сообщенія, онъ построилъ множество мостовъ, производилъ изслѣдованія по проведенію Бургонскаго канала и въ 1797 г. назначенъ былъ директоромъ Ecole des pont et chaussées. Съ именемъ Ш. связано изобрѣтеніе нивеллира съ зрительной трубой и уровнемъ (съ воздушнымъ пузырькомъ), а также эклиметра съ дюртрапомъ и уровнемъ. Онъ напечаталъ: «Méthode pour la construction des équations indéterminées relatives aux sections coniques» (1798).

**Шези** (Вильгельмина фонъ Шезу, 1788—1856) — нѣм. писательница. Во время войны 1813 г. она ухаживала за ранеными. Въ концѣ жизни ослѣпла. Ея произведенія, написанныя въ духѣ романтической школы: «Gedichte» (Ашаффенб., 1812); «Herzenstöne auf Pilgerwege» (Зульбахъ, 1833); «Die drei weisen Rosen» (въ «Urania», 1821); «Emmas Prüfungen» (Гейдельбергъ, 1827; романъ); «Erzählungen und Novellen» (Лпц., 1822); «Stundenblumen» (Вѣна, 1824—27). Ея мемуары («Unvergessene») изданы въ Лейпцигѣ въ 1859 г.

**Шези** (Вильгельмъ фонъ Шезу) — нѣм. писатель (1806—1865). Его романы и рассказы: «Der fahrende Schüler» (Цюрихъ, 1835); «Die sechs noblen Passionen» (Штуттгартъ, 1842); «Der fromme Jude» (ib., 1845); «Das grosse Malefizbuch» (Ландг., 1847); «Der letzte Janitschar» (1853). Ему же принадлежатъ: «Der Ehrenhold» (Штуттг., 1848) — изслѣдованіе по геральдикѣ; «Das Ritterthum in Bild und Wort» (ib., 1848) и «Erinnerungen aus meinem Leben» (Шаффг., 1863—64).

**Шезо** (Жанъ-Филиппъ Шезеау) — шведскій астрономъ и физикъ (1718—1751). Еще въ ранней молодости онъ обнаружилъ блестящую способность, и, когда ему было 17 лѣтъ, его дѣдъ, философъ Круза, послалъ въ парижскую академію наукъ три работы Ш., обра-

тившия на себя всеобщее вниманіе. Многія ученые общества избрали его потомъ своимъ членомъ, а императрица Елизавета Петровна предложила ему мѣсто директора обсерваторіи въ С.-Петербургѣ, но вслѣдствіе плохого состоянія здоровья Ш. не могъ воспользоваться этимъ предложеніемъ. Наибольше извѣстныя работы Ш. касаются кометы 1743, 1744 и 1747 г. Главнѣйшія изъ нихъ: «*Éléments de cosmographie et d'astronomie*» (1747); «*Discours philosophiques sur la physique et l'histoire naturelle*» (1762); «*Mémoires posthumes sur différents sujets d'astronomie et de mathématique*» (1764); «*Lois et propriétés de l'équilibre*»; «*Tables des moments des équinoxes du soleil et de la lune*» и др. Къ концу своей жизни Ш. сдѣлался мистикомъ и дѣятельно предался изученію Св. Писанія. Къ этому времени относятся его «*Dissertations critiques sur la partie prophétiques de l'Écriture sainte*» (II, 1751).

**Шеинъ** (Алексій Семеновичъ) — русский полковонецъ. Род. въ 1662 г. Въ 1695 г. былъ посланъ къ г. Азову съ войскомъ, въ составѣ котораго находились два потѣшные полка, преображенскіе и семеновскіе; самъ Петръ состоялъ при Ш. въ званіи каштана преображенскаго полка. Ш. осадилъ Азовъ, но успѣлъ только взять двѣ каланчи, находившіяся выше города; самый городъ, охранявшійся сильнымъ гарнизономъ и получавшій съѣстные и военные запасы съ моря, отразилъ всѣ нападенія, и Петръ, убѣдившись, что безъ флота овладѣніе Азовомъ было невозможно, отступилъ, съ тѣмъ, чтобы на слѣдующій годъ съѣстныя городъ съ моря и сухого пути. Въ 1696 г. Ш. снова подступилъ къ Азову и обложилъ его съ сухого пути, а Петръ блокировалъ городъ съ моря, посредствомъ флота, построеннаго въ Воронежѣ; черезъ два мѣсяца Азовъ сдался, не смотря на то, что крымскій султанъ Нурадигъ пять разъ нападалъ съ сильнымъ войскомъ на русский лагерь; всѣ эти нападенія были отражены съ большимъ урономъ. Въ 1698 г. Ш. былъ отраженъ съ преображенскимъ и семеновскимъ полками противъ 4-хъ мятежныхъ стрѣльцкихъ полковъ, которые, пользуясь отсутствіемъ Петра и возбуждаемые черевною Софією, возмущались, захватили пушки и изъ Торопца двинулись къ Москвѣ. 18 іюня Ш. встрѣтилъ бунтовщиковъ въ 46 верстахъ отъ Москвы, близъ Воскресенскаго монастыря, на берегахъ Истры, и сначала пытался образумить непокорныхъ, но потомъ вступилъ съ ними въ сраженіе и разбилъ ихъ на голову. Ум. въ 1700 г. Журналъ его о походѣ къ Азову и о строеніи крѣпости Таганрога напечатанъ въ «*Древней российской вивлиоликѣ*» и особо изданъ Рубаномъ (СПб., 1773).

**Шеинъ** (Борисъ Васильевичъ) — воевода и окольничій. Въ послѣднее званіе былъ возведенъ въ 1576 г. Иоаннъ IV, встревоженный извѣстіемъ объ осадѣ Полоцка, велѣлъ Ш. и другимъ воеводамъ, съ дружинами изъ дѣтей боярскихъ и донскихъ казаковъ, спѣшить къ этому городу, вступить въ него хитростью или силою, а въ случаѣ невозможности — занять крѣпость Соколь, тревожить непріятели и мѣ-

шать его сообщенію съ Литвою, въ ожиданіи главной русской рати. Ш. приблизился къ Баторіеву стану, но не дерзнулъ на битву и, занявъ Соколь, распустилъ слухъ, что самъ Иоаннъ немедленно будетъ тамъ съ сильнымъ войскомъ. Баторій не устранился этого и началъ приступъ, заградивъ Ш. дорогу къ Полоцку. Русскіе видѣли пожаръ Полоцка, слышали крики его жителей и не могли подать помощи; донскіе казаки, находившіяся въ Соколѣ, измѣнили и ушли во-воиса. По взятіи Полоцка, Стефанъ послалъ войско къ Соколу; 25 сентября 1579 г. литовцы взяли эту крѣпость; въ числѣ убитыхъ былъ и Ш.

**Шеинъ** (Мартинъ Ильичъ, 1712—1762) — врачъ-переводчикъ; напечаталъ: «*Сокращенную анатомію*» (соч. Лаврентія Гейстера, СПб., 1757); «*Основательныя наставленія хирургическая и рукопроизводная въ пользу учащихся*» (соч. Іоанна Платнера, СПб., 1761 и 1762).

**Шеинъ** (Михаилъ Борисовичъ) — бояринъ и воевода. Въ царствованіе Бориса Годунова онъ имѣлъ званіе чашника; въ 1607 г. возведенъ въ бояре. Въ 1609 г. начальствовалъ въ Смоленскѣ. Король польскій Сигизмундъ, вѣри слухамъ, что жители Смоленска жудтъ его съ нетерпѣніемъ, какъ забывателя, подступилъ къ этому городу въ сентябрѣ, съ 12000 отборныхъ всадниковъ, вмѣшкою пѣхотой, литовскими татарами и 10000 запорожцевъ, расположившия станомъ на берегу Днѣпра и послалъ къ жителямъ манифестъ, убѣждая ихъ покориться и отдавая имъ за добровольное подданство новыя права и милость, а за упрямство — разореніе. Ш. отправилъ Сигизмунду грамоту въ Москву и просилъ у царя помощи, а между тѣмъ, по совѣщаніи съ дворянами и гражданами, выжегъ посады и слободы и заперся въ крѣпости. Сигизмундъ сталъ громить стѣны и дѣлать приступы, но безъ успѣха. Хотя зимою многіе русскіе присягнули Владиславу, Ш. не переставалъ защищаться въ Смоленскѣ. 21 ноября поляки, взорвавъ грановитую башню и часть городской стѣны, бросились съ ямъцами и казаками на приступъ, но три раза были отражены Ш. Осада продолжалась двадцать мѣсяцевъ: запасы и силы истощались; смоляне, съ своимъ начальникомъ, терпѣливо носили все. Наконецъ, смоленскій бѣглецъ Андрей Дедюшинъ указалъ полякамъ слабое мѣсто въ стѣнѣ, и въ полночь 3 іюня 1611 г. непріятели ворвались въ крѣпость. Поляки стремились къ храму Богоматери, гдѣ заперлись многіе мѣщане и кушчи съ семействами, богатствами и пороховою казною; спасенія не было. Русскіе зажгли порохъ и взлетѣли на воздухъ. Ш. долго противился полкамамъ; слезы жоны, молодой дочери и малолѣтняго сына тронули его: онъ сдался Поточкому; его скованнымъ привели въ королевскій станъ и предали пыткамъ, чтобъ узнать, гдѣ скрыты сокровища смолянъ. Сына его Сигизмундъ взялъ къ себѣ, жену и дочь отдалъ Льву Сафѣгу, а самого Ш. отослалъ въ Литву. Онъ 9 лѣтъ содержался въ Варшавѣ, вмѣстѣ съ Филаретомъ, Голыцинымъ и Мсезявичемъ. Въ царствованіе Михаила Феодоровича, по объявленіи полкамамъ войны, Ш. былъ назначенъ главнымъ воево-

дою. Онъ обложил Смоленскъ многочисленными войсками; осада продолжалась 10 мѣсяцевъ: голландскія пушки и подкопы разрушали стѣны, и осажденные уже готовы были сдать, но король Владиславъ, съ войскомъ, четверо слабѣйшимъ, отбилъ Ш. отъ Смоленска и принудилъ его заключиться въ окопахъ, гдѣ русскіе должны были выдержать стремительныя атаки. Владиславъ заваялъ въ тылу ихъ Дорогобужъ, гдѣ былъ складъ съѣстныхъ припасовъ; нѣсколько разъ Ш. пытался выйти изъ окоповъ, чтобы смѣлымъ ударомъ рѣшить борьбу, но напрасно: его войско упало духомъ. Второстепенные воеводы слабо содѣйствовали главному полководцу; генералы и полковники иностранные ссорились и рѣзались другъ съ другомъ; въ русскомъ лагерь открылись повальные болѣзни; цѣлые полки бѣжали въ свои области, опустошенныя крымскими татарами, нападавшими на Украину. Болѣзни и побѣги такъ ослабили войско, что Ш. ожидал спасенія изъ одной Москвы. Высланные къ нему на помощь князья Черкасскій и Пожарскій не рѣшились идти далѣе Можайска. Ш. былъ принужденъ заключить капитуляцію, оставилъ королю весь свой лагерь, гдѣ было 123 орудія, и вывелъ одно войско. По возвращеніи въ Москву, онъ былъ казненъ какъ изменникъ (1634).

**Шешель** (Павелъ Васильевичъ) — этнографъ-самоучка и лингвистъ, собиратель великорусскихъ и бѣлорусскихъ пѣсенъ, знатокъ быта и говоровъ Северозападнаго края, продолжатель работъ Аванасьева, Безсонова, Гильфердинга, Дала, Кирѣевского, Рыбникова, Якушкина. Род. въ 1826 г. въ семьѣ моголевскаго купца-еврея. Слабый отъ рождения, перенесши въ раннемъ дѣтствѣ нѣсколько серьезныхъ болѣзней, вслѣдствіе которыхъ онъ остался калѣкой на всю жизнь, мальчикъ не могъ окончить даже еврейской школы и учился почти самостоятельно, пользуясь совѣтами учителя-еврея, дававшего уроки его младшему брату. Подъ вліяніемъ учителя «берлинера» (либерала), будущій этнографъ заинтересовался древне-еврейскимъ языкомъ и литературой и познакомился съ его грамматикой. Въ слѣдствіе изданнаго въ то время закона, ограничившаго черту еврейской осѣдлости, отецъ Ш. не могъ подолгу оставаться въ Москвѣ, съ которой у него были торговые сношенія. Въ 1843 г. онъ помѣстилъ сына въ одну изъ городскихъ больницъ г. Москвы (Ново-Екатерининскую); а такъ какъ больничныя правила разрѣшали болѣлымъ инородцамъ не пользоваться общимъ столомъ, то отецъ оставался при сынѣ для приготовления ему «кошерной» пищи. Здѣсь Ш. провелъ три года. Одинъ еврей изъ кантонистовъ выучилъ мальчика говорить и читать по-русски, доставалъ ему отъ студентовъ произведенія русскихъ писателей; ординаторы-нѣмцы обучили его нѣмецкому языку, и вскорѣ онъ познакомился съ лучшими нѣмецкими поэтами. Къ этому времени относятся первые писательскіе опыты Ш. Въ подражаніе нѣмецкимъ поэтамъ онъ сочинялъ стихи на еврейскомъ языкѣ, производя взгляды, примыряющіе еврейство съ

христіанствомъ. Последствіемъ этого знакомства былъ полный сознательный переходъ Ш. въ лютеранство, оторвавшій его на вѣки отъ семьи и среды. Поступивъ въ сиротское отдѣленіе лютеранской церкви св. Михаила, онъ оказалъ такіе успѣхи, что по окончаніи школы самъ могъ преподавать русскій языкъ въ подготовительномъ отдѣленіи. Сближеніе его съ Ѡ. Б. Миллеромъ (см. далѣе) культурнымъ стремленіемъ Ш.; онъ вступалъ въ кружокъ жившихъ въ Москвѣ писателей и художниковъ (Ѡ. Глинка, М. Дмитріевъ, Рачицъ, Рамазановъ, Авдѣевъ и др.), затѣмъ познакомился съ Шевыревымъ, Аксаковыми и Хомяковымъ, научившими его понимать и цѣнить произведенія народнаго творчества. Сношенія съ писателями прерывались побѣздками Ш. по средней Россіи; здѣсь онъ давалъ уроки въ семьяхъ помѣщиковъ, познакомился съ русскими крестьяниномъ и, подвѣсивъ всеобщему увлеченію народною литературой, самъ сталъ собирать пѣсни, сначала въ Симбирской губ. Бодянский предложилъ ему опубликовать этотъ матеріалъ, и къ 1859 г. относится первый печатный трудъ Ш.: «Русскія народныя былинныя и пѣсни» («Чтенія Общества Истории и Древн.», кн. III, 121—170). Дальнѣйшая жизнь Ш. полна скитаній, матеріальныхъ невзгодъ и семейныхъ неудачъ; онъ преподавалъ въ воскресной школѣ въ Москвѣ, затѣмъ въ Ясно-Полянскій школѣ Л. Толстого, въ уѣздныхъ училищахъ въ Тулѣ и Енисѣи, наконецъ получилъ мѣсто въ витебской гимназій, затѣмъ въ Шуѣ, Зарайскѣ, Калугѣ и т. д. Одновременно съ этимъ шло собраніе этнографическихъ матеріаловъ. Ш. работалъ почти одинъ, поддерживаемый незначительными субсидіями академіи наукъ, а въслѣдствіи пенсій изъ министерства фінансовъ. Умеръ 12 августа 1900 г. въ рижской городской больницѣ. Лучшая біографія Ш. написана Вс. Миллеромъ («Этногр. Обзорніе», кн. XLVI, съ портретомъ и спискомъ трудовъ, составленнымъ А. Грузинскимъ; «Русскій Филол. Вѣстникъ», 1900, № 3—4; «Филологич. Записки», 1900, кн. VI, 1—5). При недостаткѣ филологическаго образованія, благодаря энергіи и любви къ дѣлу, Ш. могъ издать при жизни семь большихъ книгъ матеріаловъ, обнимающихъ всю духовную жизнь русскаго крестьянина, отъ колыбель до могилы. Самъ собиратель называлъ себя толико «чернорабочимъ» въ наукѣ, а свои труды — «крохоборными», что объясняется скорѣе его скромностью. Кромѣ упомянутаго раньше труда, появившагося въ 1859 г., записи Ш. послужили матеріаломъ для первой серіи его собранія «Русскихъ народныхъ пѣсенъ» въ 7 частяхъ: пѣсни дѣтскія, хорошевыя, пазсовыя и бесѣдныя, голосовыя или протяжныя, обрядовыя, свадебныя и похоронныя («Чтенія въ Общ. Истории и Древн.», 1868, кн. I, II, IV, 1869, кн. I, III, IV, 1870, кн. I, и отд. М., 1870). Пѣсни, собранныя Ш., дали матеріалъ для статьи Н. И. Костомарова: «Великорусская народная пѣсенная поэзія» («Вѣстникъ Европы», 1872, май). Черезъ семь лѣтъ вышло въ тѣхъ же «Чтеніяхъ» (кн. III) начало второй серіи «Русскихъ народныхъ

пёсенъ»; но продолженію его не суждено было появиться въ свѣтъ при жизни собира-теля. Здѣсь предполагалось помѣстить пѣсни рекурскія, солдатскія, былинныя, историче-скія, бурлацкія, острожныя и духовные стихи. Черезъ нѣсколько лѣтъ Ш. задумалъ издать весь свой разросшійся въ нѣсколько томовъ матеріалъ, принятый для напечатанія акад. наукъ. Первый выпускъ вышелъ въ 1898 г. подъ заглавіемъ «Великорусъ въ своихъ пѣс-няхъ, обрядахъ, обычаяхъ, вѣрованіяхъ, сказ-кахъ, легендахъ и т. п.»; второй вышелъ послѣ смерти собирателя, въ 1900 г. Изданіе бу-детъ продолжаться, и для второго тома намѣ-чена слѣдующая программа: пѣсни истори-ческія, преимущественно военнаго характера, кончая Крымской кампаніей, рекурскія, ка-закскія, бурлацкія, звозичья, воровскія, раз-бойничьи, ссыльно-кааторжныя, затюрьмыя и чернышскія, духовные стихи, заводскія, фаб-ричныя, лакейскія и т. д. Въ связи съ соби-раніемъ народныхъ пѣсенъ шло у Ш. изуче-ніе прозаическихъ народныхъ произведеній и говорювъ. Записи его по этому предмету вошли дѣлькомъ въ «Материалы для изученія быта и языка русскаго населенія Сѣверо-за-паднаго края, собранные и приведенные въ порядокъ П. В. Ш.» (т. I, ч. I, 1887 г., ч. II, 1890, т. II, 1893), гдѣ нашелъ себѣ мѣсто сказки, анекдоты, легенды, преданія, воспо-минанія, пословицы, загадки, привѣтствія, пожеланія, божба, проклятія, ругань, разгово-ры, духовные стихи и т. д. Смерть застала Ш. за корректированіемъ III тома его «Ма-териаловъ», которые вышли въ «Сборникъ» академіи наукъ (т. LXXII); онъ состоитъ изъ двухъ большихъ отдѣловъ: I. Описаніе жилища, одежды, пищи, занятій, препровожд-енія времени, игръ, вѣрованій, обычного права наследства и проч. II. Обряды и обы-чай земледѣльческіе, чародѣйство, колдов-ство, знахарство, вѣдмарство, лѣченіе болѣз-ней, средства отъ разныхъ напастей, по-вѣрья, суевѣрія, примѣты и т. д. Изъ этихъ наблюдений и сообщеній, обнимающихъ собою всё почти стороны матеріальной культуры современныхъ бѣлорусовъ и ихъ интелле-ктуальной жизни, наиболѣе пѣсны въ этногра-фическомъ отношеніи слѣдующіе отдѣльные очерки: Рождественскія «свѣта» (щедрый вечеръ, колядки, святки «свертепы» или «бет-лейки», разыгрываемыя въ лицахъ сцены, и т. д., стр. 112—154), пародные разказы о «вокулакахъ» (стр. 253—257), суевѣрія, от-носящіяся къ постройкѣ дома (стр. 317—335), подробное описаніе свадебнаго ритуала въ уѣздѣхъ Мозырскомъ, Слуцкомъ и Новогруд-скомъ Мнвской губ. («Ж. М. Н. Пр.», 1903, июль, 308—309). Ш. интересовался также мелодіями великорусскихъ и бѣлорусскихъ пѣ-сенъ. Между прочимъ, отъ него узналъ Агре-невъ-Славянский напѣвъ и текстъ популярной пѣсни «Снятся мнѣ, младомошкой», которую Н. Некрасовъ вставлялъ въ третью часть поэмы «Кому на Руси жить хорошо» («Оточ. Записки», 1874, кн. I). По словамъ В. Добровольскаго, Ш. былъ мастеръ пѣть бѣлорусскія пѣсни и особенно хорошо исполнялъ «На-учить тебя, Ванюша, какъ ко мнѣ ходить»

(«Смоленскій Этнографич. Сборникъ», ч. IV, М., 1903, стр. XIII). Какъ уроженецъ Сѣве-ро-западнаго края, Ш. интересовался народ-нымъ творчествомъ бѣлорусовъ. Начало соби-ранія бѣлорусскихъ матеріаловъ относится къ 1870-ымъ годамъ, когда Ш. жилъ въ Витеб-скѣ. За эти матеріалы, когда они были еще въ рукописи, Ш. получилъ отъ русск. геогр. общества въ 1873 г. золотую медаль, а въ слѣдующемъ году они были напечатаны подъ заглавіемъ: «Бѣлорусскія народныя пѣсни, съ относящимися къ нимъ обрядами, обычаями и суевѣрїями, съ приложеніемъ объяснитель-наго словаря и грамматическихъ примѣча-ній» («Записки» того же общества, СПб., 1874) и увѣнчаны Уваровскою преміей (реу. Ор. Миллера въ XVIII «Отчетъ», 54—59). Въ 1890-хъ гг. Ш. имѣлъ возможность собирать этнографическіе матеріалы не только лично, но и при посредствѣ нѣсколькихъ коррес-пондентовъ, которыхъ училъ приѣмамъ запи-сыванья и для которыхъ составилъ програ-му. Въ «Вилenskомъ Вѣстн.» за 1877 г. онъ напечаталъ приглашеніе къ содѣйствию ему въ собраніи памятниковъ народнаго твор-чества, встрѣченно сочувственно. Черезъ 10 лѣтъ Ш. составилъ обстоятельный докладъ на ту же тему: «О собраніи памятниковъ народнаго творчества для издаванья Ака-деміей Наукъ Бѣлорусскаго Сборника, съ предисловіемъ Я. Грота» (СПб., 1886). Изъ его лингвистическихъ работъ замѣчательны: «Дополненія и замѣтки къ Толковому Сло-варю Далая» (СПб., 1873; прилож. къ XXXI т. «Записокъ Акад. Наукъ» № 6) и статьи: «Къ вопросу объ условныхъ языкахъ» («Извѣстія отдѣла русскаго языка и словесности Акад. Наукъ», т. IV, кн. I, 1899) и «Къ діалекто-логіи великорусскихъ нарѣчій (извлеченія изъ «Сборника сказокъ и преданій Самар-скаго края» Д. Н. Садовникова; «Русскій Фи-лологическій Вѣстникъ», 1899). Кроме того Ш. участвовалъ въ пополненіи академиче-скаго словаря русскаго языка, дѣлая выбор-ки изъ произведеній Пушкина, Жуковскаго, Языкова, Баратынскаго, Кольцова, С. Акса-кова. Изъ мелкихъ этнографическихъ и по-пулярныхъ работъ Ш. наиболѣе важны: «Обрядъ похоронъ мучъ и другихъ насѣно-мыхъ» («Труды этнографическаго отдѣла», т. IV), «Приговоры и причеты о табакъ» (тамъ же, т. VII), «Народная пародія на историческую пѣсню» («Этнографическое Обзорїе», кн. XX и XXV), «Женитьба «ко-мниа» и свѣчки» (тамъ же, кн. XXXVIII), «Объ отношеніи Пушкина къ народной пѣ-нѣ» («Ежемѣсячныя Сочиненія» I. Ясинскаго, 1899), «Сборникъ народныхъ дѣтскихъ пѣ-сенъ, игръ и загадокъ» (изд. журнала «Дѣт-скій Отдыхъ», М., 1898), «Вильгельмъ Ман-гардтъ. Изъ воспоминаній этнографа» («Этно-графическое Обзорїе», кн. VI), «Изъ пере-писки съ И. И. Манжурию» (тамъ же, кн. XX), См. И. И. Носовичъ, «Краткій биогр-фическій очеркъ» («Извѣстія отд. рус. яз. и слов. Акад. Наукъ», 1900, кн. 3). А. И. Липинскій.

**Шейбаны**—послѣдній по времени изъ среднеазиатскихъ завоевателей, положившій начало господству узбековъ въ Мавераннехрѣ.

Род. въ 1451 г. Настоящее имя его было Шахъ-Бахтъ Мухаммедъ; Ш. — поэтическое прозвище, принятое имъ по имени его прадеда Шейбана, младшаго сына Джучи, сына Чингизъ-хана. Подъ этимъ прозвищемъ онъ чаще всего упоминается какъ современникомъ, такъ и потомками; основанная имъ династія известна въ исторіи подъ названіемъ Шейбанидовъ, хотя ни одинъ изъ ея представителей не былъ прямымъ потомкомъ Ш. Еще въ дѣтствѣ (1460) Ш. лишился своего отца Шахъ-Будага и былъ воспитанъ своимъ дѣдомъ Абулхайромъ (см. Киргизъ-Кайсаки, XV, 95, и Узбеки, XXXIV, 608). Послѣ смерти Абулхайра (1468 или 1469) начались междоусобія среди потомковъ Шейбана; Ш. и его братъ Махмудъ бѣжали въ Астрахань. Въ теченіе слѣдующихъ двадцати лѣтъ Ш. велъ жизнь искателя приключеній, появляясь съ набраннымъ имъ отрядомъ приверженцевъ то въ Киргизскихъ степяхъ, то на полуостровѣ Мангышлакъ, то въ Хорезмѣ и прикаспійскихъ областяхъ. Въ 1487 г. онъ присоединился къ самаркандскому султану Ахмеду (XXXIII, 195) и принялъ участіе въ его походѣ противъ монгольскаго хана Махмуда, владѣвшаго Ташкентомъ, но скоро перешелъ на сторону Махмуда; сторонники Ш. объясняли его измѣну тѣмъ, что онъ только предупредилъ коварные планы приближенныхъ Ахмеда. Съ помощью Махмуда Ш. въ 1488 г. завоевалъ Отраръ, Ясы (Туркестанъ), Сабранъ, Сыгнакъ и др. города (см. Туркестанъ, XXXIV, 203—204) между среднимъ теченіемъ Сыръ-дарьи и горами Кара-тау. Махмудъ оказалъ поддержку Ш. и тогда, когда тотъ рѣшилъ воспользоваться смутами въ Мавераннехрѣ, чтобы овладѣть этой страной. Въ 1498 г. Ш. взялъ крѣпость Ширазъ (къ сѣверу отъ Самарканда), въ 1500 г. — Бухару и Самаркандъ. Въ 1501 г. Бабуръ (см.) посредствомъ нечаяннаго нападенія овладѣлъ Самаркандомъ, но въ томъ же году снова долженъ былъ сдать городъ Ш. Только тогда Махмудъ-ханъ поваялъ, что возвышеніе Ш. не соответствуетъ интересамъ монголовъ, вызвалъ изъ Восточнаго Туркестана своего брата Ахмеда и готовился собрать всѣ свои силы для уничтоженія Ш. Всѣ его планы были разстроены быстрымъ движеніемъ Ш. Съ 30000 войска онъ прошелъ мимо принадлежавшаго монголамъ Урагюбе въ Фергану, при Ахикетѣ неожиданно напалъ на обоихъ братьевъ, съ которыми было только 15000 чел. и обоихъ взялъ въ плѣнъ (1503). Ш. довершилъ ударъ, нанесенный гордости хановъ, великодушіемъ, съ которымъ возвратилъ свободу имъ обоимъ, съ тѣмъ, чтобы они оставались въ своихъ восточныхъ владѣніяхъ; Урагюбе и Ташкентъ перешли во власть Ш. Въ 1504 г. было dokonчено покореніе Ферганы и южной части Мавераннехра, послѣ чего Ш. раздѣлилъ свое государство, простиравшееся на Аму-дарью до горъ Кара-тау на сѣверѣ и до границъ (Смирнрѣкъ на востокѣ), на удѣлы. Удѣльные князья носили титулы султановъ; титулъ хана принадлежалъ только главъ рода, хотя иногда его принимали и наиболее могущественные, фактически неза-

висимые удѣльные князья. Въ 1505—1507 гг. были завоеваны остальные земли, еще находившіяся въ рукахъ Тимуридовъ: Хорезъ, Балхъ и Хорасанъ. Зимній походъ Ш. на Киргизскія степи, въ началѣ 1510 г., противъ могущественнаго казакскаго хана Касима (см. Киргизъ-Кайсаки, XV, 96), былъ неудаченъ; Ш. вернулся въ Хорасанъ съ большимъ урономъ, хотя въ надписи, выхотой имъ на одной скалѣ съ сѣверной части Хорасана и существующей до сихъ поръ, походъ названъ побѣдоноснымъ. Столь же неудачны были дѣйствія противъ хозарейцевъ въ горахъ Авангистана, дѣтомъ того же года. Около того же времени Ш. отнялъ удѣлы у нѣкоторыхъ изъ своихъ родственниковъ, чѣмъ возбудилъ ихъ неудовольствіе, оказавшееся для него роковымъ. Шахъ Исмаиль, основатель новоперсидскаго государства (см. Персія, XXIII, 394), началъ войну съ Ш. и вступилъ въ Хорасанъ. Ш. ожидалъ его съ войскомъ въ Мервѣ; султаны медали придти къ нему на помощь; самъ Ш., въ виду обострившихся отношеній, не желалъ раздѣлять съ ними славу побѣды и добычу и съ недостаточными силами вступилъ въ битву съ персами, окончившуюся полнымъ пораженіемъ узбековъ (29 ноября 1510). Самъ Ш. палъ въ битвѣ; персы отрубилитрупу голову; изъ черепа шаха Исмаиль сдѣлалъ для себя чашу. Рассказъ историковъ подтвердился при вскрытіи гробницы Ш. въ Самаркандѣ, произведенномъ въ началѣ 80-хъ гг. XIX в.; скелетъ Ш. оказался безъ головы (ср. Н. Веселовскій, «Подобности смерти узбекскаго хана Мухаммеда Ш.», Москва, 1897, изъ III т. 8-го археол. съѣзда въ Москвѣ). Личность Ш., какъ и другихъ среднеазиатскихъ историческихъ дѣятелей, еще не была предметомъ подробнаго изслѣдованія на основаніи первоисточниковъ, число которыхъ въ данномъ случаѣ вполне достаточно; мы имѣемъ подробныя извѣстія о Ш. какъ изъ среды его сторонниковъ, такъ и изъ среды его противниковъ—Тимуридовъ, монголовъ и персовъ; кромѣ того до насъ дошла религиозно-мистическая стихотворенія самого Ш. Стихи Ш. не пользовались уваженіемъ безпристрастныхъ современниковъ, отдававшихъ полную справедливость его военнымъ талантамъ. Мистическое настроеніе, повидному, занимало значительное мѣсто въ характерѣ Ш.; даже своими военными подвигами онъ, посредствомъ аллегорическаго толкованія, пользовался для описанія борьбы чловѣка со своими страстями. Склонность къ мистицизму не помѣшала Ш. подвергнуть гоненію руководителей ордена накшбандіевъ, пользовавшихся большимъ уваженіемъ среди населенія Мавераннехра, но связавшихъ свою судьбу съ судьбой Тимуридовъ; глава ордена, Мухаммедъ-Яхья, поплатился жизнью. Дипломатическіе и военные таланты Ш. не подлежатъ сомнѣнію, но онъ не сумѣлъ упрочить результаты своей дѣятельности. Доживъ почти до 60 лѣтъ, Ш. не принялъ никакихъ мѣръ для обезпеченія престолонаслѣдія. Зависть и подозрительность Ш. направлялась противъ наиболее даровитыхъ и вліятельныхъ представителей рода, которые существенно способ-

ствовали его побѣдамъ и послѣ его смерти одни только оказались въ состоянiи спасти государство. Предметомъ такой зависти былъ прежде всего братъ Ш., Махмудъ, умершій въ 1504 г.; Ш. открыто радовался его смерти и говорилъ, что при будущихъ побѣдахъ Ш. уже нельзя будетъ, какъ дѣлалось прежде, приписывать заслугу этихъ побѣдъ Махмуду. Въ послѣднiй годъ своей жизни Ш. оскорбилъ даровитаго сына Махмуда, Убейдулла, и своего дядю Кучуначи, опасаясь, повидимому, влiянiя послѣдняго, какъ старшаго въ родѣ. Послѣ смерти Ш. всѣ его завоеванiя тотчасъ перешли въ руки Исмаила и Вабура; только благодаря дарованiямъ Убейдуллы владычество узбековъ могло быть восстановлено уже въ 1512 г. Убейдулла слухамъ привлечъ на свою сторону сыпатiи населенiя, и ему всецело слѣдуетъ приписать упроченiе господства узбековъ въ Мавераннехрѣ.

*В. Виртольдъ.*

**Шейбе** (Иоганнъ-Адольфъ Scheibe)—нѣмецкiй композиторъ и писатель (1708—1776). Основалъ въ 1737 г. въ Гамбургѣ музыкальный журналъ «*Critischer Musikus*», являющiйся и теперь важнымъ источникомъ по исторiи музыкальных теорiй XVIII стол. Написалъ много ораторiй, кантатъ, пѣсень, а также труды по теорiи музыки: «*Abhandlung von den musikalischen Intervallen und Geschlechtern*» (Гамбургъ, 1739) и «*Abhandlung vom Ursprung und Alter der Musik*» (Альтона, 1754). Главнiй трудъ Ш.: «*Ueber musikalische Komposition*» (Лпц., 1773) остался неоконченнымъ.

**Шейбе** (Теодоръ Scheibe)—нѣмецкiй писатель (1820—1881). Въ 1848 г. издавалъ множество легучихъ листовъ и газету «*Der Mann des Volkes*». Изъ множества его романовъ болѣе извѣстны: «*Kossuths Braut*», «*Die Söhne der Pustza*», «*Die beiden Oktober-fluchtlinge*», «*Der Klosterknecht*», «*Die Rebellen*», «*Satan in Wien*», «*Die schöne Bäckerstochter vom Himmelfortgrund*», «*Die Sträflinge vom Spielberg*», «*Die Wiener Lori*», «*Die Grenadiere der Kaiserin*», «*Der Abenteurer vom Regiment Lichtenstein*», «*Die Schöttin vom Kobenzlberg*», «*Die Schwindler in Wien*», «*Die Sängerin von der Bettlorstiege*», «*Das Wiener Irrenhaus*», «*Die Gefangenen von Kufstein*», «*Das Fürstenkind im Volke*», «*Die schwarzen Brüder*», «*Die Geheimnisse der Burg Pernstein*», «*Stephan Fadinger*», «*Jesuit und Rotheimd*», «*Der Kaplan von Maria Stegen*», «*Die Prinzessin im Kloster*», «*Die Kinder des Sturms*», «*Gefangen in der Engelsburg*», «*Der Ring des Kaisers*». *А. Г.—д.*

**Шейбелъ** (Иоганнъ-Готтфридъ Scheibel)—лютеранскiй богословъ (1783—1843); былъ проф. въ Бреславлѣ. Въслѣдствiе протеста противъ введенной прусскимъ королемъ Фридрихомъ-Вильгельмомъ III униа церковей лютеранской и реформатской, онъ въ 1832 г. былъ оставленъ отъ должности. Написалъ: «*Aktenmäßige Geschichte der neuesten Unternehmungen einer Union zwischen der reformierten und lutherischen Kirche im preussischen Staat*» (Лпц., 1834). Изъ Дрездена онъ выжуденъ былъ ухѣхъ изъ-за проповѣди, про-

изнесенной имъ въ 1832 г. Съ 1839 г. онъ жилъ въ Нюрнбергѣ, гдѣ издавалъ «*Archiv für historische Entwicklung der lutherischen Kirche*».

**Шейбелъ** (Иоганнъ-Эфраимъ Scheibel)—нѣмецкiй математикъ и астрономъ (1736—1809). Напечаталъ: «*Unterricht vom Gebrauche der künstlichen Himmels- und Erdkugeln*» (Бреславль, 1779) и пѣтущiй еще теперь значенiе библиографическiй трудъ: «*Eingleitung zur mathematischen Bücherkenntniß*» (ib., 1769—98).

**Шейберъ** (J. H. S. Scheiber)—австрийскiй врачъ, родился въ 1834 г. Окончилъ курсъ въ Вѣнѣ. Въ 1862 г. получилъ мѣсто хирурга и прозектора въ главномъ госпиталѣ въ Яскахъ. Ш. основалъ въ Бухарестѣ патолого-анатомическiй и антропологическiй музеи и произвелъ цѣнныя научныя изслѣдованiя о трихинной болѣзни и проказѣ въ Румынiи. Въ 1882 г. поселился въ Будапештѣ, посвятивъ себя изученiю невропатологiи и электроterapiи. Ш. напечаталъ: «*Vergleich. Anat. und Physiol. der Bremsen-larven*» («*Sitzungsber. der Wiener Akad. d. Wissensch.*», XLI, XLV); «*Zur Lehre vom Herzstoss*» («*Virchow's Archiv*», XXIV); «*Bericht über sogenannten Oestrus hominis*» (ib., XXVI); «*Die Trichinose in den Donaufürstenthümern nebst anderen helminthol. Mittheilungen aus diesen Ländern*» (ib., XLV); «*Beitrag zur Lehre von der spontanen Gasentwicklung aus eitrigen Exsudaten*» («*Wiener med. Wochenschr.*», 1864); «*Ueber das Spitalwesen in den Donaufürstenthümern*» (ib., 1868); «*Eine anthropologische Studie aus Ungarn*» («*Wiener med. Presse*», 1876); «*Epilepsia rotatoria*» («*Wiener med. Blätter*», 1883); «*Zur Anatomie der präpatellaren Schleimbeutel*» («*Henle's u. Pfeufer's Zeitschrift für rat. Med.*», 1864); «*Die Anatomie eines Doppelmonstrums*» («*Wiener med. Jahrbücher*», 1874); «*Ueber Pellagra in Rumänien*» (ib., 1875); «*Untersuchungen über den mittleren Wuchs der Menschen in Ungarn*» («*Archiv für Anthropol.*», XIII).

**Шейдекъ** или *Шейдегъ* (Scheideck или Scheidegg)—два горныхъ прохода въ швейцарскомъ кантонѣ Бернѣ: 1) *Большой Ш.*, также Гасли-Ш. и Зельсрюкенъ, 1961 м. выс., образуетъ дорогу изъ долины Гасли въ долину Гриндельвальдъ; съ него открывается живописный видъ на Гриндельвальдскую долину съ Веттергорномъ, Шрегергорномъ, Меттенбергомъ и Эйгеромъ. 2) *Малый Ш.* (Лаутербрунненъ-Ш.), 2069 м., на дорогѣ изъ Гриндельвальда въ Лаутербрунненъ; съ него открывается видъ на Юнгфрау, Мэнхъ и Эйгеръ. Въ 1893 г. чрезъ Малый Ш. проведена Венгнеральпская жел. дор. 18 м. дл. Ш.—также названiе климатическoi станцiи и одной изъ вершинъ на Риги (см.).

**Шейдематэль** (Генрихъ-Готтфридъ Scheidematel)—нѣмецкiй юристъ (1739—1788). Былъ профессоромъ права въ Ленѣ. Напечаталъ: «*Das allgemeine Staatsrecht nach der Regierungsform*» (Лена, 1775); «*Staatsrecht nach der Vernunft und den Sitten der vornehmsten Völker betrachtet*» (ib., 1771—73); «*Leges sociales et gentium*» (ib., 1775).

Главный его трудъ: «*Repertorium des Teutschen Staats- und Lehn-Rechts*» (Лпц., 1781—88) доведенъ имъ до буквы К.

**Шейдтъ** (Валтассаръ Scheidt)—известный нѣм. гебраистъ и богословъ (1614—70). Род. въ Страсбургѣ, изучалъ тамъ философію, въ 1649 г. сдѣлался проф. еврейскаго языка, а въ 1651 г.—п греческаго языка. Напечаталъ огромное число работъ: «*De psaltingelio paradisiaco*» (1650); «*Super psalterium Davidis hebraicum*» (1656—68); «*De Kitione Jonae*» (1653); «*De linguis*» (1656); «*As tronomia Hebraeorum imprimis autem biblica*» (1660); «*Hydrographia cum commentatione nautica maxime ex Hebrais Graecisque sacraeum scripturarum fontibus deducta*» (1664); «*Annus jubilaens Hebraeorum*» (1667) и др.

**Шейдтъ** (Каспаръ Scheidt или Scheit)—нѣм. писатель XVI в., дядя и учитель знаменитаго нѣмецкаго сагирника Юганна Фишарта (см.); былъ учителемъ въ Вормсѣ, гдѣ въ 1565 г. умеръ, выгнанный съ женой и дѣтьми, отъ чумы. Онъ много способствовалъ перенесенію въ Германію французской поэзіи и пріобрѣлъ известность тѣмъ, что распространилъ и переложилъ на нѣмецкій языкъ въ парныхъ рیمованныхъ стихахъ появившуюся въ 1549 г. сагирну Дедекіана на грубо-стихотворныхъ явровъ: «*Grobianaus*» (1551, новое изд. 1882 г. въ Галле). Кроме того, Ш. написалъ аллегорическую рыцарскую поэму «*Die frühhliche Heimfahrt*», стихи къ «*Ганцу мертвыхъ*» (1558), «*Lob der Musica*» (1561) и «*Lobrede des Maieri*» (1568). См. Hauffen, «*Kaspar S., der Lehrer Fischarts*» (Страсб., 1889).

**Шейдлюковъ - Ногайскій** (князь Петръ Тугаевичъ)—былъ бояриномъ при Иванѣ IV, занималъ мѣсто въ его походной или военной думѣ и участвовалъ почти во всѣхъ походахъ царя: въ 1571 г., при отраженіи крымцевъ, былъ первымъ воеводою въ сторожевомъ полку; въ 1572 г., въ походѣ противъ Ливоніи, былъ воеводою въ большомъ полку; потомъ былъ псковскимъ намѣстникомъ, и въ ливонскомъ походѣ въ 1577 г. предводительствовалъ особымъ полкомъ.

**Шейна зуба** (collum dentis)—представляетъ ту часть зуба, которая окружена деснами (см. Зубы).

**Шейна матка** (collum v. cervix uteri)—цилиндрическая, немного сплюснутая часть матки, обращенная внизъ и назадъ, носить названіе шейки матки (см. Матка).

**Шейная область**—см. Цервикальная область.

**Шейнеръ** (Христофоръ Sheiner)—германскій математикъ, астрономъ и физикъ (1575—1650). Вступивъ въ 1595 г. въ орденъ іезуитовъ, онъ сдѣлался профессоромъ еврейскаго языка и математики въ университетѣхъ сперва въ Фрейбургѣ въ Брейсгау, въ 1610—16 г. въ Ингольштадтѣ, затѣмъ ректоромъ іезуитскаго коллегіума въ Нейссѣ въ Силезіи. Ш. известенъ какъ изобрѣтатель двухъ чертежныхъ инструментовъ—прибора для вычерчванія коническихъ сѣченій и пантографа (1603 г. во Фрейбургѣ). Ш. занимался наблюденіями надъ солнечными пят-

нами. Результаты ихъ онъ изложилъ въ письмахъ отъ 12 ноября и отъ 19 и 26 декабря къ любителю астрономіи, аугсбургскому патрициу и бургомистру Марку Вельзеру, ихъ начеатавшему подъ заглавіемъ: «*Tres epistolae de maculis solaribus scriptae ad Marcum Velsorum, Augustae Vindelicorum ill. virum praefectum cum observationum iconismis*» (Аугсбургъ, 1612). Въ виду непріязненнаго отношенія своего орденскаго начальства къ открытію солнечныхъ пятенъ, Ш. скрылъ въ этомъ изданіи свое настоящее имя подъ псевдонимомъ «*Aepelles latens post tabulam*». Галилей письмомъ отъ 4 мая 1612 г. извѣстилъ Вельзера, что онъ открылъ солнечныя пятна еще въ срединѣ августа 1610 г. и затѣмъ не только многими показывалъ ихъ, но и занимался изученіемъ ихъ движенія и измѣненій. Ш. вступилъ съ нимъ въ продолжавшійся десятокъ лѣтъ споръ, началомъ котораго въ литературѣ было появленіе въ сентябрѣ 1612 г. изданнаго Вельзеромъ новаго сочиненія Ш.: «*De maculis solaribus et stellis circa Jovem errantibus accuratior disquisitio ad Marcum Velsorum conscripta, interjectis observationum delineationibus*» (Аугсбургъ, 1612). Главнѣйшими изъ относящихся къ этой полемикѣ послѣдующихъ произведеній обоихъ противниковъ были: со стороны Галилея «*istoria e dimostrazioni intorno alle macchie solari e loro accidenti*» (1613), а со стороны Ш.: «*Rosa Ursina, sive sol ex admirando facularum et macularum suarum phaenomeno varius, nec non circa centrum suum et axem fixum ab ortu in occasum conversione quasi menstruâ, super polos proprios mobilis*» (1626—30). Ш. произвелъ надъ солнечными пятнами болѣе 2000 наблюденій, при чемъ онъ не только обратилъ вниманіе на пояса солнечной поверхности, въ которыхъ появляются пятна, но и открылъ на ряду съ послѣдними еще факелы. Кроме того онъ опредѣлялъ положеніе солнечнаго экватора и время вращенія солнца около оси. Относительно природы солнечныхъ пятенъ Ш. измѣнялъ свои взгляды. Въ началѣ для сясенія, въ уроду своему начальству, ученія перепатетиковъ о совершенной чистотѣ солнца онъ высказывалъ мысль, что пятна суть темныя тѣла, вращающіяся около солнца. Позднѣе онъ пришелъ къ заключенію, что пятна есть впадины на солнечной поверхности. Кроме упомянутыхъ выше, солнечнымъ пятнамъ посвящены еще слѣдующія сочиненія Ш.: «*De maculis solaribus tres epistolae; de his dem et stellis circa Jovem errantibus, disquisitio Apellii post tabulam latentis*» (1613) и «*Disquisitiones mathematicae de controversis et novitatibus astronomicis etc.*» (1614). Наблюденіями Ш. надъ солнцемъ были вызваны еще слѣдующія его сочиненія: «*Sol ellipticus hoc est novum et perpetuum solis contrabi soliti phaenomenon etc.*» (1615) и «*Refractiones coelestes sive solis elliptici phaenomenon illustratum etc.*» (1617). Въ этомъ послѣднемъ сочиненіи Ш. высказалъ еще ли не впервые правильную мысль о томъ, что уменьшеніе вертикальнаго діаметра солнца и луны происходитъ отъ рефракціи. Работы Ш.



по физикѣ имѣли своими предметами телескопы и глаза. Устроивъ около 1613 г. по идеямъ Кеплера телескопъ съ двумя выпуклыми стеклами, онъ наблюдалъ солнце сквозь цвѣтные стекла, а потомъ, помѣщая въ темной комнатѣ бѣлую ширму, онъ получалъ на ней изображеніе солнца съ пятнами и факулами, которыя такимъ образомъ могъ наблюдать не только самъ, но и показывать одновременно многимъ другимъ. Этой формѣ, приданной имъ телескопу съ цѣлью наблюденія солнца, онъ далъ названіе *гелиоскопа*. Около 1620 г. Ш. привелъ телескопъ въ соединеніе съ осью, направленною къ полюсамъ міра, и этимъ положилъ начало устройству экваторіала. Чтобы устранить неудобное для наблюденія земныхъ предметовъ свойство телескопа давать обратныя изображенія, Ш. ввелъ въ него третье стекло и такимъ образомъ создалъ *земной телескопъ*. Всѣ эти видоизмѣненія телескопа, а также и его устройство, согласно съ идеями Кеплера, описаны въ упомянутой уже выше «*Rosa Ursina*». Своему изученію зрѣнія и глаза, какъ его органа, Ш. посвятилъ особое сочиненіе «*Oculus, hoc est fundamentum opticum*» (1619). Особеннаго вниманія въ этой книгѣ заслуживаетъ опредѣленіе преломляющей силы каждой изъ жидкостей, находящихся въ глазѣ. Не зная общаго закона преломленія, Ш. выводилъ изъ своихъ наблюденій, что преломляющая сила хрусталика и водянистой жидкости почти равны соотвѣственно тѣмъ же силамъ стекла и воды; среднюю же между ними занимаетъ преломляющая сила стекловидной влаги. Вмѣстѣ съ Кеплеромъ онъ считаетъ мѣстомъ зрѣнія сѣтчатую оболочку и уже вполне независимо отъ него доказываетъ это непосредственнымъ наблюденіемъ, обнарядя эту оболочку посредствомъ сръыванія заднихъ частей сперва бычачьяго или телчачьяго глаза, а поздѣе въ 1623 г. въ Римѣ и человѣчьяго. Въ области *геофизики* Ш. принадлежатъ подробное и точное, сопровождаемое всѣми нужными измѣреніями, описаніе видной имъ 20 марта 1629 г. въ Римѣ замѣчательной формы явленія локнвыхъ солнцъ. Какъ изъяснить, осмыслившійся обнародовать въ книгѣ «*Rosa Ursina*» свои наблюденія надъ солнечными пятнами подъ собственнымъ именемъ только съ разрѣшенія начальства ордена, Ш. не могъ быть, конечно, сторонникомъ ученія Коперника. Не желая въ то же время оставаться и нейтральнымъ, главнымъ образомъ изъ-за непрезрѣнныхъ чувствъ къ Галилею, онъ выступилъ противъ этого ученія съ пошмертнымъ полемическимъ сочиненіемъ: «*Prodomus de sole mobili et stabili terra contra Galilaenum de Galileis*» (1651). Въ новѣйшей литературѣ біографія и ученой дѣятельности Ш. посвящены сочиненія: А. в. Braunmühl, «*Christoph Scheiner als Mathematiker, Physiker und Astronom*» (1891); J. Schreiber, «*Christoph Scheiner und seine Sonnenbeobachtungen*» («*Natur und Offenbarung*», XLVIII, 1902).

В. В. Бобынинъ.

**Шейново**—селеніе въ Болгаріи, у южнаго склона Балканскихъ горъ, въ 4—5 в. отъ дер. Шипки (см.). Во время войны 1877 г.

Ш. вошло въ районъ обширнаго укрѣпленнаго лагеря, устроеннаго турками въ долину противъ Шипкинскаго перевала. Когда въ концѣ ноября 1877 г. пала Плевна, главнокомандующій русской арміею, пользуясь тѣмъ, что у него освободилось значительное число войскъ, рѣшился безотлагательно, не смотря на наступившіе холода, перейти Балканы и двинуться къ Адрианополю и даѣе. Къ этому побуждало его и крайне тяжелое положеніе уже находившихся въ горахъ отрядовъ ген. Гурко и Радецкаго. Въ распоряженіи ген. Радецкаго, занимавшаго шипкинскій перевалъ, было, съ прибытіемъ подкрѣпленій изъ подъ Цавенъ, до 45 тыс.; однако, и при такихъ силахъ фронтальная атака турецкихъ позицій противъ перевала являлась рискованною и по условіямъ мѣстности, и по тактической обстановкѣ. Поэтому рѣшено было направить на турецкій укрѣпленный лагерь двѣ обходныя колонны: восточную (ок. 19 тыс.), подъ начальствомъ кн. Святополькъ-Мирскаго, черезъ Трѣвненскій перевалъ, и западную (16 тыс.), подъ начальствомъ ген. Скобелева 2, черезъ перевалъ Имгитійскій. У самого Радецкаго оставалось на Шипкинскихъ позиціяхъ до 11 тыс. Пріготовленія къ зимнему походу черезъ Балканы потребовали немало времени и окончены были лишь въ 24 дек. Въ это время турецкими войсками, стоявшими противъ Радецкаго, командовалъ Весель-паша; значительнѣйшая часть его силъ занимала укрѣпленный лагерь, другая расположена была на горахъ. Утромъ 24 декабря колонна Святополькъ-Мирскаго выступила изъ окрестностей Трѣвны и Дренова. Не смотря на то, что впередъ выслано было около 2 тыс. болгаръ, для расчистки занесенной снѣгомъ дороги, движеніе черезъ перевалъ оказалось настолько затруднительнымъ, что полевую артиллерию пришлось вернуть въ Трѣвну, и при колоннѣ осталась одна горная батарея. 26 дек., около 5 часовъ пополудни, колонна эта спустилась на южную сторону горъ. Главныя силы ея: 19 батал., 5 казач. сотенъ и 8 горн. орудій собрались на позиціи около дер. Гусово. Войска Скобелева 2-го выступили отъ дер. Топлишъ вечеромъ 24 дек., и при движеніи черезъ перевалъ встрѣтили еще большія трудности, чѣмъ западная колонна, такъ какъ приходилось пробираться сквозъ снѣжные завалы, доходившіе мѣстами до 1 саж. вышины. Полевую артиллерию и здѣсь оказалось невозможнымъ провезти. Утромъ 26 дек., передовыя войска колонны подошли къ южному спуску съ Балканъ, но такъ какъ пришлось выбывать турецкіе отряды, занимавшіе командовавшія надъ спускомъ высоты, то авангардъ (6 баталіоновъ) лишь къ вечеру успѣлъ спуститься къ д. Имгитія; главныя силы въ это время были еще растянуты по всему перевалу. Занимаемый турками укрѣпленный лагерь имѣлъ около 7 вер. въ окружности и состоялъ изъ 14 редутовъ, съ пѣхотными окопками впереди и между ними. Стратегическое значеніе принадлежало южному фронту лагеря, съ потерей котораго турки лишились своего пути отступленія. Подступы къ лагерю съ В и З были одинаково невыгодны для

атакующих, так как им приходилось наступать 2—3 вер. по совершенно ровной и открытой местности. Утром 27 дек. Святополь-Мирский повел атаку на восточный фронтъ и къ 1 ч. дня овладѣлъ первою линіею укрѣпленій, но взять вторую линію ему не удалось. Боковой его отрядъ безпрепятственно занялъ Казанлыкъ и сталъ на путь отступления турокъ къ Адрианополу. Авангарду Скобелева 27-го числа снова пришлось сбивать турокъ съ высотъ, откуда они своимъ огнемъ мѣшали движению остальныхъ силъ западной колонны. Хотя эти отряды и были отброшены, однако Скобелевъ, въ виду значительности тѣхъ силъ его, которыя успѣли спуститься съ горъ въ долину, не рѣшился въ этотъ день вести настоящую атаку и ограничился демонстраціями. Раннимъ утромъ 28 дек. турки перешли въ наступленіе противъ войскъ восточной колонны. Всѣ натиски ихъ были не только отражены, но русскимъ удалось овладѣть д. Шипкой и нѣсколькими окопами. Дальнѣйшее развитіе этого успѣха оказалось невозможнымъ, такъ какъ въ это время (около 10 ч. утра) со стороны Скобелева атака еще не начиналась. Святополь-Мирский, понеся значительныя потери и израсходовавъ большое количество боевыхъ припасовъ, считалъ свое положеніе весьма труднымъ и въ такомъ смыслѣ послалъ донесеніе Радецкому. Послѣдній, не видя за густымъ туманомъ, покрывавшимъ долину, начала наступленія Скобелева, рѣшился оттянуть на себя часть турецкихъ силъ атакою на фронтъ ихъ позиціи. Для этого назначено имъ было 7 батальоновъ. Въ 12 ч. дня они спустились съ горы св. Николая; но дальнѣйшее наступленіе по узкой и обледѣвшей дорогѣ, подъ перекрестнымъ артиллерійскимъ и ружейнымъ огнемъ противника, сопровождалось такими огромными потерями, что они, добравшись до перваго ряда окоповъ, должны были отступить. Между тѣмъ Скобелевъ въ началѣ 11-го часа утра началъ наступленіе, направляя главную атаку на юго-западный уголъ Шейновской роши. Послѣ разныхъ перипетій войска его овладѣли этою рошею и ворвались въ середину укрѣпленнаго лагеря. Въ тоже время колонна Святополь-Мирскаго возобновила атаку на восточный фронтъ. Около 3 ч. пополудни Вессель-паша, убѣдившись въ невозможности дальнѣйшаго сопротивленія, рѣшился сдаться. Войскамъ его, находившимся въ горахъ, тоже послано было приказаніе положить оружіе. Большой части турецкой конницы удалось, однако, спастись бѣгствомъ. Всего сдалось 43 табора, съ 93 орудіями. Съ нашей стороны вышло изъ строя около 5700 чел. Побѣда подъ Ш. имѣла самыя рѣшительныя послѣдствія. Съ паденіемъ арміи Весселя-паши некому уже было прикрывать кратчайшій путь къ Адрианополу и Константинополю, что, въ связи съ пораженіемъ послѣднихъ силъ арміи Сулеймана-паши, преслѣдуемыхъ войсками ген. Гурко, поставило Турцію въ невозможность продолжать войну.

**Шейные позвонки** — неособоблены у рыбы, а у амфибій всего одинъ III. по-

звонокъ, котораго сочлененіе съ черепомъ сходно съ сочлененіемъ позвонковъ между собой. Можно принять за правило, что III. позвонки *Sauropsida* несутъ ребра. У черепахъ это соединеніе съ ребрами настолько полное, что лишь исторія развитія позвонка выясняетъ намъ, что боковыя его части суть присросшія ребра, но у ащерицъ, змѣй и у крокодиловъ III. позвонки несутъ ребра явственно, при чемъ у послѣднихъ несутъ ребра даже и первый позвонокъ; у птицъ, начиная съ 3-го позвонка, мы также находимъ съ боковъ каждаго шейнаго позвонка два поперечныхъ отростка, замкнутыхъ присросшей къ намъ косточкой или ребромъ, такъ что получается нѣчто вродѣ продырявленнаго для прохожденія сосуда поперечнаго отростка. Это предположеніе подтверждается данными развитія, а также тѣмъ обстоятельствомъ, что у *Rai* тасъ всѣ III. позвонки, а у *Sarginatae* только задніе несутъ настоящія подвижныя ребра. Ребра III. позвонковъ, если они и хорошо развиты, все-таки къ груднѣмъ не причисляются, а у змѣй за отсутствіемъ грудины III. позвонки не отличимы отъ грудныхъ. Первый III. позвонокъ, или atlas, у черепахъ, ащерицъ и др. составленъ изъ 3-хъ частей, соединенныхъ связками: 2-хъ верхнихъ, соответствующихъ 2 половинамъ верхней дуги, и одной нижней, представляющей нижнюю; что же до его тѣла, то оно или остается свободнымъ, или прерастаетъ во второму III. позвонку (*epistropheus*), какъ это имѣетъ мѣсто у крокодиловъ, змѣй и птицъ, въ видѣ зубовиднаго отростка этого 2-го позвонка. У птицъ atlas имѣетъ форму кольца, раздѣленнаго горизонтально окостенѣвшею связкой (*ligamentum odontoides*). Надъ связкой проходитъ мозгъ, а подъ ней помѣщается *processus odontoides* 2-го позвонка. Этотъ отростокъ есть присросшее ко 2-му позвонку тѣло перваго. У *Crocodylia* кромѣ 3-хъ названныхъ частей мы находимъ еще 4-ую верхнюю; она найдена у *Natteria* и хамелеоновъ и дала поводъ нѣкоторымъ авторамъ предполагать, что впереди атланта у предковъ *Sauropsida* былъ еще одинъ позвонокъ—*proatlas*. Особая подвижность III. позвонковъ достигается тѣмъ, что 4-ый позвонокъ ободково-выпуклый (подобный позвонку имѣетъ еще въ основаніи хвоста крокодила). У змѣй *Dasypeltis*, питающейся яйцами, нижніе остистые отростки III. позвонковъ прорастаютъ ствѣнку пищевода и служатъ для раздавливанія яицъ, что, будучи произведено въ пищеводѣ, совершается безъ потери содержимаго яйца. Вопреки прежнимъ утвержденіямъ отростки не покрыты эмалью (*Katharineg*, 1898). Въ противоположность птицамъ, длина шей которыхъ въ зависимости отъ числа III. позвонковъ, число послѣднихъ у *Mammalia* почти всегда одно и то же, а именно семь, и длина шей въ соответствіи съ величиной позвонковъ. Только у ламантина (*Manatus*) и одного лѣнивца (*Choloeros Hoffmanni*) III. позвонковъ шесть; у панголина или ящера (*Manis*), да и то не всегда (*Parkeg*), восемь, а у другаго лѣнивца (*Bradypus tridactylus*) девять, при чемъ, однако, въ послѣднемъ

случаѣ оба заднихъ позвонка снабжены двустенными ребрами, правда, не доходящими до грудины, между тѣмъ какъ Ш. позвонки у млекопитающихъ вообще характеризуются именно тѣмъ, что соответствующія имъ ребра рудиментарны, весьма рано срастаются какъ съ тѣломъ позвонка, такъ и съ поперечными отростками, образуя *Costae transversarium*. Другая особенность Ш. позвонковъ *Mammalia*—въ ихъ сравнительной подвижности другъ относительно друга, въ силу чего по своей конфигураціи они могутъ быть названы опистонельными, между тѣмъ какъ сочлененныя поверхности тѣла позвонковъ прочихъ областей болѣе или менѣе ровныя. Въ связи съ воднымъ образомъ жизни шейная область позвоночника китообразныхъ сильно укорочена, а у нѣкоторыхъ представителей дѣло доходитъ даже до полного сліянія въ одну общую кость ея элементовъ, что у прочихъ млекопитающихъ является лишь въ видѣ исключения (нѣкоторыя неполозубыя, тупоганчики). Въ противоположность груднымъ позвонкамъ, характеризующимся сильными развитіемъ остистыхъ отростковъ, послѣдніе въ шейной области позвоночника выражены очень слабо, а на первомъ Ш. позвонкѣ остистый отростокъ атланта даже вовсе отсутствуетъ. Первый позвонокъ (*Atlas*) имѣетъ видъ кольца неправильныхъ очертаній; при основаніи его сильно развитыя поперечныя отростковъ крыловидной формы замѣчается съ каждой стороны по ямкѣ для соответствующаго мышечнаго черепа; точно также и второй Ш. позвонокъ (*epistropheus*) характеризуется зубовиднымъ придаткомъ его. Помѣщеніе въ атлантѣ отдѣлено отъ помѣщенія спинного мозга посредствомъ *Ligamentum transversum*. *Motoneurata* *prosc. odontoides* является самостоятельной костью; а у *Cetacea* она вовсе не обособлена.

### В. М. Ш.

**Шейеръ** (Юганъ-Каспаръ-Непомукъ Scheuren, 1810—87)—нѣмецкій живописецъ-ландшафтистъ и орнаментистъ, очень рано выказалъ свои художественныя способности и, еще почти ребенкомъ, помогалъ своему отцу, ахенскому миниатюристу, въ его работахъ. Въ 1826—35 гг. посѣщалъ дюссельдорфскую акад. живописи, гдѣ окончательно опредѣлился его талантъ, какъ ландшафтиста. Уже въ 1832 г. молодой художникъ обратилъ на себя вниманіе любителей искусства пейзажами, написанными въ манерѣ старыхъ голландскихъ и фламандскихъ живописцевъ. По выходѣ изъ дюссельдорфской академіи, онъ неоднократно дѣлалъ поѣздки въ Голландію, Тироль и Верхнюю Италію. Однако, на направленіе его живописи имѣли вліяніе не столько пройденная школа и работы съ натуры во время этихъ путешествій, сколько изученіе старинныхъ и новѣйшихъ мастеровъ и чтеніе романовъ Вальтера Скотта. Мало-по-малу картины Ш. получили оригинальный романтическій характеръ—стали изображать природу въ поэтическихъ чертахъ, порою доходящихъ до фантастичности и противорѣчія съ дѣйствительностью. Этому направленію соответствовало и самое исполненіе картинъ, легкое и изящное, и колоритъ съ сильными контрастами

свѣта и тѣней. Живопись масляными красками доставила Ш. большую извѣстность, но его имя сдѣлалось еще популярнѣе благодаря массѣ исполненныхъ имъ акварелей, орнаментальныхъ рисунковъ, арабесокъ и виньетокъ для заглавныхъ листовъ разныхъ сочиненій, дипломовъ, привѣтственныхъ адресовъ и пр., а также офортамъ въ которыхъ онъ умѣлъ немногими штрихами и пятнами производить большой эффектъ. Изъ числа наиболѣе значительныхъ работъ его въ этомъ родѣ, особенно интересны изданные имъ два альбома рейвскихъ видовъ (первый—въ 17 листовъ, оригиналы которыхъ хранятся въ кельнскомъ музее, и второй въ 50 листовъ), альбомъ видовъ штольфельскаго замка, восемь видовъ того же замка, исполненныхъ для имп. Александра II въ бытность его наследникомъ престола, альбомъ Венеціи, «Хоръ изъ Мосчиской нѣвсты» (въ берлинской напюн. галл.), «Воспоминанія о Кобленцѣ» (у германскаго импер.), и «Хроника горъ Страсбурга».

А. С.—ъ.

**Шейеръ** (Христофъ-Готтлибъ-Адольфъ баронъ фонъ-Sheurl)—баварскій юристъ (1811—1893). Былъ профессоромъ въ Эрлангенѣ и членомъ второй баварской палаты. Главныя его соч.: «Lehrbuch der Institutionen» (Эрланг. 1850; 8 изд. 1883); «Beiträge zur Bearbeitung des römische Rechts» (ib., 1851—71); «Weitere Beiträge...» (1884—86); «Zur Lehre vom Kirchenregiment» (ib., 1862); «Bekennniskirche und Landeskirche» (ib., 1868); «Sammlung kirchenrechtlicher Abhandlungen» (1872—74); «Die Entwicklung des kirchlichen Eheschließungsrechts» (ib. 1877); «Das gemeine deutsche Eherecht» (ib., 1882).

**Шейссонъ** (Эмиль Cheysson)—франц. пнжверъ и экономистъ. Род. въ 1836 г., получилъ образованіе въ политехнической школѣ. Вѣдомствомъ путей сообщенія ему было поручено составленіе предварительнаго проекта улучшенія теченія Сены между Парижемъ и Руаномъ. Позже былъ директоромъ отдѣленія картъ и плановъ при министерствѣ общественныхъ работъ, профессоромъ политической экономіи въ Ecole de mines и Ecole des sciences politiques и главнымъ инспекторомъ путей сообщенія. Главн. его труды: «La pain du siége» (1871); «La question de la population en France et à l'étranger» (1885); «Le capital et le travail» (1885); «La statistique géométrique» (1886); «L'assistance rurale et le groupement des communes» (1886); «Les moyennes en statistique» (1886); «Projet d'hospice rural» (1886); нѣск. рядъ таблицъ по статистикѣ, какъ-то: «Album des tarifs des chemins de fer», «Album de statistique graphiques» и др.

**Шейсфельнъ** (Гансъ-Леонгардъ Scheufelein, Schäufelein, Schäufelin)—дровно-нѣм. живописецъ, род. приблизительно въ 1480 г. въ Нюрнбергѣ, до 1505 г. былъ тамъ ученикомъ и помощникомъ Альбрехта Дюрера, въ 1515 г. получилъ право гражданства въ Нёрдлингенѣ и ум. тамъ около 1540 г. Работалъ совершенно въ духѣ Дюрера, но былъ несильнѣ въ колоритѣ и часто небрежнѣ въ рисункѣ, а въ характеристикѣ изображаемаго

впадалъ въ преувеличеніе. Главныя произведенія его кисти — «Тайная вечера» (въ берлинскомъ музеѣ), «Небесное коронованіе Пресв. Дѣвы» (алтарный образъ въ монастырской церкви въ Ангаузенѣ), «Исторія Юдеев» (ствѣнная картина въ нѣрдингенской ратушѣ), «Плачь надъ снятымъ со креста тѣломъ Спасителя» (алтарный образъ въ церкви св. Георгія, въ Нѣрдингенѣ) и «Взятіе Богородицы на небо» (въ тамошней ратушѣ). Ш. извѣстенъ преимущественно какъ рисовальщикъ композицій для гравюръ на деревѣ. Изъ многочисленныхъ ксилографій, исполненныхъ по его рисункамъ, наиболее любимыя серия 118 листовъ подъ названіемъ «Theuerdank» и «Страсти Господня», 35 листовъ.

**Шейхцерія** (Scheuchzeria palustris) — многолѣтнее травянистое растеніе изъ сем. ситниковидныхъ (Juncaginaceae), растущее по торфянымъ болотамъ въ сѣверной и средней Россіи, въ Европѣ, Азій, Сѣв. Америкѣ. Растеніе съ ползучимъ корневищемъ и съ цвѣтноноснымъ стеблемъ (до 10—20 стм. высотой), несущее узколинейные, желобчатые листья; невзрачныя цвѣтки собраны кистью; околоцвѣтнѣкъ желтоватозеленый изъ 6 листовъ; тычинокъ 6, плододатчиковъ 3—6, взаимно сростливыхъ только у основанія, каждый плододатчикъ съ 1—2 сѣменами. С. Р.

**Шейхцеръ** (Иоганнъ-Людвигъ Scheuchzer) — швейцарскій естествоиспытатель (1672—1738), состоялъ главнымъ городскимъ врачомъ и профессоромъ естествознанія въ Цюрихѣ. Ш. изслѣдовалъ фауну и флору и преимущественно ископаемыхъ Швейцаріи. Извѣстенъ описаніемъ гигантской ископаемой саламандры (Andrias Scheuchzeri), котораго Ш., однако, разматривалъ какъ скелетъ допотопнаго человѣка («homo diluuii testis»). Ш. напечаталъ между прочимъ: «Piscium quereles et vindiciae etc.» (Цюрихъ, 1708); «Herbarium diluvianum» (Цюрихъ, 1709, 2 изд. 1723); «Bibliotheca scriptorum historiae naturalis omnium terrae regionum insequentium etc.» (описание ест. ист. Швейцаріи, Цюрихъ, 1716); «Museum diluvianum quod possidet etc.» (тамъ же, 1716); «Physica, oder Natur-Wissenschaft» (2 ч., Цюрихъ, 1711, 2 изд., 1729); «Kupferbibel, in welcher die Physica sacra, oder gebeiligte Naturwissenschaften etc. deutlich erklärt u. bewährt» (описание естествоисторическихъ предметовъ, упомянутыхъ въ Свят. Писаніи, съ 750 табл., Аугсб. и Ульмъ 1731, 1733 и 1735; то же на латин. яз. «Physica sacra iconibus aeneis illustrata»); «Helvetiae historia naturalis» (3 ч., Цюрихъ, 1716—18); «Homo diluuii testis et Oeocotlos» (Цюрихъ, 1735); «Scia-graphia lithologica curiosa etc.» (Gedani, 1840); «Naturgeschichte des Schweizer Landes etc.» (3 т., Цюрихъ, 1846, 2 изд., 1752). Н. Н. А.

**Шейхъ** — слово арабское, значитъ старецъ. Такъ у мусульманъ называются настоятели духовныхъ орденовъ или религиозныхъ общинъ, потомки чтимаго святаго и вообще духовные руководители.

**Шейхъ-аль-Джебаль** (арабск.) — «владыка горы»; такъ назывался у восточныхъ историковъ глава секты исмаилитовъ

или хашишиновъ, извѣстныхъ у западныхъ писателей подъ названіемъ ассасиновъ. Такъ какъ шейхъ по-арабски значитъ одновременно старикъ и старѣйшина, историка крестовыхъ походовъ неправильно называли его «vieux de la montagne», т. е. «старецъ горы». Первымъ «владыкой горы» былъ Гасанъ ибнъ-Саббалъ, захватившій укрѣпленный замокъ Аламутъ близъ Казвина (1090). Политическое могущество этой секты продолжалось около 200 лѣтъ и окончилось со взятіемъ Аламута Хулагу въ 1256 г. «Владыка горы» распространялъ свою власть, между прочимъ, и на Сирію, гдѣ въ отрогахъ Ливана его намѣстники имѣли такія же укрѣпленія, какъ Аламутъ. Именно этихъ западныхъ исмаилитовъ и разумѣютъ западные писатели подъ кличкой «assassins». Ср. Hammer, «Geschichte d. Assass.» (1813); Guyard, «Un Grand-maitre des assassins au temps de Saladin» (1877).

**Шейхъ-Мансуръ** — одинъ изъ видныхъ дѣятелей кавказской войны конца XVIII в. Ш.-Мансуръ, настоящее имя котораго было Ушурма, родился въ сел. Алды въ Большой Чечнѣ. Исторія какъ его самого, такъ и проповѣданнаго имъ тарикатскаго ученія (см. Тарикаты, Мюридизмъ) до сихъ поръ вполнѣ не выяснена. Въ концѣ XVIII вѣка онъ началъ проповѣдывать свое ученіе среди чеченцевъ и возмущалъ ихъ противъ Россіи. Посланный для захвата Ш.-Мансура и его единомышленниковъ небольшой отрядъ подъ начальствомъ полковника Пьера потерпѣлъ при сел. Алды 6 июля 1785 г. совершенное пораженіе. Успѣхъ этотъ побудилъ Ш.-Мансура предпринять рядъ наступательныхъ дѣйствій противъ укрѣпленій и станицъ Кавказской линіи. Гарнизоны, занимавшіе укрѣпленія отъ Моздока до Владикавказа, не были въ состояніи предохранить дорогу въ Грузію отъ нападений и грабежей со стороны чеченцевъ. Вслѣдствіе этого въ 1786 г. только что возведенныя укрѣпленія (Потемкина, Григориполь, Владикавказъ) были оставлены и гарнизоны ихъ выведены на линію. Распространившійся среди кабардинцевъ и закубанцевъ движеніе охватило весь сѣверный Кавказъ. Борьба съ нимъ въ явившимся къ нему на помощь туркамъ во время второй турецкой войны 1787 — 91 г. потребовала большаго усилія и стоила многихъ жертвъ. Нѣсколько удачныхъ походовъ, а главное — побѣда 30 сентября 1790 г. генерала Германа надъ многочисленнымъ отрядомъ турецкаго пашы Баталь-бея, на берегахъ Кубани, сложили силу Ш.-Мансура и дали перевѣсъ русскимъ. Ш.-Мансуръ бѣжалъ къ туркамъ въ Анапу. После взятія Анапы штурмомъ (22 июня 1791 г.) Ш.-Мансуръ попалъ въ плѣнъ и умеръ въ ссылкѣ въ Соловецкомъ монастырѣ. П. Г.

**Шейхъ-уль-Исламъ** — глава ислама, представитель мусульманскаго духовенства въ Турціи. Впервые эта должность была введена Мухаммедомъ II въ 1453 г., по завоеваніи имъ Константинополя. Прежде во всѣхъ значительныхъ городахъ были свои Ш.-уль-Исламы, но теперь онъ сохранился только въ Стамбулѣ. Хотя Ш.-уль-Исламъ назначается султаномъ, но, благодаря своему влиянію на

народъ, онъ можетъ противодѣйствовать самому султану, если откажется скрѣпить какое-нибудь важное султанское постановленіе своей фетвой, т. е. религіознымъ разрѣшеніемъ. Поэтому въ теоріи Ш.-уль-ислама занимааетъ въ государствѣ первое мѣсто послѣ великаго визиря.

**Шекеры** — религіозная секта въ Сѣв. Америкѣ. Начало ей нужно искать въ Прозанъ и Дофинэ, гдѣ мы находимъ первыхъ дѣятелей ея въ XVIII в.; отсюда нѣкоторые проповѣдники переселились въ 1716 г. въ Англію, предсказывая близкій конецъ міра и требуя покаянія. Ихъ приверженцы составили въ Болтонѣ, въ 1747 г., самостоятельную общину, главой которой былъ Вардлей (Wardley). Они еще не имѣли никакого выработаннаго религіознаго ученія: собравшись вмѣстѣ, они то сидѣли въ молчаливомъ созерцаніи, то вдругъ начинали тряситься, отъ чего и получили свое названіе (отъ англ. слова to shake—трястись). Въ 1758 г. къ общинѣ ихъ присоединилась Анна Ли (Lee), родившаяся въ 1736 г. въ Манчестерѣ. Она съ юности отличалась серьезностью и строгою нравственностью, но легко впадала въ крайнее нервное возбужденіе, въ экстазъ. Въ 1770 г. за нарушение предписаннаго закономъ и обычаемъ покоя воскреснаго дня она была посажена въ тюрьму, гдѣ, по ея словамъ, ей явился Христосъ; около нея собрались вѣрующіе, которые называли ее матерью Анной и считали одаренной пророческимъ даромъ; она скоро приобрѣла огромное значеніе среди Ш. Въ 1774 г. Анна Ли съ восемью приверженцами переселилась въ Северо-Американскія Соедин. Штаты и скоро навербовала себѣ новыхъ приверженцевъ, съ которыми и поселилась въ мыльбинемъ штатѣ Нью-Йоркѣ. Въ 1781—1783 г. она совершила рядъ поѣздокъ по Массачузетсу, гдѣ набрала много послѣдователей. Умерла въ 1784 г. Послѣ нея общиною Ш. руководилъ до 1787 г. Яковъ Вайтгекеръ (Whittaker), а потомъ Мичемъ (Meascham). Мало-по-малу ученіе Ш. распространилось по обрѣтнимъ штатамъ; образовались новыя общины, число которыхъ въ 1832 г. дошло до 15, съ 6000 членовъ. Ученіе Ш. похоже на ученіе квакеровъ. Основное правило ихъ жизни — безбрачіе, такъ что ихъ община можетъ размножаться только посредствомъ притока извнѣ; при отсутствіи симпатіи со стороны общества она осуждена на быстрое исчезновеніе. Второй законъ ихъ ученія — общеніе имущества и неустанный трудъ всѣхъ членовъ общины. Общины управляются обыкновенно женщинами, которыя считаются преемницами первой пророчицы, Анны Ли. Ученіе Ш. изложено въ «Testimony of Christ's second appearance». См. R. Thun, «Selbstdarstellung der Shakers nach Lehre, Geschichte und Verfassung» (Niedner's «Zeitschrift für historische Theologie», 1857); Nordhoff, «The communitist societies of the United States» (Л., 1875); Evans, «Shaker's Compendium of the origin, history, principles etc.» (Нью-Йоркъ, 1856).

**Шекинское** или **Шакинское** (Нухинское) **ханство** — составляло нѣкогда часть

Ширвана, а потомъ отдѣльное и самостоятельное владѣніе, въ нынѣшнемъ Нухинскомъ уѣздѣ Бакинской губ. Наибольшая длина отъ Салавата-Дага до Куры 100 вер., ширина по Курѣ—50 вер., въ другихъ мѣстахъ отъ 50—60 вер. Городъ Шеки или Шека — тоже, что Нуха. Ранняя исторія Ш. ханства мало известна и представляетъ рядъ волненій, усобицъ, убійствъ. Во время второго вѣзвѣстія Тамерлана на Грузію, въ 1404 г., въ Ш. ханствѣ правилъ Сиди-Али. Онъ не покорился завоевателю и ушелъ въ горы, бросивъ свою землю на произволь судьбы. Когда въ Персіи утвердились шахи изъ династіи Сефидовъ, шекинскіе ханы призвали надъ собою ихъ власть и съ того времени исторія Ш. ханства связывается съ исторіей Ширвана. По преданію, Надиръ-шахъ былъ отраженъ отъ Шеки (Нухи) нѣкимъ Хаджи-Челяби, внукомъ армянскаго священника, причисляемаго мусульманствомъ. Выбранный въ ханы, онъ сдѣлалъ своей столицей Нуху (Шеку). Преемникъ его Гуссейнъ около 1765 г. построилъ надъ городомъ крѣпость съ дворцомъ, который существуетъ и теперь. Въ 1796 г. гр. Зубовъ поставилъ въ Ш. ханствѣ правителемъ Селима, который по уходѣ русскихъ былъ свергнутъ съ престола братомъ своимъ Мамедъ-Гассанъ-ханомъ, слѣпцомъ, котораго онъ самъ раньше выгналъ изъ Шеки. Селимъ просилъ кн. Цицанова возвратитъ ему Шеку и принять его въ русское подданство (1805 г.). Его желаніе было исполнено. Сдѣлавшись ханомъ, онъ велъ себя крайне вѣроломно, сносился съ персами и искалъ помощи у горцевъ. Послѣднимъ Ш. ханомъ былъ Измаиль-паша, съ 1814 г., когда умеръ его отецъ Джафаръ-Куанъ. Жестоко обращаясь съ народомъ, грабя его, дозволяя своимъ чиновникамъ рвать носы и уши мужичинамъ, насилловать женщинъ, молодой ханъ вызвалъ всеобщую ненависть. Онъ умеръ въ 1819 г., послѣ чего ханская власть была уничтожена и въ ханствѣ введено русское управленіе; на мѣсто ханства была учреждена Шекинская область. Ханы пользовались большей или меньшей властью, въ зависимости отъ личныхъ свойствъ каждаго, но деспотизмъ ихъ нѣсколько ограничивался духовными законами и обычаями. Они не могли предпринять ничего важнаго безъ согласія совѣта, состоящаго изъ старшинъ, бековъ и др. сановниковъ. Матеріальныя дѣла ханы рѣшали окончательно и приговоръ ихъ немедленно исполнялся. Когда беки и старшины дѣйствовали согласно съ видами хановъ, это всегда обращалось во вредъ христіанамъ-армянамъ и другимъ подданнымъ, которыхъ тогда грабили и обременяли безмѣрными налогами. Всѣ внутреннія усобицы и кровопролитія происходили или отъ борьбы за престолъ, или отъ возстанія угнетенныхъ жителей. Страна дѣлилась на округа, управляемые *дероами* (управители); округные дѣроги были подчинены столичному набу или градоначальнику. Жители ханства обязаны были платить хану со двора 3 р. ханской монетой (=1 руб. русской монетой), по 170 фн. всякаго хлѣба, каждую осень и весну по одной овцѣ со ста, десятину

со всѣхъ воздѣлываемыхъ растений и по 4 фунта коровьяго масла; десятная не взиалась съ земель бековъ и съ нѣкоторыхъ другихъ областей, потому что шла имъ въѣсто жалованья; но иногда и беки принуждены были давать хану требуемое количество хлѣба изъ своихъ доходовъ. Армяне и евреи, кромѣ того, должны были платить хану: женатые—по 1 руб. ханской монеты (30 коп. русской), холостые старше 15 лѣтъ—по 55 коп. На чрезвычайные расходы собирались часто особые подати. Земля была раздѣлена по деревнямъ, но при этомъ соблюдалось мало порядка и еще меньше справедливости. Духовенство рѣшало всѣ тяжбы, не подсудные бекамъ. Наслѣдство дѣлилось такъ: братья брали изъ наслѣдства по 8 частей, сестры по 4, матери 1 часть. Монета была русская или ханская, перечеканенная изъ русской съ сильной прѣловкой лигатуры: 1 руб. русскій = 3 руб. ханскимъ; иногда употреблялась персидская монета. Мѣры были персидскія. Ср. С. Броневскій, «Новѣйшая географическая и историческая извѣстия о Кавказѣ»; Вейденбаумъ, «Путеводитель по Кавказу». Больше подробную библиографію см. у Мянсарова, «Библиографія Кавказа».

**Шебкардъ** (W. E. Shuckard)—англійскій энтомологъ, изучившій преимущественно фауну перепончатокрылыхъ Англіи. Ш. начекалъ, между прочимъ: «Description of the Genera and Species of the British Chrysididae» («Entom. Mag.» 1837); «Essay on the indigenous fossorial Hymenoptera etc.» (Л., 1837, 1 т.); «Monograph of the family of Mutillidae» («Mag. of Nat. Hist.», 1837); «The Elements of British Entomologia, containing a general introduction to the Science etc.» (Л., 1839, 1 т.); «Monograph of the Dorylidae, a family of the Hymenoptera heterogyna» («Ann. of Nat. Hist.», 1840). *Н. Н. А.*

**Шелесыка**—уклейка (*Alburnus lucidus* Некс, см.).

**Шексна**—р. Новгородской и Ярославской губ., лѣв. прит. Волги; вытекаетъ изъ Бѣлоозера при пос. Крохинѣ, Бѣлозерскаго у.; течетъ на Ю, чрезъ 42 в. входить въ Кирилловскій у., по которому протекаетъ 34 в., далѣе вступаетъ въ Череповецкій у., гдѣ, сдѣлавъ колѣно къ З, продолжаетъ течъ въ прежнемъ южн. направленіи и, прорѣзавъ Череповецкій у. на протяженіи 175 в., вступаетъ въ Ярославскую губ., въ Пѣшехонскій у., по которому течетъ на протяженіи 13 в., далѣе служить границею этого послѣдняго уѣзда съ Мологскимъ, чрезъ 23 в. входить въ послѣдній, который орошаетъ на протяженіи 70 в., за устьемъ р. Согожи вступаетъ въ Рыбинскій у., въ которомъ, послѣ 50 в. теченія, впадаетъ въ Волгу почти противъ г. Рыбинска. Вся длина Ш.—407 в. Теченіе Ш. извѣстное и только послѣдніи 24 в. оно идетъ въ прямомъ направленіи. *Ширина* въ Новгородской губ. 40—60 саж., мѣстами 100 с., въ Ярославской 70—120 саж. *Глубина* въ верхнемъ теченіи 10—14 фт., въ нижнемъ 14—17 фт., въ омутахъ до 35 фт., на порогахъ до 2 фт.; послѣ переустройства Маринскаго пути (въ

1890—96 гг.) пороги Ш. расчищены, русло р. предположено на всемъ протяженіи углубить до 11 четвертей (6,4 фт.) въ менѣе; въ дѣйствительности-же этого достигнуто не было, и только въ шлюзованной части Ш. глубину можно считать въ 10 четв. (5,8 фт.), а ниже не болѣе 9 четв. (5,3 фт.), на перекатахъ же и на вновь образовавшихся меляхъ (ниже Луковецкаго перекопа, вслѣдствіе размыки дна послѣдняго) въ засухливое время (1896 и 97 гг.) уровень падалъ до 5½ четв. (3,2 фт.). Среднее паденіе 0,15 фт. на 1 вер.; паденіе значителнѣе въ верхней части; такъ, по омуткамъ на шлюзахъ, на протяженіи 90 в. (считая отъ шл. Имп. Николая II вверхъ) паденіе равно 3,97 саж., что составляетъ 0,31 фт. на 1 вер. *Теченіе* быстро на порогахъ и въ перекатахъ, особенно въ Луковецкомъ. *Пороги* на Ш. имѣются въ предѣлахъ Кирилловскаго и Череповецкаго уу., наиболѣе значительные изъ нихъ Боро-Ивановскіе, Нилловецкіе (Кирилловскаго у.) и Кально-Раменскіе (Череповецкаго у.). *Дно* р. пловато-глинистое, въ устью—песчаное, въ порогахъ—каменистое. *Берега* Ш. въ Новгородской губ. болѣею частью низкіе и покрыты хорошими дугами, вслѣдствіе чего въ прибрежныхъ селеніяхъ развито скотоводство; въ Череповецкомъ у., между пок. Ирнею и Судыщами и при Горидкомъ м-рѣ—высокіе, обрывистые и состоятъ изъ глины; въ Ярославской губ. берега р. вообще круты, отъ 4 до 8 саж. вышиною и покрыты лѣсами. *Разливы* р. значительны (до 4 вер.) въ предѣлахъ Новгородской губ. *Вода* въ рѣкѣ желтая и мутная. Ш. изобилуетъ рыбою, въ ея верховьяхъ ловится прекрасная *стерлядь*. Записи о времени *оскрытія* и *замерзанія* Ш. ведутся съ 1837 г. въ Нилловцахъ, съ 1859 г.—при устьѣ р. и въ Череповцѣ. Въ среднемъ въ этихъ пунктахъ

	Ш. вскры- вается.	Замер- заетъ.	Свобода отъ льда.
у Нилловецъ . . . . .	20 апр.	16 нояб.	210 дне
» Череповца . . . . .	25 »	17 »	206 »
при устьѣ . . . . .	23 »	23 »	214 »

Ш. *судоходна* на всемъ протяженіи. На 93 вер. отъ своего устья Ш., въ сравненіи недавнее время, во время осеняго разлива, прорыла себѣ новое русло, которое носитъ названіе «Прости», чѣмъ сократило свою длину на 14 вер.; старое же русло образовало лѣвый рукавъ *Глузую Ш.*, длиную въ 24 в., которая соединяется съ новымъ русломъ на 83 вер. подъ названіемъ р. Маткови, нижнее теченіе которой (10 вер.) до размыва носило названіе Ш. Глухая Ш. одинаковой ширины съ Ш., но менѣе глубока, по ней существуетъ судоходство, преимущественно сплавное; она изобилуетъ рыбою. *Притоки* Ш. многочисленны, изъ нихъ болѣе значительные и судоходные: Согожа (длина 147 вер.), Вост. Ковжа (186), Суза (236). На 9 вер. отъ истока, у слоб. Чайки, Ш. соединена съ Бѣлозерскимъ каналомъ и все дальнѣйшее ея теченіе принадлежитъ Маринской водной системѣ (смъ это сл., XVII, 621—626). При перестройкѣ омутовъ болѣе обращено вниманіе на Ш. на устраненіе естественныхъ неудобствъ дна

судоходства. Руслó въ нѣсколькихъ мѣстахъ выправлено, такъ что судоходный путь по ней сократился съ 398 (отъ сл. Чайки до устья) до 384 вер., при чемъ одинъ Луковенскій перекопъ (14 в. ниже г. Череповца) длиною въ 791 саж. сократилъ путь по Ш. на 7 вер. Кроме того расчищены были пороги и при помощи шлюзовъ уровень воды поднять. Шлюзовъ на Ш. четыре: 1) при истокѣ ея изъ Бѣлоозера — каменный шлюзъ и разборчатая плотина; 2) шлюзъ имп. Александра III на 337 в. (считая отъ устья Ш.), бл. соединенія рѣки съ кав. Топорскимъ (сист. герц. А. Вюртембергскаго); 3) шлюзъ имп. Александра Федоровны—на 328 в. у с. Ниловецъ в 4) шлюзъ имп. Николая II—на 294 в.—Ш. въ древности называлась Шехосною и подъ этимъ именемъ упоминается въ лѣтописи Нестора подъ 1071 г. Она издревле служила воднымъ путемъ, по которому шли караваны съ Волги въ Обонежье, къ Ладогѣ и въ Новгородъ; по берегамъ ея жили чудскія племена. Въ настоящее время Ш., составляя часть Маринскаго пути, имѣетъ громадное значеніе; кроме того посредствомъ системы герц. А. Вюртембергскаго Ш. соединяетъ Волгу съ Бѣлымъ моремъ. По количеству грузовъ (на судахъ) Ш., среди притоковъ Волги, занимаетъ третье мѣсто, уступая только Камѣ и Окѣ. Значеніе Ш., какъ воднаго пути, можетъ еще возрасти съ проведеніемъ желѣзной дороги изъ Петербурга на Вятку и устройствомъ порта въ Череповцѣ, гдѣ дорога эта пересѣкаетъ рѣку: значительная часть грузовъ, идущая изъ Рыбинска въ Петербургъ по жел. дорогѣ чрезъ Вологочу, можетъ пойти тогда по Ш. до Череповца и отсюда жел. дорогой прямо въ Петербургъ, какъ

по болѣе короткому, слѣдовательно и болѣе дешевому пути.—Прибрежныя мѣстности Ш. болѣею частью заселены; на ней расположены гор. Череповецъ и пос. Крохинъ (бл. истока); изъ селеній болѣе значительны слоб. Чайка (Вѣлозерскаго у.; особенно оживлена въ навигаціонное время), Нилыцы (Кирилловскаго у.), Луковецъ, Успенская слобода (лѣсопильный зав. «Врандтъ и К<sup>о</sup>» съ 125 рабоч. и производствомъ на 150 тыс. руб. въ годъ), Пехтѣева, Любеть (Череповецкаго у.) и дер. Абакумово (бл. устья р. въ Рыбинскомъ у.).

## Судоходство и движеніе грузовъ по Ш.

Изъ Рыбинска вверхъ по Ш. отправлено.	Число судовъ.		Всего.	Число плато- въ
	паро- выхъ	непаро- выхъ.		
Въ 1896 г. . . . .	794	2903	—	3697
» 1897 » . . . . .	1289	2862	—	4151
» 1898 » . . . . .	1336	2277	—	3613
» 1899 » . . . . .	1153	1046	—	2199
» 1900 » . . . . .	1714	2668	—	4382
» 1901 » . . . . .	1625	2440 *)	—	4065
Въ Рыбинскъ пришло по Ш.				
Въ 1896 г. . . . .	794	487	702	1983
» 1897 » . . . . .	1289	287	1114	2690
» 1898 » . . . . .	1377	349	1082	2808
» 1899 » . . . . .	1153	289	949	2391
» 1900 » . . . . .	1714	222	1578	3514
» 1901 » . . . . .	1625	290	1970	3885

Собственно на пристаняхъ Ш. (считая въ томъ числѣ и Рыбинскъ) и ея притоковъ движеніе судовъ съ грузомъ, платовъ и самыхъ грузовъ въ 1901 г. было слѣдующее:

Отправлено съ пристаней:	Судовъ.	Платовъ.	Грузовъ		Объявленная цѣнность гру- зовъ въ тыс. руб.
			На судахъ.	тыс. пд. Въ платкахъ.	
Р. Ш. . . . .	2753	1190	68675 т. пд.	1966 т. пд.	20423
ея притоковъ. . . . .	595	8127	43891 »	21188 »	1919
Всего . . . . .	3348	9317	112566 т. пд.	23154 т. пд.	22342
Разгружено на пристаняхъ:					
Р. Ш. . . . .	207	—	873 т. пд.	— т. пд.	680
ея притоковъ. . . . .	195	2844	9259 »	7237 »	1347
Всего . . . . .	402	2844	10132 т. пд.	7237 т. пд.	2027

Изъ пристаней Ш. по движенію грузовъ (послѣ Рыбинска) самая значительная въ г. Череповцѣ (въ 1901 г. отправлено ок. 2 милл. пд., разгружено до 500 тыс. пд.). Изъ притоковъ движеніе судовъ болѣе развито по р. Ковжѣ (присл. Бѣлая): отправлено свыше 4 милл. пд. и разгружено до 1,5 милл. пд. Платовъ много идетъ съ рр Суды (2700) и Ковжи (1320). Изъ грузовъ, идущихъ на судахъ, преобладаютъ хлѣбные съ Волги; такъ, изъ Рыбинска по Ш. отправлено было:

	Въ 1900 г.	Въ 1901 г.
Хлѣбныхъ грузовъ	63145264 пд.	55641429 пд.
Другихъ . . . . .	4452960 »	4717786 »
Всего	67598224 пд.	60859215 пд.

Въ 1901 г., кроме того, на судахъ было отправлено 1578361 шт. тѣсу. Изъ хлѣбныхъ грузовъ преобладаютъ (1901): овесъ—27642896 пд., рожь—11673646 пд., ржаная мука—8169363 пд.; остальные хлѣба — 8155524 пд. Изъ грузовъ нехлѣбныхъ преобладаютъ: соль—1530922 пд., нефтяные продукты—1416739 пд.; всѣ остальные — 1770129 пд. Изъ грузовъ мѣстныхъ главную массу составляють лѣсные матеріалы. Средняя грузоподъемность судовъ, плавающихъ по Ш., въ 1901 г. равнялась 24 тыс. пд. Болѣе всего по Ш. плавало полулодокъ—56% (съ средней грузоподъемностью въ 28 тыс. пд.), затѣмъ баржей—15% (40 тыс. пд.).

\*) Въ томъ числѣ 1738 или 70% отправлены прямо въ С.-Петербургъ.

коломенокъ—4<sup>0</sup>/<sub>0</sub> (16 тыс. пд.), мариннокъ—4<sup>0</sup>/<sub>0</sub> (16 тыс. пд.), межеумковъ—6<sup>0</sup>/<sub>0</sub> (7 тыс. пд.), тихвиннокъ—7<sup>0</sup>/<sub>0</sub> (4 тыс. пд.); остальныя суда (8<sup>0</sup>/<sub>0</sub>)—все мелкия, грузоподъемность которыхъ не превышала 3 тыс. пд.

*Тяга судовъ.* Крупныя суда тянутся вверхъ по Ш. тѣрами и буксирными пароходами, мелкия, мѣстнаго движенія—лошадьми. Турное пароходство принадлежитъ частному акц. обществу и существуетъ на Ш. съ 1863 г. Продолжительность тяги 6—8 сутокъ, при чемъ за весь путь взимается плата: съ баржи (40 тыс. пд.) отъ 600 до 800 руб., съ полулодки (25 тыс. пд.) отъ 375 до 500 руб., съ маринки (18 тыс. пд.)—отъ 300 до 400 руб., съ межеумка (15 тыс. пд.)—отъ 225 до 300 руб., въ среднемъ отъ 1,5 до 2 коп. съ 1 пд. за весь путь до Чайки (384 вер.). Обратный путь, внизъ по рѣкѣ, суда, обыкновенно слабо нагружены, идутъ за буксирными пароходами, совершая рейсъ въ 4—6 сутокъ; плата дешева: за баржу (15 тыс. пд.)—отъ 110 до 155 руб., за полулодку (10 тыс. пд.)—отъ 80 до 130 руб., за межеумокъ (4 тыс. пд.)—отъ 50 до 80 руб., въ среднемъ отъ 0,75 до 1 коп., а за мелкия суда до 2 коп. съ 1 пд. за весь путь. Осенью, въ окт., внизъ по Ш. идутъ порожняя суда; за тягу ихъ взимается: за баржу—отъ 40 до 70 руб., за полулодку—отъ 35 до 60 руб., за межеумокъ—отъ 30 до 55 руб. съ судна.

*Фрагты* въ навигацію 1901 г., въ среднемъ съ 1000 пд. за 1 вер. были:

	Для хлѣба.	Для соли.	Для желѣза и чугуна.
Въ маѣ . . . . .	8,85 к.	9,05 к.	— к.
> июнѣ . . . . .	8,47 >	7,12 >	8,66 >
> июлѣ . . . . .	7,12 >	6,88 >	— >
> августѣ . . . . .	6,54 >	6,74 >	— >
> сентябрѣ . . . . .	6,29 >	— >	— >

*Судостроеніе* развито по берегамъ Ш. и ея притоковъ. По Ш. имѣется до 20 болѣе значительныхъ верфей, болѣе всего въ г. Череповицѣ; строятся преимущественно маринки (подняющія до 25 тыс. пд.), унжаки (до 27 тыс. пд.), баржи (до 55 тыс. пд.), полулодки (до 36 тыс. пд.) и берляны (до 27 тыс. пд.); всего въ 1901 г. по берегамъ Ш. построено 137 судовъ, вмѣстимостью въ 3645900 пд. и стоимостью (отъ 500 до 7000 р.) въ 323600 р.; въ среднемъ каждое судно было вмѣстимостью въ 27 тыс. пд. и стоило 2400 руб. По притокамъ Ш. (искл. прит. Вѣлоозера) имѣются 45 пунктовъ судостроенія; въ 1901 г. на нихъ построено 359 суд., съ грузоподъемностью въ 8964600 пд. и стоимостью въ 612100 руб., т. е. въ среднемъ каждое судно могло подвигать до 25 тыс. пд. груза и обшлось въ 1700 руб. Размѣры отдѣльных судовъ колеблются отъ 4500 пд. (тихвинки) до 75 тыс. пд. (баржи); стоимость судовъ—отъ 400 руб. (тихвинки на 4500 пд. и барки на 20 тыс. пд.) до 20000 руб. (баржи на 40 тыс. пд.). Болѣе всего судостроеніе развито по берегамъ рр. Ковжа, Шудмы и Суды.

*Литература.* «Геогр.-стат. словарь Росс. Имп.» подъ ред. П. П. Семенова (т. V, СПб., 1885, съ указаніемъ на литературу); «Россія,

полное географ. описаніе нашего отечества», подъ ред. В. П. Семенова (т. I, СПб., 1899, и III, СПб., 1900); «Тр. слоб. отд. Имп. общ. для содѣйствія русск. торгов. мореходству.—Исслѣдованіе Маринской системы» (СПб., 1898); изд. мин. пут. сообщ.: «Перечень ввѣтрен. водн. путей Евр. Росс.» (СПб., 1892); «Стат. сборн. мин. путей сообщ.» (вып. 70 и 71, СПб., 1903).

**Шекспиръ** (Вильямъ Shakespeare или Shakespeare, какъ онъ самъ подписывался)—величайшій драматургъ христіанскаго періода жизни человѣчества. Биографическія свѣдѣнія о немъ далеко не соответствуютъ той безграничной славѣ, которою окружено его имя. Вслѣдствіе этого могла возникнуть Ш.-Ваконская теорія (см. ниже), которая не хочетъ признать, что Шекспиръ, чтобы какой-то ничтожной актеръ могъ написать такія великія произведенія. Рѣдкая біографія великаго драматурга не начинается съ цитирования извѣстныхъ словъ одного изъ первыхъ по времени серьезныхъ шекспирологовъ: «Все, что извѣстно съ нѣкоторою степенію достоверности относительно Ш.—это то, что онъ родился въ Стратфордѣ на Авонѣ, тамъ женился и привѣлъ дѣтей, отправился въ Лондонъ, гдѣ былъ сначала актеромъ, писалъ поэмы и драмы, вернулся въ Стратфордъ, сдѣлалъ завѣщаніе, умеръ и былъ похороненъ». Считается, что эти слова, сказанныя болѣе ста лѣтъ тому назадъ, сохраняя свою силу вплоть до нашихъ дней. И дѣйствительно, фактовъ, непосредственно касающихся Ш., со временъ Стювена, почти не прибавилось. Тѣмъ не менѣе безпримѣрная тщательность, съ которою Шекспиромъ занимались и продолжаютъ заниматься цѣлыя сотни изслѣдователей, не могла остаться безплодною. Изучена до послѣднихъ мелочей та обстановка, въ которой сложилась жизнь и литературная дѣятельность Ш. То, что среда, историческія и литературныя условія эпохи могли дать Ш., извѣстно теперь превосходно. Какъ ни плодотворенъ самъ по себѣ историческій методъ изученія писателей въ связи съ фактами ихъ біографіи, этотъ методъ почти теряетъ свое значеніе въ примѣненіи къ такимъ необычайнымъ проявленіямъ творческаго гонія человѣчества, какъ Ш. Возграничная глубина проникновенія въ душу человека, составляющая основную черту Ш., по самому существу своему не можетъ находиться въ какомъ-бы то ни было соотношеніи съ тѣми реальными условіями мелко-буржуазнаго прозябанія, въ которыхъ проходила личная жизнь этого изобразителя душевныхъ движеній царей, полководцевъ и всемірно-историческихъ героев. Если бы мы даже знали каждый шагъ жизни Ш. въ Стратфордѣ, гдѣ онъ прожилъ весь тотъ періодъ, когда складывается душевный и духовный обликъ человека, то это ни мало не приблизило бы насъ къ объясненію великой загадки народження такого необычайнаго дарованія въ самыхъ обыкновенныхъ житейскихъ условіяхъ. Какъ самъ Ш. создалъ вѣчные, общечеловѣческіе типы, какъ онъ самъ переносилъ дѣйствіе своихъ драмъ въ различныя эпохи и страны и этимъ ставилъ ихъ въ



времени и пространства, такъ и собственное его творчество (не подчинено въ своихъ коренныхъ основанiяхъ условiямъ времени и пространства). Кромѣ безусловно-второстепенныхъ мелочей и отдѣльныхъ выраженiй, въ великихъ произведенiяхъ Ш. (въ слабыхъ вещахъ есть сильныя слѣды эпохи) мы не можемъ доискаться даже того, гдѣ въ нихъ сказались англiчанинъ. Значительно преувеличена, впрочемъ, и самая скудость фактовъ, непосредственно освѣщающихъ жизнь Ш.: ихъ гораздо больше, чѣмъ утверждаетъ Стивенсъ. Про другихъ писателей той же эпохи, самыхъ знаменитыхъ даже, извѣстно также очень мало, но только по отношенiю къ нимъ не такъ напряжено любопытство. Нужно помнить, что не смотря на необычайныя расцвѣты театра и драматической литературы при Елизаветѣ, въ обществѣ относились съ крайнимъ пренебреженiемъ не только къ актерамъ, которые должны были притравливаться въ качествѣ «слугъ» (servants) къ какому-нибудь знатному лорду, но и вообще къ драматической литературѣ. Уважали авторовъ поэмъ, ученыхъ, знатоковъ древности, но драма считалась низшимъ родомъ искусства, и такой выдающийся ревнитель просвѣщенiя какъ Бодлей, пожертвованiю котораго положили основанiе знаменитой «Бодлеянкѣ», поставилъ условiемъ, чтобы на жертвуемыя имъ деньги не приобретались драмы и «тому подобная дрянь». При такомъ отношенiи къ дѣятелямъ театра исполнiю понятно, почему современники, усердно слѣдивше за ходомъ событий въ жизни вѣхъ многочисленныхъ вельможъ Елизаветинскаго двора, не уделяли ровно никакого вниманiя низменной, по ихъ представлению, сферѣ театральныя фигураровъ. Вслѣдъ за самыми видными изъ новѣйшихъ изслѣдователей Ш., Галливеръ-Филиппсомъ (Halliwell-Phillips), другой извѣстный шекспирологъ (Доудонъ), въ своемъ предисловiи къ Ирвинговскому изданiю Ш., справедливо замѣчаетъ, что еще меньше, чѣмъ о Ш., сохранилось точныхъ свѣдѣнiй о знаменитѣйшихъ современныхъ ему драматургахъ—Марло и Флетчерѣ. На этомъ основанiи Доудонъ приходитъ къ формулировкѣ, которая давно бы пора вытѣснить слова Стивенса: «мы должны удивляться по отношенiю къ Ш. не тому, что мы такъ мало, а тому, что мы такъ много о немъ знаемъ». Слѣдуетъ еще подчеркнуть, что мнимая скудость данныхъ о Ш. обуславливается необычайно-строгимъ критическимъ отношенiемъ шекспирологовъ къ биографическимъ свѣдѣнiямъ о великомъ драматургѣ. Она, напр., не считаетъ достаточно достовѣрными тѣ факты, которые сообщалъ первый обстоятельный биографъ Ш.—Роу (Rowe; до него собирали свѣдѣнiя о Ш. стратфордскiй священникъ Джонъ Уордъ и Джонъ Обри, въ 1660-хъ гг. побывавшiй въ Стратфордѣ и довольно легкомысленно придававшiй вѣру всякимъ слухамъ и слѣтѣямъ). Лѣтъ восемьдесятъ послѣ смерти Ш. Роу отиравался въ Стратфордѣ и тамъ, на основанiи показанiй старожиловъ, собралъ множество разсказовъ о молодыхъ годахъ великаго стратфордскаго, которые и нашал себѣ мѣсто въ изданномъ Роу въ 1709 г. собранiи сочиненiй

Ш., вмѣстѣ съ другими собранными Роу преданiями о жизни Ш. Биографiя Роу долго являлась безспорнымъ и обильнымъ источникомъ, пока въ концѣ XVIII в. во всѣхъ странахъ не началось тотъ величайшiй интересъ къ Ш., который Гёте характеризовалъ словами: «Shakespeare und kein Ende». Стали добываться абсолютно точныя, документально подтверждаемые данныя и Роу былъ признанъ лишь собирателемъ болѣе или менѣе достовѣрныхъ анекдотовъ. Если съ такою же строгостiю отнестись ко всемъ инымъ жизнеописанiямъ дѣятелей прошлаго, то значительнѣйшая часть литературно-биографическаго материала должна будетъ испытать судьбу написаннаго съ величайшею любовью къ истинѣ труда Роу.—Главнѣйшiя изысканiя наиболѣе авторитетныхъ биографовъ Ш. могутъ быть сведены къ слѣдующимъ даннымъ: фамилiя Ш. когда-то была очень распространена во всей Англiи. Этимологическое значенiе ея—погрясцатель (shake) конца (spere) или спере). По-русски этому соответствовала бы фамилiя *Копеекъ*. Фамилiя видимо указываетъ на военное происхожденiе и косвенно какъ бы подтверждаетъ дворянскiя притязанiя отца Ш. Впервые въ документахъ имя Ш. встрѣчается въ связи съ однимъ мало почетнымъ дѣланiемъ: въ 1248 г. Вильгельмъ Shakespeare или Shakespeare былъ повѣшенъ за разбой. Чрезвычайно распространена была фамилiя Ш. въ графствѣ Барвикъ (гдѣ находится Стратфордъ). Еще въ XVII в. въ 34 городкахъ и деревняхъ этого графства жили семьи, носившiя фамилiю Ш. Характерно, что особенно было распространено среди Шекспировъ имя Вильямъ. Этимъ, можетъ быть, объясняется то, что позднѣйшимъ преданiемъ совершенно неправильно приписывалось Вильяму Ш.-драматургу многое, въ дѣйствительности относившееся къ какому-нибудь другому, ничѣмъ не интересному Вильяму Ш. Съ полною достовѣрностью мало извѣстно не только о дальнихъ предкахъ Ш., но даже о дѣдѣ его. Отецъ драматурга, когда въ 1596 г. хлопоталъ о дарованiи ему дворянскаго герба, утверждалъ, что отцу его, значитъ дѣду Вильяма, король Генрихъ VII за военные заслуги пожаловалъ земельное помѣстье въ графствѣ Барвикъ. Вѣрно-ли это утвержденiе—документально доказать нельзя. Но, повидимому, нельзя сомнѣваться, что Ш. происходилъ изъ хорошей юменской, т. е. мелко-шляхетской семьи и что не меньше 4—5 поколѣнiй его предковъ владѣли довольно значительными однодворческими угодьями. Въ 1389 г. нѣкій Адамъ Ш. получилъ за военные заслуги земли въ ленъ въ Вадсли-Клинтонѣ. Принимаютъ, что онъ былъ прадѣдомъ Ричарда Ш., который въ началѣ XVI в. жилъ въ Вроксголѣ, въ Варвикскомъ графствѣ. Другой Ричардъ Ш., видимо очень близкiй родственникъ Вроксгольскихъ Шекспировъ, жилъ въ качествѣ арендатора въ Спиттерфильдѣ, деревнѣ, отстоящей на 5 верстъ отъ Стратфорда. Весьма вѣроятно, что это былъ дѣдъ великаго писателя. Въ 1550 г. онъ снялъ въ аренду ферму у Роберта Ардена. Черезъ 10 лѣтъ онъ умеръ и аренда перешла къ сыну его, Джону, отцу поэта. По этому поводу

имущество Ричарда Ш. подверглось оцѣнкѣ и стоимость его определена была въ 85 фн., т. е. около 350 р. Но въ то время цѣнность денегъ была приблизительно въ 8—9 разъ больше и такимъ образомъ имущество, доставшееся Джону, можно оцѣнить въ 2 $\frac{1}{2}$ —3 тыс. Другой сынъ Ричарда, Томасъ, былъ уважаемый и зажиточный землевладелецъ въ Снтерфильдѣ; третій, Генрихъ, тоже жилъ въ Снтерфильдѣ, былъ сначала довольно богатъ, но потомъ дѣла его пошли все хуже и онъ умеръ въ 1596 г. совершенно разорившись. Если нельзя съ безусловною достоверностью установить генеалогію Ш.-отца, за то личную жизнь его можно прослѣдить съ большою обстоятельностью: онъ принималъ дѣятѣльнѣе участіе въ общественной жизни Стратфорда и въ городскихъ актахъ сохранилось множество слѣдовъ этой дѣятельности. Въ 1551 г. Джонъ Ш. оставилъ Снтерфильдъ, гдѣ родился, и переехалъ въ Стратфордъ. Здѣсь онъ завелъ торговлю сельско-хозяйственными продуктами, продавая хлѣбъ, солодъ, шерсть, мясо, шкуры. Въ нѣкоторыхъ документахъ онъ фигурируетъ какъ «перчаточникъ», но, вѣроятно, онъ только продавалъ кожу для выдѣлки перчатокъ. По преданію, онъ былъ также мясникомъ. Въ общемъ, это былъ человекъ весьма оборотливый и ловкій. Дѣла его шли отлично; по мѣрѣ того, какъ онъ богатѣлъ, онъ занималъ разные почетныя общественныя должности: надирателя за добросоачественность пива и пищевыхъ продуктовъ, члена магистрата, городского казначея и др. Одинъ годъ онъ былъ даже мэромъ города (High bailiff). Обязанъ онъ былъ всѣмъ этимъ почетомъ исключительно своей дѣловитости, потому что образованіе его было не очень большое: есть доказательства того, что онъ умѣлъ писать, но большинство документовъ онъ скрѣплялъ не подписью, а какимъ-нибудь знакомъ. Въ 1557 г. Джонъ Ш. очень выгодно женился на Мэри Арденъ, младшей дочери Роберта Ардена, состоятельнаго землевладельца изъ Вилмота (упоминаемаго въ «Укрошеніи Строттвой») подъ Стратфордомъ. Родъ Арденовъ принадлежалъ къ среднему дворянству (джентри). Мэри была любимѣйшей дочерью Ардена и къ ней перешла значительнѣйшая часть его наслѣдства. Этому обстоятельству біографы Ш. придаютъ извѣстное значеніе, потому что Робертъ Арденъ былъ ревностный приверженецъ тогда преслѣдуемаго католицизма; надо полагать, что если онъ такъ любилъ Мэри, предпочтительно передъ женою и 6 дочерьми, то, значитъ, находилъ въ ней сочувствіе своимъ убѣжденіямъ. Мать Ш. не получила никакого образованія, не умѣла даже подписать свое имя. Въ 1558 г. Мэри Ш. родила дочь Югану, въ 1562 г.—вторую дочь Маргариту; обѣ онѣ умерли въ младенчествѣ. Въ концѣ апрѣля 1564 г. родилось третье дитя — Вильямъ. Вполнѣ точно день рожденія великаго драматурга не установлено. По преданію, долго жившему въ его потомствѣ, онъ родился въ тотъ же день, когда 52 года спустя умеръ — 23 апрѣля. Крещеніе его въ Стратфордской церкви занесено подъ 26 апрѣля. Не установлено съ

точностью, въ какомъ изъ двухъ принадлежавшихъ отцу Ш. въ улицѣ Генли (Henley-Street) смежныхъ домовъ, увидѣлъ свѣтъ Вильямъ. Со средины XVIII в. принимаютъ, что онъ родился въ лѣвомъ, въ которомъ постоянно жилъ потомки сестры Ш.—Гарты, по профессіи мясники. Въ правомъ помѣщался трактиръ. Въ 1847 г. оба дома были по подпискѣ приобретены и стали общественнымъ достояніемъ. Ихъ соединили въ одно цѣлое и подновили, оставивъ въ неприкосновенности весь характеръ постройки и непосрадавшія отъ времени части. Въ комнатѣ, гдѣ, какъ принимаютъ, Ш. родился, и въ прилегающихъ къ ней сохраняется и наслѣдственная мебель; въ правомъ домѣ устроенъ Шекспировскій музей. Домъ, гдѣ родился Ш., составляетъ главный предметъ вниманія литературныхъ паломниковъ (преимущественно американцевъ), многими тысячами ежегодно посѣщающихъ Стратфордъ. Стратфордъ, на тихомъ, меланхолически-красивомъ Авонѣ, гдѣ Ш. провелъ дѣтство, отрочество и отчасти юность (до 18—19 лѣтъ), и въ настоящее время крошечный городокъ съ 8000 жит., съ десяткомъ улицъ, который изъ конца въ конецъ можно пройти въ 15—20 минутъ. Во времена Ш. число жителей въ Стратфордѣ не превышало 1400 ч., такъ что собственно это было большое село. И теперь Стратфордъ какъ-бы стоитъ незначительнымъ клочкомъ среди полей, а тогда смѣсь «города» съ деревней была, очевидно, еще сильнѣе. Улица, на которой прошла самая впечатлительная пора жизни Ш., имѣла особенно деревенскій характеръ: она потому называлась улицей Генли, что въ сущности это была дорога, которая вела въ сосѣдній городокъ Генли. Несомнѣнно, слѣдовательно, что выросъ Ш., какъ и всякій деревенскій мальчишка, рѣзався и бѣгалъ по полямъ и лѣсамъ. Этимъ объясняется то превосходное знаніе природы, которымъ поражаютъ произведенія Ш. Специалисты — ботаники, садоводы, зоологи, энтомологи — составили длиннѣйшіе перечни травъ, деревьевъ, плодовъ, птицъ, насекомыхъ, о которыхъ Ш. говоритъ хотя и мимоходомъ, но съ необыкновенною точностью и мнѣніемъ характеристикъ. Точность усвоенія вообще составляетъ одну изъ самыхъ замѣчательныхъ сторонъ во все углубляющагося генія Ш. Моряки, напр., поражены тѣмъ точнымъ знаніемъ столь чуднаго ему морского дѣла, которое онъ проявилъ въ «Бурѣ». Ему, очевидно, достаточно было однихъ разговоровъ съ какими-нибудь моряками, чтобы превосходно усвоить все существованіе. Тѣмъ проникновеннѣе, конечно, изображеніе того, что онъ самъ вычиталъ изъ великой книги природы. Чарующая поэзія картинъ природы у Ш. (особенно богатъ ими «Сонъ въ лѣтнюю ночь») очевидно пережита и пережитованъ; въ нихъ всегда видно не только знаніе, но и глубокая любовь. Оттого, между прочимъ, его идиллическія картины сельской жизни чудны той нѣмно-«пастушеской» сентиментальности, которую отличаютъ «сельскія», созданныя по классическимъ образцамъ, произведенія его современниковъ. Несомнѣннымъ отголоскомъ почти деревенскаго быта, среди

котораго прошла юность Ш., является и тотъ яркій отпечатокъ фольклора, который лежитъ на всѣхъ его произведеніяхъ. Они полны намековъ на многочисленные веселые обряды и повѣрья. Еще не наступилъ святошескій режимъ аскетическаго сектъ XVII в., изгнанныхъ изъ Англіи «бѣсовскія» наводненія «языческихъ» переживаній, еще живъ былъ духъ той «веселой старой Англіи» (Old merry England), который сообщаетъ столько заразительной жизнереальности и искрашагося смѣха тѣмъ пьесамъ и отдѣльнымъ сценамъ, гдѣ Ш. не предается пессимистическимъ настроеніямъ. Въ памяти Ш. живо запечатлѣлись также постоянно мелькающія въ его драмахъ старія народныя пѣсни и баллады, чуждая уже большимъ городамъ. Лѣтъ 7—8 стратфордскія дѣти поступали въ школу. Стратфордъ обладалъ помѣстительную грамматическую школу (Grammar School; соответствуетъ нашей гимназіи), гдѣ преподавалась мудрость вѣка — классическіе языки и литература. Ш. не принадлежалъ къ числу особенно прилежныхъ учениковъ. По свидѣтельству Бенъ-Джонсона изъ школы Ш. вынесъ «немного латыни и еще меньше греческаго языка». Однако, классическіе цитаты не мало разсыяно въ произведеніяхъ Ш., особенно въ раннихъ, и къ числу того немногого, что осталось непосредственно отъ него, относится принадлежавшій ему экземпляръ Овидія. Самое преподаваніе классической премудрости, очевидно, не внушило Ш. особеннаго почтенія: къ числу наиболѣе смѣхотворныхъ фигуръ его комедій принадлежатъ школьные «педанты» учителя: Олофернъ въ «Безплодныхъ усиліяхъ любви», пасторъ Эвансъ въ «Виндзорскихъ кумушкахъ» и др. Позднѣе Ш. — очевидно, практическимъ путемъ — приобрѣлъ нѣкоторую познанія во франц. языкѣ, о чемъ свидѣлствуютъ напр. французскіе разговоры въ «Генрихъ V». Былъ онъ почти несомнѣнно знакомъ и съ моднымъ тогда итальянскимъ языкомъ, судя потому, что фабула «Венеціанскаго купца» и «Отелло» заимствована изъ итальянскихъ новеллъ Джовани («Il Pesogone») и Чингю («Necatommithi»), на англ. языкъ не переведенныхъ. Не исключена, правда, возможность того, что содержаніе этихъ итальянскихъ новеллъ Ш. могъ узнать отъ кого-нибудь изъ своихъ многочисленныхъ свѣтскихъ знакомыхъ. Нѣкоторыя въ книгахъ незнакомыхъ подробности итальянской жизни, изображенной имъ многократно, онъ даже навѣрное могъ знать только по устнымъ разсказамъ лицъ, путешествовавшихъ по Италіи. Мѣстный колоритъ итальянской жизни очень яркъ у Ш.; отсюда цѣлая теорія о томъ, что Ш. въ молодости побывалъ въ Италіи съ одной изъ странствующихъ труппъ. Но, конечно, Ш. никогда не былъ въ Италіи, иначе онъ не заставлялъ бы Валентина изъ «Двухъ Веронцевъ» отравляться изъ Вероны въ Миланъ морскимъ путемъ, или Просперо въ «Вуръ» садиться на морской корабль въ миланской гавани». Яркость мѣстнаго колорита итальянскихъ драмъ Ш. представляетъ собою, такимъ образомъ, только одно изъ многочисленныхъ проявленій необыкновеннаго дара его все уславнять и

органически перерабатывать. Тѣмъ не менѣе точное сравненіе содержанія новеллъ-первоисточниковъ и заимствованныхъ изъ нихъ драмъ, совпаденіе многочисленныхъ мельчайшихъ подробностей, почти не оставляетъ сомнѣнія, что Ш. имѣлъ передъ глазами, при созданіи этихъ драмъ, книгу. — Лѣтъ въ 14—15 кончалась школьная наука. Ш. стать помогать отцу, дѣла котораго въ это время пошли очень худо. Пренное благосостояніе таетъ. Закладывается земля, продается другое имущество; недавній почетный представитель городского самоуправленія неисправно платитъ налоги, попадаетъ въ заключеніе за долги, перестаетъ даже ходить въ церковь, боясь встрѣчи съ кредиторами. Чѣмъ именно помогать молодой Вильямъ отцу — съ точностью сказать трудно. По одному преданію, онъ якобы помогать отцу въ ремеслѣ мясника, по другому — былъ школьнымъ учителемъ въ сѣднхъ деревняхъ, по третьему — служилъ клеркомъ у юриста. Последнимъ хотѣтъ объяснить не только изумляющее юристомъ точное знаніе англійскаго права, разсыянное въ драмахъ Ш., но и замѣчательное изображеніе душевныхъ болѣзней въ «Гамлетѣ», «Лирѣ» и др. Психіатры считаютъ это изображеніе безусловно-точнымъ, и такъ какъ Ш. во всякомъ случаѣ не былъ врачомъ, то близкое знакомство съ душевными заболѣваніями всего скорѣе могло быть приобретено въ конторѣ юриста. Вѣроятно, однако, что вѣрное прирѣдъ изображеніе тогда еще должно понимаемыхъ душевныхъ болѣзней — проявленіе той же гениальной способности вдумываться въ каждое положеніе до того, что оно исчерпывается въ самыхъ сокровенныхъ глубинахъ своихъ. Въ 18 съ небольшимъ лѣтъ (въ ноябрѣ 1582 г.) Ш. женится на старшей его 8 годами Аннѣ Гесвѣ (Hathaway), дочери довольно состоятельнаго одноворца изъ лежащей въ 10 минутахъ отъ Стратфорда мѣстности Шотера. Повидному, бракъ былъ вынужденный. Свадебный обрядъ совершенъ безъ участія родителей Ш. и съ обходомъ нѣкоторыхъ обычныхъ формальностей со стороны родственниковъ невесты, а чрезъ 6 мѣсяцевъ въ маѣ 1583 г., у Ш. родилась дочь Сузана. Установлено, правда, что въ Англіи того времени не считалось особенно заторнымъ женныя вступать въ права мужа тотчасъ послѣ обрученія; въ драмахъ самого Ш. можно найти тому доказательства: такъ Кладію въ «Мѣрѣ за мѣру» оправдывается тѣмъ, что если онъ и «завадѣлъ ложемъ» своей Юліи, то «послѣ честнаго обрученія». Но именно изъ тѣхъ экстренныхъ обстоятельствъ, при которыхъ состоялось вѣнчаніе Ш., явствуетъ, что «честнаго обрученія» не было. Когда Ш. писалъ «Бурю» (1610) и былъ отцемъ двухъ дочерей, изъ которыхъ одну только что выдалъ замужъ, а другую собирался выдать, онъ съ явно-субъективной страстностью заставилъ Просперо обратиться къ жепнуху его дочери Миранды съ такимъ напоминовеніемъ: «Но если до того, пока обрядъ священникомъ исполнѣ не совершится, ты дѣйствиельный развяжешь поясъ ей, то никогда съ небесъ благословеніе на вашъ союзъ съ любовью

не сойдеть... О! вѣтъ! раздоръ, презрѣнье съ вѣднмъ взоромъ и ненависть безплодная тогда насыплетъ къ вамъ на брачную постель негодныхъ травъ столь вѣднхъ и колочихъ, что оба вы соскочите съ нея» Въ этихъ словахъ, не безъ извѣстной доли основанія, хотѣтъ видѣтъ доказательство, что семейнаго счастья неравный бракъ III не принесъ. Въ другихъ пьесахъ III можно найти указанія на то, что онъ считалъ бракъ нормальнымъ только тогда, когда невеста моложе жениха («Двѣнадцатая ночь»). Наконецъ, собственно для характеристики самой Анны Гэсвъ, вѣкоторые хотѣтъ усмотрѣтъ биографическую черту въ одной изъ самыхъ раннихъ пьесъ III.—«Комедія ошибокъ», гдѣ рѣчь идетъ, между прочимъ, о ревнивыхъ женахъ. Легкомысленный бракъ III не оказалъ, однако, замѣтнаго вліянія ни на его личную жизнь, ни на его литературную дѣятельность. Если III въскорѣ поѣхалъ въ Лондонъ, то потому, что помимо собственной семьи, онъ не переставалъ ревностно заботиться объ улучшеніи матеріальнаго положенія отца, а главное—потому что необятныя силы созрѣвающего гениа ррались на широкую арену дѣятельности. Перехажъ въ Лондонъ, III морально почти пересталъ существовать для оставшейся въ Стратфордѣ семьи, которую посѣщалъ разъ или два въ годъ. На склонѣ лѣтъ онъ, правда, навсегда поселился въ родномъ гвѣздѣ, но пора творчества тогда уже почти миновала, и все великое было дано человечеству. Если ли можно считать простою случайностью, что дѣтей III имѣлъ только въ первые 3 года брака: кромѣ Сузанны у него въ 1585 г. родились два близнеца—сынъ Гамлетъ (англійская форма имени Гамлетъ) и дочь Юдифь. Можно было бы говорить о пессимистическомъ вліяніи брака III на его литературную дѣятельность, если бы онъ являлся въ ней низогимомъ. Но въ дѣйствительности, во всей всемирной литературѣ нѣтъ писателя, въ произведеніяхъ котораго женщина была бы окружена такимъ ослѣпительнымъ сіяніемъ самыхъ привлекательныхъ качествъ, какъ у III. «Угроженіе Строптивой» въ счетъ не должно идти, потому что здѣсь почти нѣтъ личнаго творчества: это простая передѣлка, чужой пьесы. Къ тому же и въ этой въ сущности только добродушно-насмѣшливой, а вовсе не злой буффонадѣ, героиня только недостаточно дисциплинирована, а въ основѣ своей она добрая и любящая жена. Изъ дѣйствительно отрицательныхъ и притомъ чисто-женскихъ типовъ можно указать развѣ только на вѣроломную Крессиду («Троиль и Крессидда»), и на распутницу Тамору въ ионическомъ и можетъ быть даже не III принадлежачемъ «Титѣ Андроникѣ», да на Клеопатру, которая, однако, въ концѣ концовъ, жскупаетъ свою вину героическою смертью. Другіе отрицательныя женскіе типы — небагодарныя дочери Гонерилы и Регана изъ «Лира», преступно-честолюбивая леди Макбетъ, кровожадная королева Маргарита («Генрихъ VI») — представляютъ собой воплощеніе не спеціально-женскихъ чертъ характера, а общечеловѣческихъ, собственныхъ общимъ поламъ страстей и пороковъ. За то

апофеозомъ однихъ только женщинамъ свойственныхъ достоинствъ являются такия луже зарныя воплощенія самоотверженной любви какъ Корделія, Дездемона, Имогена («Цамбелія»), Юлія («Два веронца»), Гермиона («Зимняя сказка») и др., такіе обаятельно поэтически образы какъ Офелія, Джульета Миранда («Буря»), Пердита («Зимняя сказка»). Но если галерея идеальныхъ женщинъ III вполне освобождаетъ Анну Гэсвъ отъ какихъ бы то ни было нареканій, то еще менѣе, не сомнѣнно, ей можно приписать и то, что эти галерея является такимъ апофеозомъ женщины. Оригиналомъ для обаятельныхъ героинь III, конечно, не была крестьянка изъ Шотери приближавшаяся къ 40-мъ годамъ въ периодъ наиболѣе интенсивной поры творчества всакого писателя. Знаніе женщинъ III, приобравъ въ эпоху лондонской жизни, когда онъ вращался въ самыхъ различныхъ слояхъ общества. Главнымъ же образомъ, конечно, свѣтлые женскіе образы III. взяты изъ тайниковъ собственныхъ мечтаній поэта. Всѣ героини III въ основныхъ очертахъ своего характера заимствованы изъ тѣхъ же литературныхъ источниковъ, которые дали ему фабулы его драмъ но III углубилъ эти характеры собственными поэтическимъ прозрѣніемъ и вообще оазрилъ свѣтломъ живромъ въ его душѣ поэтического идеала.—Между 1585 и 1587 г. III оставляетъ Стратфордъ и уѣзжаетъ въ Лондонъ. Первый биографъ III. Роу, сообщаетъ, что III «попалъ въ дурное общество, между прочимъ занимавшееся браконьерствомъ, и вмѣстѣ съ товарищами не разъ охотился за дичью въ Чарлькскомъ паркѣ близъ Стратфорда, принадлежавшемъ сэру Томасу Люси. За это онъ подвергся преслѣдованію со стороны владѣльца, по мнѣнію III. сланикомъ суровому. Чтобы отомстить, III. сочинилъ на него балладу. И хотя эта баллада—можетъ быть, первая поэтическая попытка III. — потеряна, но, судя по рассказамъ, она «была преисполнена такой вѣжкости, что Люси удвоилъ свои преслѣдованія. дошедшія до того, что III. долженъ былъ бросить семью и всѣ свои дѣла въ Варвикширѣ и спастись въ Лондонъ». По другому старому рассказу пастора Дэвиса, сэръ Люси «часто подвергалъ любящимъ и тюремному заключенію молодого браконьера, за что тотъ впоследствии изобразилъ его въ видѣ дурака-судьи». Этотъ эпизодъ пользуется большою извѣстностью и за нимъ нельзя не признать значительной доли правдоподобія. III. былъ страстнымъ спортсменомъ—объ этомъ особенно свидѣтельствуетъ юношеская поэма «Венера и Адонисъ». Вполнѣ вѣроятно, поэтому, что вообще широко жившій III. предавался любящей «шалости» всей тогдашней молодежи — браконьерству. Правдоподобіе превращается почти въ увѣренность, благодаря отгѣченному еще Дэвисомъ литературному воспроизведенію сэра Люси. И во второй части «Генриха IV» и въ «Виндзорскихъ Кумушкахъ» фигурируетъ одинъ и тотъ же жалкий, старый судья Шалло, т. е. Пустозвонъ или Безмозглый, который все жалуется, что у него вернутся дичь. Въ «Генрихѣ IV» специфическія черты сходства Шалло и реального сэра Люси еще не ясно выражено, но

въ «Виндзорскихъ Кумушкахъ» нападение ведется уже совершенно открыто. И въ дѣйствительномъ гербѣ сэра Люси, и въ гербѣ Шалло имѣются *luses*—шучи, которыя въ коверкающемъ англійскія слова произношеніи одного изъ дѣйствующихъ лицъ «Виндзорскихъ Кумушекъ»—валиса Эванса—превращаются въ «*lowes*», т. е. вшей. И такъ какъ, въ добавокъ, по-англійскіи слово *coat* обозначаетъ и платье и поле герба, то получается забавѣйшій каламбуръ: вмѣсто того, чтобы сказать: шучи очень идутъ къ старому гербу, Эвансъ на своемъ коверкающемъ нарѣчій говорить: вши очень идутъ къ старому платью. Этотъ каламбуръ, видимо, создалъ Люси комическую извѣстность. Что ударъ попалъ въ цѣль—можно судить по тому, что въ Чарльзкотской библиотекѣ изъ всѣхъ современныхъ изданій отдѣльныхъ пьесъ Ш. отыскалось только одно—«Виндзорскія Кумушки».—О первыхъ 5—7 годахъ пребыванія Шекспира въ Лондонѣ, именно до 1592 г. нѣтъ сколько-нибудь точныхъ свѣдѣній; несомнѣнно только то, что онъ сразу-же пристроился къ театральному дѣлу. Англійскій театръ переживалъ тогда эпоху поразительно быстро и блестящаго расцвѣта. Богатое удачамъ царствование Елизаветы высоко подняло національное сознание Англій; истребленіе испанской «Непобѣдимой Армады»—относится какъ разъ къ первымъ годамъ лондонской жизни Ш. Одного такого событія, было достаточно, чтобы поднять и безъ того жизнерадостное настроеніе шумной и веселой столицы. Веселый нравъ самой Елизаветы много содѣйствовалъ общей погоды въ наслажденіемъ. Въ лихорадочной жаждѣ развлеченій, которымъ, одолеваямая, но еще не побѣжденная, стравымы пуританствомъ, Англія предавалась теперь, театръ занималъ одно изъ первыхъ мѣстъ. Еще недавно актеры приравнивались къ нищимъ и бродягамъ и были почти внѣ закона. Теперь они, правда, тоже должны были становиться подъ патронатъ какого-нибудь знатнаго вельможи и считаться его «слугами», но это-то и гарантировало имъ безопасность и благоденствіе. Вмѣсто наскоро-сколоченныхъ подмостковъ или крошечной, перевозимой на колесахъ сцены, появляются постоянныя театральныя зданія, и число этихъ театровъ быстро растетъ. Самые театры, однако, весьма мало соотвѣтствуютъ позднѣйшимъ понятіямъ; преимущественно ихъ объясняется многое во внѣшнихъ особенностяхъ и архитектурникъ шекспировскихъ пьесъ. Почти не было тогда ни декораций, ни костюмовъ; женскія роли исполнялись молодыми актерами. Отсюда та легкость, съ которою Ш. перебрасываетъ мѣсто дѣйствія изъ Рима въ Египетъ, изъ Египта въ Грецію, изъ Англій во Францію, заставляя летать по воздуху эльфовъ и вѣдьмъ и т. п., отсюда та активная роль, которую играетъ у Ш. многоголовая по смыслу его пьесъ толпа, наконецъ непрерывное введеніе на сцену кровопролитныхъ битвъ, предполагающихъ тысячу участниковъ. Для инсценированія всей этой сложной обстановки въ то время ровно ничего не требовалось; достаточно было либо словеснаго заявленія актера, либо дощечки

съ соответствующею надписью, и воображеніе зрителя все дополняло. Но собственно сценическое искусство стояло очень высоко; такіе исполнители, какъ знаменитый товарищъ Ш., трагикъ Вербеджъ не уступали въ талантѣ самымъ выдающимся дѣятелямъ позднѣйшей англійской сцены. По одному преданію, Ш. началъ съ того, что присматривалъ за лошадыми посѣтителемъ театра (карьеръ еще не было и состоятельные люди пріѣзжали верхомъ). По другому, вполнѣ правдоподобному преданію, онъ былъ помощникомъ сфудлера, вызывая очередныхъ актеровъ. Несомнѣнно, что Ш. очень быстро сталъ и настоящимъ актеромъ: уже въ 1592 г. брошюра Четла (см. дальше), говорить о немъ, какъ о «прекрасномъ представителѣ театральнй профессіи». Въ сохранившихся спискахъ актеровъ имя Ш. поминается всегда изъ первыхъ, а издатели собранія его сочиненій (1623)—Кондель и Юмингъ, товарищи его по сценѣ,—говорятъ о немъ, какъ объ отличномъ актерѣ, принимавшемъ участіе во всѣхъ написанныхъ имъ драмахъ. Но, повидимому, онъ принадлежалъ только къ числу театральныхъ «полезностей», такъ какъ въ театральныхъ преданіяхъ называются только роли второстепенныя—духа убитаго короля въ «Гамлетѣ», старика Адама въ «Какъ была это помятвѣя» и какой-то королевскій воль, которую онъ игралъ въ присутствіи Елизаветы. Во всякомъ случаѣ Ш. очень близко принималъ къ сердцу актерскіе интересы и придавалъ театру весьма важное общественно-моральное значеніе. Если въ 111-мъ сонетѣ онъ, намекая на свое актерское званіе, говорить о немъ съ большою горечью, какъ о чѣмъ-то такомъ, что покрыло его имя позоромъ, то это, очевидно, выраженіе того негодованія, съ которымъ Ш. относился къ исчезавшему, но еще не исчезнувшему вполнѣ пренебреженію высшихъ классовъ къ сценическимъ дѣятелямъ. Въ самомъ центральномъ изъ великихъ его произведеній—«Гамлетѣ»—любимѣйшій его герой, самъ Гамлетъ, съ энтузіазмомъ говорить о театрѣ, какъ объ учрежденіи, въ которомъ «отражается вся природа» и въ которомъ «добро, зло, время в людѣ должны видѣть себя, какъ въ зеркалѣ». Несомнѣнно устами Гамлета авторъ здѣсь высказалъ самыя заветныя собственныя свои мысли. Рѣчь Гамлета къ актерамъ является также совершеннымъ источникомъ для характеристики взглядовъ Ш. на сценическое искусство. Поразительно здѣсь, что въ вѣкъ изощреннѣйшей пысканности еще настоячиво предостерегаетъ актера отъ того, «чтобы не переступалъ за границу естественнаго», потому что «все, что пысканно, противорѣчитъ намѣренію театра, пѣль котораго была, есть и будетъ—отражать въ себѣ природу». Великій реалистъ гнѣвно ополчается на актеровъ, которые «разрываютъ страсть въ клочки, чтобы грѣмѣть въ ухахъ райка, который не смыслитъ ничего, кромѣ неизвѣстной пѣмой пагломпы и крика. Такого актера я въ состояніи бы высѣчь за его крикъ и натяжку».

Къ 1592 г. относится любопытный эпизодъ литературной биографіи Ш., важный тѣмъ, что здѣсь мы изъ устъ *врага* узнаемъ о томъ круп-

номъ успѣхъ, который весьма скоро выпалъ на долю молодого провинциала. Этимъ врагомъ и завистникомъ былъ Гринъ, одинъ изъ крупныхъ предшественниковъ Ш. Человѣкъ безпутнѣйшаго образа жизни, умправшій въ полнѣйшей нищетѣ, Гринъ почувствовалъ передъ смертью потребность публично показаться и пидаль въ 1592 г. брошюру: «На гробъ мудрости, приобретенной миллиономъ раскаянiя». Обращаясь къ 3 друзьямъ— драматургамъ, изъ которыхъ двое— Марло и Нэшъ, а третiй— либо Пилъ, либо Лоджъ, онъ предостерегаетъ ихъ противъ тѣхъ, «которые берутъ наши слова себѣ въ ротъ», противъ «шутовъ, носящихъ наши цвѣта». «Не вѣсть откуда выскочившая ворона важно щеголяетъ въ нашихъ перьяхъ, сердце тигра въ оболочкѣ актера. (Tigers heart wrapt in a players hide). Она воображаетъ, что можетъ вымотать изъ себя бѣлый стихъ не хуже вашего, а будучи всего только *Иваномъ на остъ руки* (Johannes fas totum) считаетъ себя единственнымъ потрясателемъ сцены (Shake-scene) всей страны». «Сердце тигра въ оболочкѣ актера»— прямая пародiя стиха изъ только-что поставленной тогда Ш. съ огромнымъ успѣхомъ третьей части «Генриха VI», гдѣ королева Маргарита характеризуется какъ *сердце тигра въ оболочкѣ женщины* (Tigers heart wrapt in a woman's hide). *Иванъ на остъ руки*— намекъ на разнобразную дѣятельность Ш. въ качествѣ автора, актера и отчасти директора театра, а въ каламбуръ съ потрясателемъ сцены» («потрясатель копыя» (Shakespeare) почти названъ по имени. Называя Ш. вороной въ чужихъ перьяхъ, Гринъ до известной степени былъ правъ: «Генрихъ VI», дѣломъ заимствованъ и по сюжету, и по отдѣльнымъ деталямъ. То, что Ш. отъ себя внесъ въ эту слабую первую драматическую попытку, было слишкомъ незначительно, чтобы заставить забыть фактъ заимствования, которое такъ охотно прощается Ш. въ другихъ пьесахъ, гдѣ гений его изъ грубаго камня «заимствованнаго» сюжета создаетъ безсмертные образы художественнаго ваанiя. Но общiй грубый тонъ выходки Грина былъ совершенно незаслуженъ, и Ш. очень скоро получалъ блестящее удовлетворенiе. Тотъ же самый Чепль, который падалъ брошюру Грина, въ томъ-же 1592 г. напечаталъ свою книгу «Kind Heart's Dreame» и въ предисловiи публично каялся въ томъ, что содѣлывалъ появленiю въ свѣтъ озлобленной выходки только что скончавшагося Грина. «Ибо», говоритъ Чепль, «я получилъ возможность убѣдиться, что онъ (Ш.) въ одинаковой степени выдается и своею скромностью, и своимъ искусствомъ въ профессiи актера. Кромѣ того многiе почтенные люди съ похвалою отзываются о честности его характера, такъ же какъ объ изящной грации его писанiя». Нѣтъ основанiя сомнѣваться въ искренности этого извѣщенiя; но если и допустить, что оно было вынужденное, то и тогда мы имѣемъ въ немъ яркое свидѣтельство, что уже на первыхъ порахъ Ш. занялъ очень видное и почетное положенiе въ литературно-театральномъ мiрѣ Лондона. Вторымъ яркимъ этапнымъ пунктомъ

биографiи Ш. долженъ считаться отзывъ о немъ извѣстнаго магистра камбриджскаго университета Франсиса Миреса (Meres). Отзывъ этотъ представляетъ собою также чрезвычайно важный источникъ для установленiя хронологiи шекспировскихъ пьесъ. Миресъ издалъ въ 1598 г. книжку «Palladis Tamia» («Сокровищница мудрости»), гдѣ, между прочимъ, трактуютъ о современныхъ англiйскихъ писателяхъ, и въ томъ числѣ о Ш. Всего 6 дѣтъ отдѣляютъ книгу Миреса отъ памфлета Грина, но какой огромный шагъ по пути къ славѣ сдѣлала за этотъ короткiй перiодъ «ворона» въ чужихъ перьяхъ. Уже не самъ Ш. «воображаетъ» себя «потрясателемъ» англiйской сцены, а другiе прямо провозглашаютъ его первымъ изъ англiйскихъ драматурговъ. «Точно также, какъ душа Евфорба», говоритъ Миресъ, «продолжала жить, по мнѣнiю древнихъ, въ Пнагорѣ—сладкая, остроумная душа Овидiя живетъ въ сладостномъ какъ медъ Ш. Доказательствомъ могутъ служить его «Венера и Адонисъ», его «Лукреция», его сладкiе какъ сахаръ сонеты (неизданные, но), извѣстные его друзьямъ. Какъ Плавтъ и Сенека считаются лучшими представителями комедii и трагедii въ латинской литературѣ, такъ Ш. *лучшiй изъ англiйскихъ писателей въ этихъ обихъ родахъ сценическихъ произведенiй*. Въ области комедii доказательствомъ тому служатъ его «Два веронца», «Комедiя ошибокъ», «Безилудныя усилiя любви», «Вознагражденныя усилiя любви», «Сонъ въ Иванову ночь» и «Венецианскiй купецъ»; въ области трагедii—«Ричардъ II», «Ричардъ III», «Генрихъ IV», «Король Джонъ», «Титъ Андроникъ» и «Ромео и Джульетта». Какъ Эпiй Столь сказалъ, что Музы говорили бы языкомъ Плавта, если бы захотѣли говорить по-латыни, такъ я скажу, что если бы Музы захотѣли говорить по-англiйски, онѣ бы усвоили себѣ тонкоотточенную рѣчь Ш.. Параллельно огромному литературному успѣху Ш., росло и его материальное благосостоянiе. О нуждѣ уже нѣтъ и рѣчи. Онъ и самъ богатѣетъ, и помогаетъ отцу выпутаться. Источникомъ этого богатства всего менѣе служилъ литературный гонораръ, въ то время совершенно ничтожный. По сообщенiю Роу, начало благосостоянiя Ш. положилъ знатный вельможа Елизаветинскаго двора, лордъ Соутгэмптонъ, которому Ш. посвятилъ «Венеру и Адониса» (1598) и «Лукрецию» (1594). Графъ будто же отблагодарилъ поэта 1000 фн. Это сообщенiе явно недостоверно. Что Соутгэмптонъ чѣмъ-нибудь вещественнымъ выказалъ свое удовольствiе—въ этомъ не можетъ быть сомнѣнiя: это было исполнѣно въ нравствѣ того времени, но сумма, сообщенная Роу, навѣрное преувеличена. Исполнѣ достоянiемъ источниками обогащенiя Ш. могутъ считаться его несомнѣнная дѣловитость и крупныя заработки въ качествѣ актера и отчасти антрепренера. Въ памфлетѣ Грина есть такая загадочная фраза: противопоставляя «воронъ въ чужихъ перьяхъ» Марло, Нэша и Лоджа или Пилъ, Гринъ говоритъ имъ: «никто изъ васъ не станетъ ростовщикомъ» (usurer). Не слѣдуетъ придавать чрезвычайнаго значенiя этой

полемической выходки и понимать ее буквально, но она указывает на то, что уже очень рано в Ш. ясно определилась практическая жилка. Целый ряд других документальных доказательств свидетельствует о том, что Ш. умел хорошо поминать нажиты деньги. В 1605 г., уже будучи творцем «Гамлета» и «Юлия Цезаря», Ш. становится откупщиком городских доходов Стратфорда! Это было очень прибыльное дело, но, как всякий откуп, было связано со всякого рода судебными воздействиями на несправных плательщиков, с принудительными взысканиями с людей несостоятельных и т. д. Доходы Ш. как актера были очень значительны. В конце 1590-х гг., как это вполне точно установлено, он получал в год около 180 фн., т. е., принимаясь к тогдашним экономическим условиям, около 8000—9000 руб. В начале 1600-х гг. доходы его еще значительно увеличиваются, потому что он становится пайщиком театра «Глобус»: Ш. почти всю жизнь принадлежал к труппе, носившей имя «слуг» лорда-камергера. В то время актеры, становясь, по требованию закона, под патронат какого-нибудь знатного покровителя, всегда составляли т. с. сложениями многочисленными труппы. Главных трупп было пять. Ш. с 1594 г. примыкал к той, которая первоначально была известна в качестве «слуг» графа Лейстера, а после смерти его в 1588 г. носила последовательно на своих плащах гербы лорда Странджа, графа Дэрби и, наконец, лорда-камергера (Lord Chamberlain) Гунсона (Hunsdon). С вступлением на престол в 1603 г. Якова I труппа, и без того первенствовавшая между всеми остальными, освобождается от патронатства частных лиц и получает название королевской. Труппа большей частью играла в так наз. «Театр», построенном отцем Вербеджа на берегу Темзы, за городской чертой (лондонский муниципалитет продолжал пренебрежительно относиться к актерам, не пускал их в город и они должны были ютиться в трубноом месте, рядом с забавами для самой низкой черны и публичными домами). Играла также труппа Ш. и Вербеджа в театр «Розы» и «Театр Зававса» (Curtain Theatre). В 1599 г. «Театр» был снесен, а на его месте был построен знаменитый «Глобус», просуществовавший до 1613 г., когда он сгорел, во время представления «Генриха VIII». «Глобус» был построен в форме восьмиугольника: сам Ш. называет его в прологе к «Генриху V» «деревянным О». Он был очень вместителен: при полном сборе число зрителей доходило до 2000 человек. Доходы распределялись на компанейских началах между главными членами труппы. За 10 лет участия Ш. получил с «Глобуса» не менее 500 фн., т. е. по нынешнему от 40 до 50 тыс. р.—Несомненно привязанный к родине, Ш. уже первые свои заработки употреблял на то, чтобы обзавестись в Стратфорде недвижимостью. Так, в 1597 г. он за 60 фн. покупает самый большой дом в Стратфорде, носивший название «Нового места» («New Place»). В

этом доме поселяется его семья; здесь он сам живет во время все учащающихся с первых лет нового столетия побывок, здесь проводит остатки жизни и здесь же умирает. В 1602 г. все росшее благосостояние дает ему возможность купить землю под Стратфордом за 220 фн. (около 20000 руб.). Он становится первым лицом в городе и по желанию наиболее влиятельных горожан берет в 1605 г. в аренду десятину за огромную сумму 440 фн. (по нынешнему 40—45000 р.). Земельная собственность уже по самому существу своему соединяла юмена Ш. к джентри, т. е. среднему дворянству. Но он захотел и легализировать свое положение, и в 1597 г. начинаются хлопоты о гербе. Хлопотал, как это было принято тогда, отец, но стараясь, конечно, Джон Ш. не о себе, а о славном сыне, который не забывал старого отца. В 1599 г. Ш. получил герб—щит с копьем в диагонали, а над щитом—сокол, опирающийся на лапы; стили «потрясателя копья», таким образом, строго выдержан. В 1596 г. Ш. потрясла смерть единственного сына Гамлета (Гамлета). Литературное выражение печали об этой утрате которые пробами находят в «Король Джон», в скорбном рыдании королевы Констанции над труном принца Артура. Но это едва ли верно, потому что, повидому, «Король Джон» написан раньше—ок. 1594 г. В 1601 г. умер отец Ш. и опять таки некоторые хотят тут установить связь с глубочайшей скорбью по отцу, которая составляет сущность психологии Гамлета. Однако, и это сопоставление может разбиться об то, что сюжет «Гамлета» (1602) заимствован из старой пьесы (1589) Кидя. В 1607 г. умер в Лондон младший брат Ш. Эдмунд, тоже актер. Добрая братская чувства сказались в том, что в память усопшего звонил большой колокол ближайшей к «Глобусу» церкви Спасителя в Суворки, что стоило Ш. не мало—1 фунт, т. е. по нынешнему рублей 80. В 1608 г. умерла мать Ш. Исследователи Ш., придающие чрезвычайное значение роли личных переживаний Ш. в истории его творчества, считали себя в праве предположить, как то очень мрачные события в жизни великого писателя, относящиеся к самым последним годам XVI стол. и к первым годам XVII стол. Этим они хотят объяснить мрачную и мизантропическую окраску пьес, написанных между 1599—1609 г. Едва ли, однако, есть возможность поддерживать эту точку зрения в настоящее время, когда новейшая шекспирология собрала так много, хотя и очень мелких фактов, но в общем вполне обрисовывающих нам великого писателя со стороны его тоже очень великой практичности. Каким так спрашивается, особенные несчастья могли так мрачно настроить Ш? Смерть отца в 1601 г.? Но ведь смерть единственного сына не помешала ему создать через год самое жизнерадостное из своих произведений—эпопею Фальстафа. Могли, конечно, иметь место какие-нибудь такие интимные события душевной жизни Ш., которые не оставили

никакого слѣда въ біографическихъ извѣстіяхъ о немъ, вродѣ напр. таинственной «Черной дамы» советовъ (см. дальше). Но какъ же, однако, сочетать въ одно представление міровую скорбь и разбитія иллюзіи съ тѣмъ, что одновременно съ «Гамлетомъ» Ш. — съ присущею ему осмотрительностью и тщательностью — былъ занятъ пріобрѣтеніемъ новой земельной собственности? Какъ соединить въ одно *личное* представление величественную безнадежность «Отелло», «Мэри за мэру», «Макбета», «Лира» съ такимъ мелко-суетливымъ и не совсѣмъ чистоплотнымъ занятіемъ какъ относилъсѣ какъ разъ къ тѣмъ же годамъ откупъ десятины? Очевидно, ни въ какомъ случаѣ не слѣдуетъ смѣшивать въ одно представление Ш. — челоѵка, Ш. — дѣльца съ Ш. — художникомъ. Очевидно, что Ш. — художникъ жьль въ своемъ особомъ, волшебномъ мірѣ, гдѣ-то на недосягаемой высотѣ, куда голоса земли п не доходятъ, гдѣ художественное прозрѣніе его освобождаетъ отъ условій времени и пространства. Но если слѣдуетъ совершенно отвергнуть гипотезу мрачныхъ событій въ личной жизни Ш. какъ источникъ мрачнаго періода его творчества, то, становясь на точку зрѣнія психологическаго воздѣйствія общественныхъ событій на всякаго впечатлительнаго челоѵка, нельзя не усмотрѣть въ *нѣкоторой* связи этого періода съ потрясающими событиями мрачнаго конца царствования Елизаветы († 1603). При дворѣ устарѣвшей, но все еще крайне тщеславной и неуважавшей думать о любовныхъ успѣхахъ 70-лѣтней «дѣвственницы» разыгралась теперь страшная трагедія гибели графа Эссекса (см.). Недавній всесильный фаворитъ, потерявъ милость своей покровительницы, задумалъ совершенно безумное возстаніе, которое кончилось полнѣйшею неудачею. Эссексъ поплатился головою (1601), но не легко досталось Елизаветѣ подписаніе смертнаго приговора. Замерла теперь совершенно недавняя веселая придворная жизнь. И Ш. такъ тѣсно соприкасался съ этой жизнью, что охватившая придворной сферы тоска до извѣстной степени является событіемъ личной его жизни. Но больше всего должно было произвести тягостное впечатлѣніе на Ш. то, что Эссексъ вывелъ въ свое безумное предпріятіе челоѵка, которому Ш. былъ чрезвычайно обязанъ — графа Соутгэмптона. Онъ былъ равностнымъ покровителемъ Ш., онъ ввелъ его въ высшія сферы общества, въ общеніи съ которыми — тогдашняя аристократія была также аристократіей ума и высшей образованности — писатель-самотчка пополнялъ недостатки своего школьнаго образованія. И вотъ страшное зрѣлище нимолетности скоропреходящаго земнаго величія, неблагодарности, всегда особенно ярко дающей себя знать, когда кто нибудь сваливается съ большой высоты, разрушеніе самыхъ, повидимому, крѣпкихъ узъ, смрадъ придворнаго предательства и интригъ — все это едва-ли могло пройти бесслѣдно для необыкновенно-впечатлительнаго и восприимчиваго писателя. Къ тому-же онъ вообще находился теперь въ томъ критическомъ возрастѣ, когда молодость отцѣля, вкусъ къ радостямъ

жизни притупился, а примиренность и уравновѣшенность старости еще не пріобрѣтена. — Скоро, впрочемъ, Ш. пріобрѣтеть эту уравновѣшенность и она отразится на трехъ послѣднихъ произведеніяхъ — такъ называемыхъ «романтическихъ» пьесахъ его, написанныхъ между 1609—12 гг. Ш. оставляетъ теперь театр и окончательно поселяется въ кругу семьи въ Стратфордѣ. Безошибченъ былъ закатъ его жизни. Въ 1607 г. онъ удачно выдалъ замужъ старшую дочь Сузанну за доктора Голя и скоро сталъ дѣдушкой. Состояніе было закружено, онъ мирно дожидаль свой вѣкъ, окруженный славой, семейными радостями и всеми удобствами жизни. Упокоившей съ Лондономъ онъ не порывалъ совсѣмъ. Дѣшевая жилка была такъ сильна, что онъ не устоялъ противъ того, чтобы въ 1613 г. купить домъ въ Лондонѣ. Не забывали его и лондонскіе пріятели — актеры и писатели и не разъ посѣщали удалившагося на покой товарища. По мѣстному преданію, смерть Ш. была результатомъ горячиа, схваченной на пирушкѣ, которую онъ устроилъ въ честь пріѣхавшихъ къ нему изъ Лондона друзей, поэтъ Бенъ Джонсонъ и Драйтонъ. Ш. умеръ 23 апрѣля 1616 г. Незадолго до смерти онъ составилъ обстоятельное завѣщаніе. Никто изъ сколько-нибудь близкихъ знакомыхъ не былъ забытъ и даже бѣднымъ города Стратфорда было оставлено 10 фунтовъ, т. е. рублей 800 — 1000. Родня получала богатое наследіе; сестра, напр., кромѣ вещей и дома, 22 фунта. Младшей дочери Юдией оставалось въ приданное цѣлыхъ 150 фунтовъ (12—15 тыс. руб.), а главными наследниками были назначены зять д-ръ Галь и его жена Сузанна. Одно только лицо на первый взглядъ не только обойдено, но даже прямо оскорблено — собственная жена завѣщателя. Ей оставалась всего лишь «вторая по добротѣ кровать». Этотъ странный пунктъ завѣщанія цѣлыя столѣтія подавалъ поводъ къ самому превратному толкованію: въ немъ усматривали недоуспеющее сомнѣній доказательство дурной супружеской жизни. Но теперь выяснилось, что о женѣ не было никакой надобности дѣлать специальныхъ распоряженій, такъ какъ ей *по закону* причиталась 1/2 часть всего имущества. А *второй* по добротѣ кровать, повидимому, есть проявленіе теплаго чувства: первая, лучшая кровать въ домѣ тогда назначалась для гостей, а вторая — это супружеское ложе. Лучшимъ доказательствомъ того, что ни о какой обидѣ тутъ не можетъ быть рѣчи служить послѣдняя воля пережившей Ш. семью годами († 1623) вдовы его: она просила похоронить себя рядомъ съ мужемъ. Ш. оставилъ своимъ наследникамъ достаточное крупное наследіе, чтобы быть похороненнымъ съ великою честью: могила его у самаго алтара внутри той-же самой главной стратфордской церкви во имя св. Троицы (Holy Trinity), гдѣ его-52 года до того-крестили. Чрезъ нѣсколько лѣтъ у ближайшей къ могилѣ стѣнѣ стратфордской церкви былъ поставленъ бюстъ Ш. Работы не особенно искусства скульптора-монументчика, голландца Джонсона или



Янсева, стратфордскій бюстъ имѣть, однако, интересъ достоверности и, повидимому, сдѣланъ даже по маскѣ, снятой съ мертваго Ш. Бюстъ былъ раскрашенъ, что оскорбляло эстетическое чувство знаменитаго комментатора Ш. Мэлона (Malone) и онъ устроилъ такъ, что въ 1793 г. бюстъ былъ весь выкрашенъ въ бѣлую краску. Но въ 1863 г. удалось восстановить первоначальную окраску и по-ститель стратфордской церкви можетъ въ настоящее время видѣть, что у Ш. были свѣтлокаріе глаза и каштановаго цвѣта волосы и борода или вѣрнѣе клочекъ волосъ на подбородкѣ. Другое имѣющее право считаться достовернымъ изображеніе Ш. — это гравюра Дройшюта (Droeshout), приложенная къ первому изданію сочиненій 1623 г. Съ художественной точки зрѣнія гравюра тоже невысокаго достоинства, но въ обращеніи къ читателю Бенъ-Джонсонъ удостовѣряетъ, что черты покойнаго переданы вѣрно. Однако, сходство между стратфордскимъ бюстомъ и гравюрой Дройшюта не велико, если не считать лысина по весь черепъ, жидкихъ усовъ и небольшого клочка волосъ на подбородкѣ. Стратфордскій бюстъ представляетъ собою голову очень плотною человѣка, съ туповатымъ, обрюзгимъ выраженіемъ лица и очень подходила бы для статуи Фальстафа. Гравюра Дройшюта, напротивъ того, даетъ черты очень тонкія. Въ 1892 г. Эдгару Флоуеру удалось открыть въ Стратфордѣ старинный портретъ съ обозначеніемъ «Willm Shakespeare 1609», до такой степени похожій на гравюру Дройшюта, что теперь принято, что именно съ этого портрета молодой и еще неопытный художникъ и дѣлалъ свое воспроизведеніе Бесма слабая, основанія считаться изображеніемъ Ш. имѣть такъ наз. «Ely-Palace portrait», видимо писанный въ началѣ XVII в. Огромною извѣстностью пользуется такъ наз. «Чандосскій» портретъ. Его приписывали кисти друга Ш. — знаменитаго трагика Ричарда Бэрбедажа, который, дѣйствительно, былъ талантливымъ портретистомъ. Но это едва-ли можетъ имѣть какое-нибудь основаніе, потому что портретъ находится въ рѣшительномъ противорѣчій съ стратфордскимъ бюстомъ и гравюрою Дройшюта, которые, правда при маломъ искусствѣ, во всякомъ случаѣ искренно стремились къ точности изображенія. Чандосскій портретъ придаетъ Ш. бороду, вдѣвъ большія серьги въ уши, значительно облагородилъ лысину. Въ общемъ, онъ чрезвычайно эффектенъ, чѣмъ объясняется какъ его популярность въ публикѣ, такъ и то, что всѣ позднѣйшіе портреты XVIII и XIX стол. взяли себѣ въ образецъ именно этотъ достоверный оригиналъ. Идеально-красивыиъ Ш. большинство гравюръ, обрашающихся въ публикѣ, своимъ чуднымъ, вдохновеннымъ видомъ гораздо болѣе соответствуетъ идеальному понятію о гени, чѣмъ о реальномъ Ш. Еще меньше, чѣмъ Чандосскій портретъ, имѣютъ какое-либо значеніе рядъ другихъ старыхъ портретовъ Ш. — такъ назыв. «Фельтоновскій» — тоже якобы кисти Бэрбедажа, «Лисеновскій», «Стратфордскій», «Сюстовскій» («Soest» или «Zoust-Portrait») и др. Напо-

нецъ, безчисленны попытки навязать общественнымъ учрежденіямъ и коллекционерамъ разные «подлинныя» шекспировскіе портреты. Съ 1856 г. національная портретная галлерія въ Лондонѣ отвергла болѣе 60 предложеній. Въ 1849 г. докторъ Людвигъ Бекеръ купилъ въ Майнцѣ у старьевщика маску (находится теперь въ Дармштадтѣ и извѣстна также подъ именемъ «Кессельштадтской»), относительно которой не исключена возможность, что она снята съ мертваго Ш. и что по ней сдѣланы стратфордскій бюстъ.

*Литературное наследіе* Ш. распадается на двѣ части неравнаго достоинства: стихотворную (поэмы «Венера и Адонисъ», «Лукреція», сонеты) и драматическую. Въ общемъ, стихотворенія Ш., конечно, не могутъ идти въ сравненіе съ его гениальными драмами. Но сами по себѣ взяты, они носятъ отпечатокъ незауряднаго таланта и если бы не тогуи въ славіи Ш.-драматурга, одни воплѣть могли бы доставить и дѣйствительно доставили автору большую извѣстность: мы знаемъ, что ученый Миресъ видѣлъ въ Ш.-стихотворцѣ второго Овидія. Но кромѣ того есть рядъ отзывовъ другихъ современниковъ, говорящихъ о «новомъ Катуллѣ» съ величайшимъ восторгомъ. Поэма «Венера и Адонисъ» напечатана въ 1593 году, когда уже Ш. былъ извѣстенъ какъ драматургъ, но самъ авторъ называетъ ее своимъ литературнымъ первенцемъ и потому весьма возможно, что она или задумана или частью даже написана еще въ Стратфордѣ. Во всякомъ случаѣ, отзвуки родины явственно даютъ себя знать. Въ ландшафтѣ живо чувствуется мѣстный средне-англійскій колоритъ, въ немъ нѣтъ ничего южнаго, какъ требуется по сюжету, предъ духовнымъ взоромъ поэта несомнѣнно были родныя картины мирныхъ полей Варвикшайра, съ ихъ мягкими тонами и спокойной красотой. Чувствуется также въ поэмѣ превосходный знатокъ лошадей и отличный охотникъ. Сюжетъ въ значительной степени взятъ изъ «Метаморфозъ» Овидія; кромѣ того много заимствовано изъ «Scillaes Metamorphosis» Лоджа. Разработана поэма со всею безцеремонностью Ренессанса, но все-таки, и безъ всякой фальшивости. И въ этомъ то и сказался, главнымъ образомъ, талантъ молодого автора, помимо того, что поэма написана звучными и живописными стихами. Если старія Вены рождале желанія въ Адонисѣ поражаютъ позднѣйшаго читателя своею откровенностью, то въистѣ съ тѣмъ они не производятъ впечатлѣнія чего-нибудь циничнаго и не подлежащаго художественному воспроизведенію. Передъ нами страсть, настоящая, бѣшеная, помрачающая разумокъ и потому поэтически законная какъ все, что ярко и сильно. Гораздо манернѣе вторая поэма — «Лукреція», вышедшая въ слѣдующемъ (1594) году и посвященная тому-же графу Суттэмпу. Въ новой поэмѣ уже не только нѣтъ ничего разузданнаго, а напротивъ того все, какъ и въ античной легендѣ, вертится на самомъ изысканномъ пониманіи воплѣтъ условнаго понятія о женской чести. Оскорбленная (Секстомъ) Тарквиніемъ Лукреціи не счи-

таетъ возможнымъ жить послѣ похищенія ся супружеской чести и въ длиннѣйшихъ монологахъ излагаетъ свои чувства. Блестящія, но въ достаточной степени натянутыя метафоры, аллегоріи и антитезы липаютъ эти монологи дѣйствительной прочувствованности и придаютъ всей поэмі риторичности. Однако, всякая изысканность тогда очень правдлась въ «Лукреція» имѣла такой же успѣхъ, какъ «Венера и Адонисъ». Книгопродавцы, которые одни въ то время извлекали пользу изъ литературнаго успѣха, такъ какъ литературной собственности для авторовъ тогда не существовало, печатали изданіе за изданіемъ. При жизни Ш. «Венера и Адонисъ» имѣла 7 изданій, «Лукреція»—5. Ш. приписываются еще 2 небожншія слабыя манерныя вещи, изъ которыхъ одна «Жалоба влюбленной» (*Lover's Complaint*), можетъ быть, и написана Ш. въ юности, а другая—«Влюбленный пилигримъ» (*the Passionate Pilgrim*), ни въ какомъ случаѣ ему не принадлежить. Въ 1601 г. въ сборникѣ Честера «*Jove's Martyr of Rosalind*» было напечатано слабое аллегорическое стихотвореніе Ш. «Фениксъ и Голубка».

Продолжаетъ оставаться влѣтъ до нашихъ дней загадкой, не смотря на безчисленныя изслѣдованія, самая знаменитая часть стихотворнаго наслѣдія Ш.—его сонеты. Современникамъ они казались «сладкими какъ сахаръ». Этого было достаточно, чтобы разжечь книгопродавческіе алетиты и лирять «Джагардъ нѣсколько сонетовъ тиснулъ въ своемъ воровскомъ изданіи ложно приписаннаго имъ Ш. «Страстнаго пилигрима» (1599). Другіе сонеты попадаютъ при нѣкоторыхъ другихъ хищническихъ изданіяхъ пьесъ Ш. А въ 1609 г. пиратъ Торпъ достаетъ полный экземпляръ вральшихся въ литературныхъ кругахъ сонетовъ Ш. и въ 1609 г. издаетъ ихъ безъ разрѣшенія автора. Однако, его ожиданія не оправдались. Сонеты, видимо, не понравились большой публикѣ, потому что слѣдующее изданіе ихъ появилось только въ 1640 г. А затѣмъ ихъ до такой степени забываютъ и игнорируютъ, что такой добросовѣстный чело-вѣкъ, какъ издатель классическаго собранія сочиненій Ш. (1773) Стивенсъ не захотѣлъ ихъ перепечатать. Онъ считалъ шекспировскіе сонеты афектированно-педаггическимъ и просто скучнымъ вздоромъ и позднѣе выражался, что «самый строгій парламентскій законъ не могъ бы даже принудительнымъ путемъ доставить читателей» сонетамъ. И ихъ дѣйствительно просто перестали читать или читали до такой степени невнимательно, что нѣкоторые издатели соч. Ш. заявляли, что въ сонетахъ воспѣвается возлюбленная Ш., а одинъ даже увѣрялъ, что королева Елизавета. Только въ концѣ XVIII в. Мэлонъ обратилъ внимание на то, что въ первыхъ 126 сонетахъ даже нѣтъ рѣчи о женщинѣ, а воспѣвается мужчина, и только въ послѣднихъ 26 появляется и женщина. Съ первыхъ лѣтъ XIX в. пренебреженіе къ сонетамъ замѣняется отношеніемъ диаметрально-противоположнымъ, начало которому положилъ поэтъ Вордсвортъ. Онъ восторженно отозвался о поэтическомъ значеніи сонетовъ, а кромѣ того усмотрѣлъ въ нихъ автобиогра-

фическій отпечатокъ и считалъ, что «этими ключемъ отпирается сердце поэта». Съ легкой руки Вордсворта интересъ къ сонетамъ становится заразительнымъ. Многіе десятки изслѣдователей съ жаромъ отяются заманчивой задачею замѣнить недостатокъ фактическихъ данныхъ объ интимной жизни Ш. изученіемъ этой яко бы дѣтписи его сердечныхъ переживаній. Но страстность интереса къ сонетамъ внесла въ изслѣдованіе ихъ столько легковѣрія и тенденціозности, что до извѣстной степени вопросъ о сонетахъ становится на одну доску съ фантазіями Ш.-Вэковскаго вопроса (см. Шифръ Вэкона). Въ основномъ разногласіи изслѣдователи сонетовъ распадаются на два главныхъ направленія: одни *все* въ нихъ считаютъ автобиографическимъ, другіе, напротивъ того, усматриваютъ тутъ чисто-литературное упражненіе въ модномъ стилѣ, не отрицающа, впрочемъ, автобиографическаго значенія нѣкоторыхъ подробностей. Въ основѣ автобиографической теории лежитъ совершенно правильное наблюденіе, что сонеты Ш.—не простое собраніе стѣблѣныхъ стихотвореній. Каждый сонетъ заключаетъ въ себѣ, конечно, нѣчто законченное, какъ цѣльное выраженіе одной какой нибудь мысли. Но если читать сонетъ за сонетомъ, то несомнѣно видно, что они составляютъ рядъ группъ и что въ предѣлахъ этихъ группъ одинъ сонетъ какъ-бы является продолженіемъ другого. Такъ, первые 26 сонетовъ убѣждаютъ какого-то молодого, знатнаго и очень красиваго юношу жениться, дабы не пропала его красота и продолжала бы жить въ его дѣтихъ. Рядъ сонетовъ прославляетъ этого юношу за то, что онъ оказываетъ поэту просвѣщенное покровительство, въ другой группѣ идутъ горькія сѣтованія на то, что другіе поэты завладили покровительствомъ высокаго патрона. Въ отсутствіе поэта покровитель завладилъ его возлюбленной, но онъ это ему прощаетъ. Съ разными перерывами обращеніе къ знатному юношѣ заказывается въ 126-мъ сонетѣ, послѣ чего начинается фигурировать смуглая дама, съ черными какъ смоль волосами и черными глазами. Это бездушная кокетка измѣнила поэту и завлекла его друга. Но, кто-же такой невозможный юноша и кто бездушная кокетка? Тутъ-то и начала работать фантазія изслѣдователей и перемѣшавъ достовѣрное съ повѣстнымъ произволомъ въ буквальный толкованіи поэтического символизма, дискредитировала значительнѣйшую часть автобиографической теории. Изъ умфренныхъ и обогащенныхъ шекспирологію цѣнными соображеніями приверженцевъ автобиографической теории можно назвать Гервинуса, Ульрица, Фернвала, Свиберна, Дудена, и среди русскихъ ученыхъ отчасти Н. И. Стороженко. Яркимъ-же образчикомъ увлеченій этой теоріей можетъ служить огромная глава о сонетахъ въ книгѣ Брандеса. Съ поражающимъ легкомысліемъ Брандесъ развилъ и разукрасилъ догадки одного изъ новѣйшихъ изслѣдователей и издателей сонетовъ Тейлера (Tyler, 1890). Тейлеръ, принявъ давно высказанное нѣкоторыми предположеніе, что въ юношѣ-покровителѣ Ш. вывелъ красавца-

фаворита Елизаветы графа Пемброка, усматривает кроме того въ «черной» красавицѣ послѣднихъ сонетовъ известную своимъ похождениямъ придворную даму Мэри Фиттонъ. И вотъ, пользуясь чисто-литературными приемами сонетовъ, Брандесъ далъ цѣлый романъ о связи Ш. съ Фиттонъ и въ горькомъ чувствѣ, оставленномъ ей измѣной, видитъ источникъ мрачнаго періода шекспировскаго творчества 1600—1609 гг. Чтобы характеризовать полную выдуманность этого романа, помимо того, что въ подтвержденіе его нѣтъ ни одного положительнаго факта, совершенно достаточно указать, что мнимый оригиналъ «черной» дамы, — Мэри Фиттонъ на дѣйствительномъ портретѣ своемъ свѣтлая блондинка! Научное значеніе имѣетъ въ настоящее время только взглядъ на сонеты, какъ на одно изъ проявленій моды, эпидемически овладѣвшей литературными кружками въ концѣ XVI в., подъ вліяніемъ знакомства съ литературою итальянской и французской. Впервые высказанный въ 1850 г. известнымъ издателемъ Ш. Чарльзомъ Найтомъ (Knight), этотъ взглядъ затѣмъ получилъ поддержку со стороны такихъ высоко-авторитетныхъ, а главное научно-осторожныхъ шекспирологовъ, какъ Стоунтонъ, Дайсъ (Dyce) и Деліусъ. Изъ новѣйшихъ сочиненій установленіе тѣснѣйшей связи между сонетами Шекспира и сонетной литературой того времени блистательно проведено въ самой авторитетной въ настоящее время биографіи Ш., принадлежащей Сидни Ли (1898). Сравнительное сопоставленіе сонетовъ Ш. съ сонетами другихъ англ. сонетистовъ, особенно Даніэля, съ полною очевидностью показало, что множество мотивовъ, поэтическихъ мыслей и сравненій Ш. заимствовалъ у своихъ предшественниковъ съ тою же легкостью, съ какою онъ заимствовалъ и сюжеты своихъ драмъ. Правда, какъ и въ драмахъ, онъ значительно углубилъ содержаніе своихъ заимствованій и придаль имъ такой блескъ, что занялъ первое мѣсто въ ряду англійскихъ сонетистовъ. Но во всякомъ случаѣ объ автобиографичности уже не можетъ быть тутъ рѣчи. Всего характернѣе, конечно, что вся знаменитая «черная» дама, съ ея «черною» измѣною и проклятіями поэта по ея адресу цѣлкомъ взята изъ сонетовъ известнаго Филиппа Сидни, который въ свою очередь, взялъ ее у сонетистовъ французскихъ и итальянскихъ. Но можетъ быть сильнѣе всякихъ ученыхъ доводовъ противъ любовной теории происхожденія сонетовъ Ш. — говорить простое эстетическое чувство. Какъ восторженно ни относиться къ ихъ художественнымъ совершенствамъ, нельзя, однако, отрицать, что эти произведенія очень расусудочно-отточенныя и условныя. И вотъ думается: Ш., бессмертный пѣвецъ любви и страсти во всякъ ея видахъ, такъ потрясавшій зрителя и читателя изображеніемъ чужой любовной горячки, неужели-же онъ собственное глубокое горе выразилъ-бы въ такихъ холодныхъ, придворно-галантныхъ формахъ? — Отвергая автобиографичность мнимаго романа Ш. сонетовъ, научно-осторожная критика ни мало, однако, не думаетъ отвергать автобиографичность нѣкото-

рыхъ отдѣльныхъ чертъ ихъ. Такъ напр. въ той горечи, съ которою Ш. говоритъ о пренебреженіи къ актерскому званію, конечно, сказалось личное чувство. Точно также вполне реальное лицо герой «мужскихъ» сонетовъ. Не прибѣгая ни къ какимъ аллегоріямъ, Ш. весьма определенно прославляетъ молодого, знатнаго покровителя своего и мецената. Онъ его не называетъ по имени, но мы знаемъ, что около 1594 г., когда возникаютъ первые сонеты, у Ш. былъ одинъ только покровитель Саутгэмптонъ и все, что говорится о немъ въ сонетахъ, вполне совпадаетъ съ биографическими данными о молодомъ графѣ. Если Ш. говорить о своемъ покровителѣ въ такомъ нѣжно-восторженномъ тонѣ, что невнимательные издатели XVIII в. усмотрѣли тутъ любовное объясненіе женщинѣ, то это потому, что такова была манера сонетнаго жанра. Къ тому-же слова «любовь» (love) и «возлюбленный» (lover), такъ часто попадающіяся въ «мужскихъ» сонетахъ Ш., въ то время имѣли значеніе просто друзья.

Установленіе хода драматической дѣятельности Шекспира представляетъ чрезвычайныя затрудненія, благодаря тому, что мы тутъ лишены главнаго въ такихъ случаяхъ пособія — точной хронологіи. Всѣ обычные приемы распознаванія, взятые въ отдѣльности не приводятъ къ достовѣрнымъ результатамъ и только комбинація цѣлаго ряда признаковъ даетъ известную почву для распредѣленія шекспировскихъ пьесъ по времени ихъ возникновенія. — Такъ, дата появленія даннаго произведенія въ печати по отношенію къ Ш. можетъ повести только къ крайне ошибочнымъ заключеніямъ. Самъ Ш., вообще совершенно равнодушный къ литературной славѣ, никогда не заботился объ изданіи своихъ пьесъ и кромѣ «Венеры и Адониса», «Лукреціи» ничего сама не печаталъ. Да это и не было въ литературныхъ нравахъ тогда самому печатать драматическія произведенія. Когда Вень-Джонсонъ издалъ собраніе своихъ драмъ, надъ нимъ посмѣивались и увидѣли въ этомъ мелочную суетность. А главное — печатать свои драмы всего менѣе входило въ интересы Ш., какъ члена известной труппы. Такъ какъ всякая понравившаяся публикѣ пьеса являлась источникомъ дохода того театра, на которомъ пьеса была поставлена то не только не стремились дѣлать ее общекъ собственностью путемъ напечатанія, а напротивъ того скрывали рукописи отъ хищничества издателей-пиратовъ. Тѣ, однако, прилагали самыя усердныя старанія и если не удавалось воровски добыть рукописи, прибѣгали къ помощи весьма многочисленныхъ тогда скорописцевъ. Скорописцы по многу разъ и по нѣскольку человѣкъ ходили на представленія облюбованной пьесы и такимъ образомъ добывали текстъ, конечно, полный всевозможныхъ ошибокъ и прямыхъ безсмыслицъ, надъ разгадкою которыхъ такъ много пришло бытъся позднѣйшимъ издателямъ. Этимъ же воровскимъ путемъ и народились раннія изданія (въ 1<sup>ю</sup> 4<sup>ю</sup>) шекспировскихъ пьесъ. Но само собою разумѣется, издательскія соображенія когда и что издать не имѣли ничего об-

шаго съ датой возникновенія пьесъ. (Такъ въ одномъ и томъ же 1600 г. появляются въ печати и самая ранняя изъ драмъ Ш.—«Титъ Андроникъ» и отдѣленные отъ нея на 4—5 лѣтъ «Венеціанскій купецъ» и лѣтъ на 8 «Много шума изъ ничего»). Единственный выводъ, который, слѣдовательно, можно тутъ сдѣлать — это то, что данная пьеса возникла не позже года ея изданія. Но для большинства пьесъ Ш. даже эта скудная дата упадаетъ, потому что только около половины ихъ появилось при жизни великаго писателя, а 19 пьесъ впервые были напечатаны въ посмертномъ in folio 1623 г.—Тораздо болѣе цѣнныя указанія даютъ нѣкоторые свидетельства современниковъ. Въ ряду ихъ первое мѣсто занимаютъ не разпечатанное нами мѣсто изъ «Palladis Tamia» Миреса. Тутъ мы имѣемъ прочное основаніе для хронологіи цѣлыхъ 12 пьесъ—все они созданы не позже появленія книги Миреса, т. е. 1598 г. Одна изъ поименованныхъ Миресомъ пьесъ — «Вознагражденныя усилія любви» (Love labours wonne) съ этимъ именемъ не сохранилась. Названная вслѣдъ за «Безплодными усиліями любви» (Love labours lost), она, вѣроятно, составляетъ pendant къ этой пьесѣ и по имѣющему извѣстное правдоподобіе предположенію нѣкоторыхъ изслѣдователей можетъ быть дошла до насъ подъ заглавіемъ «Конечъ звѣчаетъ дѣло» (All's well that ends well). Изъ другихъ свидѣтельствъ цѣнныя записи въ дневникахъ юриста Мэннингама о первомъ представленіи «Дѣвнадцатой ночи» въ 1601 г., доктора Формана о представленіи «Зимней сказки» въ 1611 г., письмо Томаса Лоркина о первомъ представленіи «Генриха VIII» въ 1613 г. и другіе.—Даютъ не мало для хронологіи шекспировскихъ пьесъ многочисленные намеки въ нихъ на современные событія. Если судьбѣ угодно было сдѣлать изъ Ш. писателя, стоящаго вѣвѣ времени и пространства, то это произошло совершенно помимо его воли. Самъ же онъ, наиротивъ того, всегда старался примѣняться къ публикѣ едва ли не каждый вечеръ и щедро рукою разсыпалъ намеки на злобу дня. И вотъ по нимъ-то, поскольку удалось ихъ понять, иногда можно датировать пьесу. Если въ «Макбетѣ», относимомъ къ 1605 г. пророчески говорится о соединеніи «двухъ державъ и 3 имперствъ», то, конечно, потому, что это соединеніе произошло, когда на престолъ въ 1603 г. взошелъ Яковъ I. Событія 1609—1610 гг. отразились въ «Бурѣ», событія начала 1590-хъ гг. въ «Безплодныхъ усиліяхъ любви», событія 1599-хъ гг. въ «Генрихѣ V» и т. д.—До извѣстной степени имѣютъ значенія эстетическія признаки. Уже одна высота художественной зрѣлости, до которой Ш. дошелъ въ «Амлетѣ» и «Лирѣ» не даетъ возможности отнестись ихъ къ одному творческому періоду съ слабыми комедіями, которыми молодой Шекспиръ дебютировалъ.—Но и помимо этого слишкомъ общаго критерія, есть еще рядъ литературныхъ признаковъ чисто-внѣшняго свойства. Такъ раннія произведенія очень обильны латинскими цитатами и учеными сравненіями. Въ то время писатели больше гордились ученостью, чѣмъ та-

лантомъ и молодому дебютанту хотѣлось показать, что и онъ кое-что знаетъ.—Обильныя раннія произведенія Ш. и разными изысканными выраженіями, игрою словъ, погонее за вѣвѣншимъ остроуміемъ. Все это было въ литературномъ стилѣ времени и неокрѣпшіи гений Ш. не могъ отъ него уйти, но все это исчезаетъ въ великихъ произведеніяхъ зрѣлаго періода, столь простыхъ и естественныхъ въ своемъ желаніи дать дѣйствительную картину того, что происходитъ въ скрытой глубинѣ человѣческаго сердца.—Неожиданно-блестящіе результаты для уясненія эволюціи творческихъ приемовъ Ш. дало изученіе такой, казалось бы совершенно-внѣшней вещи, какъ метръ Ш. Многими, незнакомымъ съ цѣлю изученія шекспировскаго метра, какутся какими-то жалкимъ буквобдствомъ подробнѣйшіе разсчеты англійскихъ шекспирологовъ (Walker, Bathurst, Ingram, Furnivall, англорусскій шекспирологъ Р. И. Войль и особенно Fleay), сколько въ какой пьесѣ рیمованныхъ строкъ, сколько неримованныхъ, сколько стиховъ съ удареніемъ на последнемъ слогѣ, сколько съ удареніемъ на предпоследнемъ слогѣ и т. д. Но въ дѣйствительности эта литературная статистика дала самые поразительные результаты. Оказывается, что метръ Ш.—это органическое выраженіе внутреннего художественно-психологическаго процесса. *Съ улюбленнымъ художественной манеры Ш. соизвѣньюмъ мыслится у него метръ:* отъ вычурности шекспировскій метръ переходитъ къ полной простотѣ. Вначалѣ художественные приемы Ш. полны изысканности и мощной манерности и соответственно этому крайне изыскано и нарядно его стихосложеніе. Молодой писатель не довольствуется скромными бѣлымъ стихомъ, нужна литературная побрякушка и въ первыхъ пьесахъ римованныя строчки преобладаютъ надъ бѣлыми стихами. Въ самой изысканной пьз пьесѣ Ш. «Безплодныхъ усиліяхъ любви» 1023 римованныхъ стиховъ и 579 неримованныхъ. Но вотъ гений Ш. все больше и больше склоняется къ простотѣ и художественной искренности и стѣсняющая свободный полетъ чувства рима постепенно исчезаетъ. Въ заключительномъ аккордѣ великой художественной дѣятельности—въ «Бурѣ» всего только 2 римованныхъ строчки на 1458 неримованныхъ! Такому же упрощенію постепенно подпадаютъ другія частности метра. Въ первыхъ пьесахъ почти нѣтъ слабыхъ (weak) окончаній, т. е. неударяемыхъ, кончавшихся союзомъ, нарціемъ, вспомогательнымъ глаголомъ—это считалось небрежностью, въ позднѣйшихъ же произведеніяхъ Ш. не обращать ровно никакого вниманія на слабыя окончанія и число ихъ доходитъ до 33%. Въ первыхъ пьесахъ авторъ внимательно смотритъ за тѣмъ, чтобы бѣлый стихъ былъ образцомъ пятистопнаго ямба, т. е. заключалъ бы въ себѣ ровно 10 слоговъ, но въ позднѣйшихъ его настолько поглощаетъ забота о наилучшемъ выраженіи мысля, что онъ не стѣсняется прибавить и лишній слогъ: въ ранней «Комедіи ошибокъ» нѣтъ ни одного стиха въ 11 слоговъ, въ послѣднихъ число ихъ доходитъ до 25%.—Наконецъ, въ раннихъ

песахъ Ш. зорко слѣдить за тѣмъ, чтобы было какъ можно меньше такъ назыв. «Run-on-lines» т. е. переходовъ мысли изъ одного стиха въ другой. Въ «Безплодныхъ усиліяхъ любви», въ «Комедіи ошибокъ» каждый стихъ, рѣдко 2 стиха, представляютъ собою нѣчто полное законченное. Но, конечно, это страшные тиски для скольконибудь глубокой мысли и Ш. совершенно отбрасываетъ ихъ въ великихъ трагедіяхъ. Мысль начинаетъ занимать четыре, пять, шесть строкъ, сколько понадобится и число «run-on-lines» растетъ въ геометрической прогрессіи: въ первыхъ комедіяхъ ихъ 3 на 23 строки, въ послѣднихъ 21 на 24, т. е. нѣчто диаметрально-противоположное. Вотъ въ какой прямо таки органической зависимости находится метръ Ш. отъ внутренней эволюціи художественнаго роста великаго писателя. Получается совершенно точный биологическій признакъ, дающій право сказать безъ всякой натяжки, что по метру литературный исследователь можетъ также опредѣлять возрастъ шекспировскихъ пьесъ, какъ опредѣляетъ ботаникъ возрастъ дерева по ежегоднымъ кольцамъ, дѣлающимъ стволъ все болѣе и болѣе могучимъ и величественнымъ. И вотъ на основаніи комбинаціи всѣхъ указанныхъ выше признаковъ можно составить довольно точную таблицу хронологической послѣдовательности пьесъ Ш. Кромѣ запутаннаго вопроса о времени возникновенія «Троила и Крессиды», въ нижеслѣдующемъ перечнѣ разогласія между исследователями не идутъ разногласія—1—2 лѣтъ. 1) «Титъ Андроникъ»—около 1591. 2) «Король Генрихъ VI», часть I—1591. 3) «Два веронца» (The two gentlemen of Verona)—около 1591. 4) «Комедія ошибокъ»—1591. 5) «Генрихъ VI», ч. II—1592. 6) «Безплодные усилія любви» (Love's Labour's Lost)—1592. 7) «Ромео и Джульетта»—1592. 8) «Генрихъ VI», ч. III—1592. 9) «Усмрненіе Спротливой»—1594. 10) «Король Ричардъ III»—1594. 11) «Венеціанскій купецъ»—1595. 12) «Сонъ въ Иванову ночь» (A Midsummer-Night's Dream)—1595. 13) «Король Джонъ»—1596. 14) «Король Ричардъ II»—1596. 15) «Король Генрихъ IV», часть I—1597. 16) «Конецъ дѣлу вѣнецъ» (All's Well that ends well)—ранѣе 1598. 17) «Король Генрихъ IV», часть II—1598. 18) «Много шума изъ ничего» (Much Ado About Nothing)—1599. 19) «Король Генрихъ V»—1599. 20) «Виндзорскія Кумушки» (The Merry Wives of Windsor)—1600. 21) «Двѣнадцатая ночь или какъ вамъ угодно» (Twelfth Night: or, What you Will)—1601. 22) Какъ вамъ это понравится», (As you like it)—1601. 23) «Гамлетъ, принцъ Датскій»—1602. 24) «Юлій Цезарь»—1603. 25) «Мѣра за мѣру»—1603. 26) «Отелло, венеціанскій мавръ»—1604. 27) «Король Лиръ», 1604—05. 28) «Макбетъ»—1606. 29) «Тимонъ Аѳинскій»—1607. 30) «Антоній и Клеопатра»—1608. 31) «Перикль»—1608. 32) «Троиль и Крессиды»—1609. 33) «Кориоланъ»—1609. 34) «Зимняя сказка»—1610. 35) «Цимбелинъ», 1610—11. 36) «Буря»—1611. 37) «Король Генрихъ VIII»—1613. Названные пьесы вошли въ составъ перваго изданія—in folio 1623 г. Но изъ нихъ въ «Генрихъ VI»

Ш. только приложилъ руку къ чужому произведенію; «Титъ Андроникъ», можетъ быть, вовсе ему не принадлежить; видимо въ сотрудничествѣ съ Вилькинсомъ, написаны «Тимонъ Аѳинскій» и «Перикль»; въ «Троиль и Крессидъ» вѣроятно принималъ участіе Марстонъ и наконецъ, едва ли можетъ быть сомнѣніе относительно того, что въ «Генрихъ VIII» Ш. принималъ лишь самое незначительное участіе, а большая часть этой весьма слабой пьесы написана Флетчеромъ и можетъ быть Массенджеромъ.—Вмѣстѣ съ тѣмъ, есть драмы, не вошедшія въ folio 1623 г., но можетъ быть, все-таки, написанныя Ш. и длинный рядъ псевдо-шекспировскихъ пьесъ, созданныхъ спекуляціей на его имя. Къ числу «сомнительныхъ» пьесъ обыкновенно причисляютъ «Эдурда III» и «Двухъ знатныхъ родичей». Псевдо-шекспировскими считаютъ: «Лондонскій блудный сынъ», «Исторія о Томасѣ лордѣ Кромвеллѣ», «Серъ Джонъ Ольдестль», лордъ Коббегъ», «Вдова Пуританка», «Йоркширская трагедія», «Трагедія о королѣ Локриѣ», «Арденъ Фавершмъ», «Рожденіе Мерлина», «Мупедоръ», «Прекрасная Эмма».

Если незначительны разногласія между шекспирологами относительно хронологической послѣдовательности пьесъ Ш., то, въ общемъ, они мало расходятся теперь и въ группировкѣ ихъ. Было время, когда пьесы Ш. группировали по сюжетамъ и получалась группа комедій, группа трагедій, хроники изъ англійской исторіи, римскія трагедіи. Эта группировка волею искусства: соединяя въ одно пьесы разныхъ эпохъ, разныхъ настроеній и разныхъ литературныхъ приемовъ, она ни въ чемъ не выясняетъ эволюціи творчества Ш. Одна только хронологическая группировка дѣйствительно поучительна, давая картину хода духовной жизни великаго писателя и измѣненій его мировоззрѣнія. Можно, приблизительно, установить, что творческое настроеніе Ш. прошло 4 стадіи, пережило 4 периода:

*Первый періодъ* приблизительно охватываетъ годы 1590—1594. По литературнымъ приемамъ его можно назвать *періодомъ подражательности*. Ш. еще весь во власти своихъ предшественниковъ. Если «Титъ Андроникъ» дѣйствительно имъ написанъ, то комическіе ужасы трагедій—прямое и непосредственное отраженіе ужасовъ пьесъ Кюда и Марло, получившихъ въ неокрѣпшемъ талантѣ молодого писателя еще болѣе вѣльное развитіе. Вліяніе манернаго Лилли и такъ назыв. евфузма (см. сказывается въ вычурности стилия перваго періода. Но уже просыпается и собственный гений. Въ спорномъ, но все-же хотъ въ малой степени принадлежащемъ Ш. «Генрихъ VI» ненужныхъ ужасовъ уже меньше, а въ «Ричардъ III» ужасы уже органическая необходимость нужна для обрисовки страшной личности главнаго героя.—По *настроению* первый періодъ можно назвать *періодомъ идеалистической овы въ лучшія стороны жизни*. Съ увлеченіемъ наказываетъ молодой Ш. порокъ въ своихъ историческихъ трагедіяхъ и съ восторгомъ восхваляетъ высокія и поэтическія чувства—дружбу, самопожертвованіе и въ особенности любовь. Есть въ первомъ пе-

родъ и произведенія почти безразличны, именно передѣланая пьза Плавта «Комедія Ошибокъ». Но основную окраску даютъ пьесы, гдѣ молодость автора сказалась въ томъ ореолѣ, которымъ онъ окружаетъ молодое чувство. Какъ ни искусственны «Безплодные усилія любви», какъ ни вычуренъ тотъ турниръ придворнаго остроуминачья, который разыгрывается дѣйствующими лицами, все-же заразительно дѣйствуетъ бьющая ключомъ, грациозная жизнерадостность этой веселой кампаніи, которая не сомнѣвается, что жизнь полна чуднаго очарованія, если любви и находишь взаимность. Еще больше прославленія любви и вѣры въ ея волшебную силу въ «Двухъ веронцахъ». И тутъ всѣ главные герои молоды, и тутъ въ центрѣ жизни поставлено трепетное ожиданіе счастливой взаимности. По боязни молодой страсти «Два веронца» — какъ бы предвѣстникъ драгоцѣннѣйшей жемчужины перваго періода, «Пѣсни пѣвней» новой европейской литературы — «Ромео и Джульетты», дѣдиче которой не можетъ идти апофеозъ любви. Ничего не значить, что налетѣвшій ураганъ страсти сокрушилъ молодыхъ любовниковъ у самаго предверія ихъ еле обозначившейся жизни; ничего не значить, что, говоря заключительными словами трагедіи «рассказа нѣтъ печальнѣй и грустнѣй». Это, все-таки, пѣсня торжествующей любви, и страстный юноша въ томъ возрастѣ, когда обхваченъ любовью женщины представляется высшимъ благомъ жизни, всегда съ энтузіазмомъ скажетъ, что для дна такой любви и жизни не жаль. Волшебный ореолъ, который Ш. сумѣлъ придать своимъ любовникамъ, при всей трагичности, дѣлаетъ ужасъ «печального рассказа» сладкимъ и собственныя имена героев трагедіи вотъ уже 3 вѣка продолжаютъ быть нарицательнымъ обозначеніемъ высшей поэзіи страсти.

Какъ бы на порогѣ второго періода творческой дѣятельности Ш., приблизительно обнимающаго годы 1594—1601, стоитъ одно изъ замѣнѣннѣйшихъ его произведеній — «Венеціанскій купецъ». Въ немъ еще немало подражательности/Внѣшними чертами главный герой этой странной «комедіи», жидъ Шейлокъ, находится въ генетической связи съ главнымъ героемъ «Мальтійскаго Жидка» Марло — ужасными Варравой. Но въ этой же пѣсѣ гений Ш. уже могуче обнаружилъ свою самостоятельность и съ необыкновенною яркостью проявилъ одну изъ наиболее удивительныхъ способностей своихъ — превращаетъ грубый, неотесанный камень заимствуемыхъ сюжетовъ въ поражающую совершенствомъ художественную скульптуру. Сюжетъ «Венеціанскаго купца» взятъ изъ ничтожнаго рассказа, вычитаннаго у посредственнаго итальянскаго новеллиста XVI в. Джіованни Фіорентино. Но съ какою глубиною вдумался Ш. въ этотъ пустой анекдотъ, съ какимъ поражающимъ умѣньемъ уяснить себѣ всѣ послѣдствія извѣстнаго положенія проникъ онъ въ самую сердцевину вопроса и наконецъ съ какою художественною свободой отвѣся къ своей задачѣ. Пушкинъ прекрасно понялъ Ш., когда прославлялъ его «вольное и широкое изображение характе-

ровъ». Благодаря этой художественной разносторонности или объективности, имя Шейлока стало нарицательнымъ обозначеніемъ исторической связи еврейства съ деньгами — и въ тоже время во всей огромной литературѣ, посвященной защитѣ еврейства нѣтъ ничего болѣе убѣдительнаго и *человѣчнаго*, чѣмъ знаменитый монологъ Шейлока: «Да развѣ у жидовъ нѣтъ глазъ? развѣ у жидовъ нѣтъ рукъ, органовъ, членовъ, чувствъ, привязанностей, страстей?» и т. д. Остаткомъ настроенія перваго идеалистическаго періода въ «Венец. купцѣ», кромѣ подражанія Марло, является вѣра въ дружбу, самоотверженнымъ представителемъ которой выступаетъ Антонио. Переходъ ко второму періоду сказался въ отсутствіи той поэзіи молодости, которая такъ характерна для перваго періода. Герои *еще* молоды, но уже порядкомъ пожили и главные для нихъ въ жизни наслажденіе. Порція пикантна, бойка, но уже нѣжной прелести Джульетты «Двухъ Веронцевъ», а тѣмъ болѣе Джульетты въ ней совсѣмъ нѣтъ. *Беззаботное, веселое пользование жизнью* и добродушное жуированіе — вотъ главная черта второго періода, центральной фигурку котораго является третій бессмертный типъ Ш. — сэръ Джонъ Фальстафъ, постоянный гость таверны «Кабанья Голова». Много вливаетъ въ себя эта «бочка съ хересомъ», но всего менѣе онъ обыкновенный кабацкій засѣдатель. Это настоящий поэтъ и философъ веселаго чревоугодничества, у котораго стремленіе къ искрищейся жизни духа, къ блеску ума столь же сильно, какъ и жажда благодѣянія животнымъ потребностей. Фейерверкъ его добродушно-циничнаго остроумія столь же для него характеренъ, какъ и чревоугодничество. Не будь онъ такимъ, онъ не былъ бы въ состояніи увлечь за собою ни мало неспорченнаго принца Галю изъ двора въ кабацк. Съ большою долею правдоподобія устанавливаетъ связь между Фальстафядою и турнирами веселаго остроумія, происходившими въ среднѣй 1590-хъ гг. въ литературно-артистическихъ кабацкахъ, среди которыхъ особенно славилась таверна «Сирены» (Mermaid). Здѣсь собирались писатели и актеры, сюда приходила аристократическая молодежь. Предсѣдательствовалъ ученый Вонъ Джонсонъ, но его, по преданію, всегда отодвигало на второе мѣсто блестящее остроуміе Ш. Гораздо менѣе удачно желаніе привести въ связь Фальстафа съ типомъ хвастливаго воина, извѣстнаго еще древности. Фальстафъ, конечно, вретъ и хвастаетъ, но исключительно для краснаго слоюза, для того чтобы потѣшить кампанію. Уличать его — ничего, это его ни мало не смущаетъ, потому что личной карьеры онъ никогда не дѣлаетъ и дальше того, чтобы достать деньги на вечерній хересъ, его заботы не идутъ. Лучшимъ доказательствомъ этого отсутствія личнаго элемента въ низмѣхъ Фальстафа — иначе онъ былъ бы обыкновеннымъ мошенникомъ — можетъ служить неудача «Виндзорскихъ кумушекъ». Фигура Фальстафа призвала въ такой восторгъ «дѣвственную» королеву Елизавету, которая, не морщась, выслушивала всѣ неслыханно-непристойныя остроты «толстого рыцаря», что

она выразила желаніе опять увидѣть Фальстафа на сценѣ. III. исполнивъ ея желаніе, въ нѣсколько недель написавши «Виндзорскихъ кумушекъ», но въ первый и послѣдній разъ захотѣлъ морализировать, захотѣлъ «спрочувать» Фальстафа. Для этого онъ извратилъ самую сущность безпечно-безпутной, ни о чемъ даже о самомъ себѣ не думающей, натуры Фальстафа и придаль ему хвастливое самомнѣніе. Типъ былъ разрушенъ, Фальстафъ утрачиваетъ всякій интересъ, становится смѣшенъ и отвратителенъ, а комедія представляетъ собою малохудожественный водевилъ, съ натянуто-смѣшными и неправдоподобными подробностями, да вдобавокъ еще съ прѣснымъ правдоученіемъ: Гораздо удачнѣе попытка снова вернуться къ Фальстафовскому типу въ заключительной пьесѣ второго періода — «Двѣнадцатой ночи». Здѣсь мы въ лицѣ сэра Тоби и его антагара имѣемъ какъ бы второе изданіе сэра Джона, правда, безъ его искращаго остроумія, но съ тѣмъ же заражающимъ добродушнымъ журиствомъ. Сэръ Тоби, какъ и Фальстафъ, человекъ во всякомъ случаѣ искренній и, терпѣть не можетъ пышныхъ фразъ. Поэтому онъ съ наслажденіемъ принимаетъ участіе въ забавномъ дураченіи надруга ханки Мальволио, подъ личиною добродѣтельныхъ фразъ въ сущности обдѣлывающаго свои дѣляшки. Въ лицѣ Мальволио III. зло вышуталъ пуританство, и это характерно для періода его творческой жизни, художественно наиболее ярко выразившагося въ созданіи Фальстафа. — Отлично также вкладывается въ рамки «Фальстафовскаго» по преимуществу періода грубоватая насмѣшка надъ женщинами въ «Усмрени Стрелитвой». Съ перваго взгляда мало является съ «Усмрениемъ Стрелитвой» почти одновременно созданная гротозитѣйшая поэтическая феерія «Сонъ въ Иванову ночь», гдѣ такъ ароматно и сочно отразилась молодость, проведенная въ лѣсахъ и дѣвкахъ. Но вдумаясь, однако, глубже въ центральное мѣсто пьесы, въ истинно-реальный эпизод внезапнаго прилива страсти, съ которою Титанія осыпаетъ ласками ослепну голову Основы. Какъ не признать тутъ добродушную, но безспорно насмѣшливую символизацию безличныхъ капризовъ женскаго чувства? — Органически связать «Фальстафовскій» періодъ съ серією историческихъ хроникъ III. даже помимо того, что Фальстафъ фигурируетъ въ двухъ главныхъ пьесахъ этой серіи — «Генрихъ IV» и «Генрихъ V». Историческія хроника изъ англійской исторіи — это та часть литературнаго наслѣдія III., гдѣ оно меньше всего принадлежитъ въсѣмъ вѣкамъ и народамъ. Здѣсь III. — съ головы до ногъ типичный средній англичанинъ. Когда переживаешь періодъ столь реалистическаго упиванія элементарными благами жизни, то государственные идеалы не заноятся въ облака. Единственное мечтательное лицо хроникъ — Ричардъ II — безжалостно погибаетъ подъ ударами практика Боллброкка, съ любовію очерченнаго авторомъ, между тѣмъ какъ къ жалкому Ричарду онъ едва чувствуетъ пренебрежительное состраданіе. А Генрихъ V — это уже прямо апофеозъ кулака. Онъ завос-

валъ Францію — и этого достаточно, чтобы сдѣлать туловатого увальня истиннымъ любимцемъ автора.

Пріѣхавъ, однако, вскорѣ фальстафовщина, не могъ художникъ такой тончайшей душевной организации долго пить изъ кубка наслажденія, не ощутивъ горечи на днѣ его. Есть что-то символизирующее творческое настроеніе самого Шекспира, когда онъ заставляеть вопарившагося и вошедшаго въ сознаніе своихъ высокихъ обязанностей Генриха V отстранить отъ себя надѣявшагося проливѣть Фальстафа и безжалостно при всѣхъ сказать своему недавнему собутыльнику: «Я тебя не знаю, старикъ». Перестаетъ знать и III. такъ недавно еще всецѣло владѣвшее имъ беззачальное отношеніе къ жизни. Наступаетъ *третій періодъ* (его художественной дѣятельности, приблизительно обнимающей годы 1600 — 1609, періодъ глубокаго душевнаго мрака, но вмѣстѣ съ тѣмъ періодъ созданія величайшихъ литературныхъ произведеній новаго человечества. — Первое предвѣстіе измѣнившагося настроенія и миропониманія сказалось въ комедіи «Какъ вамъ это понравится» (As you like it), въ психологию утомленнаго жизнью меланхолика Жака. И все растетъ эта меланхолія, сначала только тихо тоскующая, но быстро затѣмъ переходящая въ порывы самаго мрачнаго отчаянія. Все покрывается для умственного взора великаго художника черною пеленою, онъ во всемъ сомнѣвается, ему кажется, что «распалась связь временъ», что весь міръ провалился, какъ тухлая рыба, онъ не знаетъ, стоитъ ли вообще жить. Предъ нами развертывается страшная драма противорѣчій реальной жизни съ высшими стремленіями въ «Гамлетѣ»; отчаяннѣйшій художникъ даетъ намъ картину крушенія лучшихъ политическихъ идеоловъ въ «Юліи Цезарѣ», показывается въ «Отелло» ужасы, скрытыя подъ розами любви, даетъ потрясающее изображеніе неблагодарности самыхъ близкихъ людей въ «Лирѣ» и неблагодарности толпы въ «Кориоланѣ», показываетъ на хорошихъ по существу людяхъ губительное обаяніе земного величія въ «Макбетѣ». Но не въ одномъ земномъ отчаяніи такъ глубоко задумавшійся надъ цѣлью бытія художникъ. Вещь самая страшная для человека XVI столѣтія, да еще англичанина — онъ усумнился даже въ загробной жизни, для него безсильны утѣшенія религіи — и вмѣстѣ съ тѣмъ въ этомъ безграничномъ отчаяніи было скрыто самое благотворное жаждающее начало. Огромное душевное волненіе привело въ движеніе всѣ силы великаго дарованія, дало окончательное развитіе ординному полету его художественнаго гения. Какъ буря заставляеть океанъ выбросить на радость людямъ тащущіеся на днѣ его лучшіе перлы, такъ и здѣсь глубина отчаянія поднала со дна все лучшее. Что было заложено въ душу избранника. Психически нуждаясь въ душевномъ лѣкарствѣ — иначе жить было нечѣмъ, а тѣмъ болѣе творить, — III. Гамлетовскаго періода создаетъ рядъ самыхъ благородныхъ образовъ, когда-либо данныхъ всемірною литературою. Какъ въ сказкѣ, — то же самое копые, которое такъ

глубоко ранило его тоскующее сердце, и выльчло его. Съ однимъ презрѣніемъ къ людямъ ничего великаго не создаетъ. Нуженъ восторгъ, нужно глубокое убѣжденіе, что какъ ни скверенъ міръ, но есть въ немъ и правды, изъ-за которыхъ спасается градъ каменого бытія.—Пусть правъ Гете, впервые давший ключъ къ пониманію натуры Гамлета какъ слабости воли при яркомъ сознаніи долга, пусть Гамлетъ страстенъ, но нерешителенъ, глубоко, но лишень свѣжестя непосредственности. Но кто же не подпадаетъ подъ обаяніе его высокаго духа, кто въ духовномъ сообществѣ съ нимъ не становится лучше и чище?—А что уже говорить о лучезарныхъ явленіяхъ Кордолии и Дездемоны, о бѣдной Офеліи? Всѣ онѣ соданы изъ какого-то тончайшаго зенра поэзіи; всѣ погибаютъ, потому что не могутъ вмѣстятъ въ себя всю жизнь и сколько-нибудь приспособиться къ ней. Даже злодѣйская чета Макбетовъ погибаетъ отъ избытка совѣсти. А сколько еще остается высокихъ сердецъ среди второстепенныхъ лицъ великихъ трагедій, въ особенности въ «Лирѣ»?—Цѣлая галерея волшебнo-нѣжныхъ и самоотверженныхъ женщинъ и благороднѣшаго духа мужчинъ, созданная въ мрачную полосу третьяго періода, показываетъ, что пессимистическое настроеніе художника было порождено не только созерцаніемъ зла міра. Оно имѣетъ свой источникъ и въ томъ, что въ душѣ его, подъ вліяніемъ думъ о назначеніи жизни, создался очень высокій идеалъ назначенія человека. Онъ былъ такъ строгъ къ міру, потому что хотѣлъ его видѣть совершеннымъ. Настоящая мизантропія проступаетъ только въ «Тимонѣ Афинскомъ»—и величайшаго въ мірѣ художника постигла неудача: человѣконенавистникъ Тимонъ не удался III, характеръ его мало мотивированъ. Очевидно, одна злоба не заключаетъ въ себя творческаго начала. «Тимонъ Афинскій»—это какъ бы злокачественный нарывъ, вызванный душевною тоскою художника. И если мы обратимъ внимание на то, что пьеса относится къ самому концу мрачнаго періода, то мы, чтобы продолжать медицинское сравненіе, будемъ имѣть основаніе видѣть въ «Тимонѣ» какъ бы вскрытіе нарыва мизантропіи, изъ которой теперь совершенно удаляется гной человѣконенавистничества. Наступаетъ свѣтлый періодъ примиреннаго исканія душевнаго мира и спокойствія. Переходомъ къ этой полусѣ шекспировскаго творчества можно считать «Антонію и Клеопатру» и «Перикла». Въ «Антоніи и Клеопатрѣ» таинливый, но лишенихъ всякихъ нравственныхъ устоевъ хищникъ изъ «Юлія Цезаря» окруженъ истинно-поэтическимъ ореоломъ, а полупредательница Клеопатра геройскою смертію въ значительной степени искупаетъ свои прегрѣшенія. Особенно ощутительно начало новаго настроенія въ «Периклѣ», гдѣ явно начало проступаетъ главный мотивъ 4-го періода—отечески-нѣжное созерцаніе жизни сквозь призму любви къ дѣтямъ и вообще семейнаго чувства. *Четвертый періодъ*, если не считать весьма слабого участія III, въ «Денрихѣ VIII», обнимаетъ всего только 3—4 года и 3 пьесы—

такъ назыв. «романтическія драмы». Изъ нихъ «Цимбелинъ» и «Зимняя Сказка» принадлежатъ къ пьесамъ второстепеннымъ и только въ «Бурѣ» гений III, опять сказавшись во всемъ блескѣ своей обобщающей силы, создаетъ одностороннее, но необыкновенно яркое воплощеніе некултурности черны въ лицѣ пьянаго дикаря Калибана.—Въ пьесахъ 4-го и послѣдняго періода все обстоитъ благополучно, тяжелыя испытанія вводятся только для того, чтобы слаще была радость избавленія отъ бѣдствій. Клевета уличается, невинность оправдывается себѣ, вѣрность получаетъ награду, безуміе ревности не имѣетъ трагическихъ послѣдствій, любящіе соединяются въ счастливомъ бракѣ. Въ этомъ оптимизмѣ нѣтъ, однако, ничего приторнаго, потому что чувствуется истинная примиренность. Мудрецъ изжилъ личныя чувства, онъ видитъ народженіе новаго поколѣнія, которое будетъ любить, будетъ счастливо, будетъ хоть на время очаровано жизнью. Онъ видитъ, что жизнь—круговоротъ свѣтлыхъ и мрачныхъ явленій, и искренно примиряется съ нею. Онъ перестаетъ возмущаться своею психологіею, ему занимаетъ только счастье близкихъ ему молодыхъ существъ. Поэтическія дѣвухи, созданныя теперь—Марина изъ «Перикла», Пердита изъ «Зимней Сказки», Миранда изъ «Буря»—это уже не восторги любовника, какъ Джульета, не упоеніе мужа, какъ Дездемона, а тихое любовное счастье счастливаго отца.—Чрезвычайно заманчиво желаніе многихъ шекспировцевъ видѣть автобіографическую символизацию въ заключительной сценѣ «Буря», этой послѣдней самостоятельной пьесы III. Изгнанный врагами миланскій герцогъ, а затѣмъ ставшій волшебникомъ Просперо устроилъ съ помощью своихъ чаръ счастливый бракъ дочери и возвращается на недобровольно покинутую родину. Достигнувъ всѣхъ завѣтныхъ цѣлей, Просперо отказывается отъ своего владѣчества надъ подвластными ему міромъ волшебныхъ духовъ. «Отъ этихъ силъ теперь я отрекаюсь»,—восклицаетъ онъ.—«Лишь одного осталось мнѣ желать: мнѣ музыки небесной пужы звуки». Для осуществленія своего отреченія онъ уничтожаетъ самый источникъ своей волшебной власти—жезлъ и книгу съ магическими заклинаніями.—«Я раздроблю тогда мой жезлъ волшебный, и въ глубь земли зарю я его, а книгу такъ глубоко потоплю, что до нея никто не достигнетъ». Рѣшеніе это совершенно неожиданно и совершенно не нужно для хода пьесы. Но оно получаетъ яркій смыслъ, если увидѣть тутъ рѣшеніе бросить литературную дѣятельность, которая обняла весь кругъ человѣческихъ страстей, человѣческихъ страданій и радостей. III—тоже величайшій волшебникъ, ему подвластны величайшія чары слова, при помощи которыхъ онъ, какъ Просперо, то насылалъ на души самыя страшныя бури, то навѣвалъ человечеству золотые сны. Но все это уже сдѣлано. Чародѣй-творецъ все испыталъ, все изобразилъ, все исполковалъ, ему нечего больше сказать. Книга жизни прочтана—и можно ее закрыть.



*Литература* о Ш. колоссальна и самыя обстоятельныя шекспировскія библиографіи, отказываясь отъ регистраціи журнальныхъ статей, ограничиваются перечнемъ книгъ. Впрочемъ, превосходные *юлидные* списки журнальныхъ статей за послѣдніи десятилѣтія (Cohn'a) можно найти въ ежегодникахъ нѣм. шекспировскаго общества. Въ богатѣйшей Shakespeariana—Британскаго музея въ Лондонѣ насчитывается около 4000 книгъ. Въ 1868 г. открыта была въ Бирмингемѣ специально шекспировская бібліотека, въ 1879 г. сгорѣвшая, но съ 1882 г. вновь возродившаяся. Она широко понимаетъ свои задачи, собираетъ все, что служитъ къ уясненію сочиненій Ш. и насчитываетъ болѣе 11000 №№. Каталогъ Shakespeariana британскаго музея (1897) и Бирмингемской бібліотеки (законченъ въ 1903 г.) даютъ спеціально шекспировскую библиографію во всемъ ея объемѣ, здѣсь же указаны только основныя ея очертанія.

*Изданія сочиненій.* Въ основу всѣхъ изданій по необходимости приходится класть, при всей его недостовѣрности, знаменитое in folio 1623 г., изд. товарищами Ш. — актерами Юингамомъ и Конделемъ. Оно является первоисточникомъ 19 пьесъ. Незначительное число сохранившихся экземпляровъ (около 160) доведя ибну ихъ до несмысленной суммы 20—25 тыс. р. и чтобы дать возможность ученымъ пользоваться этимъ драгоценнѣйшимъ источникомъ, первое фоліо неоднократно переиздавалось въ новѣйшее время фотографическимъ путемъ: въ 1864—65 гг. вышли изд. Стаунтона, въ 1876 г. (въ уменьшенномъ видѣ) Голлуэля-Филиппса, въ 1902 г. до полной иллюзии доведенное фототипическое воспроизведеніе, съ пред. Сидни Ли. Въ 1862—71 г. Гулчурль-Филиппсомъ, въ 1880—89 г. Феринвальдомъ изданы также факсимильн. отдѣльныхъ пьесъ, вышедшихъ (in 4<sup>m</sup>) при жизни и вскорѣ послѣ смерти Ш. Почти повтореніемъ первое in folio является второе in folio 1632 г.; третье in folio 1663 г. присоединило рядъ псевдо-шекспировскихъ драмъ. Повтореніемъ 3-го изд. было 4-е in folio 1685 г.—Первое сколько-нибудь критическое изданіе принадлежитъ первому биографу Ш. Николаю Роу (Rowe; 1709 въ 6 т., 1714 въ 9 т. in 8<sup>m</sup>). Изъ перечисляемыхъ здѣсь въ хронологич. порядкѣ другихъ изд. XVIII в. представляеть при всѣхъ своихъ ошибкахъ интересъ изд. Пола (1725, 6 т.; 1728 въ 10 т.; 1735, 1768); превосходно изд. Теобальда (1733, 7 т.; 1740, 1752, 1772, 1773); цѣны изд. Гюннера (1744), еп. Варбуртона (1747, 8 т.); Джовсона (1765, въ 8 т.; 1768); Кэпеля (Carpell, 1768 въ 10 т.); первостепенное значеніе имѣють изд. Стивенса (1773, въ 10 т.; 1778, 1785, 1793 въ 15 т.) и Мэлона (Malone, 1790 въ 10 т.). Сводомъ всѣхъ догадокъ и комментариевъ лучшихъ изслѣдователей является такъ наз. «Variorum edition» 1803 г. Рида (21 т.). Исправленное второе «Variorum edition» появилось въ 1813 г., третье (редактированное Восвелемъ по замѣткамъ Мэлона) — въ 1821 г. По типу «Variorum» было предпринято въ 1871 г. американцемъ Фернесомъ (H. Howard Furness) замѣчательнѣе изд. «New Variorum edition», которое явля-

ется настоящею шекспировскою энциклопедіею. Но Фернесъ умеръ, въ 30 лѣтъ успѣвши издать только 12 томовъ (11 пьесъ). Изъ изданій XIX в. крупное научное значеніе имѣють много разъ повторенныя изд. Александра Дайса (1857), Стаунтона (1868—70); выдающагося нѣмецк. шекспиролога Делюса (1854), такъ наз. Кембриджское изд. Кларка и Альдиса Райта, и такъ наз. «Banksie edition», съ 1888 г. выпускаемое нью-йоркскимъ Ш. обществомъ подъ ред. Эпльтона Моргана (вышло 21 т.). Среди болѣе 200 различныхъ полныхъ собр. соч. Ш. можно еще отмѣтить изд. Гарнеса (1825); Сингера (1826); Чарльза Найта (замѣчательное своими историческими иллюстраціями «Pictorial Edition», 1838—43), Барри Корнуэля (1839—43, иллюстр.), Пэви-Кольбера (неудачная, частью основанная на недобросовѣстности, попытка дать новый текстъ), Голлуэля-Филиппса (монументальное иллюстр. изд. въ 15 т., 1853—61); американца Грантъ-Уайта (1857—65), «Leopold Shakespeare» (1876; замѣчательно предисл. Фернивалля), такъ назыв. «Henry Irving edition» (1888—90); «Temple Shakespeare» Голанца (1894—96), «Oxford edition» Крага (1894), «Eversley Shakespeare» Герфорда (1899) и др. Число изданій все растетъ и нѣтъ года, чтобы не появлялось 2—3 новыхъ.

*Переводы.* Отдѣльныя пьесы переведены почти на всѣ языки, не исключая малайскаго, нарѣчій индостанскаго и т. п. Полныя собранія сочиненій имѣются на *франц.* (всѣ прозанскія: Летуриера, 1776—82; его же въ исправленіи Гизо, 1821 и 1860—62; Мюшеля, 1839; Лароша, 1839—43; Монтею, 1867—72; лучший—сына Виктора Гюго, Франсуа Виктора Гюго, 1859—66, и др.), *италикомъ* (прозанскіе переводы Виланда, 1762—66, и Эшенбурга, 1775—82; классическій стихотворный переводъ Шлегель-Тика, 1797—1833; вытѣсняющій его теперь превосходный переводъ при участіи Бодепштедта, Фрейлиграта и Гейзе, 1867—71; Фосса, 1818—29; Бенди, 1825—26; Кернера, 1836; Ветгера, 1836—37; Ортенша, 1838—39; Келлера и Раппа, 1843—46; Молитке, 1865; Кауфмана, 1830—36); *италикомъ* (Микеле Леони, 1819—22; прозачикъ Карло Рускони, 1831; Каркано, 1875—82); *голландскомъ* (прозачикъ Кока, 1878—80; стихотвор. Бургердижа, 1881—88); *польскомъ* (превосходный переводъ подъ ред. Крашевскаго, 1875); *венгерскомъ* (1824, 1889—92); *чешскомъ* (1856—73); *шведскомъ* (Гагберга, 1848—51); *датскомъ* (1807—18, и лучший Лембке, 1845—50), *финскомъ* (Калндера, 1879 и позднѣе); *испанскомъ* (1835).—По интересу къ Ш. послѣ Англии, Америки и Германіи непосредственно слѣдуетъ Россія. Уже въ 1748 г. появляется Сумароковскій «Гамлетъ», передѣлка грубой франц. передѣлки Дюиса. Въ 1770—80-хъ гг. въ журналахъ и отдѣльно русская публика знакомится съ «Ромео и Джульетой», «Ричардомъ III», «Юлиемъ Цезаремъ». Екатерина II прпособляла къ сценѣ «Короля Ляона» и «Виндзор. Кумушки». Въ началѣ XIX в. Шекспировскія пьесы составляютъ замѣтную часть репертуара. Но особенно часты становятся переводы въ 1830-хъ и 40-хъ гг., благодаря

широкой популярности, доставленной Ш. въ Россіи гениальною игрою Мочалова. Въ настоящее время число отдѣльных переведенныхъ пьесъ огромно (см. V т. изд. Венгерова). «Гамлетъ» переведенъ 15 разъ. Первое полное собраніе соч. Ш. предпринято въ 1830-хъ гг. въ прозѣ Н. Х. Кетчеромъ. Надъ своимъ дубоватымъ, но точнымъ переводомъ Кетчеръ работалъ 30 лѣтъ. Еще болѣе замѣчательнымъ подвигомъ является *единоличныи* стихотворный переводъ всего Ш., законченный въ 1897 г. А. Л. Соколовскимъ и тоже потребовавшій 30 лѣтъ. Онъ обладаетъ литературными достоинствами, но не точенъ и растянутъ, причѣмъ прибавляетъ не только отдѣльные слова, но и образы и сравненія. Въ 1865—68 гг. Гербель вмѣстѣ съ Некрасовымъ издалъ Ш. въ стихотворномъ переводѣ лучшихъ нашихъ переводчиковъ. Изданіе Гербеля получило широкое распространеніе (5 изд.). Въ 1893 г. редакціей «Живопис. Обзор.» изданъ прозаич. переводъ подъ ред. П. А. Кошкина (2 изд., 1902). Съ 1902 г. выходитъ роскошное изданіе Врокгаузъ-Ефрона подъ ред. С. А. Венгерова. Здѣсь, кромѣ переводовъ, уже появившихся у Гербеля и въ другихъ изданіяхъ (П. И. Вейсберга, П. П. Гнѣдича, Аполона Григорьева, А. В. Дружинина, П. П. Козлова, А. И. Кропберга, Всеволода Миллера, Фед. Миллера, Н. М. Сатина), данъ новый переводъ всѣхъ сонетовъ, поэмъ и 13 пьесъ (переводы Зиг. Венгеровой, Гнѣдича, Ганзенъ, Лихачова, Минскаго, Федорова, Холодковского, Чюминой). Всѣ пьесы снабжены вступительными статьями и примѣчаніями. Художественная часть представляетъ собою первую не только въ Россіи, но и въ Европѣ, попытку дать собраніе картинъ выдающихся художниковъ XVIII и XIX стол. на шекспировскія темы. Кромѣ переводчиковъ, поименованныхъ выше, слѣдуетъ еще отмѣтить А. Н. Островскаго («Укрощеніе строптивой»), Д. Л. Михайловскаго, Н. П. Грекова, Вронченко («Гамлетъ», 1828; «Макбетъ», 1837), Ник. Полевого (знаменитый, но неточный прозаич. переводъ «Гамлета», 1839), Загуляева («Гамлетъ», 1861), П. Кускова («Отелло», «Ромео и Джульета»), Аверкіева («Гамлетъ»), С. А. Юрьева, К. Р. (очень точный, снабженный обширными комментаріями, переводъ «Гамлета», 1901) и др.

Научная разработка *биографіи* Ш. начинается только въ XIX в., когда стали собирать рядъ мелкихъ, но достовѣрныхъ фактовъ, въ общемъ пролившіхъ чрезвычайно много свѣта на Ш. и его время. Сводъ этихъ данныхъ даютъ англ. соч. Дрека (1817), Найта (1843 и 1868), Гэвтера (1845), Нейля (1861), Де-Квинси (1864), Гудсона (1872), Флея; *нѣмецкія*—Куръ'а (1868), Жене (1874), Эльбе (1876), Коха (1886), Брандъ (1894), Кельнеръ (1900); *детско-нѣм.* книга Брандеса (1895) и др. Не только сводъ, но и множество самостоятельныхъ изслѣдованій даютъ два основныя въ настоящее время сочиненія по биографіи Ш.: Голлуэли-Филлипса, «Outlines of the life of S.» (1881; 10-е изд., 1898) и Слди Ли, «Life of S.» (1898; 5 изд.). Книга Ли — образецъ трезвой научной осторожности. — Не было недостатка въ попыткахъ корыстнаго пользовавія интересомъ къ Ш.

Пачальную извѣстность приобрѣли въ концѣ XVIII в. грубые фальсификаторы Джордэнъ и Айрлендъ, а въ 1835—49 гг. Пэнъ-Кольберъ, человѣкъ очень ученый, но соблазнившійся желаніемъ нашумѣть.

Для *литературно-критическаго* пониманія Ш. больше всего сдѣлали нѣмцы. Комментаріи XVIII-го и начала XIX вв. Лессинга, Гете, Гердера, Шлегеля, Тика; въ 1830—1850-хъ гг. Гейне, Ретгера, Гервинуса, Ульрици, позднѣе Рюмелина, Сиверса, Крэйсгага, Людвига, Фризеня, Бульгаупа, Фишера, Тенъ-Вринка, Эхельгейзера и др. обогатили шекспирологию рядомъ въ высокой степени замѣчательныхъ толкованій. Но нѣмцы же внесли массу философско-эстетическаго произвола. Трезвоисторическое изученіе Ш. сосредоточено въ послѣдніа десятилѣтія въ превосходныхъ ежегодникахъ нѣмец. Шекспировскаго общества (34 т.). Изъ англійскихъ писателей много сдѣлали для оцѣнки творчества Ш. Кольриджъ, Вордсвортъ, Гэзлитъ, мистрисъ Джемсонъ, позднѣе Доуденъ (1875), Лойдъ (1875), Вэнсъ (1894), Свинбэрнъ и др. Центромъ научнаго изученія сочиненій Ш. въ Англии явилось въ 1870-хъ гг. «Ново-Шекспировское общество» подъ руководствомъ заслуженнаго Фэриваля издавшее много цѣннаго и важнаго. Изъ французовъ, писавшихъ о Ш. можно назвать Гизо, Мезьера (1860—65), Тэна, Дармстетера. Очень популярна блестяще написанная, но легкомысленная книга о Ш. извѣстнаго датскаго критика Брандеса (1895). Изъ разнаго рода пособій по изученію Ш. слѣдуетъ еще отмѣтить «Шекспировскій Словарь» Александра Шмидта (2 изд., 1886), «Шекспировскую грамматику» Абота, «S. Library» Гэзлита (источники, откуда Ш. взялъ свои сюжеты); Simrock, «Quellen des S.» (2-е изд., 1872), «Шекспировскія конкорданціи» Кларка (1864) и Барлета (1894). На русскомъ языкѣ слѣдуетъ отмѣтить вдохновенныя статьи Влннскіаго о «Гамлетѣ», статьи 1840-хъ и 50-хъ гг. Василія Боткина, предисловія Дружинина къ «Лиру» и «Ричарду III», статьи Тургенева («Гамлетъ и Донъ-Кихотъ»), Тихонравова (1864), Спасовича. Серьезное научное значеніе имѣютъ только превосходныя труды Н. И. Стороженка, «Предшественники Ш.» (1872) и «Робертъ Гринъ» (переведено на англ. яз.) и рядъ замѣчательныхъ статей его, собранныхъ въ книгѣ «Этюды о Ш.» (1902). Толстая книга Чуйко (1889) написана дилетантски. Въ «Биогр. Библ.» Павленко появилась книжка о Ш. И. И. Иванова (1896). Въ 1887 г. С. П. Тимофеевъ напечат. «Вліяніе Ш. на русскую драму». Специально для изданія Венгерова написаны этюды Аничкова, Арсеньева, Вагошкова, Войля, Брауна, Зин. Венгеровой, Юрія Веселовскаго, Горьфельда, Дашкевича, Зѣлинскаго, Иванова, Кириличникова, Всея. Миллера, Морозова, Л. Полонскаго, Радлова, М. Розанова, Спасовича, Стороженка, Шенелевича, Шестова. Изъ иностр. соч. переведены книги Гервинуса, Жене, Даудена, Коха, Тенъ-Вринка, Брандеса, Лесеса, Энгеля.

**Шекспиръ-Вэконовскій вопросъ**—см. Шифръ Вэкона.

**Шекспирь** (Джонъ Shakespear)—англійскій ориенталистъ (1774—1858). Былъ профессоромъ индустанскаго языка въ Royal Military College и замѣнявшемъ его East India Company's College. III. первый составилъ научное руководство для изученія индустанскаго языка; онъ же замѣнилъ подлиннымъ восточнымъ шрифтомъ неточную англійскую транскрипцію арабскихъ и персидскихъ словъ. Главные его труды: «Hindustani Grammar» (1813; 6-е изд., 1855); «Dictionary of Hindustani and English» (1817; къ 4-му изд., 1849. былъ прибавленъ «English - Hindustani Dictionary»); «Muntakhabat-i-Hindi» («Selections in Hindustani», 1817—18; 5-е изд., 1846); «Introduction to the Hindustani language» (1845). Ср. «Royal Asiatic Society's Journal» (т. XVII); «Vibart's Addiscombe; information supplied by Ch. Shakespear».

**Шеллаги**—новый исчезнувшее племя народовъ, обитавшее въ Якутской обл. около р. Колымы. Чаучской губы и Шелагскаго Носа, который носитъ ихъ имя. Многие думали, что, находясь въ безпрерывной враждѣ съ тулунсами и юкагирами, они были истреблены послѣдними; но Гагемейстеръ полагаеъ, что III, несильное и немногочисленное племя, слился съ другими одноплеменными народами. Русскіе, впервые появившіеся здѣсь въ XVII в., застали нѣсколько семействъ III. близъ Шелагскаго мыса; въ послѣдующее время извѣстія о нихъ исчезаютъ. Вѣроятно, что остатки III. вымерли оцъ свѣдѣвавшей здѣсь осы въ второй половинѣ XVII в.

**Шеллагуиней перекать**—на рѣкѣ Волгѣ, въ предѣлахъ Казанской губ., близъ с. Шеланги (Свияжская у.). Глубина Волги не превышаетъ здѣсь иногда 41 врш.

**Шелларъ** (Ипполитъ-Андре-Жанъ-Батистъ Chelard)—франц. композиторъ (1789—1861). Въ 1815 г. въ Неаполѣ была поставлена опера его «La Casa da vendere», безъ большого успѣха. На сценѣ парижской Большой оперы, куда III. поступилъ скрипачемъ, въ 1827 г. была дана опера III. «Mascbeth», промедшшая почти незамѣченною. Въ Германіи эта опера, переработанная заново и поставленная прежде всего въ Мюнхенѣ, болѣе понравилась. Въ 1829 г. поставилъ въ Парижѣ на сценѣ Комической оперы «La table et le logement». Въ 1835 г. была поставлена опера III. «Die Nergmannschlacht», считающаяся однимъ изъ лучшихъ его сочиненій.

Н. С.

**Шелгунова** (Людмила Петровна, урожд. Михаэлис, 1832—1901)—переводчица, жена Ник. Вас. III. Родилась въ Перми, училась въ СПб., въ англійскомъ пансіонѣ Лоу. Въ молодости III. блистала въ передовыхъ литературныхъ кружкахъ; къ числу ея собесѣдниковъ и знакомыхъ принадлежала Чернышевскій, Добролюбовъ, Писаревъ, Михайловъ. Переводы свои она помѣщала, главнымъ образомъ, въ «Русскомъ Словѣ», «Дѣлѣ», «Недѣлѣ» и «Живописномъ Обзорѣни». Она перевела «Всемирную исторію» Шлоссера, «Сталь и Роландъ» Шлоссера, рассказы Ауэрбаха, романы Жюль Верна. Для изданія Павлинкава

она сдѣлала переложеніе романовъ Диккенса. Письма къ ней Шелгунова и свои воспоминанія она издала въ книгѣ: «Изъ недавняго прошлаго» (СПб., 1901; раньше въ «Женскомъ Дѣлѣ»). См. ея некрологъ въ «Истор.-Вѣстн.» (1901, кн. 1) и описаніе альбома III. въ «Литературномъ Архивѣ» Картавова (СПб., 1902, вып. 1).

**Шелгуновъ** (Николай Васильевичъ, 1824—1891)—извѣстный писатель. Прадѣдъ и дѣдъ его были моряками, отецъ служилъ въ гражданскому вѣдомству. III. выросъ въ «Николаевскую» эпоху и лично ознакомился со всѣми особенностями ея режима. Отецъ его умеръ, когда ему было 3 года, и оставилъ семью безъ всякихъ средствъ. Мальчика отдали въ Александровскій кадетскій корпусъ для малолѣтнихъ; здѣсь онъ пробылъ до девятилѣтняго возраста. Отъ этой школы у III. остались воспоминанія только о тѣлесныхъ наказаніяхъ. Въ 1833 г. III. отгдлн въ Лѣсной институтъ. Первый періодъ пребыванія III. въ институтѣ, когда онъ находился подъ управленіемъ министра финансовъ Кавкрина и не имѣлъ еще военной организаціи, оставилъ по себѣ хорошую память. Жить было легко и свободно; учились охотно. Преподаватели русской словесности, А. А. Комаровъ (другъ Вѣянскаго) и Сорокинъ, запомнили учениковъ съ произведеніями современной литературы и способствовали развитію любви къ литературѣ. Съ введеніемъ военной организаціи порядки измѣнились, стали жесткими и суровыми: поведеніе и фронтъ заняли вниманіе и преподавателей, и учениковъ. Впрочемъ, по отзыву III., и эта «военная цивилизація» имѣла свои хорошія стороны: развивалось чувство рыцарства и товарищества. III. окончилъ курсъ по первому разряду, съ чинкомъ подпоручика и званіемъ лѣснаго таксатора, и поступилъ на службу въ лѣсной департаментъ. Лѣтомъ онъ совершалъ разъѣзды по провинціямъ для лѣсоустройства, жилъ въ деревняхъ и знакомился съ жизнью народа; на зиму возвращался въ СПб. и работалъ надъ теоретическимъ изученіемъ своего дѣла. Вопросы лѣсоводства посвящены первые литературные труды III. Первая его статья появилась въ «Сынѣ Отечества». Специальныя статьи онъ помѣщалъ и въ «Библиотекѣ для Чтенія». Уже въ первые годы по окончаніи курса III. нашелъ себѣ нѣвѣсту въ своей двоюродной племянницѣ Л. П. Михаэлис; онъ рекомендовалъ ей книги и писалъ ей письма, замѣчательныя совѣстливимъ и въ то же время настойчивымъ желаніемъ уяснить себѣ отношенія мужчины къ женщинамъ. Въ 1850 г. III. женился. Въ 1849 г. онъ былъ посланъ въ Симбирскую губ. для устройства лѣсной дачи и зимой былъ оставленъ при тамошнемъ управленіи казенными землями, находившемся въ Самарѣ. Самара въ это время, по выраженію III., переживала медовый мѣсяцъ своей гражданственности. На службѣ находились честные люди, пріносящіе въ провинцію завѣты своихъ учителей—Грановскаго и Мейера. III. сошелся здѣсь съ П. П. Пекарскимъ (см.). Въ Самарѣ III. бывалъ на вечерахъ, игралъ въ любительскихъ концертахъ на скрипкѣ и корнетѣ и въ то же

время работалъ надъ своимъ большимъ трудомъ по исторіи русскаго лѣсного законодательства. Въ 1861 г. Ш. возвратился въ Петербургъ и снова сталъ служить въ лѣсномъ департаментѣ. Въ это время у него завязались прочныя отношенія съ литературными кругами; знакомство съ Н. Г. Чернышевскимъ и М. Л. Михайловымъ скоро прерастало въ тѣсную дружбу. Въ 1866 г. Ш. предложилъ мѣсто въ Лисинскомъ учебномъ лѣсничествѣ, которое было практическимъ классомъ для офицерскаго класса корпуса лѣсничихъ. Ученый лѣсничій долженъ былъ лѣтомъ руководить практическими работами, а зимой читать лекціи. Ш. не считалъ себя достаточно подготовленнымъ къ этимъ обязанностямъ и настоялъ на томъ, чтобы ему была дана заграничная командировка. Эта поѣздка завершила выработку мировосприятия Ш. Съ восторгомъ, уже будучи старикомъ, Ш. вспоминалъ это время: «И какое это было восторгающее и ошеломляющее время! Я буквально ходилъ какъ въ чадѣ, сбѣшилъ, рвался куда-то впередъ, къ чему-то другому, и это другое точно лежало сейчасъ же за шлагбаумомъ, отдѣляющимъ Россію отъ Европы». Въ жизни Ш. заграничная поѣздка была тѣмъ моментомъ, когда «одно новое слово, одно новое понятіе производятъ крутой переломъ и все старое выкидывается за бортъ». Онъ изучалъ за границей Россію по печатнымъ книгамъ, такъ какъ до сихъ поръ не зналъ ни ея географіи, ни исторіи. Въ Эмсѣ Ш. познакомился съ докторомъ Ловцовымъ, который привлекъ его вниманіе къ сочиненіямъ Герцена. Въ Парижѣ онъ попалъ въ кружокъ, въ которомъ принимала участіе Жейн д'Эриккуръ, известная пропагандистка идеѣ женской эмансипаціи. Пребываніе въ Парижѣ преобразило Ш. и его жену; характерна фраза одной русской дамы послѣ непродолжительнаго разговора съ женой Ш.: «отъ васъ каторгой пахнетъ». По возвращеніи изъ-за границы Ш. продолжалъ службу по лѣсному вѣдомству. Любопытный эпизодъ этой службы—отношенія его къ М. Н. Муравьеву, назначенному въ 1857 г. министромъ государственныхъ имуществъ. Ш. находился при немъ во время ревизіоннаго путешествія по Россіи, которое скорѣе походило на нашествіе. Ш. приходилось очень много работать: даже во время дороги онъ долженъ былъ представлять свои доклады на другой день, а за промедленіе Муравьевъ наказывалъ Ш. тѣмъ, что приказывалъ вести его не въ своей свитѣ, а отдѣльно. По приѣздѣ въ СПб., осенью 1857 г., Муравьевъ назначилъ Ш. начальникомъ отдѣленія лѣсного департам. По службѣ Ш. имѣлъ очень много дѣла, да кромѣ того еще редактировалъ газету «Лѣсоводство и Охоту». Муравьевъ цѣнилъ своего подчиненнаго и требовалъ его къ себѣ даже по ночамъ для разъясненія какого-нибудь вопроса; но съ Муравьевымъ очень тяжело было служить. Когда директоромъ департамента былъ назначенъ племянникъ Муравьева и въ департаментъ «пошла ужасная кутерьма», Ш. рѣшилъ оставить департаментъ. вмѣсто отставки ему дали заграничный отпускъ (въ маѣ 1858 г.). На этотъ разъ Ш. пробылъ за гра-

ницей около полутора года; нѣкоторое время онъ ѣздилъ вмѣстѣ съ своимъ другомъ Михайловымъ. По прежнему Ш. много работалъ по лѣсоводству, изучая практическія положенія лѣсного хозяйства въ западно-европейскихъ государствахъ (онъ былъ съ этой цѣлью и въ Швеціи). вмѣстѣ съ Михайловымъ Ш. побывалъ у Герцена въ Лондонѣ; нѣсколько позже онъ встрѣтился съ нимъ въ Парижѣ. По возвращеніи изъ-за границы Ш. составилъ проектъ преобразованія лѣсного корпуса въ высшее учебное заведеніе; нѣкоторое время онъ состоялъ профессоромъ института и читалъ исторію лѣсного законодательства, но въ это время лѣсная служба уже потеряла для Ш. всякій интересъ. Непріятное положеніе Ш. въ лѣсномъ вѣдомствѣ усугублялось интригами сослуживцевъ. Статьи «Матеріалы для лѣснаго устава» и «Законы о лѣсахъ въ Западной Европѣ», напечатанныя въ «Юридическомъ Вѣстникѣ» Калачува въ 1861 г., были послѣдними трудами Ш. по лѣсоводству. Въ мартѣ 1862 г. онъ вышелъ въ отставку съ чиномъ полковника корпуса лѣсничихъ. Еще до выхода въ отставку, въ 1859 г., онъ сталъ сотрудничать въ «Русскомъ Словѣ». Въ это время на первомъ мѣстѣ стояла идея «освобожденія»: за «освобожденіемъ» крестьянъ влѣдѣлось освобожденіе отъ старыхъ московскихъ понятій. «Мы, пишетъ Ш., просто стремимся къ простору и каждый освободился, гдѣ и какъ онъ могъ. Эта реакція противъ государственнаго, общественнаго и семейнаго насилія, это «отрицаніе основъ» совершалось во имя опредѣленныхъ положительныхъ идеаловъ. Идеалы будущаго носили характеръ не только чисто политическій, но и социально-экономическій. Печать была въ это время силой, и прогрессивная литература проводила въ сознаніе общества идеалы будущаго». Публицистическая дѣятельность Ш. началась въ «Современникѣ» въ то время, когда во главѣ журнала стояли Добролюбовъ и Чернышевскіи. Въ этомъ журналѣ появились статьи Ш.: «Рабочій пролетаріатъ въ Англии и Франціи», замѣчательная не оригинальностью содержанія (въ основу ихъ положена известная книга Энгельса о положеніи рабочаго класса въ Англии), а постановкой самой темы. До Ш. о рабочемъ классѣ писалъ лишь В. А. Милютинъ, но въ его время этотъ вопросъ имѣлъ лишь отвѣченное значеніе. Статьи Ш. справедливо считаются первой по времени въ своемъ родѣ. Послѣ перехода «Русскаго Слова» къ Благосвѣтлову, Ш. становится ближайшимъ сотрудникомъ этого журнала: кромѣ многочисленныхъ и разнообразныхъ статей, онъ даетъ еще въ каждую книжку журнала внутреннее обозрѣніе, подъ названіемъ «Домашній лѣтописи». Весной 1862 г. появились прокламация, обращенная къ народу и къ солдатамъ. За первую пришлось отвѣчать Чернышевскому, за вторую—Ш. Сохранилось свидѣтельство, что Ш. распространялъ прокламацию къ народу весной 1862 г. (Л. Ф. Пантелѣевъ, въ «Русск. Вѣд.», 1903, № 143). Этой же весной Ш., вмѣстѣ съ женой, выѣхалъ въ Бернскіе, чтобы повидаться съ сосланнымъ туда Михайловымъ (результатомъ этой поѣздки были

статьи: «Сибирь по большой дороге»). Здѣсь Ш. былъ арестованъ и препровожденъ въ С.-Петербургъ, въ крѣпость, въ которой пробылъ до ноября 1864 г. Онъ обвинялся въ сношеніяхъ съ государственными преступниками М. Михайловымъ, въ томъ, что «велъ переписку съ разжалованнымъ рядовымъ В. Костомаровымъ», и въ томъ, что «имѣетъ вредный образъ мыслей, доказывающей непринужденной цензурою статьей» (Л. Ш. Шелгуновъ, «Изъ недалекаго прошлаго», стр. 196). Въ ноябрѣ 1864 г. Ш. былъ высланъ административно въ Вологодскую губ. Здѣсь Ш. переходилъ изъ города въ городъ—изъ Тотмы, гдѣ онъ былъ первое время, въ Устюгъ, Никольскъ, Кадинковъ и Вологду. Условия жизни въ этихъ городахъ тяжело отзывались и на настроеніи, и на здоровьѣ Ш. Писая Ш. для «Русскаго Слова» и въ это время очень много, но значительная доля присылаемаго пропадала, не пропущенная цензурою. 8 янв. 1866 г. «Русск. Слово» дано было предостереженіе, между прочимъ, за статью Ш., въ которой «предлагается оправданіе и даже дальнѣйшее развитіе коммунистическихъ идей, при чемъ усматривается возбужденіе къ осуществленію названныхъ идей». Въ 1867 г. было основано «Дѣло», и Ш. началъ въ немъ сотрудничать съ той же энергіей, какъ и въ «Русскомъ Словѣ». Лишь въ 1869 г. Ш. удалось выбраться изъ Вологодской губ., да и то не въ Петербургъ, а въ Калугу; въ 1874 г. ему разрѣшено было переѣхать въ Новгородъ, затѣмъ въ Выборгъ; только въ концѣ 1870-хъ годовъ Ш. получалъ доступъ въ С.-Петербургъ. По смерти Благосвѣтлова онъ сдѣлался фактическимъ редакторомъ «Дѣла», а при гр. Лорисъ-Меликовѣ получалъ даже утвержденіе въ этомъ званіи, впрочемъ—не надолго (до 1882 г.). Въ 1883 г. Ш. былъ высланъ въ Выборгъ. Послѣ перехода «Дѣла» въ другія руки, Ш. прекратилъ въ немъ сотрудничество. Литературная дѣятельность Ш. въ восьмидесятыхъ годахъ носитъ иной характеръ. Съ грустью Ш. смотрѣлъ на появленіе на исторической сценѣ «восьмидесятниковъ»; оставаясь вѣрнымъ идеямъ шестидесятыхъ годовъ, онъ изъ публициста-пропагандиста превратился въ обозрѣвателя русской жизни. Съ 1885 г. онъ началъ работать въ «Русской Мысли»; здѣсь ежемѣсячно появлялся его «Очерки русской жизни», пользовавшіеся большимъ успѣхомъ у читателей. Мнѣніи Ш. въ это время приобрѣли высокой нравственный авторитетъ; къ его голосу прислушивались съ особеннымъ вниманіемъ, какъ къ голосу человѣка, много испытавшаго и сохранившаго непреклонную вѣрность убѣжденіямъ своей молодости. Въ «Русской Мысли» появились и очень цѣнные воспоминанія Ш. о шестидесятыхъ годахъ и ихъ представителяхъ («Русская Мысль», 1886, кн. X, XI и XII, 1886, кн. I и II); въ текствѣ «воспоминаній», перепечатанныхъ въ «Собр. соч.», сдѣланы значительныя сокращенія). Скончался Ш. 12 апрѣля 1891 г.; на похоронахъ его обнаружилось то сочувствіе, которое онъ возбуждалъ среди молодежи. Въ 1872 г. появился три тома «Сочиненій Ш.»; въ 1890 г. Павленковъ издалъ «Сочиненія Ш.» въ двухъ

томахъ; въ 1895 г. О. Н. Попова переиздала «Сочиненія» тоже въ двухъ томахъ, но съ инымъ распределеніемъ материала; въ добавленіе къ нимъ были отдѣльными томомъ изданы «Очерки русской жизни» (СПб., 1895). Въ этихъ книгахъ собрано далеко не все, что написано Ш. въ теченіе продолжительной его дѣятельности въ «Русскомъ Словѣ» и «Дѣлѣ». Перечитывая статьи Ш., современный читатель находитъ много слишкомъ извѣстнаго и не требующаго доказательствъ; но не слѣдуетъ забывать, что только благодаря дѣятельности Ш. и его современниковъ эти «безсмертные идеи» вошли въ общественное сознаніе. Ш. уступалъ въ дарованіи такимъ блестящимъ представителямъ его эпохи, какъ Писаревъ, но, обладая серьезнымъ образованіемъ, очень хорошо исполнялъ то дѣло, которое выпало на его долю и къ которому можно прибѣгнуть широкій терминъ «распространеніе знаній». Ш. писалъ по самымъ разнообразнымъ вопросамъ: его статьи въ собраніи его сочиненій распределяются на историческія, общественно-педагогическія, общаго-экономическія и критическія. Эти рубрики все-таки еще не выражаютъ всего разнообразія темъ Ш. Онъ писалъ только тогда, когда чувствовалъ, что статья его нужна. Онъ написалъ популярный очеркъ по русской исторіи до Петра Великаго, потому что встрѣтилъ одного капитанъ-лейтенанта, который не зналъ, кто такой Степанъ Разинъ. Онъ напечаталъ статью «Женское бездѣлье», потому что увидѣлъ, что русской женщиной независимы самыя простыя экономическія понятія, съ которыми нельзя познакомиться изъ романовъ и повѣстей—единственнаго чтенія женщинъ. Характерной особенностью Ш., какъ публициста шестидесятыхъ годовъ, является вѣра въ силу знанія: нужно только понять, узнать причины явленія—дальше процессъ претворенія знанія въ дѣло пойдетъ самъ собой. Эта вѣра въ активную силу знанія валимающая возвращія Сократа (см. «Убыточность незнанія»). Представленія о силѣ знанія создаютъ нѣкоторую неясность въ мнѣніяхъ Ш. о сущности историческаго процесса: съ одной стороны онъ только въ социально-экономическихъ условіяхъ усматриваетъ источникъ политической и юридической власти, съ другой—видитъ основу всей цивилизаціи въ улучшеніи человѣческихъ способностей. Отводя огромное значеніе экономическимъ отношеніямъ, Ш. все-таки утверждалъ, что единственный элементъ прогресса есть свободная личность, развивающаяся въ свободномъ обществѣ. Впрочемъ, Ш. не былъ теоретикомъ; другіе его современники взяли на себя теоретическое оправданіе основныхъ идей движенія 1860-хъ гг. Довольно распространено мнѣніе, что Ш., «не внося въ работу 60-хъ годовъ какихъ-нибудь своихъ рѣзкихъ индивидуальныхъ чертъ, впиталъ въ себя весь духъ своего времени» (слова А. М. Скабчевскаго). Въ 1903 г. въ «Русской Мысли» (июнь) появилась весьма интересная для характеристики Ш. послѣдній изъ «Очерковъ русской жизни», вызванный упомянутой формулой и посвященный самоопредѣленію. Ш. находить, что подобная характеристика его

личности можетъ вызвать недоразумѣнія, и указывается, что именно совокупность особенностей, присущихъ дѣятелю 60-хъ годовъ, и составляетъ его рѣзкую индивидуальность. Оставаясь вѣрнымъ хранителемъ традицій своего времени, Ш. въ послѣдніе годы жизни по общественно-практическому содержанию и направленію своей мысли явился какъ-бы провозвѣстникомъ общественнаго течения девятидесятыхъ годовъ. Его родитъ съ этимъ теченіемъ сочетание широкаго общественного идеализма съ трезвымъ практическимъ пониманіемъ дѣятельности (см. «Миръ Божій», 1901, 6).

Биографическія свѣдѣнія о Ш.: «Воспоминанія Ш.»; «Литературныя воспоминанія Михайловскаго» (СПб., 1900, т. I); Л. П. Шелгунова, «Изъ далекаго прошлаго. Череписка Н. В. Шелгунова съ женой» (СПб., 1901); «Изъ дневника Ш.» («Миръ Божій», 1898, кн. II, 12); «Изъ записокъ Ш.» («Новое Слово», 1895—96, № 1); некрологъ Ш. въ «Свѣт. Вѣстн.» (1891, май, стр. 210—215). Статьи о Ш.: «Моральсты новой школы» («Русск. Вѣстн.», 1870, июль); В. Яковенко, «Публицистъ трехъ десятилѣтій» («Кн. Нед.», 1891, № 3); А. В.—ит, «Писатель 60-хъ годовъ» («Вѣстн. Евр.», 1891, № 5); М. Протопоповъ, «Н. В. Шелгуновъ» («Русск. Мысль», 1891, № 7); Н. К. Михайловскій, «Статья, приложен. къ собр. сочин. Ш.»; П. Б. Струве, «На разныя емы» (СПб., 1902).

#### II. Шелфог.

**Шле-фонъ-Шеленбургъ** (Георгъ-Викторъ-Фридрихъ-Дитрихъ, баронъ Schele von Schelenburg)—ганноверскій государственный дѣятель (1771—1844). Былъ президентомъ коллегіи налоговъ и податныхъ сборовъ. Въ качествѣ члена первой палаты былъ дѣятельнымъ вождемъ реакціонной дворянской партіи. Послѣ вступленія на ганноверскій престолъ короля Эрнста-Августа (1837), Ш. былъ назначенъ статсъ-и кабинетъ-министромъ и явился дѣятельнымъ сотрудникомъ короля при отменѣ конституціи 1833 г. Сынъ Ш., *Эдуардъ-Августъ-Фридрихъ* (1805—1875), былъ членомъ первой ганноверской палаты. Послѣ восшествія на престолъ Георга V (1851) сдѣлался министромъ-президентомъ, занимавъ въ то же время постъ министра иностранныхъ дѣлъ и королевскаго двора. Такъ какъ онъ началъ борьбу противъ притязаній дворянской партіи и стоялъ за вѣрность конституціи, то въ 1853 г. получилъ отставку.

**Шелешанскіе**—русскій княжескій родъ, происходящій отъ Юрика въ XVI вѣкѣ. Родоначальникъ—князь *Аванасій Васильевичъ Шелешанскій* (отъ владѣнія Шелешанскою воюстью), сынъ князя Василія Романовича Сугорскаго. Изъ потомковъ его князь *Андрей Юрьевичъ* сопровождалъ въ Вильну вел. князю Елену Ивановну, когда она, въ 1489 г., поѣхала сочетаться бракомъ съ великимъ литовскимъ княземъ Александромъ. *Андрей Ивановичъ* былъ въ 1600 г. воеводою въ Царицынѣ, а сынъ его *Федоръ Андреевичъ*—первымъ судьей въ холможемъ приказѣ (1645—48). *Василій Федоровичъ*—извѣстный воевода, равный при осадѣ Смоленска въ 1634 г.

Родъ записанъ въ V часть дворянской книги Костромской губерніи; гербъ внесенъ въ IV ч. Общаго Гербовника.

В. Р.—ст.

**Шелесны**—веревочные или личные кнуты съ короткими рукоятками. Ш. употреблялись преимущественно среди духовенства, какъ наказаніе по приговорамъ духовныхъ судовъ и какъ дисциплинарное взысканіе. Въ XVII в. битіе Ш. раздѣлялось на простое и нещадное и иногда производилось публично. Употреблялись Ш. и въ XVIII в.: такъ, въ 1756 г. 216 монашествующихъ за участіе въ кватерской ереси были наказаны Ш. Какъ дисциплинарное наказаніе для школьничковъ, Ш. назначались инструкціей славяно-греко-латинской школы (1738).

**Шелсеръ** (Генрихъ-Леопольдъ Schöler)—офтальмологъ. Род. въ 1844 г. Изучалъ медицину въ Дерптѣ, съ 1879 г. состоялъ экстраординарнымъ профессоромъ въ берлинскомъ университетѣ. Ш. начекалъ: «Eine neue Methode zur Bestimmung der optischen Constanten» (v. Graefe's «Archiv», XVII). Работа эта написана имъ вмѣстѣ съ Мандельштамомъ; «Bestimmung der drei Grundfarben des gesunden Auges» (ib., XX); «Experimentelle Studie über Flüssigkeitsscheidung aus dem Auge» (ib., XXV); «Bestimmungen über den physikalischen Bau des Auges» (ib., XXX). Вмѣстѣ съ Утроффомъ Ш. начекалъ: «Beiträge zur Pathologie des Sehnervens und der Netzhaut bei Allgemeinerkrankungen» (B., 1884).

**Шелсеръ** (Георгъ Schöler)—нѣм. писатель (1793—1865). Былъ директоромъ гимназій. Главные его труды: «Ueber Farbenanstrich und Farbigkeit plastischer Kunstwerke bei den Alten» (1826); «Ueber die griechische Architektur» (1855); «Geschichtliche Uebersicht der italienischen Malerei» (1854).

**Шелсеръ** (Жанъ-Августъ-Ульрихъ Scheler, 1819—90)—бельгійскій филологъ. Родомъ швейцарецъ, былъ съ 1853 г. бібліотечнымъ королевской бібліотеки въ Брюсселѣ, съ 1876 г. профессоромъ брюссельскаго университета. Главнѣйшіе его труды: «Mémoire sur la conjugaison française considérée sous le rapport étymologique» (Брюссель, 1847); «Dictionnaire d'étymologie française d'après les résultats de la science moderne» (ib., 1862; 3 изд., 1888); «Etude historique sur le séjour de l'apôtre St-Pierre à Rome» (ib., 1845); «Histoire de la maison de Saxe-Cobourg-Gotha» (Gora, 1846); «Annuaire statistique et historique belge» (Брюссель, 1854); «Lexicographie latine du XII et XIII siècle» (ib., 1867); окончаніе словаря Gradgagnage «Dictionnaire étymologique de la langue wallonne» (Лютихъ, 1845—80); обработка 4 и 5 изданія этимологическаго словаря романскихъ языковъ Diez'a (Боннъ, 1878 и 1887).

**Шелесъте**—сел. въ Вестерботніи, на дорогѣ изъ Торнео въ Умео. Около него, 3 мая 1809 г., произошло столкновение между шведскими и русскими войсками (ср. Русско-шведской войны). Въ виду наступленія отъ Торнео отряда гр. Шувалова, шведскому полковнику Фурумарку, охранявшему Ш., при-

казано было вывезти находившіеся тамъ запасы и отступить. Гр. Шуваловъ, желая овладѣть этими запасами, выдѣлилъ часть своего отряда подъ начальство ген.-м. Алексѣева и велѣлъ ему, перейдя Ботнической заливы по льду, зайти въ тылъ Фурумарику. Крайне рискованный пороходъ черезъ сѣва державшіеся ледъ выполненъ былъ Алексѣевымъ благополучно, и цѣль его была достигнута: Фурумарику сдався на капитуляцію.

**Шলেখова** (Марья Федоровна, урожденная Монруа)—извѣстная русская оперная пѣвица (меццо-сопрано) 30-хъ и начала 40-хъ гг. XIX ст.; воспитывалась въ театральномъ училищѣ. Въ 1833 г. поступила на Императорскую оперную сцену въ Петербургъ, гдѣ и пѣла до 1843 г., съ большимъ успѣхомъ исполняя первые роли. Мужъ ея, капельмейстеръ Ш., написалъ оперу «Женевьева Брабантская».

**Шলেখовъ** (Григорій Ивановичъ, 1747—1795)—извѣстный изслѣдователь Сибири. Небогатый рыльскій мѣщанинъ, Ш. отправился искать счастья въ Сибирь и уже съ 1776 г. сталъ отправлять свои суда въ Тихій океанъ. Въ одну изъ такихъ поѣздокъ, начавшейся надъ его судномъ штурманъ Прибыловъ открылъ группу острововъ, названныхъ его именемъ, и вывезъ оттуда громадный грузъ: 2000 бобровъ, 40000 котиковъ, 6000 голубыхъ пѣсцовъ, 1000 пд. моржевыхъ пльковъ и 500 пд. китоваго уса (все это было добыто въ течение 2 лѣтъ 40 русскими). Ш. поставилъ себѣ цѣлью удержать за Россіей новооткрываемые острова и земли. Въ 1783 г. онъ самъ отправился на трехъ корабляхъ, построенныхъ на собственной верфи, близъ Охотска; въ слѣдующемъ году прибылъ къ о-ву Кадьяку, самому большому изъ прилежащихъ къ Америкѣ, и успѣлъ завести мирныя сношенія съ туземцами и учредить для нихъ русскую школу. По поводу этого путешествія, Ш. лично представилъ сибирскому генералу—губернатору Якоби краснорѣчивое донесеніе, въ которомъ преувеличивалъ свои подвиги и число обращенныхъ имъ въ христіанство туземцевъ. Одновременно съ представленіемъ Якоби, онъ самъ отправился въ С.-Петербургъ и получилъ похвальную грамоту и 200000 руб. изъ коммерцъ-коллегии (выдѣлъ съ своимъ товарищемъ). Въ слѣдующіе годы онъ продолжалъ посылать къ берегамъ С.-Америки свои суда и основалъ селеніе въ Кенайской губѣ. Въ 1793 г. по его ходатайству, была отправлена на островъ Кадьякъ духовная миссія и послано нѣсколько десятковъ ссыльныхъ ремесленниковъ и хлѣбопашцевъ для заведенія ремеселъ и земледѣлія. Вскорѣ послѣ смерти Ш., въ виду неблагоприятно отзывавшейся на туземцахъ и даже нѣкоторыхъ пушныхъ звѣрей дѣятельности отдѣльныхъ промышленниковъ, была учреждена «Россійско-Американская компанія» (1799). Въ 1903 г. ему въ г. Рыльскѣ сооруженъ памятникъ. Соч. Ш.: «Странствованіе Россійскаго купца Гр. Шলেখова въ 1783 г. изъ Охотска по Восточн. океану къ Америк. берегамъ» (СПб., 1791); «Россійскаго купца Гр. Шলেখова продолженіе странство-

ваній по Восточному океану къ Американскимъ берегамъ въ 1788 г.» (СПб., 1792); «Россійскаго купца, именитаго рыльскаго гражданина Гр. Шলেখова первое странствованіе съ 1783 г. по 1787 г. изъ Охотска» (СПб., 1793); «Путешествіе Гр. Шলেখова съ 1788 по 1790 гг. изъ Охотска» (СПб., 1812). Ср. А. Н. Пышинъ, «Сибирь и ея изслѣдованія» («Вѣстникъ Европы», 1888, № 5).

**Шলেখовъ** (Дмитрій Потаповичъ, 1792—1854)—русскій сельскій хозяинъ и писатель. Окончивъ курсъ въ московскомъ университетѣ въ 1811 г., онъ вступилъ въ 1812 г. въ московское ополченіе и участвовалъ въ кампаніи 1813—14 гг. Выйдя въ 1821 г. въ отставку, занялся изученіемъ сельскаго хозяйства практически и теоретически. Ш. первый открылъ въ своемъ Зубовскомъ помѣстьѣ практическую школу для обученія помѣщичьихъ крестьянъ сельскому хозяйству съ плодоперемѣннымъ полеводствомъ. Въ 1832 г. онъ служилъ чиновникомъ особыхъ порученій при министрѣ финансовъ, а въ 1833 г. Ш. опять возвратился въ свое помѣстье, гдѣ продолжалъ заниматься сельскимъ хозяйствомъ и примѣненіемъ на русской почвѣ системы Либиха. Напечаталъ: «Главныя основанія земледѣлія (1825); «Существенныя правила плодоперемѣннаго сельскаго хозяйства» (1826); «О пользѣ и необходимости плодоперемѣннаго земледѣлія въ Россіи» (1827); «Народное руководство въ сельскомъ хозяйствѣ» (1838—39) и рядъ статей въ разныхъ періодическихъ изданіяхъ. Въ 1841—1844 гг. Ш. читалъ публичныя лекціи въ СПб. («Бесѣды о русскомъ опытномъ сельскомъ хозяйствѣ») и изд.: «Курсъ опытнаго русскаго сельскаго хозяйства».

**Шеллига** (Войцехъ Scheligiус Albertus, † 1585)—польскій врачъ; учился медицинѣ въ Падуѣ, гдѣ учителемъ его былъ знаменитый Hieronimus Mercurgialis. Написалъ обширный трудъ: «De venenis et morbis venenosis, tractatus locupletissimus», выдержавшій за не продолжительное время 4 изданія (1-е, Венеція, 1584; 2-е, Франкфуртъ, 1584; 3-е, Вазель, 1586; 4-е, Венеція, 1601).

**Шелювъ**—самая большая рѣка въ Алжирѣ, вытекаетъ въ провинціи Оранъ, составляя съ двухъ рѣкъ, впадаетъ въ Средиземное море въ 12 км. отъ Мостаганема. Длина течения 700 км. Воду отводятъ въ каналы для орошенія полей.

**Шелюво**—м-ко; см. Уляновка.

**Шелювиное дерево**, иначе *шелювина*—тутовое дерево (Morus L.) изъ сем. Могацевъ, извѣстно до 10 видовъ, дико растущихъ въ умѣренномъ климатѣ сѣвернаго полушарія и на горахъ подъ тропиками. Деревья или кустарники съ поперебными зубчатыми или трех-пятилопастными листьями и опадающими прилистниками. Цвѣтки мелкіе, однодомные или двудомные, собранные въ колосья; въ мужскомъ цвѣткѣ околцѣвникъ 4-раздѣльный, тычинокъ 4, пестикъ зачаточный; въ женскомъ цвѣткѣ околцѣвникъ почти 4-лиственный, пестикъ съ 2 срединными рыльцами. Плодъ сборный, мясистый отъ разросшагося околцѣвника (такъ наз. «тутовая ягода»), состоящій изъ плодиковъ—кос-

тянокъ. Сѣмя бѣловое. Наиболье известны два вида тутового дерева: *M. alba* и *M. nigra*, листья перваго вида идутъ на кормъ шелко-вичныхъ червей. (С. Р.)

**Шелковичный червецъ** (*Diaspis pentagona*) — см. Червецъ шелковицы.

**Шелковичный червь** — гусеница тутового шелкопряда (см.)

**Шелковниковъ** (Ворисъ Мартыновичъ) — боевой генералъ (1837—78). Воспиты-вался въ 1-мъ московскомъ кадетскомъ корпу-сѣ; участвовалъ съ 1855 г. въ походахъ про-тивъ кавказскихъ горцевъ. По окончаніи курса въ Николаевской академіи генеральнаго штаба въ 1863 г. Ш. вернулся на Кавказъ и отли-чился въ сраженіи при дер. Виръ, гдѣ былъ тяжело раненъ. Въ 1867 г. Ш. былъ назна-ченъ начальникомъ Закатальскаго округа. Въ началѣ русско-турецкой войны 1877—78 гг. Ш., будучи начальникомъ отряда въ Сочи, от-разилъ попытку турокъ провозвести десантъ. Позже Ш. принялъ участіе въ сраженіяхъ при Аладжинскихъ высотахъ (20 сент. и 3 окт. 1877 г.), зайдя съ своимъ отрядомъ въ тылъ неприятеля. Послѣ Девебойнскаго сраженія Ш. былъ назначенъ военнымъ губернаторомъ Эрзерумской области. На этомъ посту Ш. про-явилъ энергичную дѣятельность въ борьбѣ съ тифомъ, жертвой котораго онъ сдѣлался и самъ.

#### **Шелководство. Содержание:**

Историческія свѣдѣнія о Ш. — Культура тутового де-рева и шелкопера. — Породы шелкоичнаго червя. — Разведеніе червя. — Грѣза. — Грѣзныя авидіи. — Ускоря и правая выростки. — Волдыря шелкоична-го червя. — Литература.

Исторія Ш. теряется въ глубокой древ-ности; уже въ наиболѣе древнихъ памятни-кахъ санскритскаго языка говорится о шелкоѣ. Мукары полагаютъ, что шелкоководственная промышленность возникла независимо у кита-йцевъ, иудусовъ и семитовъ и что евро-пейскіе народы получили первыя свѣдѣнія о шелкоѣ отъ монголовъ. Въ Европѣ Ш. на-чало развиваться сравнительно поздно. Такъ, шелковые товары стали ввозиться въ Европу со II вѣка послѣ Р. Хр. Спустя еще 4 вѣка, т. е. при императорѣ Юстиніанѣ, когда два монаха-миссіонера доставили въ Константино-поль небольшое количество гренъ, были впервые выведены и выкармливы шелкоичные черви листьями черной шелковицы, уже имѣв-шейся тогда въ Европѣ. Собственно же на-чало развитія Ш., какъ промышленности, въ Европѣ положено было только въ VIII вѣкѣ арабами. Въ Сициліи въ XII вѣкѣ производилось много шелко; въ XIII вѣкѣ промыс-ленное Ш. существовало въ Верхней Италіи, но только въ XVI и XVII столѣтіи италъ-янское Ш. сдѣлало огромные успѣхи. Во Франціи только со времени Генриха IV Ш. получало государственное значеніе. Въ Россіи первыя попытки насажденія Ш. были при Михаилѣ Феодоровичѣ; при Алексѣѣ Михайловичѣ совершены посадки шелкоичны подл Москвою (село Измайловка). Петръ Ве-ликій не только воспретилъ истребленіе уже существующихъ плантаціи (въ Астрахани и Ахтубѣ), но и разревлъ новыя (въ Кіевѣ и

Константиноградѣ), а на Кавказѣ, по Тереку, были розданы земли подъ разведеніе шелко-вичи. При Екатеринѣ II, благодаря устрой-ству казенныхъ плантацій и поощренію раз-дачей земли и денежныхъ пособій, положи-но начало крымскому Ш. При Павлѣ I казен-ныя плантаціи были розданы въ пользованіе крестьянамъ, устранивались казенныя шелко-мотальни, были установлены особыя денеж-ныя награды за успѣхи въ области Ш. и назначены особые правительственные инспек-тора по Ш. Не смотря, однако, на перечис-ленные мѣры, развитіе у насъ Ш. шло сла-бо: постоянныя болѣзни шелкоичнаго червя въ сильной степени задерживали это раз-витіе. За послѣднее время Ш. вновь стало возрождаться. Въ Закавказьѣ, служащемъ главнымъ центромъ русскаго Ш., послѣднее ведется очень давно; такъ, по даннымъ арабскихъ писателей, изъ Закавказья въ X вѣкѣ уже вывозилось большое количество шелко. Въ настоящее время закавказское Ш., недавно переживавшее тяжелый кри-зисъ, по винѣ болѣзней червя, начинаетъ постепенно оправляться. Въ Туркестанѣ, Хи-въѣ и Бухарѣ Ш. извѣстно очень давно и успѣло достигнуть высокой степени раз-витія; въ послѣднее время и здѣсь замѣ-чается довольно сильное ослабленіе этой сельскохозяйственной отрасли. *Шелкъ* добы-вается различными шелкоичными, но изъ нихъ главное значеніе имѣетъ *тутовый шелко-ичный червь* (*шелковичный червь*), который здѣсь и будетъ разсматриваться. Главнѣйшимъ кор-момъ для шелкоичнаго червя служатъ листья шелкоичны. Тутовое дерево, или шелкоична принадлежатъ къ роду *Morus*, сем. *Mogaseae*; всѣхъ видовъ рода *Morus* насчитывается до 10, но изъ нихъ для Ш. имѣютъ значеніе только *M. nigra*, *M. alba* и *M. rubra*. *Черная шелко-ична* (*M. nigra*, фиг. 1) имѣетъ толстые, широ-кіе, сердцевидные, у основанія равносто-ронніе, темнозеленыя, коротко-черешчатые листья и крупныя, черно-фиолетовыя, на ко-роткой ножкѣ, плоды. Мужскія соцветія тол-стыя, цилиндрическія; женскія — короткія, овальныя; рыльце покрыто обильно волоса-ми. Разводится въ южной Европѣ, Малой Азіи, южномъ побережьи Крыма, въ Зака-вказьѣ, Туркестанѣ и Персіи. Высота дерева до трехъ сажень и болѣе. *Бѣлая шелко-ична* (*M. alba*, фиг. 2) имѣетъ листья болѣе тонкіе и свѣтлозеленыя, большей частью яйцевид-ныя, очень часто лопастыя, съ непостоян-нымъ числомъ лопастей (фиг. 3), длинно-черенковатые, края ихъ зазубренные; плоды на длинной ножкѣ бѣлые, красныя или фиоле-товыя. Видъ этотъ отличается измѣнчивостью формъ и представляетъ много разновидностей, изъ которыхъ главныя, играющія роль въ Ш.: 1) *M. alba vulgaris* (обыкновенная шелко-ична съ формамъ: а) *rosea*, б) *Colombassa*, в) *Colombasseta*, г) *Tokwa* (въ Японіи), д) *Cedrona* и е) *Tatarica* (югъ Россіи и Кав-казъ); 2) *Italica* съ красноватой древесинаю, плотными, крупнозубчатыми листьями; 3) *Mongolica* — съ листьями измѣнчивой формы; женскіе цвѣтки мелкіе, удлинненные, мужскіе — короткіе на длинной ножкѣ (въ Монголіи



п сѣв. Китаѣ); 4) *Indica* — съ кожистыми, овальными, лопатистыми, на короткихъ ножкахъ листьями; плоды черные (въ Инди); 5) *Latifolia* (*philippina*, *cusulata*, *multicaulis*, *intermedia*) — съ крупными, тонкими, рѣдко лопатистыми, сильно сморщенными на молодыхъ растеньицахъ листьями; корни ползучіе, высоко поднимающіеся многочисленные побѣги; листва развивается раньше, чѣмъ у другихъ сортовъ; родомъ изъ Индиі и Филиппинскихъ острововъ; пропагандировался въ 30—40 годахъ во Франціи для яблѣй Ш. 6) *Lhou* — съ крупными сердцевидными листьями и крупными черными плодами; собранный листь очень долго сохраняетъ свѣжесть (Китай). Изъ неопсаныхъ ботаниками разновидностей бѣлой шелковицы у насъ въ Закавказьи и Туркестанѣ известны много сортовъ подъ мѣстными названіями. Изъ нихъ *M. rubra* L. (*Sapaensis*) имѣетъ тонкія вѣтви, удлинненныя, овальные съ рѣзко суживающейся верхней листвой; мужскія соцветія очень длинныя, раскидистыя; плоды цилиндрическіе краснаго или красно-чернаго цвѣта (Сѣв. Америка отъ Канады до Мексики). Граница распространения бѣлой шелковицы въ Россіи на сѣверѣ проходитъ черезъ С.-Петербургъ, Москву, Воронежъ, Оренбургъ, до Китайской границы. Въ Москвѣ и Петербургѣ шелковица растетъ древовиднымъ кустарникомъ и требуетъ на зиму укутыванія соломой. Наилучшія условия для ея распространения имѣются въ губерніяхъ: Кіевской, Черниговской, Волынской, Подольской, Бессарабской, Херсонской, Таврической, Полтавской, Екатеринославской, Астраханской и Области Войска Донскаго. Въ наиболѣе южныхъ изъ этихъ губ. она размножается самою собою и иногда встрѣчается въ одичаломъ состояніи. Лучшая почва — песчаная. Въ южно-усурійскихъ лѣсахъ шелковица растетъ въ изобиліи въ дикомъ видѣ. Дерево это очень светолюбиво; долговѣчность его различна. Предоставленное само себѣ, можетъ прожить 200—300 лѣтъ; при постоянной же правильной эксплуатаціи — 50—60 лѣтъ, а при неправильной — гораздо меньше. Распусканіе листьевъ, цвѣтеніе и зрѣлость плодовъ бѣлой шелковицы наступаютъ раньше черной, которая въ силу этого имѣетъ преимущество въ мѣстностяхъ, страдающихъ отъ позднихъ весеннихъ заморозковъ. Разводится шелковица черенками или отводками и сѣменами, при чѣмъ выросшая изъ сѣмянъ отличается болѣею крѣпостью и долговѣчностью, хотя вмѣстѣ съ тѣмъ слабо передаетъ индивидуальныя свойства материнскаго дерева. Сборъ сѣмянъ, смотря по мѣстности, происходитъ съ конца мая до середины іюля (плоды стряхиваются съ деревьевъ на рожи или другую подстилку); незрѣлые плоды отбираются и оставляются на солнцѣ для дозрѣванія; собранные плоды кладутся въ сосуды или ящики для нѣкотораго закисанія мякотью, потомъ растряхиваются въ ведрѣ съ водой руками, при чѣмъ всплывшіе плохія плоды счерпываются; полученная масса протирается черезъ сито съ промываніемъ водой, пока не останутся на ситѣ чистыя сѣмена, которая просушиваются и сохраняются

въ мѣшкахъ или ящикахъ (необходимо избѣгать слишкомъ сухихъ и теплыхъ помѣщеній). Съ одного дерева въ среднемъ получается до 2 пуд. плодовъ, или отъ 3 до 4 фн. сѣмянъ (въ фунтѣ отъ 120 до 200 тысячъ сѣмянъ). Всхожесть сохраняется около года. При посѣвѣ прошлогоднихъ сѣмянъ ихъ предварительно размачиваютъ въ водѣ до 3-хъ дней; сѣмена сѣмена на югъ могутъ сейчасъ же, по ихъ полученіи, т. е. въ іюлѣ, высѣиваться; въ болѣе же сѣверныхъ мѣстностяхъ нужно высѣивать весной, съ апрѣля до іюня, почему сѣважесобранныя сѣмена оставляются до весны. Сѣмена сѣются въ борозды или въ борозды; послѣдній посѣвъ предпочтается, при чѣмъ 1 золотникъ сѣмянъ идетъ на 5—7 кв. саж.; рядки устраиваются шириною—1 $\frac{1}{4}$  арш., при разстояніи между ними 8—9 верш., а между бороздами—5 верш. Бороздки съ сѣменами засыпаются тонкимъ слоемъ песку и поливаются водой. Восходы появляются черезъ 16—17 дней. Зимній посѣвъ сѣмянъ примѣняется, главнымъ образомъ, въ видахъ предохраненія всходовъ отъ нападенія медвѣдокъ. Восходы нуждаются въ дальнѣйшемъ внимательномъ уходѣ. Сѣянцы разрѣживаются съ появленіемъ пятаго листа, при разстояніяхъ между ними въ 1 $\frac{1}{2}$ —2 верш. Осенью производятъ окучиваніе; весной землю, укрывавшую растеньица, удаляютъ. На слѣдующую весну деревца переносятся въ питомникъ. На выборъ мѣста для плантаціи туютника необходимо обращать серьезное вниманіе, такъ какъ отъ этого прежде всего зависитъ успѣшность произростанія шелковицы. Плантація должна располагаться на южномъ или западномъ склонѣ, быть защищенной отъ сильныхъ вѣтровъ и находиться въ сторонѣ отъ дороги, чтобы пылъ не садился на листья; вблизи плантаціи не должно быть помойныхъ ямъ, свалокъ нечистоты и т. п. Лучшей почвой признается песчанисто-глинистая съ примѣсью дернгины и нѣкотораго количества извести. Избранный участокъ разбивается на правильные квадраты или же равносторонніе треугольники сторонами по 3 саж., при чѣмъ въ углу каждаго квадрата или треугольника садится по дереву. Кромѣ высокостольныхъ деревьевъ весьма полезно имѣть еще и кусты шелковицы (на нихъ листья развиваются раньше и употребляются при началѣ выкормки червей), а также обсаживать плантацію и дорожки живой изгородью изъ шелковицы. Съ такой плантаціи, которая имѣетъ деревья, кусты и изгородь, получается максимальное количество листа. Устройство плантаціи въ  $\frac{1}{4}$ ,  $\frac{1}{2}$  и болѣе десятинъ возможно крупнымъ хозяйствамъ: мелкіе собственники садятъ деревья гдѣ только можно въ небольшомъ количествѣ экзemplаровъ. При заложеніи туютника выбираютъ сорта шелковицы, обезпечивающіе большое количество листьевъ, крупныхъ по размѣру, но не жесткихъ, не волосатыхъ, хорошо противостоящихъ вѣтрамъ, морозамъ и сохраняющихъ продолжительное время свѣжесть. Вѣтви желательны длинныя, что значительно облегчаетъ сборъ листьевъ. Всѣмъ этимъ условіямъ вполне удовлетворяетъ наша обыкновенная шелковица. При правильномъ веденіи хозяй-

ства сборъ листьевъ въ богатыхъ плантаціяхъ съ высокоствольныхъ деревьевъ начинается на 10-мъ году ихъ жизни (опытные хозяева могутъ эксплуатировать дерево уже съ 6 лѣтъ), съ низкоствольныхъ на 9-мъ, а съ кустовъ на 6-мъ. Для предохраненія деревьевъ отъ истощенія нужно избѣгать снимать листья съ однихъ и тѣхъ же экземпляровъ ежегодно. Обыкновенно въ данный годъ пользуются листьями одной половины плантаціи, или, же, если почему либо желательно пользоваться всей плантаціей, то собираютъ его не сплошь со всѣхъ деревьевъ, а только съ деревьевъ четныхъ или нечетныхъ рядовъ или, наконецъ, съ нѣкоторыхъ деревьевъ (напр. черезъ дерево) во всѣхъ рядахъ. Сборъ только-что распустившихся листьевъ съ кустовъ и изгородей производится взрослыми и дѣтьми, при чемъ сорванные листья складываются въ корзину. Рвать листъ осторожно, чтобы не мять и не раздавливать. Молодые побѣги при этомъ остаются и даютъ листки къ концу 2-го возраста червей. Слѣдуетъ снимать не болѣе  $\frac{2}{3}$  всѣхъ листьевъ дерева, остальные могутъ сниматься только послѣ подлога своего развитія. При жаркой погодѣ сорванные листья покрываются влажнымъ полотномъ. Во время росы или послѣ дождя листья собираться не должны. Къ концу апрѣля или въ началѣ мая начинается сборъ взрослого листа. При сборѣ листьевъ съ деревьевъ и высокихъ кустовъ рабочей съ корзинной или мѣшкомъ подымается на дерево по складной или же приставной лѣстницѣ, у которой послѣдняя верхняя ступень обматывается рогожею, чтобы не вредить вѣтвямъ. Сорванные листья относятся или въ сарай, или же временно выснажаются въ тѣни на полотно. Послѣ сбора листьевъ дерево осматриваютъ, подрѣзываютъ и замазываютъ пораненія. Иногда листья снимаются вмѣстѣ съ вѣтвями, при чемъ побѣги дерева съ одно, двухъ или даже трехлѣтней шапкой срѣзаются острымъ ножомъ. По окончаніи выкорки червей съ деревьевъ удаляютъ всѣ оставшіеся побѣги и молодые вѣтви съ листьями, если послѣднихъ осталось мало. Послѣ этого дерево быстро развивается новыми почками и листочки въ течение лѣта. Одинъ рабочий въ течение 10 часовъ можетъ собрать молодыхъ распускающихся листьевъ 8—10 фн., мелкихъ и среднихъ листьевъ съ удобнаго дерева 120 фн., крупныхъ листьевъ съ молодыми побѣгами 240—300 фн., листьями съ вѣтвями съ однолѣтней шапкой 640—1200 фн. 1 пудъ листьевъ съ плодами и вѣтками занимаетъ около 6 кв. фт., а 1 пудъ листьевъ безъ нихъ—5 кв. фт. Собранные листья въ подвалѣ подвергаются немедленно сортировкѣ, ошпыливаются съ вѣтвей, если имѣютъ быть вскормлены въ тотъ же день, и складываются въ кучи. При сортировкѣ удаляютъ плоды, патинистые, пожелтѣвшіе, рваные, пораненные и плохие листья и всѣ вѣточки. Опытная работница отбираетъ въ день до 60—80 фн. листьевъ. Въ теплыхъ странахъ максимальное количество листьевъ съ мелкими побѣгами получается: съ 6-лѣтняго дерева—64 $\frac{1}{2}$  фн., 10-лѣтняго—152 $\frac{1}{2}$  фн., 20-лѣтняго—245 $\frac{1}{2}$  фн. Въ болѣе холодныхъ странахъ количество

получаемыхъ листьевъ значительно меньше. Такъ, дерево 6 лѣтъ даетъ 2 $\frac{1}{2}$  фн., 10 лѣтъ 36 фн. Въ среднемъ 6-лѣтнее дерево приноситъ 12 фн. листьевъ, 10-лѣтнее—1 пудъ, 20-лѣтнее—1 $\frac{1}{2}$  пуда, 30-лѣтнее—3 пуда, 50-лѣтнее—5 пуд. Если листья снимаются съ вѣтвями, то 75% вѣса приходится на послѣднія и 25% на листья. Дерево можетъ давать вполне годный листъ обыкновенно только до 30—60-лѣтняго возраста, послѣ чего удаляется изъ плантаціи. Главнѣйшія изъ болѣзней шелковицы: 1) *Вялая немощь* или *болѣзнь* (корневая гниль) заключается въ томъ, что въ корняхъ шелковицы развивается грибница, или мицелія обыкновеннаго оленка *agaricus melleus*. При развитіи болѣзни дерево начинаетъ быстро чахнуть и скоро погибаетъ; сосѣднія деревья легко заражаются. Борьба съ этой болѣзью ведется уничтоженіемъ оленокъ и болѣзнь деревьевъ съ ихъ корнями; дезинфицирующимъ средствомъ для ямъ служитъ известковое молоко. 2) *Ржа* или *ржавчина* появляется на листьяхъ въ видѣ бурыхъ съ ржавыми отгнѣками пятенъ, происходящихъ отъ грибка *Pheospora mori*; споры его разносятся по воздуху и заражаютъ листья; рекомендуемымъ ямъ борьбы не дѣйствительны. 3) *Болезнь* листьевъ, производимая бактеріями *Bacillus mori*, является на листьяхъ въ видѣ блестящихъ черныхъ пятенъ; кормленіе пораженными листьями приводитъ къ гибели шелколичныхъ червей. Изъ насѣкомыхъ наиболее опасный врагъ шелковицы *Diaspis pentagona* изъ отряда клоповъ. Насѣкомое это занесено въ Европу на черенкахъ азиатскихъ растений и распространено по Италіи. Дерево, подвергшееся нападенію этого врага, погибаетъ въ 3—4 года. Борьба сводится къ уничтоженію самокъ или ихъ личинокъ. Для уничтоженія ихъ въ Италіи наиболѣе часто примѣняется растворъ: воды—10 литр., соды (безводной)—0,1, рыбьяго жира—0,2 и нефти—0,9 кіло. Изъ другихъ вредныхъ насѣкомыхъ укажемъ на *Lesanium symbiotome*. Хозяиномъ не должны оставаться безъ вниманія и механическія поврежденія дерева, часто встрѣчающіяся у шелковицы въ виду пораненія коры и ломки вѣтвей (иногда даже съ поврежденіемъ ствола) при сборѣ листьевъ. Пораненія необходимо замазывать и сравнивать ихъ края, такъ какъ въ противномъ случаѣ обнаженная древесина начинаетъ гнить. Дешевая и удобная замазка для ранъ при надрѣзкѣ деревьевъ составляется изъ равныхъ частей толченнаго мѣла, охры, варенаго льнянаго масла и щепотки англійской сажи. Для болѣе значительныхъ ранъ у крупныхъ деревьевъ примѣняются еще болѣе дешевыя замазки, которыя приготавливаются такъ: 1) коровій навозъ и вязкая глина разбавляются водой и хорошо размѣшиваются; 2) берется 50% коровьяго навоза, 20,9% известія или гипса, 29% древесной золы и 0,1% кремнистаго песку, все это разбавляется водой и размѣшивается до однородной массы. Среди другихъ растений, могущихъ служить пищей для шелколичнаго червя, заслуживаетъ особаго вниманія *скорпионеръ*, или *сладкій корень* (*Scorzonera hispanica*, фиг. 4), который главнымъ образомъ разво-

# ШЕЛКОВОДСТВО.



Fig. 1

Fig. 2.



Fig. 3

Fig. 4

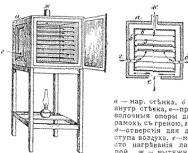

а — нар. стелка, б —  
внутри стелка, в — про-  
волоочные опоры для  
рамки с гребней, г и  
д — отверстия для до-  
ступа воздуха, е — вы-  
ступ нагретой лампы,  
ж — вытяжная  
труба, з — рамка с  
гребней.

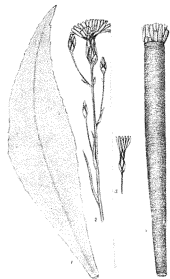

Fig. 4. Скорпионы; 1—ант., 2—шютные  
лопки и распустившиеся цветки, 3—рас-  
свазившиеся шютки, 4—серпы.

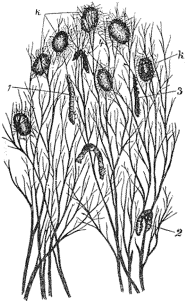

Fig. 16. Черен, пораженные флюкциозой; k — со-  
ветить готовым коконам, k' — только что начатый ко-  
конь, 1 и 2 — погибшие червя, еще не изменившие  
цвета тела, 3 — погибший червь, начавший се-  
нить, 4 — погибший поочервявший червь (чл. естес-  
венны).



Fig. 8

Fig. 14.

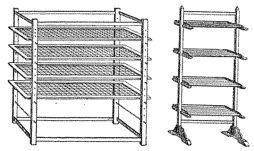

Fig. 11

11a

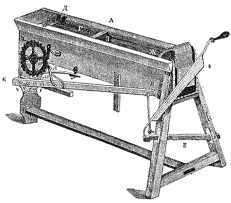

Fig. 13.

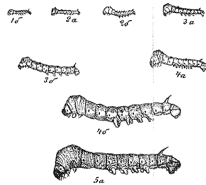

Fig. 6. Черви разных возрастов в естес. вели-  
чине. 1а—червь в последний день 1го возраста; 2а и  
2б, 3а и 3б, 4а и 4б—черви в первый и последний дни  
2-го, 3-го и 4-го возрастов; 5а—червь чл. первый день  
5-го возраста.

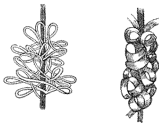

Fig. 15.

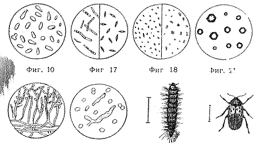

Fig. 10

Fig. 17

Fig. 18

Fig. 21

Fig. 19

Fig. 20

Fig. 23

Fig. 22



Fig. 12.

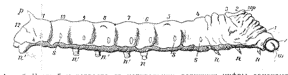

Fig. 5. Часть 5-го возраста в натуральную величину; цифры означают  
членики; г—голова, и—шелковина, и'—настоящая и и''—ложная ножки, а—  
дыхальца или стигмы, р—рожки, гс—горбыль.

/ Коконъ китайской. Коконъ япон-  
ской породы. Коконъ европей-  
ской породы. Коконъ кит. поро-  
ды шан-тунъ.

дился раньше как огородная овощь. Съ давнихъ, однако, поръ въ Итали и во Франци, въ случаѣ недостатка листа шелковницы, *подкормливали* червей листомъ скорцонера. Въ 50-хъ гг. истекшаго столѣтiя въ Итали были произведены первыя опыты *поливой выкормки* червей листомъ этого растенiя. Въ 80-хъ гг. проф. Гарцъ въ Мюнхенѣ вновь подтвердилъ своими опытами, что черви могутъ быть выкормлены при помощи одного скорцонера. О. Тихомировой доказано, что при выкормкѣ червей скорцонеромъ въ Москвѣ получаются результаты, не уступающiе таковымъ при выкормкѣ шелковицей. Достоинства скорцонера въ этомъ отношенiи громадны, такъ какъ растенiе это очень неприхотливо и даетъ превосходный кормъ. Кромѣ того, при посадкѣ скорцонера корнями или при оставленii корней въ грунтѣ на зиму, получается достаточно листьевъ въ концѣ апрѣля, что даетъ возможность начать выкормку гораздо раньше обыкновеннаго. Очень важно, чтобы выдунувшiеся червячки немедленно приступали къ ѣдѣ, такъ какъ голоданiе червей, хотя бы непродолжительное время, оказываетъ очень плохое влiянiе, дѣлая червей склонными къ всевозможнымъ заболѣванiямъ. Для того, чтобы выдунувшiеся червячки сразу принимались за ѣду скорцонера, съ оборотной стороны листа, какъ предлагаетъ О. Тихомирова, обдирается верхняя кожица, и, обнаживъ такимъ образомъ мякоть листа, прикрываютъ этой ободранной стороной только что выдунувшiеся червячковъ. Обыкновенно червячки сейчасъ же перелезаютъ на листъ и начинаютъ его ѣсть. Подъ огородъ для скорцонера лучше всего отводитъ мѣсто, защищенное садомъ или лѣсомъ, какъ съ С, такъ и съ Ю, для предохраненiя отъ холодныхъ вѣтровъ и отъ сильнаго нагрева солнцемъ. Почва для скорцонера нужна глубоко пропаханная, хорошо разрыхленная и достаточно уваженная. Лучше всего скорцонеръ сѣять послѣ картофеля или моркови. Гряды должны быть не шире 1½ арш., для удобства сбора, и не выше ¼ арш., чтобы земля не промерзла. Время посѣва скорцонера безразлично, хотя лучше имъ не запаздывать. Посѣвъ можетъ производиться или въ разбросъ, или рядами. Всходы показываются на 10—15 день, а спустя еще 2—3 недѣли приступаютъ къ полкѣ. Легкiе морозы для скорцонера не опасны. Второгоднiй скорцонеръ съ весны нужно окучивать; полоть же приходится лишь при сильномъ заростанii травой. Скорцонеръ второго года очень скоро даетъ стрѣлку и зацвѣтаетъ. Чтобы цвѣтене не истощало корни, стрѣлки срѣзаются возможно ближе къ землѣ. При посадкѣ скорцонера корнями, короткiе, развистые корни предпочтительнее длиннымъ, одиночнымъ. Корни сажаются въ гряды поперечными рядами, отстоящими другъ отъ друга на 3—4 врш.; разстоянiе же въ рядахъ не менѣе 1 врш. Въ мѣстностяхъ съ очень продолжительной, суровой и безснѣжной зимой гряды покрываются на зиму сухимъ листомъ, хвоей и соломой, или же корни вынимаются и сохраняются такъ же, какъ картофель. Хотя въ огородной культурѣ скорцо-

неръ и считается двухлѣтнимъ растенiемъ, (зрѣлыя его сѣмена получаютъ на второй годъ послѣ высадки), но какъ кормовое растенiе для шелковичнаго червя оно является многолѣтнимъ, такъ какъ разъ посѣянный даетъ листъ въ теченiе многихъ лѣтъ. Для полученiя сѣмянъ отбираютъ самыя крупныя корни и высаживаютъ ихъ весною; при появленii стрѣлокъ оставляютъ только одну главную, а боковыя срѣзаютъ. По цвѣтении растенiя и созрѣванii сѣмянъ, стебли образуются, раскладываются на солнцѣ для полнаго дозрѣванiя и просыханiя. Сѣмена скорцонера быстро теряютъ свою всхожесть и даже на второй годъ процентъ невсхожихъ сѣмянъ значителенъ. На кормъ червямъ употребляется листъ второгогоднаго скорцонера. Правила при сборѣ листа скорцонера тѣже, что и при сборѣ листьевъ шелковницы. Въ началѣ развитiя листьевъ снимаются только по два съ каждаго корня; въ другое время—больше, но все же на корнѣ оставляютъ 2—3 листа. Листъ скорцонера нужно срѣзывать ножницами. При правильномъ сборѣ можно обрывать огородъ до 4 разъ въ лѣто. По завл. О. Тихомировой на 1 золотникъ оживленной грены нужно отъ 20 до 30 кв. саж. огорода и до 1½—2 фн. сѣмянъ скорцонера (полагая всхожесть ихъ 50%). По своему химическому составу листъ скорцонера по сравненiю съ листьями шелковницы богаче бѣлкомъ и болѣе водянистъ. Изъ другихъ суррогатовъ шелковницы известны слѣдующiе: 1) *Маклора* (*Maclura aurantiaca*) принадлежитъ къ сем. шелковичныхъ, родомъ изъ Сѣв. Америки. Растетъ деревомъ средней величины. Въ настоящее время во многихъ мѣстахъ Америки оно вполне замѣняетъ шелковицу. 2) *Бумажная шелковица* (*Broussonetia papyrifera*) также принадлежитъ къ сем. шелковичныхъ и родомъ изъ Китая и Японii. Въ англiйской Бирманii употребляется какъ подспорье въ случаѣ недостатка въ шелковицѣ. 3) *Cudrania triloba* принадлежитъ къ сем. *Artocarpae* и распространена въ Китаѣ; листомъ этого растенiя не совѣтуютъ кормить червей въ 5-мъ возрастѣ. 4) *Козлобородникъ* (*Tragopogon*), 5) *Одуванчикъ* (*Taraxacum officinale*), 6) *Рами* (*Boehmeria nivea*).

Геттонъ полагаетъ, что помимо обыкновеннаго шелковичнаго червя или тутового шелкопряда (*Bombyx mori*) слѣдуетъ различать еще пять видовъ, давшихъ начало различнымъ домашнимъ породамъ: 1) *B. textor*, 2) *sinensis*, *B. croesi*, *B. fortunatus* и *B. argasensis*; виды эти характеризуются мелкими, болѣе или менѣе мягкими, на концахъ приотстренными ковами. Родиною всѣхъ этихъ видовъ Геттонъ признаетъ Китаѣ; Мукерри же полагаетъ, что настоящей родиною *B. mori* является Гималаи и что всѣ указанныя Геттономъ 5 видовъ сузъ климатическiя разновидности общаго родовъназванiя, *B. mori*. Несомнѣнно, что современныя породы шелковичнаго червя (*B. mori*) были получены знаменитыми путемъ тщательнаго подбора. О значенii подбора въ Ш. можно видѣть хотя бы изъ слѣдующаго примѣра: въ 1888 г. Кутанъ занялся подборомъ съ цѣлю увеличить продуктивность желтой французской породы чер-

вей, при чемъ въ началѣ омытовъ коконы давали въ среднемъ 14,2% шелка, а къ 1893 г. процентъ этотъ поднялся до 16,3. Породы гуттоваго шелкопряда распадаются на слѣдующія группы: 1) японскія, 2) китайскія и корейскія, 3) индійскія и индокитайскія, 4) среднеазиатскія, 5) персидскія, 6) саваннаскія, 7) малоазіатскія и баланскія и 8) европейскія. Вполнѣ точно установленныя породы очень мало, и большинство ихъ требуетъ еще дальнѣйшаго изученія. Породы отличаются по признакамъ грены, червя, кокона и бабочки; такъ, грена бываетъ крупная, мелкая, приклеивается бабочкой или вѣтъ. Червы различаются между собою по наружному виду величине, окраскѣ, числу линекъ (3 или 4) и по числу урожаевъ (съ однимъ и съ многими). Наконецъ, коконы отличаются по величинѣ, формѣ, цвѣту, зернистости и количеству шелка (см. фиг. 7).

*Японскія породы:* а) дающія по одному урожаю въ годъ, съ 4 линьками; продолжительность жизни 34 дня; черви бѣлые съ крапчатымъ рисункомъ, съ глазами или безъ нихъ; коконы небольшой величины бѣлаго и зеленого цвѣта, обыкновенно съ перехватомъ. Бабочка бѣлой окраски, яйца приклеиваются; б) обыкновенная японская порода съ бѣлыми или зелеными коконами; черви бѣлые съ бурыми крапинками; даютъ 2 урожая въ годъ (биовольгинныя); продолжительность жизни 28—30 дней. Породы эти очень выносливы; ихъ предпочитаютъ въ мѣстностяхъ сырыхъ, гдѣ нужны болѣе выносливыя породы.

*Китайскія породы* приносятъ одинъ или два урожая въ годъ; даютъ коконы мелкіе и средней величины, овальные или остроконечные, бѣлаго, бланжеваго, иногда зеленого цвѣта, окраска червей очень разнообразна; бабочки обыкновенно бѣлыя (корейскія—пестрыя); грена приклеивается; продолжительность жизни—30 дней. Породы эти очень вѣжны. Остальныя азіатскія породы отчасти вырождаются, а отчасти вытѣсняются европейскими и въ общемъ представляютъ меньшій интересъ.

*Европейскія породы* имѣютъ коконы средней и крупной величины, правильной формы, съ перехватомъ; бланжеваго или бѣлаго цвѣта; черви бѣлые, иногда темные и зebroвидной окраски; линекъ 4; грена приклеивается; бабочки бѣлыя. Коконы даютъ много шелку и притомъ хорошаго качества. Породы эти раздѣляются на слѣдующія группы: а) австрійскія, б) итальянскія, в) французскія и г) испанскія. На первомъ планѣ стоятъ французскія и итальянскія породы; изъ разновидностей первой лучшая *северская* и *тиренійская*, а болѣе выносливая—*варская*; изъ итальянскихъ лучшей шелкъ доставляетъ *бионская* разновидность, а затѣмъ *брионца*. Съ промышленной цѣлью разводятся очень много метисныхъ породъ. Въ Россіи разводятся японская, французская, итальянская, хорасанская и бухарская породы.

*Развитіе червя.* Шелковичный червь (ф. 5 и 6) выходитъ изъ лички или грены, облеченнаго въ очень плотную и толстую скорлупу. Въ это время онъ очень малъ, темно-бурого цвѣта

и весь покрытъ длинными волосками, отчего кажется мохнатымъ. При хоромѣ кормѣ червь быстро расстутъ и къ концу 4 дня жизни становится свѣтло-бурнымъ, грудь же—свѣтло-сѣрой. Въ своей личиночной жизни червь 4 раза *засыпаетъ* и *лялется*, т. е. сбрасываетъ кожу; періодъ времени между каждыми двумя линьками называется *возрастомъ* червя. Первый сонъ наступаетъ на 5 день жизни червя и продолжается приблизительно 24 часа. Во время сна старая кожа червя съ головы отчасти сдвигается напередъ. Передъ самой линькой червь измѣняетъ свое положеніе, опускается внизъ, дѣлаетъ слабыя судорожныя движенія всѣмъ тѣломъ, вытягивается и, сдѣлавъ значительное усиліе, заставляетъ лопнуть старую, тѣсную шкуру. Разрывъ ея всегда и во всѣхъ возрастахъ происходитъ на одномъ и томъ же мѣстѣ, а именно сейчасъ же за головой. Какъ только шкурка лопнетъ, червь быстро изъ нея вытѣзаетъ и сбрасываетъ оставшуюся наголовъ кожу. Послѣ этого червь долгое время сидитъ неподвижно (отдыхаетъ), а потомъ принимается за ѣду. Послѣ перваго сна червь вступаетъ во второй возрастъ; онъ 3 дня ѣстъ и потомъ засыпаетъ на сутки, послѣ чего опять лялется; въ третьемъ возрастѣ 5 дней ѣстъ и нѣсколько болѣе сутокъ спитъ; въ четвертомъ возрастѣ 5 дней ѣстъ и 1½ сутокъ спитъ; въ пятomъ возрастѣ червь пребываетъ 8—12 дней; затѣмъ перестаетъ ѣсть (при этомъ нѣсколько уменьшаетъ въ ростѣ, такъ какъ экскременты продолжаютъ выдѣляться) и, наконецъ, почти совершенно опорожнивъ свой кишечный каналъ, становится полупрозрачнымъ; такой червь называется *ярильемъ*. Взобравшись на коконникъ и выбравъ себѣ подходящее мѣсто, онъ приступаетъ къ заливкѣ кокона. Выпуская изъ сосочка нижней губы непрерывную шелковистую нить, червь укрѣпляетъ ее на коконникахъ, устраивая себѣ какъ бы лѣса, внутри которыхъ будетъ подвѣшенъ его коконъ. Послѣ этого червь приступаетъ къ заливкѣ кокона, который изготовляется въ 3—4 дня, смотря по температурѣ въ червоводнѣ. Выпустивъ весь запасъ шелка, червь успокаивается и падаетъ въ состояніе опѣивенія (засыпаетъ). По прошествіи нѣкотораго времени червь лялется въ коконъ, на этотъ разъ уже на куколку; черезъ 15—18 дней изъ куколки выходитъ бабочка, которая выдѣляетъ изъ рта ѣдкую жидкость, развѣдующую обращенный къ головѣ конецъ кокона. По выходѣ своемъ изъ коконовъ, тотчасъ же самцы приступаютъ къ спариванію съ самками. *Грена* имѣетъ овальную (эллиптическую) форму, сплюснутую съ боковъ, съ одного полюса нѣсколько толще; вскорѣ послѣ отложенія ея на обояхъ сплоснутыхъ бокахъ появляется по одному вдавленію. На болѣе тонкомъ полюсѣ находится довольно значительное углубленіе, на серединѣ котораго имѣется бугорочекъ, а въ центрѣ его помѣщено отверстие—*микротиле*, предназначенное для прохожденія сѣменной нити. Величина грены около 1 мм. длины и 0,5 мм. ширины, но она значительно колеблется, смотря по породѣ. Въ общемъ, породы европейскія, малоазіатскія,

среднеазиатския и персидския дають болѣе крупную грену, нежели китайския и японския. Вѣсъ 1000 штукъ грены колеблется отъ 0,8432 до 0,4460 грамма; наиболѣе тяжелая грена у породы *кирской* (съ желтыми коконами), а наиболѣе легкая у японской зеленой бивольтиной. Грена одѣта толстой, плотной, почти прозрачной скорлупой, которая на сплюснутыхъ сторонахъ пронизана тончайшими канальцами, по которымъ поступаетъ воздухъ къ желтку. По анализамъ Версона, скорлупа состоитъ изъ 12,5% воды, 86,5% органич. веществъ, 0,1% золы, растворимой въ водѣ, и 0,9% золы, въ водѣ нерастворимой. Внутреннее содержимое грены состоитъ изъ клѣтки съ однимъ ядромъ и одѣто желточной оболочкой (хорионъ), лежащей надъ скорлупой. Внутренность клѣтки наполнена желточными шариками, мелкими въ поверхность, ея слоѣ и крупными во внутренней части. Живая грена дышетъ, т. е. поглощаетъ кислородъ воздуха и выделяетъ углекислоту, причемъ сильнѣе всего этотъ процессъ протекаетъ передъ вылулениемъ червя и на 2-й день по отложеніи грены, слабѣе же всего въ январѣ и вообще зимой. По мѣрѣ стоянія грена теряетъ въ вѣсѣ, при чемъ въ первый мѣсяцъ послѣ кладки уменьшается на 2% своего вѣса, въ слѣдующіе 7 мѣсяцевъ—1%, и въ мѣсяцъ оживленія—9%; всего же потеря достигаетъ—13%. Для хранения грены въ течение осени и до начала зимы температура должна быть постепенно доведена съ +20° Ц. до +2 и +3° Ц., при которыхъ гренъ и зимуетъ; весною ко времени оживленія температура постепенно должна подняться до +15° Ц. Грена свободно выдерживаетъ зимнюю температуру южной полосы умѣрен. климата и кратковременное дѣйствіе пониженной даже до —25° Ц. температуры; только при морозѣ въ —30° Ц. гренъ погибаетъ. При дѣйствіи температуры въ —10° Ц. въ теченіе 7 дней погибаетъ 5% грены (европейскія породы), въ теченіе же 49 дней—20%. Но и дѣйствіе повышенной температуры для грены вредно; при +30° Ц. въ теченіе 90 дней безъ перерыва вся грена погибаетъ. Отъ качества грены зависитъ обыкновенно и результатъ выкормки червей. Дурно зимовавшая грена или даже только не во время отмытая, никогда не можетъ считаться надежной. Черви, вышедшіе изъ плохой грены, или погибаютъ въ началѣ или же въ концѣ выкормки. Въ маленькомъ хозяйствѣ готовить грену дома невыгодно и лучше ее выписывать отъ лицъ и учреждений, специально занимающихся ея приготовленіемъ. Грену слѣдуетъ приобретать *целлолюрну*, т. е. полученную путемъ правильного племенного подбора съ применениемъ микроскопическаго исследования, отъ лицъ и учреждений, вполне достойныхъ довѣрія. Если такая грена и стоитъ дороже обыкновенной, то расходъ на нее окунается съ избыткомъ количествомъ и качествомъ получаемыхъ коконовъ. Выписанную грену обязательно слѣдуетъ испытать, для чего производится изъ нея зимняя пробная выводка и выкормка червей. Для пробной зимней выкормки достаточно получить 25—50 червей. Выкормку

можно производить въ обыкновенной комнатѣ, при чемъ помѣщаютъ червей около керосиновой лампы съ сильной горѣлкой, чтобы температура вблизи ея держалась на 18—20° Р. Выкормку можно начинать, какъ только прораstутъ посаженные въ горшки или ящики корни скорлонера. Въ продолженіе выкормки нужно слѣдить, чтобы въ помѣщеніи, гдѣ находятся черви, не было табачаго дыма. Грену зимней выписки, не давая ей согрѣваться въ помѣщеніи, необходимо точнѣе по полученіи вынести на холодъ или же помѣстить между оконными рамами такъ, чтобы рама съ греной не прикасалась ни къ наружному, ни къ внутреннему стеклу. Около грены слѣдуетъ подвѣсить градусникъ для наблюденія за температурой; окна нужно выбирать обращенныя на сѣверъ, чтобы избѣжать дѣйствія солнечныхъ лучей. Держа наружную форточку болѣе или менѣе приоткрытой, удобно регулировать температуру между рамами. Къ оживленію грены приступаютъ, когда на шелковидѣ начнутъ развѣтываться почки; въ Закавказьѣ это бываетъ въ концѣ марта, на Югѣ Россіи—въ концѣ апрѣля. Позднѣе оживленія грены нужно избѣгать. Для оживленія грена изъ корбочекъ высыпается на листы бумаги съ загнутыми краями и помѣщается въ комнату при 10° Р. и затѣмъ ежедневно температура подымается на 1°, такъ что ко времени вылулениа температура достигаетъ +18° Р. для японскихъ породъ и 19° Р. для европейскихкихъ. Для предохраненія молодыхъ червей отъ муравьевъ грену для оживленія ставятъ въ небольшой шкафикъ (фиг. 8), обтянутый кисеей, ножки котораго находятся въ блюдечкахъ, наполненныхъ водой; при шкафикѣ помѣщаютъ термометръ и гигрометръ. Иногда для оживленія грены употребляютъ также и специальный инкубаторъ (фиг. 9)—шкафъ, температура въ которомъ регулируется лампой. Периодъ оживленія грены продолжается отъ 7 до 12 дней. Если наступившіе холода задерживаютъ развитіе листа шелковицы, то температура помѣщенія оставляется нѣсколько дней безъ повышенія, но при этомъ не должна быть понижена. За 2—3 дня до вылулениа червей гренъ принимаетъ буро-черный цвѣтъ, а за сутки становится свѣтлосѣро-пепельной. Если наблюдается сухость воздуха, то полъ комнаты, гдѣ оживляется гренъ, обрызгивается водою, или ставятся чашки съ водою. Накаливъ выхода червей, съ вечера слѣдуетъ покрыть грену рѣдкимъ тюлемъ, а поверхъ, для приманки вылулившихся червячковъ, помѣстить раздавленный листъ скорлонера или шелковицы. Вылуление червей, продолжающееся въ теченіе 2—4 дней, происходитъ нормально утромъ до 12 часовъ дня и добавочно вечеромъ, между 11 и 12 часами ночи. Собранные каждыиъ разъ черви переносятся на тюль на этажерку для выкормки. Въ первый день обыкновенно вылуливается немного червей, на второй и третій—большая ихъ часть, а на четвертый—остальные. Выходы каждаго дня собираются и выкармливаются отдѣльно; при этомъ и развитіе, и линьки у червей одного выхода идутъ равномерно и въ одно время. Въ мѣстностяхъ съ

развитым Ш. устраиваются *греперныя* заведениа, задачей которых является получение грены для продажи. Главная заслуга грепера сводится къ умѣно отобравъ коконы на племя. Племенные коконы подбираются не только по формѣ, но и по цвѣту. Присутствие въ парти коконовъ другого цвѣта или даже иного отбѣнка указываетъ на примѣсь другихъ породъ, а потому такіе коконы должны быть удалены. Кроме того греперъ долженъ имѣть въ виду, чтобы самцовъ п самокъ было въ племенной парти приблизительно одинаковое число. Хотя точныхъ отличительныхъ признаковъ для такого различія нѣтъ, но до нѣкоторой степени возможно судить по самимъ коконамъ: коконы самцовъ болѣе мелкіе, по формѣ удлиненные, съ рѣзко выраженнымъ перехватомъ, болѣе мелкогранны и болѣе плотны; во вѣсу мужской коконъ значительно легче кокона самки. Коконъ уродливые, недвоятые, атласистые не должны пускаться на племя. Выходъ бабочекъ изъ коконовъ наступаетъ обыкновенно на 15—18-й день послѣ начала завивки коконовъ. По выходѣ своемъ самцы отыскиваютъ самокъ п соединяются съ ними. Такія соединившіяся пары сейчасъ же должны быть уединены; ихъ садятъ въ мѣшечки (каждую пару отдѣльно), которые затѣмъ загибываются ниткой. Мѣшечки дѣлаются изъ дешевой, сильно накрахмаленной кисеи п имѣютъ не менѣе 2 верш. ширины п 2 верш. глубины. Наиболѣе благоприятной температурой при грепаньи считаютъ 18—20° Р. Въ продолженіе первыхъ дней производится осмотръ мѣшечковъ п тѣ изъ нихъ, въ которыхъ погибла одна или обѣ бабочки ранѣе 5 дней, выбрасываются изъ парти, такъ какъ гrena отъ нихъ считается слабой. Послѣ того, какъ бабочки вынесутся п погибнутъ, приступаютъ къ микроскопическому ихъ изслѣдованію. Главная цѣль этой операціи заключается въ опредѣленіи, заражены ли или нѣтъ данные производители тѣлами *небрина*, болѣзни, очень опасной п передаваемой по наслѣдству. Если бабочки окажутся зараженными, то гrena уничтожается. Для изслѣдованія берется пара бабочекъ, кладется въ ступку съ малымъ количествомъ воды п растирается въ жидкую кашку; кашка такой кашки п рассматривается подъ микроскопомъ; при увеличеніи въ 400—500 разъ тѣльца небрины прекрасно видны п представляютъ маленькія, очень блестящія, овальныя тѣльца (фиг. 10). Въ виду неудобства сохранения грены въ мѣшечкахъ ее отмыываютъ. Самымъ лучшимъ временемъ для отмывки считаютъ моментъ, когда осеннее развитіе грены уже остановилось, а зимовка ея еще не началась. Отмытая п обсохнувшая гrena выносятся на холодъ для сохраненія.

Для успешнаго разведенія червей главнымъ образомъ необходимы добротественный кормъ въ достаточномъ количествѣ, чистый воздухъ нормальной сухости, температура отъ +17 до 18° Р., достаточная площадь, тщательное удаленіе отрословъ п остатковъ. Выкармливаются черви въ сараѣ, комнатахъ или въ особой черводвѣ. Размѣръ последней рассчитывается по 20—30 куб. арш. на каждый золотникъ грены. Черводвѣя должна быть

достаточно хорошо освѣщена п вентилирована и имѣть потолокъ, если крыша желѣзная или черепичатая. Въ ней черви располагаются на этажеркахъ, при чемъ наиболѣе удобными считаются снабженные передвижными рамами (фиг. 11). Размѣры рамъ отъ 2½ до 3 арш. п шириною 1—1½ арш.; разстояніе между рамами 12—16 верш.; высота этажерки до 3 арш. При небольшихъ выкормкахъ удобна этажерка, помѣщенная на фиг. 11а. Передъ выкормкой черводвѣя моется, чистится, стѣны п потолокъ бѣлятся, при чемъ къ извести прибавляютъ сульфосоеновой кислоты (1%) и, наконецъ, все помѣщеніе п предметы при помощи хлора или сѣры подвергаются дезинфекціи. Когда черви вылупятся, ихъ вносятъ въ черводвѣю п располагаютъ на этажеркахъ, при чемъ рамы предвѣрительно застилаются бумагой, которая предохраняетъ ихъ отъ загрязнения. Черви различныхъ породъ п возрастовъ располагаются на отдѣльныхъ этажеркахъ или, по крайней мѣрѣ, на отдѣльныхъ рамахъ. Въ первомъ возрастѣ червямъ дается мелко наръзанный листь; во второмъ—рѣзанный нѣскольکو крупнѣе; въ третьемъ—еще крупнѣе; въ четвертомъ—цѣлый листь, п въ пятомъ цѣлый листь п молодые побѣги. Червямъ слѣдуетъ давать такое количество листа, которое они могутъ съѣсть, пока онъ не завянетъ, т. е. давать листь небольшими порціями, но зато кормить почаще; число кормежекъ въ сутки должно быть:

	При норм. влажности воздуха.	Въ сухомъ климатѣ.
Въ первомъ возрастѣ . . .	10	10
Во второмъ » . . .	7	8
Въ третьемъ » . . .	7	8
Въ четвертомъ » . . .	7	10
Въ пятомъ » . . .	9	18

Листъ насыщается равномѣрно по рамѣ; начинающимъ лиять червямъ листа вовсе не даютъ, послѣ же линьки слѣдуетъ начать давать кормъ лишь тогда, когда они могутъ ѣсть. Вскармливаемый червямъ листь долженъ принятъ температуру черводвѣи. Для кормленія червей изъ 1 золотника грены въ первомъ возрастѣ нужно 1½ фун. листа, во второмъ—3½ фун., въ третьемъ 3½ фун., въ четвертомъ—56 фун. и въ пятомъ 300 фун. (часть съ побѣгами). Всѣ остатки пищи, накопляющіяся въ теченіе сутокъ, должны удаляться. Для этой цѣли служатъ *съемники* (фиг. 12), т. е. листь бумаги съ рядами отверстій различнаго диаметра для каждаго возраста червей. Рано утромъ на червей накладывается съемникъ, поверхность коего для приманки насыщается листь; черви черезъ отверстія въ теченіе 1½ часовъ переходятъ на съемникъ, который тогда однимъ рабочимъ подымается съ рамы, другой же рабочий удаляетъ съ рамы старый съемникъ съ настилкой, послѣ чего съемникъ съ червями опускается опять на раму. По мѣрѣ роста червей имъ нужно отдѣлять п большее пространство, т. е. разрѣзать червей. Для этого черви снимаются не на одинъ, а на два или три съемника. Черви изъ одного золотника занимаютъ въ первомъ воз-

расть  $\frac{1}{2}$ , во втором возрастъ —  $1\frac{1}{2}$ , въ третьемъ — 3, въ четвертомъ — 7 и въ пятомъ — 12 кв. арш. площади полки. Нормальная температура во время выкормки считается  $+17^{\circ}$ — $18^{\circ}$  Р. и поддерживается при помощи каминновъ. Относительно рѣзки листа замѣтимъ, что она производится въ большихъ шелководняхъ при помощи особой машины — листорѣзки (фиг. 13); въ малыхъ же хозяйствахъ листъ крошится простымъ острымъ ножомъ. Если въ червоводнѣ во время выкормки температура держится постоянно въ предѣлахъ  $18^{\circ}$ — $20^{\circ}$ , то обыкновенно на 32-й день отъ начала выкормки черви въ послѣдній разъ получаютъ кормъ и начинаютъ вѣздаться на коконники; на 33-й день послѣдние черви вслозаютъ туда. Коконники устраиваются на тѣхъ же полкахъ, гдѣ выкармливаются черви; но въ нѣкоторыхъ мѣстахъ они устраиваются также и совершенно отдѣльно отъ кормовыхъ этажерокъ. Коконники имѣютъ своимъ назначеніемъ дать удобное для завивки кокона мѣсто, въ которомъ червь находилъ бы какъ можно больше точекъ прикрѣпленія для шелковичныхъ нитей, идущихъ въ основу кокона. Подходящимъ для этого матеріаломъ считаются прутья различныхъ деревьевъ, а также вѣтвящихся деревнистыхъ травъ: дрокъ, верескъ, чернобольшникъ, перекати-поле и т. п. Коконники не могутъ дѣлаться изъ растений, имѣющихъ сильный запахъ, какъ напр. полынь, свѣжія березовыя вѣтви и др. Пучки вѣтокъ связываются у основания и ставятся въ вертикальномъ положеніи на полку, при чемъ нижними концами пучки опираются о свою полку, а верхушками о верхнюю полку (фиг. 14). Искусственные коконники дѣлаются изъ брусочковъ, къ которымъ въ Китаѣ привязываются завивки изъ бамбука, а въ Западной Европѣ — изъ стружки (фиг. 15); весьма практичны также коконники (или лѣстница) Даврля. Къ установкѣ коконниковъ приступаютъ какъ только черви обнаруживаютъ приближеніе времени завивки, что замѣчается по тому, что черви вдругъ перестаютъ ѣсть и остаются въ спокойномъ состояніи, становясь болѣе и болѣе прозрачными. Несвоевременная установка коконниковъ и ихъ густота вызываютъ завивку неправильныхъ коконовъ, двойниковъ и т. д., что имѣетъ послѣдствіемъ значительную потерю коконовъ. Температура при завивкѣ не должна быть ниже той, при которой шла выкормки; лучше даже, если она будетъ на  $1$ — $2^{\circ}$  выше, въ особенности, если при выкормкѣ температура не превышала  $18^{\circ}$  Р. Коконники ни въ коемъ случаѣ не слѣдуетъ снимать ранѣе 6—7 дней, послѣ того какъ всѣ черви одной партіи взойдутъ на коконники, иначе можно повредить находящіяся въ коконахъ куколки. Въ виду этого лучше всего предварительно разрѣзать одинъ изъ самыхъ позднихъ коконовъ и осмотрѣть куколку; если она бѣловатая и кончика на ней мягка, то необходимо  $1$ — $2$  дня подождать. Плененные же коконы остаются еще дольше и именно ихъ снимаютъ не ранѣе  $10$ — $11$  дней послѣ завивки. Коконники, идущіе на размотку шелка должны быть заморены. Снятые коконы

предварительно очищаются отъ *о. х. ловей* (шелкъ, легко отрываемый отъ кокона руками), сортируются и замариваются обыкновенно паромъ. (При сортировкѣ коконы дѣлятся на 4 сорта.) 1) лучшие, совершенно крѣпкіе коконы, которые при легкомъ сдавливаніи ихъ двумя пальцами не мнутся; 2) мягкіе коконы, легко мнущіеся; 3) двойники и уродливые; 4) ржавые и пятнистые. Для заморки червей существуетъ рядъ специальныхъ аппаратовъ, но въ небольшихъ хозяйствахъ для этой цѣли пользуются обыкновеннымъ котломъ, въ который наливаютъ до половины воды, и когда вода закипитъ, то на котель ставятъ 3 рѣшета, изъ которыхъ въ нижнемъ находятся опилки, а въ двухъ верхнихъ рыхлымъ слоемъ лежатъ коконы. Все это покрывается опрокинутой кадкой, имѣющей на двѣ небольшие отверстія для выхода излишняго пара. Въ теченіе 15 минутъ коконы бываютъ заморены, что контролируется ящомъ, положеннымъ въ верхнее рѣшето; если яйцо круто сварилось, то коконы считаются замореными. Послѣ этого рѣшета снимаютъ съ котла и даютъ коконамъ медленно остыть; тогда они раскладываются на полкахъ для полной просушки, послѣ чего сыплются рыхло въ плетенныя корзины или, еще лучше, хранятся на полкахъ слоемъ не болѣе 3 вершк. Изъ золотника гренъ получается различное количество коконовъ, смотря по породѣ; такъ, при удачномъ выводѣ у французскихъ и итальянскихъ породъ урожай достигаетъ 20—28 фун., у багдадской—22—30 фун., у японской и китайской 14—20 фун. Если выкормка шла неправильно, или же червь подвергался заболѣваніямъ, то урожай понижается до 50%, или даже до 100%. Нормально колич. брака (исключая двойниковъ) не должно превышать  $1$ — $2\%$ ; двойниковъ же для европейскихъ породъ допускается до 5%, а для японск. до 20%. Изъ болѣзней шелковичнаго червя самую грозную является *пегрина*; въ 50—60-хъ годахъ прошлаго столѣтія эта болѣзнь едва не привела къ полному уничтоженію Ш. въ Зап. Европѣ и въ Россіи. Въ прежнее время отъ нея также сильно страдало Ш. Франціи и Италиі. Болѣзнь эта паразитическая, выражающаяся въ томъ, что въ органахъ червя появляется огромное количество самого паразита, или такъ наз. *тѣльца пегрины* (см.). Такія тѣльца имѣютъ овальную форму (почти эллиптическую) и представляютъ совершенно гладкую поверхность (фиг. 10). Они сильно преломляютъ свѣтъ, подъ микроскопомъ сильно блестятъ, и отличаются весьма значительнымъ удѣльнымъ вѣсомъ. Размѣры ихъ въ длину до  $\frac{1}{2}$ , и въ ширину до 2 микроимметровъ. Зрѣлыя тѣльца очень стойки какъ по отношенію къ кислотамъ, такъ и щелочамъ. Изъ химическихъ реактивовъ наиболее сильное дѣйствіе оказываетъ хлоръ, который уже въ нѣсколько минутъ убиваетъ тѣльца пегрины. Вредъ, причиняемый этимъ паразитомъ, сводится къ уничтоженію всѣхъ органовъ, въ которыхъ онъ размножается, а затѣмъ, вѣроятно, и къ постепенному отравленію крови выдѣленіямъ тѣлецъ. Болѣзнь эта повальная и очень заразная; главныя признаки ея слѣдующіе: неровный и очень



продолжительный выход червей; большая смертность в началъ перваго возраста червей; неровность въ наступлении перваго сна, увеличивающаяся съ каждымъ возрастомъ; желтоватый цвѣтъ кожи червя, черныя пятна на тѣлѣ и шипѣ червя и на крыльяхъ у бабочекъ; вялая откладка грены, въ которой остается много жѣтыхъ (неоплодотворенныхъ) яичекъ. Предупредить болѣзнь можно слѣдующими способами: 1) употребленіе целлюлярной грены, не заключающей въ себѣ микроргановъ пѣрины; 2) тщательное соблюденіе правилъ выкормки; 3) недопущеніе переноса ея изъ зараженныхъ червоподовъ; 4) производство, во избѣжаніе зараженія въ мѣстностяхъ съ сильными распространеніемъ пѣрины, ранней выкормки.

*Флатчидетта* (см.) или *мертвенность* также является очень опасной болѣзью и въ настоящее время считается даже опаснѣе пѣрины, противъ которой уже нѣмются дѣйствительныя средства. Болѣзнь эта, появляясь внезапно, дѣйствуетъ иногда такъ быстро, что можетъ въ нѣсколько дней уничтожить всѣхъ червей даннаго хозяйства; появляясь часто уже послѣ четвертаго сна и даже во время завивки коконовъ (фиг. 16), она сразу разрушаетъ весь трудъ и затраты шелководы. Если даже пораженный червь успѣлъ завить коконъ, то онъ погибаетъ въ немъ, быстро загниваетъ, а вытекающая изъ него черная жидкость портитъ коконъ, дѣлая его пятнами. Признаки этой болѣзни слѣдующіе: червь начинаетъ плохо ѣсть, становится вялымъ, у него открывается поносъ, иногда изо рта истекаетъ жидкость, тѣло становится дряблымъ и червь постепенно замираетъ и еще живя чернѣетъ и размякаетъ. Условіями, способствующими появленію этой болѣзни, являются: 1) дурное сохраненіе грены зимою, 2) тѣсное помѣщеніе червей, 3) дурный воздухъ и рѣдка смѣна подстилки, 4) сильный жаръ при выкормкѣ, 5) голоданіе червей или кормленіе ихъ сырмъ, подмоченнымъ ластомъ. Подъ микроскопомъ въ червяхъ, куколкахъ и бабочкахъ наблюдаются вибрионы (палочковидныя), быстро движущіяся тѣльца (фиг. 17) и микрококки (очень мелкія шаровидныя тѣльца, иногда соединяющіяся цѣпами) (фиг. 18). При начальномъ періодѣ болѣзни можно ее прекратить усиленной вентиляціей, очисткой червоподовъ, смѣной подстилки и удаленіемъ больныхъ червей, въ вообще тщательнымъ соблюденіемъ всѣхъ правилъ выкормки червя.

*Мускардина* или, окаменѣніе есть болѣзнь, причинаемая, какъ доказали въ 30-хъ годахъ Кривелли и Васси, паразитнымъ грибомъ (*Botrytis Bassiana*), (фиг. 19). Всѣ средства, убивающія споры того грибка, должны считаться радикальными мѣрами борьбы съ этой болѣзью. Споры грибка *Botrytis* представляютъ собою шаровидныя тѣльца въ диаметрѣ 0,002 — 0,003 мм. (фиг. 20). Насыщаясь въ воздухѣ споры садятся на кормъ и попадаютъ съ нимъ въ кишечный каналъ червя, гдѣ прорастаютъ и развиваются въ грибку (мицеліи); черезъ недѣлю всѣ ткани червя переполняются грибницей, которая вы-

пускаетъ наружу черезъ кожу червя спорыносцы. Проросшіе спорыносцы вмѣстѣ съ самими спорами образуютъ на трупахъ червей бѣлый налетъ (какъ будто посыпаны мѣломъ). Признаки этой болѣзни слѣдующіе: черви въ началѣ болѣзни становятся розоватыми, перестаютъ ѣсть, принимаютъ положеіе какъ при линкѣ и умираютъ. Погибшіе черви сморщиваются и настолько затвердѣваютъ, что даже ломаются. Изъ средствъ борьбы примѣняются: удаленіе больныхъ червей, перемѣна сѣмника, подстилки; пробѣлка сѣтвъ и потолка или промывка его горячимъ щелокомъ, вмѣстѣ съ окуриваніемъ помѣщенія сѣрой.

*Желтуха* или *ожирѣніе* не считается опасной и бываетъ обыкновенно у червей 5-го возраста. Черви перестаютъ ѣсть, раздуваются, кожа на нихъ растягивается и начинаетъ блестѣть; черви бѣлыхъ и зеленыхъ породъ принимаютъ молочный цвѣтъ, а желтыхъ — желтый. Наконецъ кожа лопается, изъ червя вытекаетъ жидкость, содержащая мелкіе кристаллы (фиг. 21), пачкаетъ кормъ, подстилку и быстро загниваетъ. Подъ микроскопомъ обнаруживаются шестигранныя кристаллы и калли жпра. Слѣдуетъ всѣхъ больныхъ червей выкинуть раньше, чѣмъ они успѣли лопнуть.

*Халюлезъ* сходна съ флатчидеттой и характеризуется тѣмъ, что черви перестаютъ ѣсть, приобѣтаютъ земляной цвѣтъ, сморщиваются и погибаютъ, трупъ не принимаютъ чернаго цвѣта, какъ при флатчидеттѣ, но подъ микроскопомъ обнаруживаются микрококки въ червяхъ, куколкахъ и бабочкахъ.

*Врѣи шелководнаго червя*. *Кошки* уничтожаютъ какъ червей, такъ и бабочекъ. *Мыши* и *крысы* поѣдаютъ червей и зимующую грену. *Птицы*, какъ домашнія, такъ и дикія, а также *летучія мыши* уничтожаютъ червей и бабочекъ. Муравьи сильно вредятъ червямъ первыхъ возрастовъ, которыхъ уносятъ въ муравейники. Нѣкоторыя виды прогрызаютъ даже коконы. *Жуки-кожеды* (фиг. 22) заводятся во время гренжа; это небольшіе, сѣрые съ черными полосками на спинѣ жуки, покрытые на бршкѣ бѣлыми волосками; его личинки (фиг. 23) поѣдаютъ грену, бабочекъ и куколокъ, прогрыбая коконы. Уничтожать необходимо какъ жука, такъ и его личинку.

*Литература*. А. Тихомровъ; «Основы практическаго Ш.» (1893); О. Тихомрова, «О гренѣ» (1899), «О коконѣ» (1899), «О скорпонерѣ» (1900), «Бесѣды о постановкѣ шелководнаго хозяйства средней Россіи» (1897), «Скорпонеръ, какъ кормъ шелководнаго червя» (1896), «Какъ разводить шелководныхъ червей» (1894), «Краткое наставленіе къ выкормкѣ шелководныхъ червей шелководницей и скорпонеромъ» (1896); Н. Шаровъ, «Шелководца, ея разведеніе и пользованіе ею» (1899), «Основные правила выкормки шелководич. червей» (1892), «Справочная книга русскаго шелководы» (1896), «Добываніе, обработка и условія сбыта шелка» (отчетъ, 1890), «Справочная таблица при выкормкѣ шелководныхъ червей»; Бергенсонъ, Ш. въ Херсонской, Бессарабской и Таврической губ. и мѣры къ его развитію» (1894); Fr. Haberlandt, «Der Seidenspinner des Maulbeerbaumes, seine Auf-

zucht und seine Krankheiten» (Вьна, 1871); Dr. Holdhaus, «Denkschrift über die Entwicklung der Seidenzucht in nördlicheren Länder» (1864); M. E. Pariset, «Histoire de la soie»; Guérin de Meneville, «Revue de sériciculture comparée» (1864); A. V. Frank, «Die Krankheiten der Pflanzen» (1830); Eug. Maillet, «Leçons sur le ver. à soie du murier» (1835); J. Bolle, «Kurze Anleitung zur rationeller Aufzucht der Seidenraupe» (1832); Pelletan, «Manuel pratique du Microscope appliqué à la sériciculture (Париж); Romande, «Miramas L. Manuel du magnanier» (Париж, 1876); L. Leclere, «Ecoliers et vers à soie ou la petite magnanerie du père Tous-saint» (Париж, 1850); Isnard, «Mémoires et instruction pour le plant des muriers blancs etc.» (Париж, 1665). С. Парашюк.

**III. СЛОТОВЫЕ ТКАНИ.**—Благодаря выдающимся качествам Ш. нити: тонкая, крепости, блеску и способности принимать окраску, шелк с древнейших времен служил материалом для изготовления самых ценных и роскошных тканей. Только за последние десятилетия, благодаря распространению механического ткачества гладких Ш. материй, некоторому удешевлению шелка, преимущественно хлопчатого шелка в обработках диких шелков, гладкие Ш. ткани сделались товаром обиходным, доступным для среднего класса покупателей. Что касается переплетений, то для изготовления Ш. тканей применяются все способы, начиная от простейших до наиболее сложных. Каждый вид переплетения имеет целью воспользоваться тем или другими достоинствами Ш. нити. Так, в тканях наиболее простого *полотняного* переплетения утилизируются главным образом тонина и крепость Ш. нити, позволяющая изготовлять в высшей степени тонкие, легкие, но прочные ткани, носящие общее название *тафты* (XXXII, 691). Основую их служат органсины 16—20 денье в 1 нитку, утком трам 20—36 денье в 1, 2 и 3 нитки. Более легкая разновидность тафты назыв. *флоранс* (XXXVI, 147). Большая тяжесть достигается как увеличением плотности (числа нитей на 1 дюйм), так и применением более толстых, преимущественно уточных нитей. В зависимости от толщины последних получается ряд тканей, все более и более мягкоухих характер *рисса* (XXVI, 803), в которых на виду находятся наиболее блестящие и красивые нити органсины (основы). Такой характер имеют *фай* (XXXV, 239) и за ним целый ряд тканей, характеризующихся словом «*гро*» (Gros): *гроденаль*, *гродетурь*, *гродренъ* (Grosgrain), а также *пу-де-суа*. Они все отличаются применением более тонкой основы (органсинъ 20—26 денье, иногда в два нитки), плотностью 170—250 ниток простых, 150—190 двойных на дюйм, и гораздо более толстого утка (трам 20—32 денье, в 3 до 10 ниток), проложенного гораздо реже (80—140, а в более толстых еще меньше ниток на дюйм). Иногда (гродренъ) применяется и бумажный уток. В *политъ* основа шелковая (органсинъ), а уток хлопчатого

шелка, могоровый или камвольный. В некоторых сортах основа составляет преимущественно из более тонких и более толстых нитей (Gros des Indes и т. п.). Большая часть Ш. лент также имеет вид узкой рисковой ткани. Часто на эти ленты и ткани наносится так назыв. *муар* (XX, 107), еще увеличивающий красивый вид поверхности. *Тюркюзъ* есть ткань с продольными рисовыми полосками, образованными толстой основой при тонком утке. *Фуляръ* (XXXVI, 875) изготовляется из основы и утка не крученых, а лишь состоящих из пучка сырьевых нитей, с плотностью по основу и утку от 62 до 75 нитей на дюйм; еще менее плотный фуляр (50—62 нитей) назыв. *лузинг*. Фуляръ идет крашеным, или, часто, набивным. Подъ именем *че-су-ча* или *че-чи-ча* разумеется Ш. ткань полотняного переплетения, сотканная из толстых сырьевых нитей, не крашеных, вываренных уже в ткани. Первоначально она появилась из Китая, где изготовлялась из дикаго шелка (туса XXXIV, 251), имющего в вареном виде коричневатый цвет. Вследствие несовершенной размотки поверхность ткани покрыта узелками, шишечками и углублениями. Теперь подражания ей изготовляются на Кавказе, из туземного сырья, а также из хлопчатой бумаги. *Кремъ* или *флеръ* (XXXVI, 129), полотняного переплетения, из нитей невареного шелка, лежащих волнообразно. Свообразный бороздчатый вид поверхности достигается отделью помощью рифленых вальцов. Ткань саржевого переплетения используются более предыдущих *блескъ Ш.* нити. Из них *Satin-de-Lion* представляет 3-х ремизную саржу, *левантинъ*—4-х ремизную основу, *батави*—4-х ремизную двухстороннюю. *Крузе*—8-ми ремизная или основная, или двухсторонняя саржа. *Дра-де-суа*—очень плотная (290 двойных основных нитей на 1 дюйм, 3-х или 5-ти ремизная сарта. Еще более *блескъ шелка* проявляется в тканях *атласно* или *сатиново* переплетения. К ним принадлежат: *сатенторъ* (Satin turc)—представляющий 5-ти ремизный основной атлас, «Satin à la Reine» и «Rhadamé»—6-ти ремизные, «Satin merveilleux»—7-ми ремизный. Собственно *атлас*—8-ми ремизный, с основой из лучшего органсины 18—28 денье, плотностью в 200—250 нитей для легких сортов, 300—425 для средних, до 750 для тяжелых. Уток—трам 22—32 денье в 1—3 нитки, иногда неваренный, от 100 до 130 ниток на дюйм. В дешевых сортах уток бумажный (№ 100/2). *Мебельный атлас*—10-ти ремизный, с 500—550 одиночных или 200—250 двойных основных нитей на дюйм, и с утком в 3—5 ниток. Один кв. метр легкаго атласа весит около 40 грамм, тяжелого до 100 гр. и более. К гладким тканям относятся также и *газовы* (VII, 846), из которых надо указать на газ для мельничных сит. В лучших сортах газовому переплетению с утком подвергаются все нити основы. В средних—только одна на 2—3 лежащая прямо. Дешевые сорта изготовляются полот-

няным переплетением. Основую и утком служат невареный шелк. Число нитей по основѣ и утку одинаковое. Плотность от 17 до 230 ниток на дюйм. *Варельс*—съ основою изъ некрученого и невареного шелка и уткомъ изъ камвольной пряжи. Вышеупомянутыя ткани могутъ быть одноцвѣтными, набивными (впрочемъ, кромѣ фуляровъ, рѣдко) и пестротканными: полосатыми и клетчатыми. Подъ именемъ *шинѣ* въ последнее время по-являются ткани изъ основы, на которой до тканей напечатанъ узоръ. Узоръ этотъ выходитъ и на поверхность ткани, но въ нѣсколько распыляемыхъ очертаніяхъ, что придаетъ ему особенную мягкость и нѣжность. Этотъ приемъ примѣняется какъ при ткацествѣ гладкихъ, такъ и узорчатыхъ тканей, въ послѣднихъ иногда одновременно съ цвѣтнымъ узоромъ, образуемымъ переплетениемъ нитей разныхъ цвѣтовъ, чѣмъ достигаются замѣчательные эффекты. Перехода къ узорчатымъ переплетениямъ, надо упомянуть о 1) полосатыхъ и клетчатыхъ узорахъ, получаемыхъ чередованиемъ разныхъ переплетеній: напр. атласныхъ полосъ съ рипсовыми или полотняными и т. п.; 2) узорахъ, получаемыхъ неправильнымъ, какъ бы безпорядочнымъ чередованиемъ переплетеній, отчего получается какъ бы рябая поверхность (сагинетъ, «mille-points», «sain Гресъ» и т. п.); 3) сложныхъ узорахъ (*дамассѣ* и др.), получаемыхъ на жакардовой машинѣ чередованиемъ двухъ разныхъ переплетеній, напр. атласа основнаго и уточнаго, производящихъ не одинаковые свѣтовые эффекты; 4) пестротканыхъ рипсахъ (*про*), въ которыхъ переплетение повсюду одно и то же, узоръ же получается поднятиемъ основныхъ нитей различнаго цвѣтовъ. Узоръ получается только съ лица ткани. Дальнѣйшіе

подобная же ткань исключительно съ серебрянымъ уткомъ. Последнія двѣ ткани служатъ исключительно потребностямъ православнаго богослуженія, между тѣмъ какъ облаченія западнаго духовенства изготовляются изъ тканей въ родѣ *ламанъ*, *брокъ* и т. п. Особымъ родомъ III. тканей являются ткани *ворсовыя*: *баргаты* и *мюше*. Съ изнанки онѣ представляютъ какое нибудь простое переплетеніе, напр. полотное, лицевая же сторона покрыта торчащими кончиками III. нитей настолько тѣсно, что изъ за нихъ не видно переплетенія ткани. Для изготовленія этихъ тканей пользуются двумя основами: 1-я служитъ для образованія *грунта* ткани, 2-я—для образованія *ворса*, и берется въ 4—6 разъ длиннѣе первой. 1-я основа направляется такъ, какъ если бы изготовлялось одно изнаночное (грунтовое) переплетеніе, напр. въ случаѣ полотнянаго переплетенія требуются двѣ ремизки, въ виду же большой плотности основы число ремизокъ удваивается, такъ что берутся 4 ремизки:  $g_1, g_2, g_3$  и  $g_4$ , поднимающіяся всегда попарно:  $g_1$  съ  $g_3$  и  $g_2$  съ  $g_4$ . 2-я основа направляется также въ двѣ ремизки  $p_1$  и  $p_2$ , поднимающіяся тоже вмѣстѣ. Образованіе ткани идетъ такъ: для 1-го зѣва поднимаются ремизки  $g_1, g_3$  и прокладывается уточная нить 1 (на фиг. 1 справа), для 2-го зѣва поднимаются ремизки  $g_2, g_4$  и  $p_1, p_2$ , и прокладывается уточина 2, для 3-го зѣва поднимаются

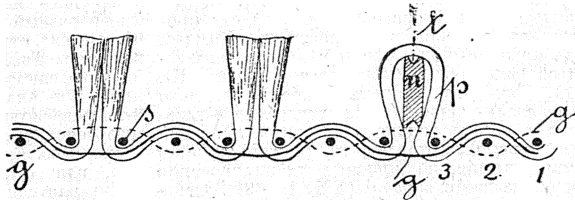

Фиг. 1.

эффекты получаютъ посредствомъ *лакировки*, т. е. употребленія разноцвѣтныхъ утковъ при одноцвѣтной основѣ. Въ этихъ тканяхъ нити утка въ тѣхъ мѣстахъ, гдѣ онѣ не выходятъ на лицо для образованія узора, лежатъ свободно на обратной сторонѣ и могутъ быть выстрижены (см. Шаль). *Брошированные* тканями называются такія, въ которыхъ группы узора, разбросанныя на гладкомъ фонѣ, вырабатываются каждаю особымъ челнокомъ, во избѣжаніе потери материала на бесполезно лежащихъ на изнанкѣ уточныхъ нитяхъ. При употребленіи золотыхъ и серебряныхъ нитей одновременно съ разноцвѣтными III. получаютъ ткани *брокъ* (Вогсалъ), *ламанъ* (Латрасъ) и т. п., въ которыхъ узоръ получается чередованиемъ разноцвѣтныхъ уворсовъ съ золотымъ и серебрянымъ фономъ или наоборотъ. *Парчей* называется ткань съ III. основой и мшпурнымъ (златымъ и серебрянымъ) уткомъ, покрывающимъ всю поверхность ткани. *Глазетомъ*—

ремизки  $g_1, g_3$  какъ для 1-го. Эти 3 зѣва называются *грунтовыми*. Для 4-го зѣва поднимаются однѣ ремизки  $p_1, p_2$  съ ворсовой основой и въ зѣвъ прокладывается *булавка*, т. е. лагунная проволока и плоскаго сѣченія. Для 5-го зѣва поднимаются ремизки  $g_2, g_4$ , для 6-го— $g_1, g_3$  и  $p_1, p_2$ .



Фиг. 2.

$p_2$ , для 7-го— $g_2, g_4$ , 8-й зѣвъ опять *булавочный*. Далѣе подъемы повторяются. Послѣ того какъ заработано отъ 8 до 12 булавочныхъ зѣвовъ, по 1-й булавкѣ производится разрывъ ворса особымъ ножомъ проходящимъ какъ разъ по желобку на боковой сторонѣ булавки и. Съ заработкой каждаго слѣдующаго булавочнаго зѣва, разрывается слѣдующій рядъ ворса. При

изготовленіи неразрывного бархата булавки нѣбютъ овальное сѣченіе и просто выдерживаются въ бокъ, оставляя рядъ пестелъ. Изготовленіе бархата болѣею частью производится на ручныхъ станкахъ. Для изготовленія фасоннаго бархата ворсовая основа пробирается въ лица жакардоваго механизма, который дѣйствуетъ только во время образованія булавочныхъ зѣвовъ, такъ что получаютъ ворсовые нити, стояція группами и раздѣленныя гладкими, болѣею частью, атласными промежутками. *Двойной бархатъ* изготовляется на механическихъ станкахъ, на которыхъ помѣщены 2 грунтовыя основы (хотя бы на одномъ навоѣ) и 1 ворсовая, пробранная въ 2 противоположно двигающіяся ремизки. Фиг. 2 даетъ понятіе о строеніи ткани. Разрѣзка по линіи г производится горизонтально движущимся ножомъ. Получающіеся двѣ ткани навиваются на 2 отдѣльныхъ наборныхъ вала. Изъ сортовъ бархатныхъ (ворсовыхъ) тканей укажемъ на настоящій *бархатъ*, плотностью въ 150—200 нитей грунтовой основы и 75—100 нитей ворсовой. На 1 дюймъ приходится 35—40 булавочныхъ зѣвовъ. Въ *полу-бархатѣ* грунтовая основа и утокъ бумажные. *Веллеы* и *плосы* отличаются болѣе длинными (наиболѣе у веллея), но болѣе рѣдкими ворсомъ. По болѣею части полшелковыя. На ворсѣ у плоса идетъ обыкновенно шалль изъ дикаго шелка. Въ заключеніе надо упомянуть объ издѣліяхъ синелевыхъ (XXX, 27), плетеныхъ (XXII, 871), тюлевыхъ (XXXIV, 319), кружевныхъ (XVI, 842) и вязанныхъ (чулочные и трикотажныя издѣлія, см.), въ которыхъ шелкъ примѣняется для полученія наиболѣе изящныхъ и дорогихъ издѣлій.

*Литература* (кромя показанныхъ подъ ст. Ткацкое производство). W. Feldges, «Anleitung zur Kenntniss der Seidenstoffe» (Крефельдъ, 1868); Schneider, «Kurze Anleitung zur Decomposition und Calculation von seidenen Stoffen» (Цюрихъ, 1894); Lebois, «Les métiers à tisser le Ruban» (1899); Demmin, «Die Wirk- und Webekunst» (Висбаденъ).

С. Ганешинъ.

**Шелкоотдѣлительныя железы** (sericteria), называемыя также прядильными и ваутинными железами, находятся у личинокъ многихъ насекомыхъ въ видѣ 2 болѣею частью трубчатыхъ железъ, открывающихся общимъ протокомъ на нижней губѣ и выделяющихъ прядильныя нити, изъ которыхъ у цѣлоротныхъ насекомыхъ получается шелкъ. Морфологически III. железы, вѣроятно, соответствуютъ кокальнымъ железамъ Peripatus; эмбриологически онѣ представляютъ изъ себя железы сегмента нижней губы. При переходѣ въ стадию куколки III. железы у бабочекъ разрушаются лейкоцитами; у рудейниковъ (Anabalia по Lucas) часть ихъ разрушается, а другая часть видоизмѣняется и образуетъ слюнныя железы взрослого насекомого; аналогичный случай доказывается Schimena'омъ для пчелы. Наилучше изслѣдованы III. железы у бабочекъ. Каждая железа представляетъ изъ себя длинную трубку, часто значительно превышающую длину тѣла гусеницы: такъ, у капустницы (Pieris brassicae)

при длинѣ тѣла въ 36 мм. длина железы 26 мм., у тутового шелкопряда (Scotia mori) при длинѣ тѣла въ 56 мм. длина железы 262 мм., у японскаго шелкопряда (Antheaea yama-mai) соответствующія числа будутъ 100 мм. и 625 мм. Вслѣдствіе этого железы образуютъ въ тѣлѣ гусеницы нѣсколько заворотовъ. Каждая железа состоитъ изъ 3 отдѣловъ, различающихся между собой гистологически и физиологически. Первый (задній) отдѣлъ образованъ изъ крупныхъ железистыхъ клѣтокъ съ характерными развѣтвленными ядрами и зернистой протоплазмой; эти клѣтки и выделяютъ шелковое вещество. 2-ой отдѣлъ представляетъ изъ себя болѣе толстую и менѣе извитую трубку, состоящую изъ обыкновеннаго плоскаго эпителия и служащаго въ качествѣ резервуара для выделяемаго железой вещества. 3-ій отдѣлъ является выводимымъ протокомъ и состоитъ изъ узкаго канала, высланнаго слизистой хитиновой кутикулой, которая образуетъ здѣсь колеобразныя утолщенія, придающія протоку видъ трахеи. Выводные протоки обѣихъ железъ соединяются въ головѣ гусеницы и образуютъ общій короткій выводной протокъ, который оканчивается отверстіемъ на особомъ сосочкѣ или выступѣ нижней губы. Въ объемѣ протока можно различать выводную трубку и такъ назыв. прядильный прессъ, проходя черезъ который полужидкое вещество, выделяемое железистыми клѣтками формируется въ нить (при этомъ дѣйствуетъ нѣсколько мышцъ, которыя расширяютъ и суживаютъ просвѣтъ прессы). Готовая прядильная нить соответствуетенно двумъ железамъ состоитъ изъ 2 склеенныхъ между собой половинокъ, которыя разъединяются при дѣйствіи ѣдкаго кали. У тутоваго шелкопряда секретъ III. железъ имѣетъ (по Мульдеру) слѣдующій составъ:

Шелковое вещество . . . . .	53,67%
Клей . . . . .	20,66%
Бѣлокъ . . . . .	24,43%
Воскъ . . . . .	1,39%
Красящее вещество . . . . .	0,05%
Жиръ и смола . . . . .	0,10%

У нѣкоторыхъ гусеницъ существуютъ особыя придаточныя железы (2 или 1), называемыя железами Филиппи, секретъ которыхъ изливается въ протокъ III. железъ; по мнѣнію однихъ изслѣдователей, секретъ этотъ служитъ для склеиванія двухъ половинокъ прядильныхъ нитей, по мнѣнію другихъ—для смазыванія нитей и облегченія прохожденія черезъ выводной каналъ. Дѣятельность III. железъ имѣетъ большое значеніе въ жизни гусеницы. Большинство гусеницъ передъ окукличеніемъ окружаютъ себя болѣе или менѣе плотнымъ кокономъ, который прядется совершенно определеннымъ образомъ и по вѣшнему виду часто бываетъ весьма характернымъ для данного вида. Многія гусеницы не дѣлаютъ настоящаго кокона, а окружаютъ себя лишь сѣтью отдѣльныхъ нитей. Гусеницы дневныхъ бабочекъ подѣшиваются для окукличенія на различныхъ предметахъ, окружая себя тонкой прядильной нитью. Гусеницы семейства мышконосовъ (Psychidae) пригото-

являют себя чехлики или домики, склеивая при помощи прядильных нитей части листов, вѣточек и т. п., и таскают их постоянно за собой. Многія гусеницы въ молодости живутъ въ общей паутинѣ, образуя иногда крупныя гнѣзда; другія, живущія отдѣльно, постоянно свертываютъ листья (какъ листовертки, Tortricidae) или живуть среди итсколькихъ сотганныхъ листьевъ. Мелкія гусеницы при паденіи съ дерева выпускаютъ прядильную нить и висятъ на ней, постепенно спускаясь на землю. Нѣкоторыя гусеницы готовятъ себя временный коконъ, въ которомъ перезимовываютъ (напр. *Cossus cossus*). III. Железы личинокъ ручейниковъ (*Trichoptera*) дожиго на таковыя бабочекъ. Большинство личинокъ *Trichoptera* готовятъ себя чехлики изъ частей растений, песчинокъ, раковинъ моллюсковъ и т. п., склеивая ихъ выдѣленіемъ III. железъ. Въ нѣкоторыхъ семействахъ (*Hydropsychidae*, *Rhyacophilidae*) личинки живутъ свободно въ водѣ, выдѣляя только немного паутины въ окружающій ихъ иль или песокъ, передъ окуклиніемъ же готовятъ себя коконы изъ склеенныхъ паутиной камешковъ. У перепончатокрылыхъ (*Hymenoptera*) III. железы развиты обыкновенно хорошо, но еще мало изучены. У пилильщиковъ онѣ состоятъ изъ очень крупныхъ шаровидныхъ железистыхъ вѣточекъ, изъ которыхъ каждая снабжена короткимъ выводнымъ протокомъ, открывающимся въ общій выводной протокъ. У жуковъ III. железы также еще мало изучены, но онѣ несомнѣнно существуютъ у нѣкоторыхъ листовѣдовъ (*Chrysomelidae*), какъ *Dopasia*, *Naemolia*, долгоносиковъ (*Curculionidae*), напр. *Nurega*. Среди двукрылыхъ (*Diptera*) III. железы развиты у нѣкоторыхъ галлицъ (*Cecidomyiidae*), грибокителей (*Mycetophilidae*) и вѣк. др. У личинокъ нѣкоторыхъ сѣтчатокрылыхъ (*Neuroptera*), какъ муравьиные львы (*Mutillidae*) и флорцины (*Hemerobiidae*) въ качествѣ прядильныхъ органовъ функционируютъ Малыгины сосуды (см. Глеевые львы). Въ сем. сѣноѣдовъ (*Psocidae*) и сем. *Embiidae* также существуютъ III. железы, еще весьма мало изученныя. Cp. Helm, «Anatomische u. histologische Darstellung d. Spinnröhren d. Schmetterlingsraupen» (въ «Zeitschr. f. wissensch. Zool.», т. 26, 1876); Blanc, «Étude sur la sécrétion de la soie et la structure du brin etc.» (Лионъ, 1889); Gilson, «Recherches sur les cellules sécrétantes; la soie et les appareils séricigènes» (въ «La Cellule», т. 6, 1890 и т. 10, 1893); Korschelt, «Ueb. d. Struktur d. Kerne in d. Spinnröhren d. Raupen» (въ «Arch. f. Mikr. Anat.», т. 47, 1896); Lucas, «Beiträge zur Kenntnis d. Mundwerkzeuge d. Trichoptera» (въ «Arch. f. Naturgesch.», 1893); Cholodkowsky, «Entomatomische Miscellen» (въ «Horae Soc. Ent. Ross.», т. 29, 1894); Тихомировъ, «Къ анатоміи шелкоутдѣлительной железы» (въ «Извѣст. Комитета Шелководства», т. 1, 1892).

М. Рижскій-Корсаковъ.

**Шелкопядовыя** (*Bombycoidea*) — группа въ отрядѣ бабочекъ (*Lepidoptera*), обнимающая рядъ семействъ и въ системати-

ческомъ отношеніи являющаяся весьма неопредѣленной и искусственной. Естественная классификація отряда бабочекъ еще недостаточно выработана и группа III. въ смыслѣ прежнихъ авторовъ не можетъ быть удержана; во всякомъ случаѣ многія семейства, входящія въ составъ III., обнаруживаютъ родство съ другими семействами, такъ напр. *Herpaliidae* сближаются новѣйшими авторами съ сем. *Microrpterygidae*. Прежніе систематики соединили сем. *Cossidae*, *Herpaliidae* и *Sesiidae* въ группу *Xylotropha*, но теперь *Sesiidae* относятъ къ группѣ бражниковыхъ (*Sphingoidea*). Къ этой же группѣ принадлежатъ сем. *Zygaenidae* (см. Пестрянки), которое прежде относили къ III. Дать общую характеристику III. невозможно въ виду разнообразности семействъ, относимыхъ къ этой группѣ. Многія III. являются вредными для лѣсоводства и садоводства: таковы непарный шелкопядъ, монашенка, сосновый шелкопядъ и друг. Къ III. относятся слѣдующія семейства. Сем. *Nucteolidae* заключаетъ мелкіхъ бабочекъ, по вѣшнему виду напоминающихъ бабочекъ изъ семейства листовертокъ (*Tortricidae*). Къ сем. *Lithosidae* относятся также небольшія бабочки, въ общемъ похожія на слѣдующее сем. *Arctidae* (см. Медвѣдичевыя), но съ узкими передними и широкими задними крыльями; глазковъ нѣтъ. Гусеницы съ пучками волосъ. Нѣкоторые виды сильно размножаются и были смѣшиваемы съ гусеницами монашенки, но они не приносятъ вреда, такъ какъ питаются лишайми, растущими на деревьяхъ; см. фиг. 15 на табл. I къ статьѣ Бабочки (*Lithosia quadra*). О сем. *Arctidae* см. Медвѣдичевыя и фиг. 6 на табл. II къ статьѣ Бабочки (*Arctia saja*). О сем. *Herpaliidae* см. Тонкопяды, о сем. *Cossidae* см. Древоочетъ пахучій и Древесница вѣдливая. О сем. *Psychidae* см. Мѣшкокося. Сем. *Liparidae* заключаетъ бабочекъ средней величины, безъ глазковъ. У самокъ усики гребенчатые, у самокъ обыкновенно зазубреныя. Переднія крылья широкія, треугольныя; крылья лежатъ въ кофѣ кровлеобразно. Самцы обыкновенно значительно меньше самокъ; самцы у нѣкоторыхъ видовъ съ недоразвитыми крыльями. Гусеницы большей частью ярко окрашенныя, съ волосистыми бородавками или пучками волосъ. Куколки въ рѣдкихъ коконахъ. Къ роду *Orgyia*, у котораго самки снабжены лишь зачатками крыльевъ, относится небольшая бабочка *O. antiqua*. Самцы этого вида имѣютъ стройное тѣло, ржавчато-бурыя крылья, переднія съ бѣлымъ полуланымъ пятномъ у внутреннего края, въ розмахѣ крыльевъ около 3 стм.; самки толстыя, неуклюжія, сѣраго пѣвта съ бѣлыми зачаточными крыльями. Самцы олодотворяются самцами на коконахъ и тутъ же откладываютъ яички (наблюдается также партеногенетическое развитіе). Бабочки летаютъ въ августѣ и распространены въ большей части Европы. Гусеницы сѣрыя или желтоватыя съ черными пучками волосковъ и 4 желтыми шеточками изъ волосъ на спинѣ; водятся на различныхъ лиственныхъ и хвойныхъ деревьяхъ и кустахъ

и приносят иногда вред. Къ близкому роду *Dasyneura* относятся *D. pudibunda* (см. Краснохвостый шелкопядь и прилаг. рисунок). Къ роду *Psilgta* относится *Ps. monacha* (см. Монашенка). О родѣ *Oesegia* и представителей его *Oes. dispar* см. Непарный шелкопядь и фиг. 12 на табл. II и фиг. 20 на табл. III къ статьѣ Бабочки. О родѣ *Leucoma* и относящемся сюда *L. salicis* см. Шелкопядь ивовый. Къ роду *Porthesia* относятся 2 вредныхъ вида *P. chrisorghaea* и *P. acriflora* (s. similis), о которыхъ см. Златогузка. О сем. *Bombucidae* см. Шелкопяды. Сем. *Endromidae* заключаетъ единственного европейскаго представителя *Endromis versicolora*, гусеницы котораго иногда сильно объѣдаютъ березы. Сем. *Saturniidae* заключаетъ крупныя бабочекъ съ толстымъ волосистымъ тѣломъ; усики самоцовъ съ длинными гребешками; хоботокъ недоразвитый; крылья большія, широкія; гусеница толстая, безволосая. О центральномъ родѣ этого семейства *Saturnia* см. Сатурния и фиг. 8 на табл. II къ статьѣ Бабочки (*S. raionia*); на той же таблицѣ фиг. 9 другой европейскій представитель этого семейства *Agria tau*. Изъ экзотическихкихъ видовъ сюда относятся нѣсколько бабочекъ, которыя доставляютъ шелкъ, подобно тутовому шелкопяду *Attacus Jama-mai*, см. Шелкопядь японскій; *A. Cynthia*, айлантовый шелкопядь, который разводится въ Европѣ съ 1854 г. (родина его Японія и сѣверный Китай); гусеница его живетъ на *Ailanthus glandulosa*, вѣтъ также сирени, просо и *Ricinus communis*; *A. polyphemus*; сѣвероамериканскій дубовый шелкопядь, гусеница котораго питается листьями дубовъ, оршаника, каштана, березы, ивы, бука и друг. и даетъ хороший шелкъ. Сем. *Drepaniidae* заключаетъ небольшихъ бабочекъ, по вѣнному виду похожихъ на падалицу (*Geometridae*); одинъ изъ видовъ семейства изображенъ на фиг. 18 на таблицѣ II къ статьѣ Бабочки (*Drepana falcataria*). У сем. *Notodontidae* тѣло густо-волосистое, выдающееся сзади за сложенные крылья. Крылья сравнительно короткія, переднія довольно узкія, иногда съ зубцомъ на внутреннемъ краѣ; въ покоѣ они сложены кровлеобразно; глазковъ болѣею частью пять. Гусеницы голыя или волосистыя, съ 8 парами ногъ или безъ задней пары, вмѣсто которой тогда развиты 2 отростка. Обь относящихся сюда представителей рода *Stenotoca* см. Походный шелкопядь. О родѣ *Narguia* см. Шелкопядь-гарпия. Родъ *Staurorus* съ единственнымъ европейскимъ видомъ *St. fagi*, который интересенъ своей гусеницей, а именно у гусеницы 2 и 3 пара грудныхъ ногъ очень длинныя, такъ что являются похожими на ноги взрослого насекомога, а не гусеницы, у которыхъ онѣ всегда короткія; 3 задние сегмента брюшка широкіе и плоскіе сверху; вмѣсто задней пары брюшныхъ ногъ находятся булавовидные придатки. Гусеница въ молодомъ возрастѣ по цвѣту и формѣ походить на муравья, а въ взросломъ состояніи принимаетъ такое положеніе, что задняя часть тѣла походить на клопа изъ сем. *Pentatomidae* (по Порчинскому); см.

фиг. 14 на табл. II къ статьѣ Бабочки. Къ этому же семейству относятся: ногохвостъ ильмовый (*Ugorus ulmi*), гусеницы которой питаются листьями разныхъ видовъ вязовъ (*Ulmus*) и приносятъ нѣрѣдко чувствительный вредъ въ южно-русскихъ лѣсныхъ частяхъ; *Phalera biseriata*, весьма распространенный въ болѣею части Европы видъ, гусеницы котораго иногда сильно объѣдаютъ листовныя деревья въ садахъ и лѣсахъ. Ср. Раскардъ, «A monograph of the Bombycidae moth of North America. P. I. Notodontidae» (въ «Mem. Nation. Mus. Science», т. VII, 1896).

М. Римскій-Корсаковъ.

**Шелкопядь-гарпия** (*Narguia* s. *Cerura* s. *Dicranota vinula*) — бабочка изъ группы шелкопядовыхъ (*Bombycoidea*), принадлежащая къ сем. *Notodontidae* (см. Шелкопядовыя). Родъ *Narguia* характеризуется тѣмъ, что усики у самоцовъ и самокъ гребенчатые, хоботокъ короткий, цвѣтъ блѣловато-сѣрый и бѣлый, переднія крылья съ чернымъ рисункомъ. *N. vinula*, наиболее крупный видъ этого рода (въ розмахъ крыльевъ 62—75 мм.), сѣровато-блѣлаго цвѣта; переднія крылья съ черными пятнами съ блѣднымъ зигзагообразнымъ рисункомъ и черными точками по краямъ; брюшко съ черными поперечными колдами и черной прерывистой полосой на спинѣ. Ш.-гарпия встрѣчается въ болѣею части Европы и летаетъ въ маѣ и юнѣ. Самки откладываютъ по 1—4 яичка свѣтлорозовато-го цвѣта, нѣмощныхъ форму полшария, на листья ивы и тополя, которыми питаются гусеницы. Эти послѣднія по выходѣ изъ яичекъ чернаго цвѣта, затѣмъ онѣ становятся зелеными съ свѣтло-коричневой спиной, окаймленной бѣлымъ. Внѣшній видъ гусеницы является чрезвычайно характернымъ и не похожимъ на гусеницъ другихъ родовъ семейства *Notodontidae*. Гусеницы голыя, толстыя, на 3-мъ грудномъ колцѣ возвышены горбомъ; голова покрыта свѣтложелтымъ хитиномъ и можетъ втягиваться въ переднегрудь. Задняя пара брюшныхъ ложныхъ ногъ не развита, а вмѣсто нихъ на послѣднемъ сегментѣ тѣла находятся 2 длинные отростка (коготь, вѣроятно, соответствующъ такъ называемымъ перламъ, см.); изъ этихъ отростковъ при раздраженіи гусеница выбрасываетъ длинныя ярко-красныя нити. На брюшной сторонѣ переднегрудки находится отверстие особой 5-лопастной кожной железы, которая выделяетъ жидкую жидкость, содержащую муравьяную кислоту, служащую для защиты отъ враговъ; если гусеницу погнѣвожить, то она брызжетъ этой жидкостью на значительное разстояніе. Въ августѣ гусеницы превращаются въ куколки, окружающая себя плотнымъ кокономъ, сдѣланнымъ изъ кусочковъ коры или древесины; жидкость, выделяемая вышеупомянутой протокальной железой, служитъ также для того, чтобы сдѣлать коконъ болѣе твердымъ; коконы помѣщаются на стволахъ и вѣтвяхъ деревьевъ. При выходѣ изъ куколки бабочки дѣлаютъ отверстие въ коконѣ, выпуская особую жидкость, которая раздѣляетъ коконъ; эта жидкость содержитъ 1 1/2% жѣднаго кали и видѣ-

ляется, повидимому, в средней кишкѣ въскомага (въ переднихъ стѣнкахъ отросткахъ ея). Отъ самоцовъ *H. vinula* и самокъ близкаго вида *H. erminea* получены гибриды (самцы и безплодные самки). Ср. Latter, «The Prothoracic Gland of *Dicranura vinula*» въ «Trans. Entom. Soc. London» (1897); его же, «The Secretion of potassium hydroxide by *D. v. etc.*» въ «Trans. Ent. Soc. London» (1892); Schäfer, «Beiträge zur Histologie d. Insekten» (въ «Zool. Jahrb.», Morph., III, 1889).

М. Р.-К.

**Шелкопрядъ-златогузба** (*Porthesia Chrysorrhoea*)—см. Златогузба.

**Шелкопрядъ ивовый** (*Leucosa salicis*)—бабочка изъ группы шелкопрядовыхъ (*Bombycoidea*), принадлежащая къ семейству *Liparidae* (см. Шелкопрядовыя). Единственный представитель рода *Ш. ивовый*—средней величины бабочка (въ размахѣ крыльевъ 44—55 мм.) съ блестяще-бѣлыми крыльями (встрѣчается изрѣдка меланистическая аберрація съ черными краями крыльевъ); усики и голени ногъ черныя; лапки черныя, съ поперечными бѣлыми кольцами. У самоцовъ усики гребенчатые, у самокъ зазубренные. Бабочки летаютъ въ юнѣ и июлѣ. Самки откладываютъ яички кучками на листья или кору разныхъ видовъ ивъ и тополей, склеивая и покрывая ихъ слоистообразной серобристой массой (выдѣленіе придаточныхъ половыхъ железъ); такія кучки въ 150—200 личекъ имѣютъ видъ плоскихъ лешешекъ. Яичка обыкновенно зимуютъ, но иногда гусеницы вылупляются уже осенью и проводятъ зиму въ шеляхъ коры и т. п. Взрослыя гусеницы черного цвѣта, но богаты и съ брюшной стороны желтовато-сѣрыя, съ 4 рядами буровато-красныхъ бородавокъ, усаженныхъ кучками длинныхъ буровато-желтыхъ водосковокъ; между этими бородавками находятся небольшія конусообразныя возвышенія, которыя могутъ немного выпаднаться и изъ которыхъ при раздраженіи выступаетъ капля жидкости—секретъ кожныхъ железъ, находящаяся внутри упомянутыхъ возвышеній (секретъ железъ, вѣроятно, служитъ для защиты отъ враговъ). На спинной сторонѣ тѣла находится рядъ бѣлыхъ или желтоватобѣлыхъ продолговатыхъ пятенъ. Гусеницы сильно объедаютъ листья ивъ и тополей (вѣдятъ преимущественно ночью, а днемъ сидятъ спокойно на листьяхъ и стволахъ). Передъ окукличеніемъ сѣрѣляютъ отбѣльными паутиными нитями нѣсколько листьевъ; куколки черныя съ многочисленными мелкими бѣловатыми пятнышками и желтыми волосками. *Ш. ивовый* распространенъ въ большей части Европы и палеарктической части Азии. Иногда бабочка появляется въ огромныхъ массахъ и совершаютъ перелеты цѣлыми тучами; при близости моря онѣ нерѣдко попадаютъ при этомъ въ воду и выбрасываются на берегъ. Врагами *L. salicis* являются летучія мыши и воробы, паразитныя мухи (тахины) и различныя паздники. Вредъ отъ этой бабочки для ивъ и тополей въ садахъ и лѣсныхъ питомникахъ наблюдается въ Россіи въ Прибалтійскихъ губер-

нияхъ, Харьковской, Симбирской, Смоленской губ.; молодые деревья при нападении гусеницъ въ теченіе нѣсколькихъ лѣтъ погибаютъ. Въ качествѣ мѣры борьбы предпринимается соскабливаніе кучекъ личекъ и собираніе бабочекъ, которыя держатся по утрамъ на нижнихъ частяхъ стволовъ и хорошо замѣтны по своей бѣлизнѣ. Ср. Klemensiewicz, «Zur näheren Kenntniss d. Hautdrüsen bei d. Raupen etc.» въ «Verhandl. d. Zool.-Botan. Gesellsch. Wien» (т. 32, 1882); Lameere, «Rapport sur les meilleurs procédés de destruction du *Liparis salicis*» въ «Comptes rendus Soc. Ent. Belge» (1890). М. Р.-К.

**Шелкопрядъ вяточный** (*Cassus cossus s. ligniperda*)—см. Древооточецъ пакучій.

**Шелкопрядъ колючниковый** (*Bombux neustria*)—см. Колючникъ шелкопрядъ.

**Шелкопрядъ кольчатый** (*Bombux neustria*)—см. Колючникъ шелкопрядъ.

**Шелкопрядъ монашенка** (*Psitura monacha*)—см. Монашенка.

**Шелкопрядъ непарный** (*Ocneria dispar*)—см. Непарный шелкопрядъ в фиг. 12 на таблицѣ II къ статьѣ Вабочки.

**Шелкопрядъ походный**—см. Походный шелкопрядъ (XXIV, 753).

**Шелкопрядъ процессионный**—см. Походный шелкопрядъ.

**Шелкопрядъ ратный сосновый**—бабочка *Cnethosampa pinivora*, пиніевый—*Cnethosampa pityocampa*, см. Походный шелкопрядъ.

**Шелкопрядъ сосновый**—см. Сосновый шелкопрядъ (XXX, 922).

**Шелкопрядъ тутовый**—см. Тушовой шелкопрядъ (XXXIV, 253).

**Шелкопрядъ японскій** (*Atacus jama-jai*)—бабочка изъ семейства *Saturniidae*, принадлежащая къ группѣ *Bombycoidea* (см. Шелкопрядовыя), родомъ изъ Японии; съ 1862 г. разводится въ Европѣ и даетъ весьма хорошій шелкъ; гусеницы питаются листьями дуба.

**Шелкопряды** (*Bombycidae*)—семейство бабочекъ изъ группы *Bombycoidea* (см. Шелкопрядовыя). Относящаяся сюда бабочки имѣютъ простое волосистое тѣло и сильно развитыя, сравнительно небольшія крылья. Глазковъ нѣтъ; усики короткіе, у самоцовъ гребенчатые, у самокъ съ мелкими зубчиками. Переднія крылья 3-угольныя, заднія крылья небольшія, округленныя, съ короткой бахромою; ноги короткія и сильныя. Гусеницы 16-ногія, большей частью покрытыя густыми пушистыми волосами, иногда почти голыя (какъ у тутового шелкопрядя). Куколки толстыя, притупленныя, въ коконахъ на деревьяхъ, на землѣ или въ землѣ. Къ этому семейству относится тутовый шелкопрядъ, дающій лучшій шелкъ (*Bombyx s. Sericaria mori*), о которомъ см. Тутовый шелкопрядъ. *Bombyx religiosae* живетъ въ Ассамѣ на *Ficus religiosa*, даетъ также шелкъ. Къ тому же роду относится *B. lanestrus*, который вредитъ иногда берсаламъ, *B. castrensis*, вредящій иногда дубамъ, *B. neustria* (см. Кольчатый шелкопрядъ). Къ роду *Lasiosampa* относится весьма вред-

ный для сосновых дёсвов *L. pini* (см. Сосновый шелкопяд), *L. quecetitola*, которая вредит иногда фруктовым деревьям (см. фиг. 11 на табл. II кь статье Бабочки) и др.

**Шелкопяды-медвядзі** (Argidae)—сем. бабочек изъ группы шелкопядовых (см.), называемое также медвядцевыми (см. это слово в фиг. 6 на табл. II кь статье Бабочки).

**Шелк.**—Шелковая нить представляет изъ себя затвердвшее выдѣление особыхъ железъ гусеницъ большого числа породъ ночныхъ бабочекъ, выпускаемое ими во время превращения ихъ въ куколку и образующее вокругъ послѣднихъ оболочку, называемую *кокономъ*. Указанною особенною обладаетъ большое число породъ, но преимущественнымъ распространениемъ пользуется *Ш. настоящимъ* или *б.городнымъ*, производимый гусеницей *тутовато шелкопядою* (XXXIV, 253). См. Шелководство, Коконы имѣютъ чаще всего овальную форму, иногда съ перехватомъ по серединѣ, и только у низшихъ сортовъ съ заостренными концами. Длина кокона колеблется отъ 25 до 35 мм., диаметръ отъ 12 мм. до 20 мм. Вѣсъ сырого кокона отъ 1 гр. до 3 гр.; будучи высушены теряютъ до 50—60% своего вѣса, потеря дожится главнымъ образомъ на куколку и влагу. На 100 частей по вѣсу сырой коконъ заключаетъ 0,7% слору (рыхлаго наружнаго слоя), 14,8% шелка, остальные 85% представляетъ куколка и влажность. Унци (25 гр.) грены даетъ около 18—19000 штукъ коконовъ. Длина содержащейся въ коконахъ Ш. нити доходитъ до 3700 метровъ, но размотать можно изъ нея лишь 400—600, рѣдко 900 метровъ. Изъ 1 кгр. сухихъ коконовъ получается въ среднемъ отъ 0,25 до 0,35 кгр. грежа и отъ 0,04 до 0,10 слору. Шелковая коконная нить по наружному виду представляется тонкимъ и гладкимъ цилиндромъ сильно сплюсненнаго сѣченія, бѣлаго, желтоватаго или красноватаго (оранжеваго) цвѣта. Подъ микроскопомъ поперечное сѣченіе нити представляется состоящимъ изъ двухъ центральныхъ стержней почти круглаго (вѣрнѣе треугольнаго) сѣченія, состоящихъ изъ собственно шелка (фибрина), окруженныхъ и разведенныхъ слоемъ клейкаго вещества (серicina). Строеііе собственно шелковыхъ нитей представляется вполне аморфнымъ, только подъ дѣйствиемъ хромовой кислоты на поверхности нитей показываются легкіе продольные штрихи. Наружная поверхность коконной нити оказывается покрытой тонкими поперечными рубчиками, представляющими трещины въ слоеъ серicina. О химическомъ составѣ Ш. см. ниже. Удѣльный вѣсъ шелковой нити колеблется между 1,32—1,42. Уд. вѣсъ фибрина 1,300. Въ 100 частяхъ шелковой нити содержится около 70 частей фибрина, остальное составляетъ серининъ и другія примѣсы. Поперечные размѣры коконной нити, въ среднемъ, составляютъ 0,013 и 0,026 мм. Они, впрочемъ, колеблется не только для различныхъ породъ, но даже въ одномъ и томъ же коконѣ: средняя, размотываемая часть нити нѣсколько утончается по направленію

внутрь. Наружные слои нити (фризонъ, слору) въ свою очередь тоньше среднего слоя. Точно также и удѣльный вѣсъ нити убываетъ къ серединѣ, такъ что титръ (вѣсъ единицы длины) убываетъ по мѣрѣ свиванія довольно сильно, съ чѣмъ приходится считаться при размоткѣ. Въ среднемъ на 1 граммъ идетъ отъ 2570 до 3650 метровъ нити. Крѣпость коконной нити на разрывъ доходитъ до 50 килогр. на кв. миллиметр. Растяжимость при разрывѣ до 20%, первонач. длины. Скриповыя нити на ощупь кажутся нѣсколько жестковатыми отъ присутствія серинина, но послѣ отварки Ш. обладаетъ въ высшей степени мягкостью и нѣжностью. Характерною особенностью при осязаніи шелковой нити является такъ наз. скрипъ при сжиманіи пучка вареныхъ нитей, особенно замѣтный въ Ш., обработанномъ подкисленной водой. Ослабительный блескъ варенаго Ш. происходитъ отъ самаго строеія коконныхъ нитей, представляющихъ по освобожденію отъ серинина гладкій цилиндръ, сильно отражающій свѣтъ. Всѣ остальные сорта пражки, представляя цилиндры съ неправильно шероховатой поверхностью, не могутъ сравняться съ Ш. Шелкъ обладаетъ значительной гигроскопичностью, такъ что во влажной средѣ онъ можетъ воспринять до 30% своего вѣса, не дѣлаясь влажнымъ на ощупь. Это свойство имѣетъ большое практическое значеніе при торговлѣ Ш. (см. Кондиционированіе, XV, 924). По отношенію къ электричеству Ш. является плохимъ проводникомъ.

Изъ европейскихъ породъ шелкопяднаго червя наибольшее значеніе имѣютъ французскія и итальянскія съ коконами средней величины, бѣлыми и желтыми, дающими Ш. очень хорошаго качества, что при правильной культурѣ и размоткѣ даетъ этимъ шелкамъ славу перворазраднаго продукта. Изъ азіатскихъ породъ китайскія, бѣлая и желтая, даютъ мелкіе коконы съ нѣжнымъ Ш. Туземная размотка не вполне удовлетворительна. Черви слишкомъ нѣжны и плохо поддаются акклиматизаціи. Японскія породы (бѣлыя, желтыя и зеленая) лучше приспособляются къ новымъ условіямъ. Коконы довольно мелкіе, Ш. хорошій. Изъ средне- и мало-азіатскихъ багдадскія порода много разводится на Кавказѣ, благодаря выносливости и большимъ коконамъ, но Ш. грубѣе и малоцѣннѣе. Кромѣ настоящаго Ш., въ промышленности довольно значительное примѣненіе находятъ такъ назыв. *дикие шелка*, главнымъ представителемъ которыхъ является туеса (XXXIV, 251). Они обладаютъ нитью низшаго, сравнительно съ настоящимъ Ш., качества, но во многихъ случаяхъ съ выгодой примѣняются. Нѣкоторыя изъ породъ дикихъ шелкопядовъ заываютъ коконы, неподдающіеся размоткѣ, напр. открытые, въ видѣ воронки. Такіе коконы идутъ на изготовленіе пражки *шант* (см. ниже).

**Техническая обработка Ш.** идетъ двумя путями: 1) непосредственной *размоткой* коконовъ получаютъ *коконныя* нити, соединяемые по нѣсколку въ такъ назыв. *сырцовую* нить или *грежъ*, 2) или же, при невозможности размотать кокона, его расщипываютъ на части и полученныя отдѣльныя *шелковыя волокна* при-



дуть способами аналогичными другимъ волокнистымъ материаламъ. Полученная пряжа, въ зависимости отъ способа изготовления, носитъ названія: а) *шангъ* или *хлопчатая шелк* (scharpe; Floretseide, floret silk), б) *бурр-де-суа* или *буррете* (bourre de soie; Stumba, bourrette; waste silk) и в) шелкового *шодди* (Seiden shoddy).

*Получение сырцової нити или грежа* состоитъ въ размоткѣ коконовъ, при чемъ нити съ нѣсколькихъ коконовъ соединяются вмѣстѣ. Для получения же болѣе ровной и прочной шелковой нити, напр. для ткачества, нѣсколько сырцовыхъ нитей снова соединяются и скручиваются вмѣстѣ. Такимъ образомъ получаютъ шелковѣ нити распадается на 1) *размотку* и 2) *шелкокрученіе*. Къ этимъ операциямъ присоединяются *высарка* и *окраска*. III. *Размотка*. III. производятся въ заведеніяхъ, называемыхъ *шелкоматериальными* или *филаандами* (Filanda). По раніе отправки въ эти заведенія, иногда далеко отстоящая отъ мѣста добычи коконовъ, послѣдніе подвергаются *замариванію* и *сортировке*. Замариваніе имѣетъ цѣлью умертвить находящуюся въ коконѣ куколку; иначе, черезъ 2—3 недѣли она превращается въ бабочку, которая, выходя на свободу, продѣлаетъ въ коконѣ отверстие и тѣмъ сдѣлаетъ его негоднымъ для размотки. Для замариванія коконы подвергаются дѣйствию высокой температуры. Въ жаркомъ климатѣ иногда бываетъ достаточно продержать коконы нѣкоторое время на солнцѣ. Въ болѣе холодномъ климатѣ коконы замариваются помещеніемъ ихъ на 2—3 часа въ натолченную печь или специальную камеру съ температурой 60—75° Ц. Въ большихъ заведеніяхъ примѣняется паровое замариваніе, при чемъ коконы помещаются въ корзины въ особыя камеры, минуя на 15 наполняемая паромъ. Замариваніе должно производиться лишь до тѣхъ поръ, пока не будутъ умерщвлены куколки, что узнается въриваніемъ взятаго на пробу кокона. Чрезмѣрно долгое замариваніе вредитъ качеству III: сухой жаръ дѣлаетъ шелковыя нити хрупкими, а влажность, оставаясь въ коконахъ, причиняетъ гніеніе куколокъ, отчего III желтѣетъ и получаетъ дурной запахъ.

*Сортировка* имѣетъ цѣлью раздѣлить коконы сообразно качеству на сорта и удалить всѣ недоброкачественные экземпляры. Къ недоброкачественнымъ коконамъ относятся: 1) двойные (doublets), образованные сразу двумя червями. Такіе коконы почти невозможно размотать, такъ какъ витки обѣихъ нитей перепутаны между собою. Они узнаются по крупнымъ разрывамъ, неправильной, близкой къ шару, формѣ, по особой плотности и до наружной поверхности, имѣющей видъ войлока. Иногда, впрочемъ, попадаются двойники настолько мало отличающіеся отъ нормальныхъ коконовъ, что ихъ можетъ распознать только опытный глазъ. Попадаютъ и тройные и даже четверные коконы. 2) *Пятнистые коконы*, стѣнки которыхъ исцалканы черными, темно-бурыми и коричневыми пятнами. Пятна эти являются или изнутри (два первыхъ рода), какъ слѣдствіе разложенія червей, умершихъ до превращенія въ ку-

колку, и тогда коконъ оказывается совершенно непригоднымъ для размотки, или же снаружи (коричневая), какъ слѣды жидкости, выпускаемой соседними червями передъ завиваніемъ кокона. Если эти пятна проникаютъ не глубоко, то такой коконъ еще можетъ идти на размотку. 3) *Дырчавые коконы*: съ отверстиями, либо оставленными самимъ червемъ при завиваніи (отъ слабости или преждевременной смерти), либо продѣланными бабочкой, если она плохо заморена, а также разными животными (мышами, муравьями, жучками и т. п.). 4) *Атласистые коконы*, съ рыхлыми стѣнками и блестящей, безъ всякой зернистости поверхностью. Они образуются вслѣдствіе недостаточнаго склеванія витковъ нити между собою, почему и при размотываніи нити начинаютъ отдѣляться цѣлыми пучками и петлями, портя грежъ. Хорошіе коконы должны обладать слѣдующими качествами: а) заключать возможно болѣе III, признаками чего являются: вѣсъ, размѣры кокона, правильность его формы и плотность, т. е. сопротивленіе, оказываемое имъ при попыткѣ раздавить пальцами; б) должны обладать зернистой поверхностью, что является признакомъ правильной намотки. Смотря по породѣ, зернистость можетъ быть крупнѣе и мелчѣе, но должна быть одинакова на всей поверхности кокона. При сортировкѣ, по удаленіи всѣхъ попорченыхъ и порочныхъ коконовъ, остальные распределяются по выше приведеннымъ признакамъ на 2 или болѣе сортовъ. При сортировкѣ обращается вниманіе и на качество самой нити: ея тонину и на легкость, съ которой она сходитъ съ кокона. Расортированные коконы берегутся въ прохладныхъ, сухихъ и провѣтриваемыхъ помѣщеніяхъ, гдѣ ихъ раскладываютъ на сѣвчатыхъ рамкахъ или рѣшеткахъ, защищенныхъ отъ солнечнаго свѣта.

Присутствуя къ размоткѣ, необходимо предельно тщательно размачивать клейкое вещество, связывающее между собою петли коконныхъ нитей, чтобы послѣднія легко отдѣлялись другъ отъ друга. Эта цѣль достигается запаркой коконовъ. Для этого коконы кладутся въ котелокъ съ горячей (87—94° Ц.) и даже кипящей водой, нагрѣваемой паромъ или особой топкой, и по нимъ работница ударяетъ большой ложкой или мѣталкой, погружая ихъ въ воду и перемѣшивая между собой. Это продолжается отъ 10 до 15 минутъ. Въ это время съ коконовъ сходитъ наружный рыхлый слой шелковыхъ нитей (*собръ* или *фризонъ*). Запариваніе доводится до того, чтобы фризонъ легко отдѣлялся, но чтобы вмѣстѣ съ нимъ не сходила много хорошаго шелка. Послѣ запарки въ бассейнѣ прибавляютъ холодной воды и производятъ подсыкиваніе концовъ. Руками отдѣляютъ отъ каждаго кокона фризонъ, соединенный съ остальнымъ кокономъ прядями нитей до тѣхъ поръ, пока не станутъ тянуться лишь одна нить. Такіе коконы отдѣляются особымъ тазикъ, снабженнымъ на краю колышкомъ, къ которому и привязываются концы найденныхъ нитей. Для облегченія отдѣленія концовъ по коконамъ ударяютъ мелочкой изъ вереска или др. неомлкихъ деревь-

евъ. *Шелкоматальный* станокъ показанъ на фиг. 1. Въ бассейнѣ *a* производится запариваніе и отсыкание концовъ, а въ бассейнѣ *c*, съ теплой (50—60° Ц.) водѣ плаваютъ разматываемые коконы. Отдѣляющіяся отъ нихъ нити проводятся чрезъ фарфоровые или стеклянные глазки *d* и *d'*, гдѣ соединяются все въ одну нить, которая, поднимаясь вертикально, обигаетъ блокчекъ *d''*, опускается внизъ, обгвая блокчекъ *d''*, затѣмъ подходитъ къ 1-му обороту той же нити и вѣскольکو разъ вокругъ него обвивается, а затѣмъ черезъ блокчекъ *d''*

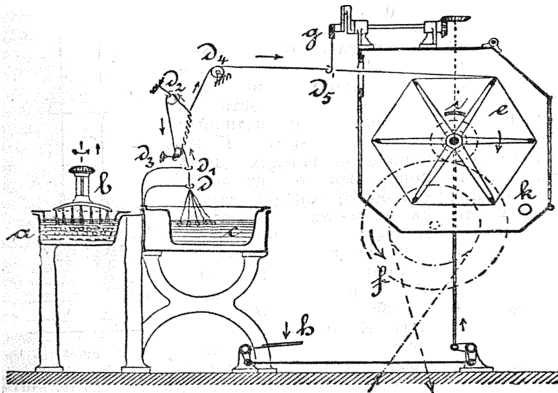

Фиг. 1.

идеть на мотовило. Эта обвивка нити вокругъ самой себя называется *скрещиваніемъ*. Она имѣетъ цѣлью тѣсно соединить между собою все коконныя нити, сближенныя глазкомъ, выжать изъ нихъ лишнюю влагу и придать сложной нити гладкость и округленность. Описанный способъ скрещиванія называется *итальянскимъ*. Есть еще *французскій* способъ (*à la Chambon*), при которомъ скрещиваются между собою нити, идущія съ двухъ соседнихъ глазковъ и образующія различныя мотки. Первый способъ считается болѣе удобнымъ. Послѣ скрещиванія нить идетъ къ мотовилу *e*, на которое направляется водкомъ *d''*, движущимся такъ, что последовательные витки попадаютъ не на одно и то же мѣсто мотовила, и нити принимаютъ положенія, перекрѣпляющіяся другъ съ другомъ подъ острымъ угломъ. Это имѣетъ цѣлью предотвратитъ склеиваніе нитей между собою при новомъ затвердѣваніи клея, размяченнаго при запариваніи коконовъ. Мотовило приводится во вращеніе или помощью подножки самой работницы, или отъ привода. Скорость наматыва выбирается насколько возможно болѣеюй, только бы работница успѣвала слѣдить за разматкой и присоединять (подбрасывать) новыя нити. Послѣдній приемъ необходимъ въ случаѣ обрыва одной изъ нитей, что случается по тому, что одна изъ коконовъ перестаетъ вращаться. Тогда работница беретъ одинъ изъ запасныхъ коконовъ и, держа конецъ смазывающейся съ него нити, быстрымъ при-

емомъ присоединяетъ этотъ конецъ къ пучку нитей передъ ихъ проходомъ чрезъ глазокъ. Эта операція требуетъ ловкости и навыка, чтобы не произвелъ на нити узелка въ мѣстѣ присоединенія. Помимо обрыва нитей, подбрасываніе новыхъ концовъ необходимо еще отъ времени до времени, чтобы поддержать титръ нити (см. ниже). Такъ какъ при началѣ навивки кокона червь выпускаетъ болѣе плотную нить, чѣмъ къ концу ея, то, чтобы получить одинаковой вѣсъ сырцовою нити, приходится прибавлять новую къ тому времени, когда

ранѣе взятыя нити сдѣлаются легче. Операція разматки играетъ огромную роль въ дѣлѣ полученія доброкачественной и цѣнной нити. Почти единственно изъ-за небрежности разматки азіатскіе сорта грежа стоятъ чуть не вътрое дешевле, чѣмъ грежь, полученный европейскимъ способомъ, т. е. съ соблюденіемъ правилъ для полученія равномерной и доброкачественной нити. Пороки, понижающіе достоинство сырцовою нити, суть а) неравноности: шишицъ, пухъ и т. д., и б) неравномерная толщина нити въ разныхъ мѣстахъ по длинѣ. Неровности происходятъ отъ разныхъ причинъ: отъ неловкаго прикидыванія новыхъ концовъ, когда подкинутый конецъ остается торчать, или когда онъ задерживается въ глазкѣхъ отъ обгванія коконныхъ нитей цѣльями пучками и узелками, что бываетъ при слабыхъ или слишкомъ сильно распаренныхъ коконахъ. Большое вліяніе на качество грежа оказываетъ вода, въ которой размачиваются коконы. Она должна быть вполне *млякой*. Въ жесткой водѣ, какъ распусканіе клея идетъ медленно, такъ и самый шелкъ получается жесткимъ и мало блестящимъ. Тонина шелковой нити опредѣляется ея титромъ. Въ противоположность номеру (см. Пража XXV, 649), титръ даетъ прямо вѣсъ опредѣленной длины. Существуетъ нѣскольکو системъ титра. По французской системѣ за единицу длины принимается мотокъ въ 9600 парижскихъ аршинъ (*aines*), что составляетъ около 11400 метровъ. За единицу вѣса 1 деень (*denier*), содержащее 24 грана и равное приблизительно 1,275 грамма. Для пробы отгѣривается  $\frac{1}{24}$  часть мотка, т. е. 400 пар. локтей (около  $\frac{1}{4}$  метровъ) и вѣсъ этой длины, выраженный въ гранахъ, даетъ титръ. Простая коконная нить вѣситъ 2—3 $\frac{1}{2}$  d., сырецъ—отъ 7 до 52 деень, смотря по числу нитей (3—17). Въ настоящее время старый титръ замѣняется метрическимъ, въ которомъ длина мотка принята въ 500 м., а вѣсъ выражается въ двадцатыхъ доляхъ грамма. Сырцовая нить считается достаточно равномерной, если ея титръ колеблется въ предѣлахъ 1—2 деень. Поэтому обыкновенно и обозначаютъ титръ двумя числами, напр.  $13\frac{1}{15}$ ,  $9\frac{1}{10}$ ,  $20\frac{1}{25}$ . Какъ бы хорошо ни былъ разматанъ грежь, нити его все-таки недостаточно ровны и слишкомъ тонки, чтобы идти непосредственно

на ткачество и другія примѣненія. Кромя того, отдѣльныя нити связаны въ грежѣ только клеємъ (серичникомъ), отчасти распустившимся въ тѣлоя водѣ, но затѣмъ снова затвердѣвшимъ при высушиваніи. Такъ какъ огнь и полѣнь будетъ удаленъ послѣдующей варкой, но необходимо инымъ способомъ возбудить связь между нитями, которыя иначе будутъ расплываться и пугаться. Эта связь достигается крученіемъ. Шелкокрученіе распадается на слѣдующія операціи: 1) *переводку на шпулю* (bobinage; Spulen; winding); 2) *предварительную крутку* (premier apprêt, première ouvraison; Drehen, spinning) простой нити, 3) *сдвиганіе* (douplage; Doublieren; doubling); 4) *сученіе* (dernier apprêt; Zwirnen; throwing) и 5) *мотку* (devidage; Haspeln; reeling). Дополнительными операціями являются *титрование* и *кондиционированіе*. 1) *Переводка* или *перемотка* на шпулю имѣетъ цѣлю придать матеріалу болѣе удобный видъ для слѣдующихъ операцій крученія. Попутно съ этимъ производится контроль нити грежа по отношенію къ крѣпости и ровнотѣ. Для этого нить заставляютъ наматываться на шпулю съ нѣкоторымъ натяженіемъ, котораго не выдерживаютъ слабыя ея мѣста. Кромя того ее пропускаютъ чрезъ очень узкую щель въ металлической пластинкѣ, такъ что всякое утолщеніе: шишка, узелокъ на нити задерживается и нить обрывается. Операція перевода производится иногда ручнымъ способомъ, но чаще посредствомъ специальныхъ машинъ

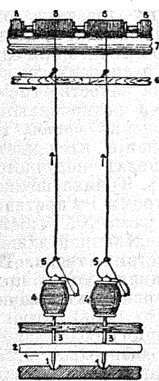

Фиг. 2

очень простой конструкціи. 2) За переводкою слѣдуетъ (впрочемъ, не всегда) крученіе одиночныхъ нитей, предварительное къ слѣдующему, главному сученію и производящееся въ противоположномъ послѣднему направленіи. Этой операціей достигается большая круглота будущей крученой нити и уничтожается стремленіе послѣдней раскручиваться (ср. Нити, XXI, 162). Крученіе производится на шелкокрутильномъ станкѣ, называемомъ также *караемъ*, схематически изображенномъ на фиг. 2. На веретенкахъ 3, приводимыхъ во вращеніе трущимся о нихъ ремнемъ 2, насаживаются и вращаются вмѣстѣ съ нимъ шпули 4, полученные вышеописаннымъ способомъ. Направляясь петельками на рогульки 5, нить переходитъ на катушку 8, приводимую во вращеніе трениемъ о валикъ 7, и на этомъ пути скручивается. 3) Крученныя или только перегнанныя на шпульку нити подвергаются сдвиганію, т. е. перематываются въ требуемое число на одну общую шпулю. Это производится на такъ называемой машинѣ. На эту машину ставятся шпули, полученныя отъ предыдущей операціи, и нити съ нихъ перематываются на

общую катушку, приводимую во вращеніе такъ, что каждую изъ нихъ можно остановить независимо отъ другихъ. Это производится автоматически при обрывѣ одной изъ наматываемыхъ нитей. 4) Катушки со строшенными нитями переносятся опять на шелкокрутильный станокъ, веретена котораго вращаются въ противоположномъ, чѣмъ у перваго, направленіи. Въ остальномъ конструкція обѣихъ сходна. Такимъ образомъ соединенныя вмѣстѣ нити окончательно скручиваются и являются въ видѣ готоваго продукта, получающаго, въ зависимости отъ способа крутки, различныя имена (см. ниже). Полученная на шпуляхъ нить перематывается на мотки для болѣе удобной отправкѣ на мѣста примѣненія. Иногда самъ шелкокрутильный станокъ, вмѣстѣ вышеописаннаго шпульнаго приспособленія, снабжается прямо мотовиломъ 7 (фиг. 3), на которомъ прямо получаются мотки. Послѣ крутки полученный продуктъ проверяется на тонину (титруется) и на содержаніе влажности (кондиционируется); о послѣдней операціи см. XV, 924.

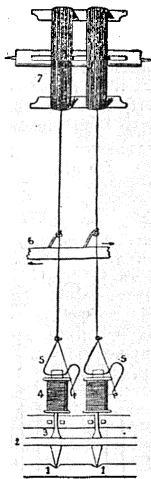

Фиг. 3.

Сорта крученого шелка: а) *органзинъ*, идущій на основу шелковыхъ тканей. На него идетъ грежъ отъ лучшихъ коконовъ. Простыя нити, составленныя изъ 3—8 коконовыхъ нитей, предварительно скручиваются вправо (60—80 об. на сант.), потомъ соединяются по 2 или по 3 и скручиваются вмѣстѣ влѣво, почему и различается органзинъ въ 2 или въ 3 конца. б) *Трамъ*, идущій на утокъ и на нѣкоторые басонныя работы, также бываетъ одиночный, двойной и тройной, смотря по числу взятыхъ простыхъ нитей, состоящихъ каждая изъ 3—12 коконовыхъ. Нити эти предварительно не скручиваются, а по соединеніи крутятся влѣво, но не такъ сильно, какъ органзинъ. в) Промежуточное мѣсто между описанными двумя видами крученого III. занимаетъ сортъ, называемый «tors sans filé», примѣняемый также въ качествѣ основы п образованный двумя простыми, не крученными предварительно, нитями, сильно скрученными влѣво подобно органзину г) *Марабу*, примѣняемый иногда въ ткачествѣ, скручивается изъ 2—3 нитей сѣбно-бѣлаго грежа, безъ предварительнаго скручиванія отдѣльныхъ нитей; затѣмъ, не подвергаясь вываркѣ, подвергается крашенію, послѣ котораго подвергается вновь очень сильной круткѣ. Слой клея, оставшейся на нитяхъ, въ соединеніи съ сильной круткой придаетъ нитямъ марабу видъ жесткихъ шнурковъ. Крученіе производится не сразу, чтобы дать нити возможность хорошо прокраситься. д) Иногда скручиваютъ между собою толстую

и тонкую сырцовую нить, из которых толстая предварительно довольно сильно скручивается в противоположном окончательной крутке направлении. При окончательной крутке толстая нитка удлиняется и обвивает тонкую спиральными витками. Такая нитка иногда употребляется при изготовлении газовой ткани. е) *Швейный III*. изготавливается из греха от 3 до 24 коконов. Две такие нити, предварительно скрученные, скручиваются вместе, или же 2—3 нити скручиваются вместе без предварительной крутки, а затем две такие скрученные нити вновь скручиваются вместе в обратном направлении. ж) *Вязальный III*. изготавливается подобно швейному (по 2-му способу), но из более толстых нитей и с меньшей круткой. з) *Кордон*. От 4 до 8 тонких сырцовых нитей, предварительно скрученных каждая вправо, скручиваются вместе влево. Затем 3 такие сложные нити скручиваются вправо. Этот сорт отличается от швейного и вязального более красивым видом, так как на его приготовление идет лучшей сырец, а также тем, что окончательная крутка идет вправо, между тем как у предыдущих сортов она имеет направление влево. и) *Вышивальный III*. представляет несколько (2—10) сырцовых нитей, не крученных предварительно, и очень слабо скрученных все вместе. После выварки и окраски нить этого сорта представляет рыхлым пучком тонких коконовых нитей. и) *Пело* (см. XIII, 116) представляет одну толстую (8—10 и более коконовых нитей) сырцовую нить низкого сорта материала, подвергнутого крутке. Употребляется на изготовление канители.

*Прядение хлопчатого III*. Прядению подвергаются те коконы и их отбросы, которые не могут быть размотаны непосредственно. Сюда принадлежат: а) *коконы* двойные, неправильные, атласистые, прокусанные и продравленные. Если они не имеют пятен, то из них получается лучший сорт хлопчатого III. б) *Сдорг* или *фривон*—рыхлый слой шелковой нити, окружающий кокон, а равно снимаемый с него при отсыкивании конца нити. в) *Струза* (*strusi*)—внутренняя пергаментобразная оболочка коконов, остающаяся на разматывании. г) Отбросы нити при шелкокручении и д) коконы диких шелковок, напр. тусса (XXXIV, 251) и др., трудно поддающиеся размотке. Обработка заключается в освобождении материала от клея и всей посторонних веществ, разрывании массы нити на волокна определенной длины, расчесывании их и прядении. Для отделения клея материал подвергается броидильному процессу в резервуарах, наполненных теплой (60—70° Ц.) водой, закрытых крышкой. Процесс продолжается от 2 до 7 дней, во время чего вода продолжает подогреваться паром. От времени до времени берутся пробы. Когда процесс закончен, вода спускается и резервуар наполняется теплой водой с мылом и содой. По вынутии из резервуара материал подвергается промывке сначала в теплой мыльной, а потом в чистой холодной воде и затем просушивается. Во время брожения,

от гниения органических веществ, запах остатков куколок, распространяется очень тяжелый запах, что дѣлает этот процесс очень неприятным для соседства. Не смотря на многія попытки, до сих пор не удалось без ущерба для качества продукта замѣнить брожение другимъ какимъ-либо химическимъ процессомъ. Высушенный материалъ обрызгивается растворомъ мыла (4%) и деревяннаго масла (2%) в водѣ для облегченія послѣдующей обработки и на несколько дней согается въ покой для лучшаго пропитыванія смазкой. Затемъ слѣдуетъ разрыхленіе и расшириваніе материала. Разрыхленный материалъ перехо-

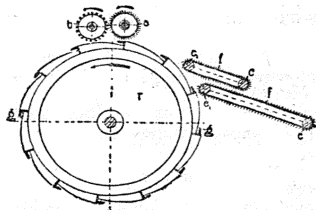

Фиг. 4.

дит на такъ наз. *Филлингъ-машину*, снабженную барабаномъ (фиг. 4) съ 12, 16 или 20 рядами зубьевъ, лежащихъ въ углубленіяхъ боко-

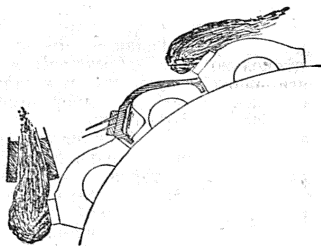

фиг. 5.

вой поверхности барабана, по направлению его вращенія. Эти зубья намазываютъ вокругъ барабана длинныя пряди шелковыхъ нитей.

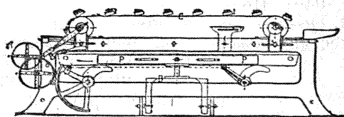

Фиг. 6.

Послѣ определеннаго числа оборотовъ машина останавливается и нити въ промежуткахъ между рядами зубьевъ перерѣзываются ножницами на отдѣльныя волокна. Слои волоконъ, захваченные каждымъ рядомъ зубьевъ, снимаются особыми тисками, состоящими изъ двухъ дощечекъ, соединенныхъ петлями на

подобие книжного переплета, почему они и называются также *книжками* (фиг. 5). Въ этихъ книжкахъ пучки волоконъ подвергаются прочесыванию на такъ назыв. *дрессингъ-машинѣ* (фиг. 6). Эта машина состоитъ изъ выдвигнаго стола, на которомъ устанавливается вертикально цѣлый рядъ (около 30—40) книжекъ, представляя горизонтальную плоскость съ торчашими вверхъ лучками волокозъ (фиг. 7, справа). Эти пучки подвергаются прочесу дѣйствиемъ ряда планокъ съ кардными иглами, проходящими на очень близкомъ разстояніи отъ стола, чѣмъ удаляются изъ нихъ всѣ нечистоты, шипки, узелки и болѣе короткія волокна. Прочесанные пучки зажимаются затѣмъ другими книжками, какъ это показано на фиг. 7

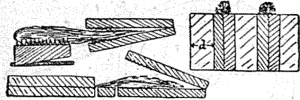

Фиг. 7.

(слѣва внизу), и подобнымъ же образомъ подвергаются прочесу другіе концы, бывшіе раньше зажатými. Послѣ второго прочеса оставшіяся волокна длинойъ около 150 миллиметровъ представляютъ лучшей сортъ чесанаго Ш. Волокна, захваченныя кардными иглами, снова закладываются въ книжки (см. фиг. 7, слѣва сверху) и подвергаются вторичному прочесу, доставляя нѣсколько болѣе короткіи (около 100 миллим.) сортъ. Такая операция повторяется нѣсколько разъ и оставшіи послѣ послѣдняго прочеса очесокъ представляетъ собою такъ наз. *буръ-де-суа*, подвергаемое специальной обработкѣ. Прочесанные описаннымъ способомъ волокна соединяются затѣмъ на раскладочной или соединительной машинѣ въ непрерывную ленту, которая подвергается нѣсколько разъ вытягиванію и сдавливанію (VII, 573), предраденію (XXV, 22) и пряденію (XXV, 645). Вытягивающіе аппараты для Ш. снабжены направляющими плоскими гребнями, входящими въ вытягиваемую ленту одновременно снизу и сверху (*interesting*). Пряденіе производится на машинахъ *ватера: рочу-матомъ*, но чаще *колмовокъ*. Выпрядаются №№ 80—400 (по метрической системѣ см. Пража XXV, 649). Полученная пряжа подвергается часто *сученію, опалмванію* для приданія ей гладкости, *очисткѣ* и наконецъ *перемоткѣ* въ мотки или на катушки. Подъ именемъ *шапта* (*shappe*) она идетъ въ ткачество гладкихъ и плюшевыхъ тканей, а въ сученомъ и крашеномъ видѣ на шитье и вышиваніе. *Буръ-де-суа* подвергается *протрѣпванію, карбодчесанію, гребнечесанію* (обыкновенно на машинахъ *Гейльмана*) и прядется подобно гребенной шерсти (см.). Получается пряжа до № 120, подвергается *очисткѣ* п *опалкѣ*, и идетъ въ продажу подъ именемъ *буррето* или *буръ-де-суа* \*). Примѣненіе ея одинаково съ шаптомъ. Очески отъ буръ-де-суа опять могутъ быть

спрядены способомъ, сходнымъ съ пряденіемъ кардной шерсти, и даютъ मोхнатую и шишковатую пряжу, находящую себѣ примѣненіе въ ткачествѣ. Добываніе шелкового волокна (шодди) изъ шелковыхъ лоскутковъ, на подобіе приготовления искусственной шерсти (см.) очень рѣдко производится вслѣдствіе малаго количества шелковыхъ тканей и трудности расшипыванія. Подъ именемъ же искусственнаго Ш. разумеется нить, получаемая пропусканиемъ черезъ узкія отверстия химическаго приготовленнаго раствора, застывающаго на воздухѣ. (см. Ш. искусственный). За 1900-й годъ на всемъ земномъ шарѣ было добыто Ш. сырца болѣе 17 миллионъ килограммовъ, изъ которыхъ 11 милл. падаетъ на долю Дальняго Востока: Китая (6½ милл.) и Японіи (4 милл.). Европа произвела около 4½ милл. (Италія 3¼ милл.), остальное количество приходится на Малую и Среднюю Азію, Кавказъ и Балканскій полуостровъ. Россія потребляетъ, за послѣдніе годы, до 82000 пуд. Ш., изъ которыхъ около 70000 ввозитъ изъ-за границы, преимущественно въ видѣ грежа. Цѣны на Ш. на мировомъ рынкѣ постепенно понижаются. Такъ, итальянскій грежъ <sup>19/12</sup> денье стоилъ въ Лонѣ въ 1868 г.—118 фр. за килограммъ, въ 1873 г.—95 фр., въ 1876 г.—89 фр., въ 1880 г.—67 фр., въ 1885 г.—53 фр., въ 1890 г.—57 фр., въ 1895 г.—46 фр., въ 1900 г.—51 фр. Въ Россіи цѣна на грежъ европейской размотки стоитъ въ послѣдніе годы между 240—350 рублями за пудъ, —азиатскій размотки (неправильной) между 100—180 руб.; пудъ сухихъ коконовъ—35—45 рублей.

*Литература.* На русскомъ языкѣ, кромѣ общихъ курсовъ (диграфированныхъ) проф. Ильина, Зубова, Дмитріева: С. А. Федоровъ, «Механическая технология волоконъ веществъ», (ч. I, Москва, 1901); «Труды Кавказской шелководственной станціи» (Тифлисъ), издается периодически; Н. Шавровъ, «Описание кавказскаго шелководства» (Тифлисъ, 1891); его же, «Основныя правила выкорки шелковичныхъ червей» (ib., 1900); В. Ивановъ, «Наставленіе къ размоткѣ коконовъ» (ib., 1893); В. Лявтиновъ-Фалинскій, «Шелковая промышленность въ Россіи» (изд. мѣн. фин., СПб., 1902). На нѣмецкомъ: лучшимъ руководствомъ въ настоящее время можетъ служить: Henri Silbermann, «Die Seide» (Дрезденъ, 1897). Полная и въ высшей степени подробная монографія Ш. съ многочисленными указаніями на источники по французской, итальянской, нѣмецкой и англійской литературѣ о Ш., богатыми статистическими данными и сводомъ патентовъ разныхъ странъ по обработкѣ Ш. С. Ганешинъ.

**Шелкъ** (хим.) рѣзко отличается отъ всѣхъ другихъ волоконистыхъ веществъ тѣмъ, что онъ не имѣетъ организованной структуры, что въ сущности находится въ соотвѣтствіи съ тѣмъ, что Ш. въ сущности представляетъ затвердѣвшую жидкость, вытекающую изъ двухъ железъ, расположенныхъ въ переднюю часть головы гусеницы. Ш. сырецъ имѣетъ видъ совершенно однородной нити желтаго или блѣдно-желтаго цвѣта. Длина ея достигаетъ до 380 саж., а диаметръ колеблется въ предѣлахъ отъ

\*) Въ русской промышленности имеемъ *буръ-де-суа* иногда обозначается и *шаптомъ*.

0,01 до 0,02 мм. Въ сѣченіи нить Ш. сырка представляется подъ микроскопомъ двумя соединенными между собою по днѣнъ нитями. Это легко обнаруживается при отваркѣ сырка съ мыльнымъ растворомъ, когда онъ распадается на два отдѣльныхъ волокна, изъ которыхъ каждое представляетъ типичную структуру прозрачную цилиндрическую нить. Изъ физическихъ свойствъ Ш., съ которыми всего больше приходится считаться въ практикѣ, наибольшее значение имѣютъ: блескъ, крѣпость, эластичность и гигроскопичность или способность поглощать большія количества воды, не измѣняя внѣшняго вида. Въ отношеніи блеска Ш. не имѣетъ соперниковъ среди естественныхъ волокастыхъ веществъ; искусственный Ш., впрочемъ, нѣрѣдко значительно превъзисаетъ его въ этомъ отношеніи. Что касается до крѣпости и эластичности, то Ш. сырецъ обладаетъ большими крѣпостью и эластичностью, чѣмъ Ш. вареный. При отваркѣ или выжиганіи Ш. (см.) крѣпость Ш. понижается почти на 30%, а эластичность даже на 45%. По даннымъ Вильсона, удѣльный вѣсъ Ш. сырка равенъ 1,33, а удѣльный вѣсъ варенаго Ш. 1,34, теплота сгорания Ш. равна 4979,6 калорій. Ш. способенъ вытягиваться до одной пятой или одной седьмой своей длины, не обрываясь. Весьма важное значение въ торговлѣ Ш. имѣетъ гигроскопичность его, т. е. способность поглощать изъ воздуха большія количества влаги, не измѣняя, или только въ незначительной степени измѣняя свой внѣшній видъ. Поэтому, при продажѣ и покупкѣ Ш. всегда производится проверка содержанія въ немъ воды, или такъ называемое «кондиционированіе» (см.). Что касается до химическаго состава Ш., то Ш. не представляетъ однороднаго вещества, а состоитъ изъ двухъ концентрическихъ слоевъ, изъ которыхъ внутренній представляетъ шелковое вещество собственно, такъ называемый «фибринъ», а наружный слой—шелковый клей или «сероцинъ». По химическому составу фибринъ отвѣчаетъ формулѣ  $C_{15}H_{25}N_5O_6$ , а сероцинъ  $C_{15}H_{25}N_5O_8$ . Какъ видно, элементарный составъ этихъ двухъ веществъ весьма между собою близокъ и ихъ взаимное отношеніе можетъ быть выражено слѣдующимъ уравненіемъ:  $C_{15}H_{25}N_5O_6 = C_{15}H_{25}N_5O_8 + H_2O + O$ . Такимъ образомъ можно думать, что шелковичный червь выпускаетъ только одно вещество—фибринъ, но это послѣдній подъ влияніемъ влаги и кислорода воздуха измѣняется затѣмъ такимъ образомъ, что превращается въ сероцинъ. Хотя ближайшее химическое строеніе Ш. и неизвѣстно, тѣмъ не менѣе все же онъ, подобно шерсти, отвѣчаетъ по своимъ реакціямъ амидокислотѣ. Что касается до сероцина, то послѣдній представляетъ типичное клеевое вещество. 1% растворъ его уже желатинизируется при охлажденіи. Изъ воднаго раствора онъ осаждается виннымъ спиртомъ, танниномъ и многими солями. Легко растворимъ въ горячей водѣ и мыльныхъ растворахъ. Красящее вещество естественнаго Ш. скопляется въ наружномъ слое, сероцинѣ. По даннымъ Дюбуа,

красящее вещество Ш. представляетъ смѣсь нѣсколькихъ красящихъ веществъ, въ числѣ которыхъ находится и каротинъ. По другимъ даннымъ главную массу красящаго вещества Ш. представляетъ хлорофиллъ; изъ зеленыхъ коконовъ хлорофиллъ легко извлекается экстракціей. Очень рѣдко попадаются сорта Ш. съ красноватымъ оттѣнкомъ. Подъ микроскопомъ отдѣльныя нити Ш. представляются прозрачными цилиндрами безъ всякой структуры. При нагреваніи Ш. начинаетъ бурѣть уже при температурѣ немного выше 150° Ц., а при 235° Ц. начинается уже обугливаніе. По отношенію къ водѣ фибринъ Ш. при обыкновенной температурѣ оказывается весьма стойкимъ; при нагреваніи же въ запаянной трубкѣ до 170° Ц. онъ растворяется, образуя прозрачную густую жидкость. По отношенію къ различнымъ реагентамъ Ш. относится какъ и большинство бѣлковыхъ веществъ. Крѣпкая соляная и сѣрная кислоты при боѣе продолжительномъ воздѣйствіи растворяютъ Ш.; подъ влияніемъ крѣпкой азотной кислоты онъ сперва окрашивается въ красивый желтый цвѣтъ, а при дальнѣйшемъ воздѣйствіи тоже получается желтый растворъ. Эта реакція прѣмъняется въ красильной техникѣ для окрашиванія въ желтый цвѣтъ преимущественно фулярновъ и носитъ названіе «мандринажка» (см.). По всей видимости эта общая всемъ бѣлковымъ веществамъ реакція представляетъ въ сущности натрію ихъ, при чемъ свободное средство бѣлковыхъ веществъ насыщается группами нитро и нитрато. Въ этомъ по крайней мѣрѣ съ несомнѣнностью убѣждаетъ, какъ это имѣетъ случай проверить авторъ для шерсти, весьма значительное уменьшеніе одного числа шерсти послѣ обработки ея азотной и азотистой кислотой на холоду. Слабые растворы кислотъ дѣйствуютъ на Ш. очень благоприятно. Такимъ путемъ повышается ихъ способность къ окрашиванію и вмѣстѣ съ тѣмъ Ш. приобретаетъ совершенно своеобразное шуршаніе («стаquante»), которое весьма пѣнится потребителями. Это шуршаніе достигается пропусканіемъ шелковой ткани черезъ слабые растворы сѣрной, уксусной или виннокаменной кислотъ и затѣмъ непосредственнымъ просушиваніемъ ихъ безъ промывки. Ш. сравнительно легко при нагреваніи растворяется также въ кристаллической уксусной, шавелевой и лимонной кислотахъ; такого рода растворы прежде употреблялись для такъ назыв. «анимализаціи» растительныхъ волоконъ, съ цѣлью повліять ихъ способность къ окрашиванію. Сѣрная кислота легко разрушаетъ пигментъ Ш. и потому въ значительныхъ количествахъ употребляется для бѣленія Ш. Тѣдкія шелочи средней крѣпости быстро разрушаютъ Ш., при чемъ въ растворѣ получается цѣлый рядъ продуктовъ распадаенія его. Съ другой стороны представляется весьма интереснымъ, что какъ очень слабые, такъ и очень крѣпкіе растворы не оказываютъ замѣтнаго дѣйствія на Ш., въ особенности при температурахъ близкихъ къ 0°; этимъ фактомъ въ послѣднее время пользуются при

мерсеризации смѣшанных хлопчатобумажныхъ и шелковыхъ тканей. Мыло само по себѣ не оказываетъ вреднаго вліянія на Ш., но только въ томъ случаѣ, если оно не содержитъ свободной ѳдкого щелочи. Отварка съ мыломъ и применяется въ технику для отдѣленія шелкового клея или сероцина (см. Выхаживаніе). Амміакъ и углекислыя щелочи даже въ крѣпкихъ растворахъ на холоду не имѣютъ замѣтнаго дѣйствія на Ш. Изъ окислителей хлоръ и хлорноватистыя соли оказываютъ своеобразное воздѣйствіе на Ш. на холоду въ очень разбавленныхъ растворахъ. Такимъ путемъ именно въ очень значительной степени повышается способность Ш. поглощать различные пигменты; крѣпкіе же растворы, въ особенности при повышенной температурѣ, быстро разрушаютъ Ш. Хромовыя соли кислыя въ крѣпкихъ растворахъ и свободная хромовая кислота окисляютъ и ослабляютъ шелковое волокно. Въ крѣпкихъ растворахъ подобное же вредное вліяние оказываетъ и марганцовокалиевая соль, но въ слабыхъ растворахъ она иногда применяется для бленда Ш., на ряду съ сѣрнистой кислотой и перекисью водорода. По отношенію къ солямъ Ш. относится аналогично шерсти и легко разлагаетъ растворы нѣкоторыхъ среднихъ солей, фиксируя на себѣ гидраты или основныя соли. Способность эта въ немъ даже еще болѣе рѣзко выражена, чѣмъ въ шерсти, такъ какъ такое разлагающее дѣйствіе Ш. оказываетъ уже на холоду, тогда какъ при обработкѣ шерсти необходимо нѣкоторое нагреваніе. Ш. также легко и быстро поглощаетъ значительныя количества танина, почти до 15%, своего вѣса, при чемъ поглощеніе въ горячихъ растворахъ идетъ совершеннѣе, чѣмъ въ холодныхъ. Однако, обработанный таниномъ Ш. не только не легче соединяется съ пигментами, но въ полную противоположность хлопку даже значительно хуже, какъ бы теряетъ свое средство съ нимъ. Этимъ иногда пользуются при окрашиваніи смѣшанныхъ тканей. Такъ, если смѣшанную шелковую и хлопчатобумажную ткань окрашивать безъ всякой подготовки растворомъ какого-нибудь анилиноваго пигмента, то, конечно, окрасятся только шелковыя волокна, а хлопокъ послѣ промывки сливается и волокна останутся бѣлыми. Затѣмъ ткань помѣщается въ растворъ танина, при чемъ уже хлопокъ пріобрѣтаетъ способность фиксировать анилиновые пигменты, а Ш., наоборотъ, въ очень значительной степени теряетъ ее. Если послѣ этой подготовки окрашивать ткань въ растворѣ какого-нибудь другого анилиноваго пигмента другого цвѣта, то хлопчатобумажныя волокна окрасятся при этомъ, а шелковыя останутся неизмѣнно окрашенными въ первоначально нанесенный на нихъ цвѣтъ. Ш. растворяется какъ въ глицериновомъ, такъ и въ амміачномъ растворѣ окиси мѣди, а также и въ амміачномъ растворѣ окиси никкеля. Его легко растворяютъ также концентрированный растворъ хлористаго цинка и водный растворъ смѣсей мѣднаго купороса, глицерина и ѳдкаго натра. Изъ крѣпкаго раствора

хлористаго цинка Ш. не выпадаетъ даже при разбавленіи этого раствора слабой соляной кислотой. Подвергая получающуюся при этомъ жидкость диализу, хлористый цинкъ и соляная кислота легко могутъ быть отдѣлены; при этомъ остается водный растворъ Ш., который по испареніи даетъ ломкую смолообразную массу, которая вновь уже въ водѣ не растворяется. Такъ какъ ни хлопокъ, ни шерсть не растворяются въ смѣси водныхъ растворовъ мѣднаго купороса, глицерина и ѳдкаго натра, то этотъ растворъ употребляется для отдѣленія и отличія Ш. отъ указанныхъ выше волоконъ. Наиболее подходящій для этой цѣли растворъ готовится въ 150 куб. см. воды, прибавляя къ этому раствору 8—10 гр. глицерина и затѣмъ ѳдкаго натра до тѣхъ поръ, пока не получится вполне прозрачный растворъ. Ш. обладаетъ рѣзко выраженнымъ средствомъ къ пигментамъ; большая часть пигментовъ окрашиваетъ его въ прочный цвѣтъ безъ содѣйствія какихъ бы то ни было протравъ. По сравненію съ шерстью его способность къ окрашиванію значительно сильнѣе, въ особенности на холоду. Существуетъ цѣлый рядъ красокъ, которыя окрашиваютъ шерсть въ прочный цвѣтъ только при нагреваніи и которыя въ тѣхъ же самыхъ условіяхъ концентрации даютъ полные и сытые отбѣны цвѣта при выкрашиваніи Ш. уже на холоду. Микроскопическое изслѣдованіе окрашенныхъ шелковыхъ тканей указываетъ, что пигментъ пропитываетъ самую толщу ткани, т. е. фибриллы какъ бы растворяетъ пигментъ или вступаетъ съ нимъ въ тѣсное химическое соединеніе. На-ряду съ Ш. культурнуремыхъ шелковичныхъ червей въ довольно значительныхъ количествахъ употребляется также и Ш. дикихъ червей, который по своему строенію и химическимъ свойствамъ довольно значительно отличается отъ культурнаго Ш. Наиболее распространенные сорта дикаго Ш.: тусса, муга и эриа. Тусса представляетъ одинъ изъ наиболее распространенныхъ сортовъ и уже цѣлыя тысячелѣтія употребляется въ Индіи. Волокна туссы отличаются значительно большею толщиною и крѣпкостью по сравненію съ культурнымъ Ш. Въѣстъ съ тѣмъ, въ отличіе отъ него каждая двойная нить сыра при отваркѣ съ мыломъ распадается не на два волокна, какъ это имѣетъ мѣсто при отваркѣ культурнаго Ш. зярца, а на шесть или на восемь. Подъ микроскопомъ тусса представляетъ нѣкоторую аналогию съ хлопкомъ, такъ какъ подобно послѣднему имѣетъ видъ плоской и скрученной трубочки. Другое тоже весьма существенное отличие сортовъ дикаго Ш. состоитъ въ томъ, что волокна содержатъ очень значительное количество золь, доходящее въ Ш. туссы до 5%. Въѣстъ съ тѣмъ этотъ сортъ Ш. значительно болѣе стоекъ какъ по отношенію къ кислотамъ, такъ и по отношенію къ щелочамъ. Такъ, 10% растворъ ѳдкаго натра, который легко растворяетъ обыкновенный Ш., почти не оказываетъ на холоду никакого замѣтнаго вліянія на Ш. туссы. Точно также этотъ зна-

чительно труднѣе растворяется въ растворѣ хлористаго цинка. Ш. муга получается изъ Ассама. Червь питается листьями мангроваго дерева и даетъ коконы, окрашенные въ интенсивный золотисто-желтый цвѣтъ. Ш. ямама болѣе приближается къ обыкновенному Ш., чѣмъ другіе сорта дикаго Ш. Этотъ сортъ находится въ Японіи. Прежде Ш. ямама поступалъ въ исключительную собственность японскаго микадо и вывозъ яичекъ этого червя былъ строго воспрещенъ. Въ настоящее время этотъ сортъ Ш. разводится также и въ Европѣ, именно во Франціи. Биссусъ или морской Ш. выдѣляется нѣкоторыми моллюсками; преимущественно *Pincta nobilis* и *Pincta rudis*, водящимися въ Средиземномъ морѣ, но въ наибольшихъ количествахъ сосредоточивающихся въ Корсикѣ и Сардиніи. Выдѣляемыми нитями животных прикрѣпляютъ себя къ скаламъ. Эти нити окрашены въ желто-бурый цвѣтъ, очень эла-

стичны и прочны. Диаметръ волоконъ не превышаетъ 0,013—0,055 мм. Отъ обыкновеннаго Ш. волокна отличаются большою устойчивостью по отношенію къ щелочамъ, кислотамъ и раствору окиси мѣди въ аммиакѣ, въ которомъ они не растворяются, а только набухаютъ. Точно также отъ настоящаго Ш. биссусъ отличается своею выдающеюся прочностью по отношенію къ кислотамъ и щелочамъ. По составу биссусъ несомнѣнно относится къ протеиновымъ веществамъ и содержитъ до 12—13% азота.

А. Любог.

**Шелкъ** (статист.) — Развитие шелковой промышленности въ различныхъ странахъ міра лучше всего можетъ быть характеризуемо количествомъ добываемаго шелка-сырца (грежи), служащаго основнымъ матеріаломъ для обработки. По свѣдѣніямъ Любскаго шелковаго синдиката, добыто нижеслѣдующее количество пряжи (въ тысячахъ килограммовъ).

	1880 г.	1890 г.	1898 г.	1896 г.	1899 г.	1900 г.
Италія . . . . .	2800	3443	3984	3083	3363	3275
Франція . . . . .	527	650	852	784	560	786
Испанія . . . . .	70	83	77	102	78	84
Австро-Венгрія . . . . .	137	271	243	294	276	313
Турція (Анатолія, Брусса, Сирія, Кипръ, Салоники) . . . . .	385	751	1098	1005	1152	980
Болгарія, Сербія, Румынія, Греція и Критъ . . . . .	16	30	45	85	76	126
Кавказъ, Персія и Туркестанъ (вывозъ) . . . . .	330	200	200	250	310	350
Китай (вывозъ Шанхая и Кантона). . . . .	4611	4919	5501	5576	7705	6632
Японія (вывозъ Токогамы) . . . . .	1145	2018	2685	2999	3542	4125
Индія (вывозъ Калькутты) . . . . .	486	224	287	270	350	280
Всего . . . . .		12589	14972	14496	17658	17211

Изъ этой таблицы видно, что для міроваго потребленія Ш. наибольшее количество его доставляется Дальнему Востокомъ (Китай, Японія); количество добываемаго Ш. возрастаетъ для Японіи, а также для странъ ближняго Востока (Турція съ центромъ торговли въ Бруссѣ); изъ европейскія странъ наибольшее количество грежи получается въ Италіи (миланскій рынокъ) и Франціи (центръ — Лионъ). Развитие шелковой промышленности въ Россіи (Кавказъ, Туркестанъ) на собственномъ матеріалѣ незначительно; она развивается за счетъ привознаго, европейскаго матеріала. По характеру своему *шелководство*, т. е. выкормка шелковичныхъ червей, съ цѣлью полученія коконовъ — достояніе мелкаго, домашняго занятія, могущаго дать подсобный заработокъ сельскому населенію. Въ крупныхъ развѣтвяхъ культура шелковичныхъ червей не практикуется по невыгодности. Насажденіе и развитіе шелководства являлось предметомъ постоянного правительственнаго воздѣйствія въ Россіи. Еще Петръ I въ 1700 г. зауредилъ подъ страхомъ смертной казни порубку шелковичныхъ деревьевъ въ Астраханской губ. Екатерина II и Павелъ I путемъ различныхъ льготъ и дарованіемъ земель насаждали устройство червоводенъ (ка-

зенныя устроены были близъ Царицына и близъ Харькова). При Александрѣ I установлены денежныя награды за разведеніе опредѣленнаго количества шелковичныхъ деревъ и добычу извѣстнаго количества Ш. Въ 1803 г. шелководство сдѣлалось обязательнымъ по закону для иностранныхъ колонистовъ. Тогда же учреждена была особая правительственная инспекція по шелководству. Рядомъ этихъ мѣръ искусственнаго поощренія, при высокихъ ввозныхъ пошлинахъ на Ш.-сырецъ, къ началу XIX в. количество добываемаго Ш. на югѣ Россіи было доведено до 364 пд. (1802 г.). Въ 1858 г. одна колонія Гольшпата (Таврической губ.) добывала свыше 200 пд. Во второй половинѣ XIX в. шелководство, привнесенное въ губ. Бессарабской, Таврической, Херсонской, Киевской, Полтавской, Подольской, Харьковской и Черниговской, начинаетъ быстро падать, и теперь вся эта область доставляетъ московскимъ фабрикамъ не болѣе 150—180 пд. Ш. въ годъ. Упадокъ этой промышленности обуславливается паденіемъ міровой цѣны Ш. и успѣхами техники въ этой области. За послѣднее 30-лѣтіе цѣны Ш. на мировомъ рынкѣ упали весьма сильно: по даннымъ итальянскаго рынка цѣна 1 кгр. Ш.-сырца опѣнивалась:



Въ 1868 г. . . . .	въ 118 фр.
» 1870 » . . . . .	» 108 »
» 1875 » . . . . .	» 65 »
» 1885 » . . . . .	» 52 »
» 1888 » . . . . .	» 50 »

Съ 1890 по 1900 г. цѣна грежи за килограммъ колеблется отъ 40 до 43 фр. На падение мировой цѣны оказали несомнѣнное вліяніе Японія и Китай, сильно развѣсившее доставку этого продукта, производя котораго въ этихъ странахъ по климатическимъ и инымъ причинамъ находится въ особо выгодныхъ условияхъ. Съ другой стороны успѣхи механической размотки коконовъ, крутки (трошенія) сырка и механическаго тканья сдѣлали безвыгоднымъ кустарные, ручные прѣмы, издавна господствовавшіе въ производствѣ. Съ приобрѣтеніемъ Закавказскаго края и Средне-Азиатскихъ владѣній въ составъ Россіи вошли страны, гдѣ издавна шелководство составляло серьезное занятіе населенія. Въ Средней Азии въ Туркестанскомъ край шелководство представляетъ побочный промыселъ преимущественно женской части населенія; разводятся черви мѣстныхъ и багдадской (бѣлой) породы, а въ последнее время и европейскія (желтые). Болѣзни червя (периона) въ 70-хъ г. г. сильно подорвали этотъ промыселъ, хотя и теперь въ Ферганской обл. добывается около 50—60 тыс. пд. сухихъ коконовъ, въ Самаркандской — отъ 25 до 30 тыс., въ Сырь-Дарьинской — около 10 тыс. Если принять во вниманіе и Закаспійскую обл., то въ общемъ Средняя Азия добываетъ въ годъ около 120—130 тыс. пд. сухихъ коконовъ. Изъ этого количества ок. 2 тыс. пд. (1899 г. — 2039 пд.) вывозятся черезъ Батумъ въ Марсель и Миланъ; около 5 тыс. отправляется для размотки въ Москву, остальное количество разматывается въ ручную и потребляется на мѣстѣ, для производства мѣстныхъ тканей. Размотка III. ручнымъ способомъ даетъ неудовлетворительный матеріалъ, неровный, съ узелками (въ торговлѣ такъ наз. азиатская размотка), цѣнящейся на рынкѣ почти вдвое дешевле итальянскаго. Ручное тканье, съ своеобразною окраской, также нельзя назвать удовлетворительнымъ; сбитыя тканья преимущественно мѣстныхъ, вывозъ незначителенъ. Другимъ значительнымъ центромъ шелководства служатъ Закавказскій край, особенно Елизаветпольскій и Кутаисскій губ. Здѣсь шелководство съ незапамятныхъ временъ служитъ въ нѣкоторыхъ мѣстностяхъ главнымъ занятіемъ населенія. Нуха и Шуша — главные пункты спутки коконовъ и размотки ихъ; въ Кутаисской губ. шелкомоталенъ нѣтъ и коконы въ сухомъ видѣ вывозятся для размотки за границу. Всего добывается сухихъ коконовъ примѣрно ок. 150 тыс. пд., изъ которыхъ ок. 70 тыс. разматывается на мѣстѣ, на фабрикахъ и въ ручную, а около половины вывозится изъ страны. Всего на мѣстѣ послѣ размотки получается ок. 15 тыс. пд. грежи, примѣрно на 3 милл. рублей; изъ этого количества въ Москву отправляется ежегодно 10—12 тыс. пудовъ. Примѣрно въ 1900 г. насчитывалось около 60 паровыхъ шелкомоталенъ, а именно:

въ Нухѣ и ея уѣздѣ 30, въ Шушѣ и ея уѣздѣ 10, остальные въ другихъ мѣстахъ. Ручное шелкомоталеніе по невыгодности совершенно падаетъ. Размотка III. производится хорошо лишь на нѣсколькихъ фабрикахъ, устроенныхъ по европейскому образцу; значительное количество III. выходитъ у плохихъ шелкомоталенъ не деревнымъ; наилучше оборудованныя даютъ III. 13—15 дене токаны, прочія приготавливаютъ грубый III. въ 36—40 дене. Вслѣдствіе несовершенства размотки, неровности III. и грубости, особенно ручной (азиатской), размотки значительнаго количества удавъ, шипекъ и другихъ пороковъ, русскій III.-сырецъ цѣнится значительно дешевле европейскаго. Такъ, по московской расцѣнкѣ цѣна суда: основы миланской 325—400 руб., основы китайской 255—290 руб., нухинскій утокъ деневный 225—250 руб., маргеланскій основа 170—175 руб. Дальнѣйшая стадія обработки III.—крученіе (трошеніе)—можетъ считаться совершенно упрощающею въ Россіи. Крутѣй закавказскихъ крутиленъ, обыкновенно существующихъ при мотальныхъ, механическое крученіе III. существуетъ въ губ. Московской, Владимирской и въ привислинскихъ губерніяхъ. Въ 1901 г. насчитывалось фабрикъ, занятыхъ круткой III.:

	Число фабрикъ.	Число веретенъ въ нихъ.
Въ Закавказьѣ (Нуха) . . . . .	27	9185
Въ привислинскій губ. . . . .	5	27200
Въ Москвѣ и ея губ. . . . .	15	164500

Въ Закавказьѣ кроме того очень развита ручная крутка шерсти. Вообще азиатская крутка поставлена неудовлетворительно; перерабатывая грубый и неровный сырецъ на устарѣлыхъ машинахъ (итальянскіе караси), она даетъ продуктъ невысокаго качества. Иначе поставлено дѣло въ Московской губерніи; здѣсь фабрики оборудованы лучшими, наиболѣе производительными американскими машинами новѣйшей системы (до 10 тыс. оборотовъ) и перерабатываютъ лишь отчасти грубый азиатскій III. (около 15—20 тыс. пуд.), главнымъ же образомъ крутятъ привозную, европейскую грежу (до 70 тыс. пуд.). Получаемый продуктъ, поэтому, отличается высокими качествами, нисколько не уступающій лучшимъ сортамъ итальянской и французской филатуры. Кроме того на двухъ фабрикахъ въ Россіи (въ Москвѣ и Варшавѣ) перерабатывается шелковая пряжа изъ отбросовъ и рвани, изъ такъ назыв. фризона бассейне (коконы, не поддающіеся правильной размоткѣ); пряжа эта (шапъ, буръ-де-суа и т. п.) идетъ на прядотверженіе швейной нитки, на вышиваніе, кружево, примѣняется при выработкѣ мебельныхъ матерій, бархата и плюша. Производство это потребляетъ главнымъ образомъ привозный заграничный матеріалъ (до 25 тыс. пуд.) въ видѣ чесаной шелковой ленты, подготовленной для пряденія. Въ общемъ, въслѣдствіе льготнаго обложенія шелковой чесанки и сырка при ввозѣ, Россія привозитъ и перерабатываетъ главнымъ образомъ заграничный полуфабрикатъ (свыше 100 тыс. пуд.) —

грежу и ленту, и в то же время отпускает нѣсколько десятковъ тысячъ пудовъ коконовъ изъ Кавказа за границу, не разматывая собственнаго сырой матерьяла. Производство шелковыхъ тканей, имѣвшее раньше ручной, кустарный характеръ, съ раздѣлой готовыхъ основъ и матерьяловъ для домашняго производства нынѣ быстро мѣняется свой характеръ. Только на Кавказѣ (центръ—Шемаха) оно сохраняется свой старый типъ; въ Москвѣ же и Польшѣ кустарный шелкоткацкій промыселъ сильно падаетъ, уступая мѣсто фабрикамъ съ механическими ткацкими станками. За исключеніемъ бархата, смежно-узорчатыхъ тканей, парчи и т. п., большинство гладкихъ, полосатыхъ и мелкихъ фасонныхъ тканей вырабатывается на механическихъ станкахъ, что значительно удешевило въ послѣднее время всякаго рода шелковые товары. Выдѣланныя въ Россіи ткани, какъ фая, сатинъ, атласъ, канаяусъ, бархатъ, плюшь и д., не уступаютъ по достоинству лучшимъ иностраннымъ издѣліямъ. Въ 1900 г. на 182 ткацкихъ шелковыхъ фабрикахъ насчитывалось 3209 механическихъ станковъ и 10060 ручныхъ; кромѣ того на сторонѣ работало на раздаточныя конторы 981 ручная станокъ. Лучшими, въ конкурренціи, считаются русскія ткани съ золотой и серебряной канителью, т. е. парча разнаго рода. Для правильнаго пониманія условий ввоза въ Россію Ш. и шелковыхъ издѣлій, необходимо сдѣлать краткую характеристику таможеннаго тарифа по отношенію шелковыхъ товаровъ. Въ общихъ чертахъ обложене ввозными пошлинами за послѣдніа 50 лѣтъ (съ 1851 г. по 1900 г.) по русскому тарифу составляло: 1) для Ш.-сырца, въ разное время и сообразно сортамъ товаровъ, колебанія пошлины было отъ 45 коп. до 1 руб. 50 коп. съ пуда. 2) Для Ш. крученаго, пряденнаго, крошеннаго и некрошеннаго — отъ 4 до 84 руб. съ пуда, при чемъ ставки постепенно возрастали: съ 1851 до 1877 г. около 4—5 руб., съ 1877 до 1885 г. отъ 7 руб. до 25 руб., съ 1885 до 1891 г. отъ 25 руб. до 50 руб.; съ 1891 до 1900 г. ставки возрасли съ 50 до 60 и даже для нѣкоторыхъ товаровъ до 84 руб. съ пуда. 3) Для шелковыхъ издѣлій за 50-лѣтне ставки возрасли съ 5 до 11 руб. съ фунта, а именно: съ 1851 до 1877 г. по сортамъ товаровъ колебанія были въ предѣлахъ отъ 3 до 7 руб., съ 1877 до 1891 г. — отъ 4 руб. 45 коп. до 10 руб., а съ 1891 г. — отъ 7 руб. 48 коп. до 11 руб. 25 коп. съ фунта товаровъ, сообразно различнымъ ихъ сортамъ. Итакъ, пошлина на Ш.-сырецъ въ теченіе 50 лѣтъ увеличилась весьма незначительно, составляя отъ 0,5 до 1,5% съ пѣны товаровъ; пошлина на Ш. крученый постепенно возрастала съ 2 до 30% отъ цѣны товаровъ; что касается пошлины на шелковыя ткани, то она, возрастающая только вдвое, все время была очень высока и за послѣдніа дошла до 11 руб. съ фунта, т. е. почти до разбѣровъ запретиельныхъ пошлинъ. Сообразно указанной тенденціи охранительной политики ввозъ Ш.-сырца постоянно возрасталъ, ввозъ крученаго Ш., сначала поднявшись, затѣмъ постоянно

падалъ, ввозъ шелковыхъ тканей мало колебался, возрастая въ годы уменьшенныхъ и падая въ годы увеличенныхъ пошлинъ.

## Ввозъ въ тысячахъ пудовъ въ періоды:

	Шелка-сырца.	Шелка крученая.	Шелковыхъ тканей.
1851—1868 гг. . . . .	1,5	6,2	8,1
1869—1877 » . . . . .	3,0	16,3	11,1
1878—1891 » . . . . .	6,7	24,6	4,8
1892 г. . . . .	28	19	2,4
1893 » . . . . .	34	23	2,7
1894 » . . . . .	45	20	4,1
1895 » . . . . .	50	14	4,1
1896 » . . . . .	60	11	4,6
1897 » . . . . .	82	6	4,7
1898 » . . . . .	90	8	—
1899 » . . . . .	87	4,5	—
1900 » . . . . .	80	2,1	—

Шелкоматаніе въ Россіи не развилось вовсе; крученіе Ш. пышно расцвѣло; сдѣлало также большіе успѣхи изготовленіе шелковыхъ тканей. Старая Русь пользовалась исключительно тканями восточнаго происхожденія. Попытки къ водворенію производства шелковыхъ издѣлій, столь цѣнныхъ знатными людьми, начались еще при Θεодорѣ Иоанновичѣ, когда вызванный нмъ изъ Италіи Марко Чипони училъ ткатъ бархатъ и парчу, въ особо отведенномъ ему домѣ въ Москвѣ. При Борисѣ Годуновѣ иностранцы уже удѣлялись московскимъ шелковымъ тканямъ. Первая фабрика для производства шелковыхъ тканей возникла при Петрѣ Великомъ въ 1714 г.; къ ней было приписано 18 челоуѣкъ; предметами производства были парча, бархатъ, штофъ, атласы и разныя легкія матеріи, также ленты. Вскорѣ возникло еще нѣсколько фабрикъ въ Москвѣ, во Владимирской и Ярославской губ. въ Вологдѣ и Астрахани. Въ 1725 г. въ Москвѣ было 3 шелко-варчевыхъ фабрикъ, 5 ленточныхъ, 2 шелковыхъ платковъ и 1 для производства шелковыхъ чулокъ. Дальнѣйшее развитіе шелковой промышленности характеризуется слѣдующими свѣдѣніями о состояніи обрабатывающихъ Ш. фабрикъ за XIX стол.

Годы.	Число фабрикъ.	Число рабочихъ въ нихъ.	Производительности ихъ въ тыс. рублем.
1809 . . . . .	194	9571	—
1820 . . . . .	159	9839	—
1830 . . . . .	213	13452	—
1840 . . . . .	166	—	6,0
1850 . . . . .	169	—	6,5
1879 . . . . .	118	—	13,9
1887 . . . . .	301	20669	14,4
1890 . . . . .	304	20496	14,9
1893 . . . . .	325	22475	15,6
1896 . . . . .	391	28318	25,2
1897 . . . . .	394	37561	23,0
1900 . . . . .	309	31976	23,8

Цифры 1897 г. охватываютъ всю Имперію, а цифры 1900 г. — только Европейскую Россію и Кавказъ. Вообще подсчетъ производительности, числа фабрикъ и рабочихъ сильно

затрудняется тѣмъ, что обработка Ш. идетъ не только на крупныхъ фабрикахъ, но и на мелкихъ кустарныхъ заведеніяхъ, число которыхъ весьма значительно: такъ, въ 1879 г. ихъ насчитывалось до 321, съ производствомъ на 8,2 милл. руб. (6,5 милл. въ Московской и 2,5 во Владимирской губ.); въ 1889 г. производство такихъ мелкихъ заведений опредѣлялось приблизительно въ 5—7 милл. руб. Кромѣ того производствомъ парчи, позумента и канительныхъ товаровъ въ нынѣ годы выключалось въ подсчетъ, въ другіе — нѣтъ; производство ихъ рѣдко падало ниже 2 милл. руб. въ годъ. Разница числа фабрикъ и рабочихъ въ 1897 и 1900 гг. главнымъ образомъ объясняется тѣмъ, что въ первомъ случаѣ вошли въ регистрацію мелкие заведенія, а во второмъ они исключены. Особое оживленіе шелковой промышленности замѣчается послѣ расширенія нашихъ владѣній на Востокъ, особенно съ присоединеніемъ Кавказа. Въ 1823 г. впервые появились въ Россіи Жакардовы станки; въ 1875 г. въ Москвѣ введены были на одной изъ фабрикъ механическія ткацкія станки. Ростъ и развитіе шелководнаго производства характеризуется слѣдующими свѣдѣніями о числѣ дѣйствовавшихъ ткацкихъ станковъ:

Въ 1809 г. ихъ насчитывалось	4996
> 1879 > >	6789
> 1892 > >	10342
> 1900 > >	14250

Собственно механическихъ изъ этого числа было въ 1879 г.—500, въ 1900 г.—3209 станковъ, не включая въ этотъ итогъ станковъ ленточныхъ. Наибольше полными новыми и достовѣрными свѣдѣніями можно располагать по отношенію къ 1900 г. Въ этомъ году на

309 болѣе крупныхъ фабрикахъ изготовлено разныхъ шелковыхъ товаровъ на 28862 тыс. руб. и кромѣ того выручено за переработку (по заказу) чужихъ матеріаловъ 2142 тыс. руб. Рабочихъ было: 11165 мужичинъ и 11848 женщинъ взрослыхъ и 1173 мальчишка и 589 дѣвочекъ малолѣтнихъ, а всего рабочихъ 23579, кромѣ 7202 работавшихъ на сторонѣ, нѣтъ фабрикъ. Въ заведеніяхъ по обработкѣ Ш. дѣйствовало 133 паровыхъ котла и 123 паровыхъ двигателя, 21 керосиновый, 3 газовыхъ и 10 водяныхъ двигателей, съ общимъ количествомъ паровыхъ лошадиныхъ силъ—5380. Оборудование фабрикъ оцѣнявалось въ сумму около 10 милл. руб. Всего затрачено около 19,5 милл. руб. на сырые матеріалы, 814 тыс. на топливо и 4968 тыс. руб. на заработную плату. Переработано фабриками сырыхъ матеріаловъ: сухихъ коконовъ—25,7 тыс. пд., Ш.-сырца—31,4 тыс. пд., шелковой рвани, отбросовъ и чешанки (ленты) 27,2 тыс. пд., затѣмъ Ш. крученнаго: основы—18,2 тыс. пд., утка—18,3 тыс. пд., Ш.-сырца для тканей—9,0 тыс. пд., пряжи шелковой (шалъ, буръ-до суа) 15,2 тыс. пд., бумажной 101,2 тыс. пд. Въ томъ же году изготовлено: Ш.-сырца 7,6 тыс. пд., основы (органсинъ) 17,8 тыс. пд., утка (трамъ)—13,7 тыс. пд., пряжи изъ ошесковъ и туссовой—25,2 тыс. пд., бархагу и полубархагу 2,8 тыс. пд., шлюа—5,6 тыс. пд., прочихъ сортовъ тканей (фуаляр, атласъ, фай и т. д.)—53,1 тыс. пд., парчи и глазета—9,3 тыс. пд., шелковыхъ матерій—0,8 тыс. пд., и лентъ шелковыхъ и полушелковыхъ—49,3 милл. аршинъ. Географическое, въ 1900 г., распредѣленіе шелковой промышленности въ Имперіи (кромѣ азиатскихъ владѣній), съ указаніемъ родовъ фабрикъ по производству, представлено въ слѣдующей таблицѣ:

Губернія и роды фабрикъ.	Число фабрикъ.	Число рабочихъ въ нихъ.	Производительность въ тыс. руб.
Эриванская (шелкоразмотныя и крутильныя) . . .	7	228	52
Елизаветпольская (тоже) . . . . .	58	2469	1384
Тифлисская (тоже) . . . . .	1	46	23
Закавказскій округъ (тоже) . . . . .	2	130	96
Московская (вои виды переработки) . . . . .	151	19986	22019
Владимирская (ткацкія) . . . . .	57	3488	1968
Калужская (ленточное) . . . . .	2	30	8
С.-Петербургская (ткацкое и ленточное) . . . . .	4	231	263
Лифляндская (ленточное) . . . . .	1	12	48
Гродненская и Минская (размотка и полная переработка) . . . . .	7	653	528
Варшавская (пряденіе ошесковъ и ленточное) . . . . .	4	996	1522
Петровская (ткацкое и ленточное) . . . . .	14	786	1260

Кромѣ официальныхъ источниковъ и изданій министерства финансовъ, см. «Шелковая промышленность въ Россіи», Литвинова-Фалиаскаго. В. Варзаръ.

**Шелкъ искусственный.**—Не смотря на то, что мысль о возможности получения искусственныхъ шелководныхъ волоконъ была высказана еще въ 1734 г. знаменитымъ антомологомъ Реомюромъ въ его сочиненіи «Mémoire pour servir à l'histoire des insectes», тѣмъ не менѣе практически этотъ вопросъ былъ рѣшенъ только въ 1885 г. графомъ Шардоннѣ въ Безансонѣ. Несомнѣнно,

что подобно тому, какъ натуральный Ш. представляетъ застывшую густую жидкость, выдѣляемую шелкообразующимъ червемъ въ моментъ коконообразованія и потому не имѣетъ строенія, такъ и искусственный продуктъ, получаемый въ принципѣ подобнымъ же путемъ, тоже не имѣетъ строенія, въ томъ по крайней мѣрѣ смыслѣ, какъ это примѣняется къ шерсти и растительнымъ волокнамъ. Разсматривая вопросъ съ этой точки зрѣнія, можно допустить, что первой попыткой приготовить нити, по вѣншему виду похожія на Ш., было пряденіе стекла и полученіе тон-

чайших стеклянных нитей, из которых, как известно, выдвигались, да и сейчас выдвигаются даже и небольшие куски тканей. Такого рода изделия не имбли, однако, большой цбны, так как, хотя и отличались выдающимися блеском, но, вследствие ломкости волокна, быстро портились. Как скоро, однако, для получения искусственных нитей был применен раствор кльчатки, но затвердванн дававший нить, обладавшую достаточно большою твердостью и упругостью, вопрос получения искусственных нитей получил уже большое практическое значение. Для получения искусственного Ш. Шардонне сперва брал раствор нитрокльчатки в смсьи спирта и зёира, кь которому прибавлялось небольшое количество хлористых солей желёза, хрома, марганца или олова и какойнибудь органической щелочи. Прнготовленный теплый раствор продавливался в нёсколько атмосферь через рядь тонких капиллярных трубочек, окруженных каждая металлическим сосудом съ холодной водой. Вытекающая густая жидкость при этомъ сопркосновенн съ водой затвердвала, образуя нить, автоматически наматывающуюся на приемный шпуль. Прибавляя кь раствору нитрокльчатки какойнибудь пигментъ, являлось возможнымъ получать сразу окрашенные волокна. Кь этому первому патенту Шардонне затёмъ взялъ цблый рядь дополнительныхъ, постепенно все болёе и болёе усовершенствуя это дёло. Крупнымъ шагомъ впередъ явилось выяснение нанывгоднйшихъ предёловъ натраци, которые отбъчают тетранитрокльчаткй, употребленне для производства не сухого проксилиа, какъ прежде, а нитрокльчатки съ содержаниемъ еще 20—30% воды, которая, повиднмому, представляетъ гидратную воду, существенно измёняющую ея свойства, и накоонецъ полная регенерация спирта и зёира, что достигается тёмъ, что затвердванне или «коагуляция» раствора производится уже не водой, какъ прежде, а продуваннёмъ черезъ станокъ «для сухого пряденн» нитрокльчаткн непрерывной струи теплаго воздуха, изъ котораго спиртъ и зёиръ отдёляются конденсацией. Растворъ въ настоящее время прнготовляется болёею частью изъ 23—30 ч. влажной нитрокльчатки въ 40 литрахъ виннаго спирта и 60 литрахъ сёрнаго зёира. Приготовленный растворъ тщательно процеживается подъ давлениёмъ черезъ мельчайшн сита п. вату и перекачивается насосомъ въ станки для пряденн. Для того, чтобы придать получающемуся при этомъ 15—20% раствору соответствующую подвижность, прибавляются въ незначительномъ количестве различные вещества (хлористыя соли, уксусная кислота, ацетонъ и т. п.), которыя, повиднмому, и составляютъ секретъ производства. Даже при сухомъ пряденн, все же находятъ полезнымъ нить, выходящую изъ станка, направить надъ поверхностью влажной губки. Такимъ путемъ получаютъ болёе эластичныя и гибкня нити, чёмъ при мокромъ пряденн. Отдёльные тонкня нити, прежде чёмъ поступятъ на приемные шпули,

предварительно проходятъ черезъ такъ назыв. «коллекторы», аналогичный коллектору или «filières» шелкомотального станка, гдё 4—12 отдёльных нитей склеиваются вмёстё. Изъ 1200 кгр. кльчаткн получаютъ около 1200 кгр. искусственнаго Ш., при чёмъ въ производство берется 6000 кгр. смёси спирта и зёира, очень значительная часть которыхъ регенерируется и такимъ образомъ не теряется въ производствё. Прядильный станокъ Шардонне изображенъ на фиг. 1, 2 и 3. Растворъ колодия находится въ закрытомъ сосудё, не изображенномъ на чертежё, въ которомъ помощью воздушнаго насоса поддерживается давленье въ предёлахъ отъ 10—12 атмосферь. Изъ этого сосуда растворъ течетъ въ главную работающую часть прибора А, гдё происходитъ образование нити. Пространство В этого прибора запол-

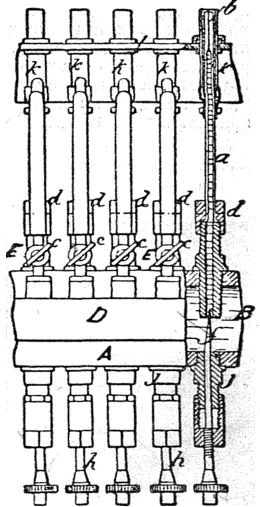

Фиг. 1.

растворомъ колодия, въ промежуткъ между стёнками С направляется струя теплой воды, чтобы подогреть растворъ колодия до первоначальной температуры, ко-

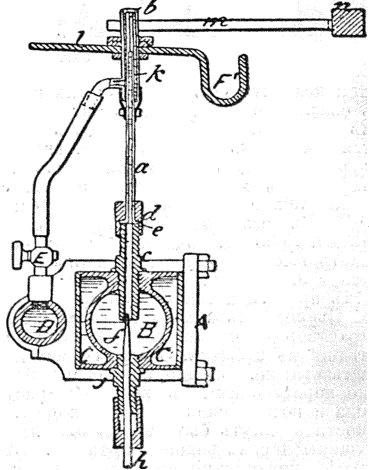

Фиг. 2.

нено растворомъ колодия, въ промежуткъ между стёнками С направляется струя теплой воды, чтобы подогреть растворъ колодия до первоначальной температуры, ко-

торый могъ остыть по дорогѣ отъ резервуара. Напоромъ коллоидный растворъ проталкивается въ капилляръ *a*, по выходѣ изъ котораго онъ встрѣчаетъ холодную воду, непрерывно притекающую изъ трубки *D* черезъ кранъ *E*, вслѣдствіе чего тотчасъ же происходитъ коагуляція и затвердѣваніе раствора въ нить. Холодная вода, поглотившая нѣкоторое количество растворителей, стекаетъ по трубѣ *F*, а нить воспринимается направляющими клѣщами *m* и передается другимъ направляющимъ. Последніе направляющіе я-

машинѣ передъ коллекторомъ имѣется также приспособленіе для сдвигиванія волоконъ, что существенно необходимо для получения доброкачественной пряжи. Хорошая вентиляция, конечно, составляетъ также неизбежную принадлежность такого прядильнаго станка. Дальнѣйшимъ шагомъ впередъ въ приготовленіи искусственныхъ шелкоподобныхъ волоконъ было изобрѣтеніе Дю-Вивье. Главное преимущество этого способа состояло въ томъ, что онъ устранилъ необходимость употребленія спирта и ээира, ве-

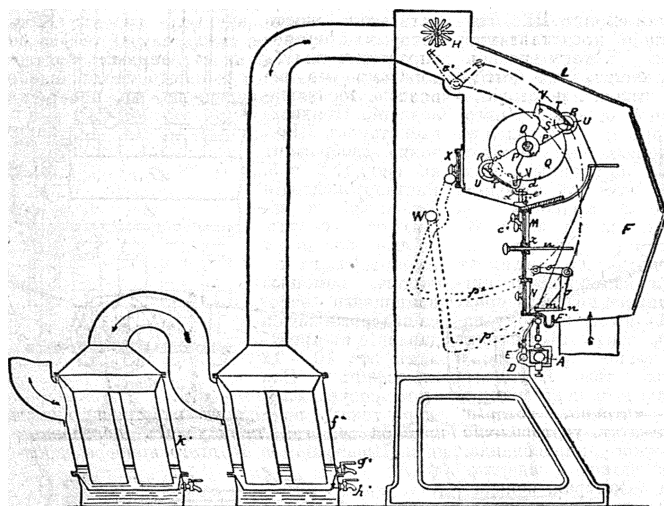

Фиг. 2.

ляются коллекторами, въ которыхъ происходитъ соединеніе нѣсколькихъ нитей въ одну, послѣ чего образовавшаяся нить наматывается на шпуль *L*. Весь прядильный приборъ, окружающій нить по выходѣ изъ станка, заключенъ въ металлическій кожухъ, снабженный стеклянными окнами и дверками *X*, *M* и *N*. Въ него непрерывно вдувается струя нагрѣтаго до 50° Ц. воздуха, который обуславливаетъ высушиваніе пряжи и уноситъ пары спирта и ээира. Для отдѣленія этихъ паровъ воздухъ протягивается черезъ три холодильника. Въ первомъ находится вода, насыщенная растворомъ поташа и содержащая этотъ послѣдній въ избыткѣ. Здѣсь сгущается вода, а частью также, конечно, спиртъ и ээиръ, которые нерастворимы въ крѣпкомъ растворѣ поташа и потому скопляются на поверхности жидкости и могутъ быть время отъ времени выпущены черезъ боковой край *g'*. Второй и третій конденсационный приборы содержатъ крѣпкую сѣрную кислоту, которая жадно удерживаетъ какъ спиртъ, такъ и ээиръ. По достаточномъ насыщеніи сѣрная кислота перемѣняется и для отдѣленія отъ нея ээира разбавляется водой, вслѣдствіе чего этотъ послѣдній скопляется на поверхности. Въ

валяется водой. Для производства нитей растворъ составляется изъ смѣси раствора гуттаперчи въ сѣроуглеродѣ въ количествѣ 25 гр. въ 200 куб. стм., раствора рыбьяго клея въ кристаллической уксусной кислотѣ, въ количествѣ 10 гр. на 200 куб. стм. кислоты, и наконецъ раствора нитрокрѣпчатки въ количествѣ 7 гр. на 100 куб. стм. кристаллической уксусной кислоты. Эти растворы смѣшиваются въ такой пропорціи, чтобы жидкость содержала 70% нитрокрѣпчатки, 20% рыбьяго клея и 10% гуттаперчи. Къ жидкости прибавляютъ еще немного глицерина и кастороваго масла. Полученная густая жидкость тщательно проиѣживается въ вакуумѣ. Коагуляція происходитъ при помощи воды. Ленеръ готовитъ искусственный Ш. изъ нитрокрѣпчатки съ примѣсью раствора копала или сандарака въ ээирномъ растворѣ льняного масла. Нитрокрѣпчатка растворяется въ смѣси древеснаго спирта или сѣрнаго ээира съ этилсѣрной кислотой. Вмѣсто копала позднѣе Ленеръ предложилъ къ раствору нитрокрѣпчатки прибавлять растворъ фиброна Ш. изъ отбросов шелкомотальнаго производства въ кристаллической уксусной кислотѣ. Указанные растворы смѣ-

ществъ сравнительно дорогихъ и манипулировать съ которыми довольно затруднительно. Исходнымъ матеріаломъ для приготовленія этого Ш. является химическая древесная масса, которая предварительно тщательно очищается маперацией съ ѣдкимъ натромъ и амміакомъ. По очисткѣ и высушиваніи происходитъ нитрація. Нитрующая смѣсь составляется изъ 20 килограммъ сухой селитры и 30 килограммъ крѣпкой сѣрной кислоты, каковая смѣсь нагрѣвается до 85Ц° и въ которую целлюлоза вносится малыми порціями. Послѣ 5—6 минутъ взаимодѣйствія масса выливается въ холодную воду и образовавшаяся тринитроцеллюлоза тщательно проми-

шиваются в пропорции 5 частей раствора нитроклѣтчатки съ 1 частью раствора фиброина. Приборъ для мокрого прядения, употреблявшийся Леноромъ, имѣетъ слѣдующій видъ, фиг. 4. Коагуляция въ данномъ случаѣ производится не водой, а другими жидкостями: или скипидаромъ, или керосиномъ, или бензоломъ, или хлороформомъ и т. п. А представляетъ резервуаръ съ приготовленнымъ прочиженнымъ растворомъ—жидкимъ प्रदेशомъ, которое по трубѣ отводится въ нижнюю часть стекляннаго цилиндра *D*. Въ нижнѣйшей трубкѣ разрывана и соединяется при помощи гибкаго металлическаго или каучуковаго соединения. Конецъ трубочки и представляетъ главную рабочую часть. Черезъ него съ опредѣленною скоростью непрерывно вытекаетъ жидкость, которая тотчасъ же по вы-

зываетъ вреднаго вліянія на волокно. Иногда употребляются также сѣрнистый калий и сѣрнистый натрій. Какъ указываетъ рядъ опредѣлений, денитрированное волокно почти не содержитъ азота (обыкновенно не больше 0,2%) и такимъ образомъ в отношеніи безопасности въ пожарномъ отношеніи ничѣмъ не отличается отъ обыкновенной клѣтчатки. Стоимость искусственнаго Ш. по способу Шардоннѣ составляетъ около 11 марокъ на килограммъ. Повидимому, наиболѣе совершенное продильное волокно можетъ быть получено смѣшеніемъ коллодіума съ эфирными растворами нитрированныхъ жировъ. Какъ авторъ этой замѣтки имѣлъ случай убѣдиться смѣшеніемъ коллодіума съ эфирными растворами нитрированного льнянаго масла, iodное число котораго равно нулю, по испареніи

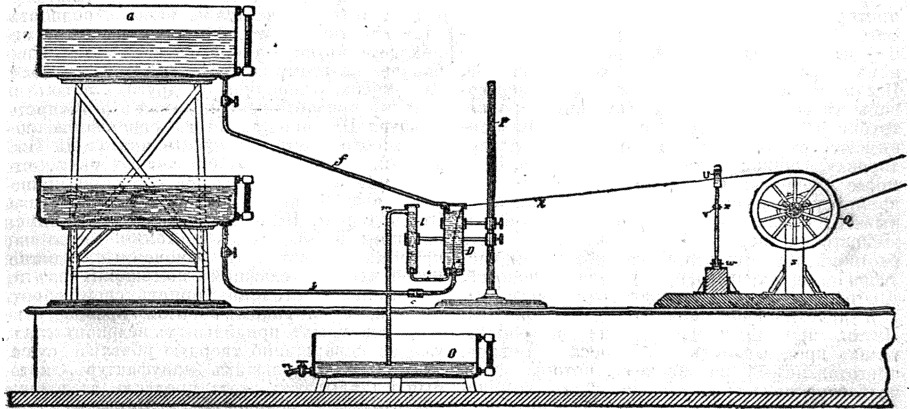

Фиг. 4.

ходѣ затвердѣваетъ въ нить, которая проходитъ черезъ направляющія стойки и навивается на барабанъ *Q*. Для того, чтобы коагуляция шла правильно, необходимо, чтобы среда, обуславливающая затвердѣваніе, имѣла бы по возможности однородный составъ. Съ этою цѣлью въ цилиндръ непрерывно притекаетъ коагулирующая жидкость черезъ трубочку *f* и непрерывно уходитъ черезъ цилиндръ *l* и трубочку *m* въ приемный сосудъ *o*. Такъ или иначе приготовленная волокна за тѣмъ всегда подвергаются денитраціи съ цѣлью сбѣлать ихъ не воспламеняемыми. Для этого они обрабатываются или слабой азотной кислотой, или сѣрнистымъ аммоніемъ, или тиокарбонатами щелочей. Денитрацію во всякомъ случаѣ нельзя производить въ щелочной средѣ, такъ какъ при этомъ въ очень значительной степени ухудшается качество волокна. Чаще всего примѣняется 10% растворъ сѣрнистаго аммонія въ смѣси съ усредненнымъ растворомъ какой нибудь магnezіальной соли. Прибавка магnezіальной соли нейтрализуетъ вредно дѣйствующую щелочность сѣрнистаго аммонія, а образующійся при этомъ гидратъ окиси магнія уже не ока-

звѣра получается очень гибкая эластичная масса, которая точно также легко можетъ быть денитрирована. При этой денитраціи часть азота, однако, остается связанной въ видѣ амидо и имидо группъ; получается такимъ образомъ волокно вполнѣ безопасное въ пожарномъ отношеніи, но содержащее азотъ и слѣдовательно въ этомъ смыслѣ по своему химическому составу приближающееся къ proteinовымъ волокнистымъ веществамъ: Ш. и шерсти. Кромѣ указанныхъ выше сортовъ искусственнаго Ш., гдѣ главнымъ ингредиентомъ, только въ болѣе или менѣешихъ количествахъ, входятъ нитроклѣтчатка, существуетъ и нѣсколько другихъ приемовъ готовить шелкоподобныя волокнистыя вещества. Одинъ изъ такихъ приемовъ основанъ на гидролизующемъ вліяніи кислоты на клѣтчатку. Сѣрная кислота превращаетъ ее въ такъ назыв. растительный пергаментъ, который имѣетъ тотъ же составъ, что и клѣтчатка, но совершенно другаго физическія свойства. Можно поэтому думать, что химизмъ процесса состоитъ просто въ измѣненіи частицнаго вѣса целлюлозы. Достаточно продолжительнымъ воздѣйствіемъ сѣрной кислоты при постоянномъ

перемѣшиваніи и подходящей температурѣ клѣтчакъ превращается въ пластическую массу, изъ которой можно выпрадать нити, совершенно такъ, какъ это имѣетъ мѣсто при переработкѣ коллодіума. Именно такимъ путемъ готовятся вначалѣ искусственный Ш. Паули. Несомнѣнно, къ тому же типу модификацій клѣтчатки относятся и патентованный авторомъ «целлоломъ» или камедообразное вещество изъ клѣтчатки, которое образуется при продолжительномъ воздѣйствіи крѣпикаго раствора хлористаго кальция, содержащаго соляную кислоту. Древесная масса при нагрѣваніи съ этимъ концентрированнымъ растворомъ быстро распадается сперва въ мельчайшій порошокъ, очевидно отвѣчающій по составу динцеллюлозѣ Жерара, а при слѣдующемъ взаимодействіи съ тѣмъ же растворомъ на холоду получающійся продуктъ претерпѣваетъ глубокое измѣненіе въ томъ смыслѣ, что получается однородная пластичная масса, представляющая переходную ступень между растворомъ и точайшей пастой. Изъ этой массы легко могутъ быть отформованы тѣ или другія издѣлія (шуровницы, клише, трубки и т. п.), которые по высыханіи «принималютъ въ высокой степени блестящую полировку. Очевидно, такая паста можетъ быть также превращена и въ нити. Въ настоящее время получилъ большое значеніе искусственный Ш. Паули, который готовится изъ насыщеннаго раствора клѣтчатки въ амміачномъ растворѣ окиси мѣди, при чемъ коагуляція раствора въ нити производится уксусной кислотой. Другой сортъ искусственнаго Ш., тоже имѣющій практическое значеніе и, подобно Ш. Паули, приготовляемый не изъ нитроклѣтчатки, представляетъ Ш. Кресса и Бевана, приготовляемый изъ вискозы, которая, какъ известно, представляетъ по своему химическому составу тиоксантогенатъ целлюлозы. Это соединеніе легко образуется, подвергая мерсеризированный или обработанный крѣпикимъ растворомъ ѣдкаго натра хлорокъ воздѣйствію паровъ свѣристаго углерода. Получающееся вещество обладаетъ рѣзко выраженою способностью давать съ водой очень густые растворы, имѣющие очень значительную вязкость. По высыханіи и при обработкѣ спиртомъ или различными солями это сложное соединеніе распадается, при чемъ въ остаткѣ получается целлюлоза въ видѣ пленки или нити, обладающей сильнымъ блескомъ. По всей видимости и въ данномъ случаѣ проис-

ходить гидратация целлюлозы и Ш. изъ вискозы отвѣчаетъ по своему химическому составу обыкновенной клѣтчакѣ, только содержащей нѣкоторое количество гидратной, химически присоединенной воды. Наконецъ, совершенно своеобразное жидкое прадево, изъ котораго тоже готовятся искусственные шелководобныя волокна, представляетъ желатинный растворъ, смѣшанный или съ хромпикомъ, или съ формъ-алдегидомъ. Вместо желатина можно пользоваться также и высокими сортами клея. Одинъ способъ приготовления желатиннаго Ш. основывается на способности хромовой желатини переходить подъ влияніемъ свѣта въ нерастворимое состояніе. Определенное количество желатини растворяется въ горячемъ растворѣ хромпика и затѣмъ растворъ, какъ всегда, перерабатывается на прядильномъ станкѣ. Получающаяся нить называется на заводѣ и подвергается дѣйствію свѣта, при чемъ желатина переходитъ въ нерастворимое состояніе. Прибавкой къ этому жидкому прадеву растороваго масла, глицерина и другихъ веществъ волокну придается необходимая эластичность. Вандура Ш. представляетъ совершенно подобный же сортъ искусственнаго Ш. изъ желатини, отличающійся только тѣмъ, что желатина въ нерастворимое состояніе приводится воздѣйствіемъ паровъ формъ-алдегида. Этотъ сортъ Ш. отличается выдающимся блескомъ и въ сухомъ состояніи достаточно крѣпкою и эластичною. Смоченный, однако, водой или въ влажномъ помѣщеніи онъ въ значительной степени теряетъ свои добротныя свойства. Такимъ образомъ производство искусственныхъ прядильныхъ волоконъ стало уже на совершенно твердую почву и существуетъ рядъ большихъ мануфактуръ, которые выдѣлываютъ этотъ продуктъ въ весьма значительныхъ количествахъ. Изъ всѣхъ сортовъ искусственнаго Ш. Шелкъ Шардоннэ и Ш. Вивье или «Soie de France» всего ближе подходят по виѣнности къ натуральному Ш. Ш. Шардоннэ состоитъ изъ ряда соединенныхъ между собою отдѣльныхъ тонкихъ волоконъ. Нить изъ 12 волоконъ вѣситъ 96 денье. Ш. Вивье значительно толще, такъ что нить всего только изъ четырехъ волоконъ вѣситъ 120 денье. Нижеприводимая таблица указываетъ сравнительныя данныя относительно разнѣровъ и прочности искусственныхъ волоконъ по сравненію съ естественнымъ Ш.

	Число волоконъ въ отдѣльной нити.	Титръ нити въ 476 метр (денье)	Диаметръ нити въ миллиметрахъ.	Крѣпость нити.	Эластичность нити.	Крѣпость отдѣльныхъ волоконъ.
Настоящій шелкъ (В. mori).	5	7	0,030	34,1	17,2	6,8
Дикій шелкъ (А. Pernyi) . . . . .	10	22	0,050	34,0	18	8,4
Шелкъ Шардоннэ . . . . .	6	96	0,070	82,0	11,6	13,6
Шелкъ Вивье . . . . .	4	122	0,080	117,3	9,6	29,3

Необходимо, однако, помнить, что указанныя данныя не абсолютны, такъ какъ они относятся не къ одной и той же единицѣ.

Если приведенныя выше данныя привести къ одному и тому же титру, напримѣръ 10 денье, то относительная крѣпость этихъ во-

локовъ выражается уже слѣдующими цифрами.

Настоящій шелкъ . . . . .	38
Тусса . . . . .	48
Шелкъ Шардоннэ . . . . .	17
Шелкъ Вивье . . . . .	9

Именно въ виду этой сравнительно меньшей прочности искусственныхъ волокъ и дѣ-

тамъ и легко и прочно окрашивается въ сытые отгѣлки цвѣта. Простѣйшій способъ отличить естественный Ш. отъ искусственного состоитъ въ томъ, чтобы сжечь нить. Тогда какъ настоящій Ш. издаетъ рѣзкій запахъ жженого рога или пера, искусственный сгораетъ съ совершенно другимъ запахомъ, похожимъ на тотъ, который получается при сгораніи бумаги. Для количественнаго

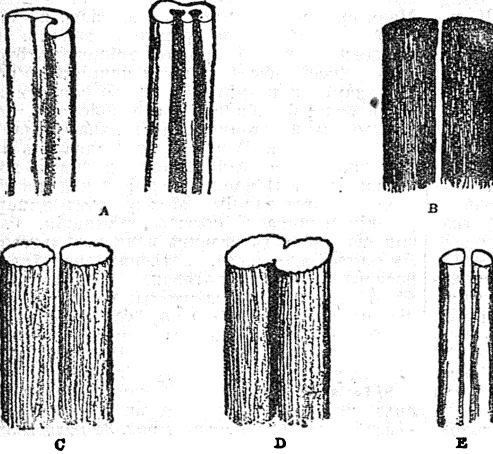

Фиг. 5.

лаются сравнительно болѣе толстыми. Прилагаемая фиг. 5 даетъ микроскопическое изображеніе различныхъ сортовъ Ш.: *A* представляетъ Ш. Шардоннэ, *B* дикій Ш. Тусса, *C* и *D* Ш. Вивье *E* и настоящій Ш. Фиг. 6 изображаетъ поперечный разрѣзъ: *A* Ш.

раздѣленія искусственного Ш. въ смѣшанныхъ тканяхъ изъ естественнаго и искусственного, всего лучше пользоваться щелочнымъ глицериновымъ растворомъ окиси мѣди. Этотъ растворъ готовится слѣдующимъ образомъ: 10 граммъ мѣднаго купороса растворяется въ 100 граммахъ воды, къ раствору прибавляютъ 5 граммъ глицерина и такое количество вѣска кали, чтобы осѣдающій въ началѣ осадокъ вновь совершенно растворился бы. Аналитически всего, конечно, удобнѣе и точнѣе для рѣшенія вопроса о сортѣ данного образца пользоваться опредѣленіемъ количества азота. Тогда какъ большая часть сортовъ искусственныхъ шелковъ совершенно не содержитъ азота или содержитъ его въ количествѣ меньшемъ, чѣмъ 1%, настоящій Ш. содержитъ до 18,3% азота. Этотъ способъ, однако, не даетъ возможности отличить желатинный Ш. отъ настоящаго, такъ какъ содержаніе азота въ нихъ очень близко. Въ этомъ случаѣ Гартвигъ рекомендуетъ слѣдующій приемъ. Волокна обрабатываются 1% растворомъ іодистаго кали, содержащимъ въ растворѣ іодъ до насыщенія. Въ этомъ растворѣ настоящій Ш. окрашивается въ желтобурый или свѣтлобурый цвѣтъ, искусственный Ш. изъ нитроклетчатки отъ чер-

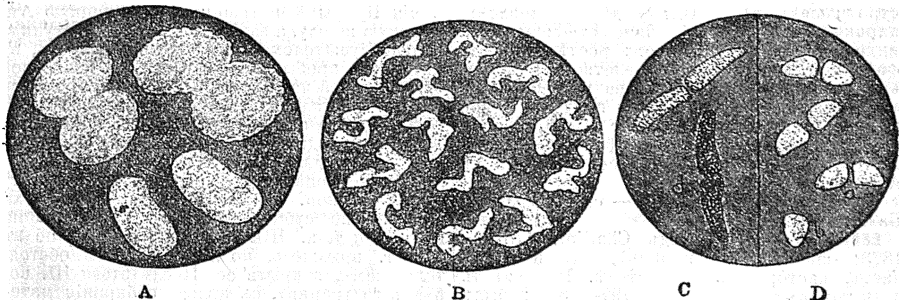

Фиг. 6.

Вивье, *B* Ш. Шардоннэ, *C* дикій Ш. и *D* настоящій Ш. Къ числу недостатковъ искусственнаго Ш. помимо меньшей крѣпости и эластичности волокна относится также и то, что искусственный Ш. не выдерживаетъ крашенія въ горячихъ растворахъ, хотя съ другой стороны обладаетъ весьма значительнымъ сродствомъ къ очень многимъ пигмен-

наго до чернофіолетоваго цвѣта, а желатинный Ш. въ темнофіолетовый цвѣтъ. Обработывая затѣмъ окрашенныя іодомъ волокна водой, Ш. изъ нитроклетчатки (Шардоннэ, Вивье, Ленера и др.) сперва синѣетъ, а затѣмъ обезцвѣчивается, тогда какъ другіе сорта сохраняютъ свое первоначальное окрашиваніе. Кромѣ того желатинный



III. съ водою набухаетъ почти на 50%. Производство искусственнаго III. въ настоящее время практикуется во многихъ странахъ. Въ Безансонѣ, центрѣ фабрикаціи искусственнаго III. по способу Шардонна, работаетъ большая фабрика съ нѣсколькими десятками тысячъ прядильныхъ веретенъ и производствомъ въ годъ до 1000000 кгр. III. Вывозъ готовится въ Нантеръ около Парижа, а Ш. Левера въ Вьвѣ, Цюрихъ и Брадфордѣ. Искусственный желатинный III. готовится преимущественно въ Англіи. Стоимость производства килограмма искусственнаго III. колеблется въ настоящее время въ предѣлахъ отъ 5 до 6 руб., а продажная цѣна около 15—18 руб. за килограммъ. Въ виду меньшей прочности искусственнаго III. сравнительно рѣдко употребляется какъ исключительный матеріалъ для выдѣлки тканей (преимущественно лентъ, блондъ, галстуковъ и т. п.), но въ большихъ количествахъ для приготовления сѣтчатыхъ тканей, въ которыхъ основа изъ настоящаго III., а утокъ изъ искусственнаго. Въ последнее время «Акціонерное общество соединенныхъ фабрикъ для выдѣлки искусственнаго III.» во Франкфуртѣ на Майнѣ выпустило въ продажу искусственный конскій волосъ. Этотъ волосъ представляеть крѣпкія, гладкія нити, или обладающія значительнымъ блескомъ подобно искусственному III., или же матовыя. Искусственный конскій волосъ состоитъ изъ многихъ отдѣльныхъ нитей, склеенныхъ въ одну; такое его строеніе легче всего обнаруживается подъ микроскопомъ и этимъ искусственный волосъ существенно отличается отъ естественнаго, который имѣеть круглое, рѣдко овальное или эллиптическое сѣченіе, съ болѣе интенсивной окраской по срединѣ. На ряду съ конскимъ волосомъ вышеуказанная фабрика выпустила въ продажу еще одинъ продуктъ, а именно искусственный человѣскій волосъ, который быстро вошелъ въ практику для изготовленія париковъ. Потребленіе искусственнаго III. находится въ непрерывномъ ростѣ, такъ что фабрики едва успеваютъ удовлетворять спросу. Въ Германіи существуетъ два акціонерныхъ общества для выдѣлки этого продукта; одно вышеупомянутое, работающее Ш. Шардонна изъ нитроклетчатки во Франкфуртѣ на Майнѣ, другое, работающее по способу Паули, въ Аахенѣ.

А. П. Л. А.

**Швелленъ** (Шерлакъ) — см. Смолы и Балзамы (XXX, 573).

**Шелле** (Анри-Давидъ Chaillet, 1751—1833) — швейцарскій проповѣдникъ и публицистъ, пасторъ въ Нешателѣ. Напечаталъ пять томовъ проповѣдей (1797—1822); былъ редакторомъ «Journal Helvétique».

**Шелленбергъ** — гора въ Баваріи, близъ Донаувѣрта. Въ 1704 г. во время войны за испанское наследство Мальборо и Людвигъ Баденскій, съ 25 тыс. чел., двинулись противъ Донаувѣрта, чтобъ имѣть въ немъ опорный пунктъ для движенія противъ Баваріи. Курф. Максимилианъ-Эммануилъ послалъ ген. Арко съ 8000 баварцами и французами и съ 16 орудіями для прикрытія и защиты брода чрезъ

Дунай возлѣ Донаувѣрта. Арко окопался на высотѣ III., которая лежитъ къ востоку отъ города, на лѣвомъ берегу рѣки, и господствуетъ какъ надъ городомъ, такъ и надъ дорогами, идущими съ сѣвера. 2 іюля послѣ полудня Мальборо и Людвигъ Баденскій подступили къ III.: курфюрстъ не замѣтилъ ихъ движенія, а Арко былъ застигнутъ ими врасплохъ; его войска занимались укрѣпленіемъ позиціи и онъ не ожидалъ немедленной атаки. Мальборо рѣшилъ точася же идти на приступъ, не смотря на усталость войскъ. Нидерландскій ген. Гооръ съ отборнымъ отрядомъ долженъ былъ нанести неприятелю первый ударъ, но встрѣтилъ упорное сопротивленіе и палъ; борьба между его войсками, подкрѣпленными англичанами съ лѣваго фланга, и войсками ген. Арко долго оставалась нерѣшительной, пока англійская конница, подъ начальствомъ Лемлея, не принудила послѣднихъ къ отступленію. Между тѣмъ императорскія войска и союзныя нѣмецкія, бывшія на правомъ флангѣ подъ начальствомъ Людвига Баденскаго, потѣснили неприятеля, который недогадо сопротивлялся и обратился въ бѣгство, горячо преслѣдуемый императорскою конницей: только 3000 чел. успѣли спастись въ лагерь курфюрста, остальные были убиты, взяты въ плѣнъ или утонули. Побѣдители потеряли убитыми и ранеными до 5000 чел.

**Шеллеръ** (Александръ Константиновичъ, писавшій подъ псевдон. *А. Михайловъ*) — известнѣйшій беллетристъ, род. 30 іюля 1838 г. въ С.-Петербургѣ. Его отецъ былъ крестьянинъ-эстонецъ, получившій образованіе въ театральномъ училищѣ и служившій сперва въ театральномъ оркестрѣ, а затѣмъ исполнявшій должность придворнаго служителя; мать происходила изъ аристократическаго рода Адамовичей, и въ воспитаніи будущаго писателя рано столкнулись аристократическія традиціи матери и бабушки съ тѣмъ, что внушалъ ему отецъ. Послѣ первоначальнаго домашняго обученія III. былъ помѣщенъ въ нѣмецкую Анненскую школу, а затѣмъ въ 1857 г. поступилъ вольнослушателемъ въ слоб. университетъ, въ которомъ пробылъ до 1861 г., до известной студенческой исторіи. Выйдя изъ университета, III. продолжалъ свое образованіе самостоятельными изученіемъ социальныхъ вопросовъ. Увлечшись одно время педагогіей, онъ основалъ школу для бѣдныхъ, въ которой дѣти получали первоначальное образованіе за плату въ 30—60 коп. въ мѣсяцъ, а для взрослыхъ читались по субботамъ лекціи по географіи, исторіи и т. п. Школа имѣла успѣхъ, но въ 1863 г. пришлось, по независящимъ обстоятельствамъ, закрыть ее. Послѣ этого III. поѣхалъ за границу, съ цѣлью собранія матеріаловъ для своихъ работъ о пролетаріатѣ во Франціи и объ ассоціаціяхъ. Къ этому времени относится начало его сотрудничеству въ «Современникѣ», хотя вообще его литературная дѣятельность началась въ 1859 г., когда онъ сталъ помѣщать, съ подписью А. Релешъ, фельетоны въ журналѣ Плешаря «Весельчакъ», подъ заглавіемъ «Мои бесѣды». Дебютировалъ III. въ «Современникѣ» стихотвореніемъ, помѣщеннымъ въ № 10 за 1863 г., а въ слѣдую-

шемъ году въ томъ же журналѣ былъ напечатанъ (въ №№ 2 и 3) романъ «Гнилая болота», встрѣченный критикою весьма сочувственно. Въ 1864 г. тамъ же были помѣщены нѣкоторые новыя стихотворенія Ш. и большой романъ «Жизнь Шупова, его родныхъ и знакомыхъ». И этотъ романъ, и «Гнилая болота» представляютъ собою своего рода автобиографію Ш., но имѣютъ и несомнѣнный художественный достоинство. Въ 1865 г. Ш. переходитъ въ «Русское Слово»; когда этотъ журналъ былъ закрытъ, онъ въ теченіе 1866—67 гг. помѣщаетъ свои стихотворенія и повѣсти въ «Женскомъ Вѣстн.», а съ конца 1867 г. становится постояннымъ сотрудникомъ «Дѣла». Тутъ и въ «Недѣль» онъ печатаетъ рядъ стихотвореній переводныхъ (изъ Петефи, Шерра, Шамиссо, Фрейлиграта, Барри Корнуэля, Эдгара По, Коппе) и оригинальныхъ, сопологическіе и политическіе этюды и изслѣдованія («Очерки изъ исторіи рабочаго сословія во Франціи» «Нед.» 1868; «Жизни рабочихъ» «Дѣло» 1870, «Производительныя ассоціаціи», ib.; «Первоначальное образованіе во Франціи», ib., 1871; «Политическія права и экономическая неурядица», ib., 1872; «Первоначальное образованіе въ Пруссіи, Швейцаріи и Соединенныхъ Штатахъ», ib., 1873; «Основы народнаго образованія въ Россіи», 1874 и др.) Участіе Ш. въ «Русскомъ Словѣ», «Дѣль» и «Недѣль» было не только простымъ сотрудничествомъ, но и редактированіемъ, общимъ или по отдѣламъ. Съ 1877 г. Ш. принялъ на себя редакцію журнала «Живописное Обзоріе», а съ 1893 г.—и газеты «Сынъ Отечества», при издательствѣ Добродѣва. Въ этихъ изданіяхъ, а также въ «Русск. Богатствѣ», «Сѣв. Вѣстникѣ» онъ печаталъ рядъ своихъ новыхъ беллетристическихъ произведеній («Непрощенный гость», 1883; «Молодомъ и золотомъ», 1884; «Побѣдители», 1889; «Ртищевъ», 1890; «Загубленная жизнь», 1891; «Конецъ Вирюковской дачи», 1893 и др.), не оставляя также занятій и общественными вопросами («Революціонный анабаптизмъ», «Икарія», «Смутное время анабаптизма», «Рус. Мысль», 1886). Въ 1895 г. было издано полное собраніе сочиненій Ш. въ 15 томахъ (въ это собраніе не вошли статьи Ш. объ ассоціаціяхъ и многія его стихотворенія). Безпрерывная журнальная работа, тянувшаяся почти 35 лѣтъ, окончательно надорвала силы Ш. Съ 1895 г. у него начинается развиваться склерозъ артерій, сведшій Ш. въ могилу 21 ноября 1900 г. Обращаясь къ опѣнкъ литературной дѣятельности Ш., приходится останавливаться главнымъ образомъ на романахъ первыхъ годовъ его сотрудничества въ «Современникѣ» и «Дѣль». Въ этихъ романахъ выразился весь Ш., съ своими крупными достоинствами и, пожалуй, столь же крупными недостатками: съ одной стороны писатель обнаруживалъ несомнѣнный талантъ, далеко не заурядное образованіе, серьезное направленіе мысли, такъ что ви-

день былъ въ немъ хорошій представитель идеализма 60-хъ годовъ; съ другой стороны невольно бросалась въ глаза какая-то надуманность, дѣланность его произведеній, которыя часто вызывали впечатлѣніе отрицательное, какъ писанія по трафарету. Молодежь зачитывалась повѣстями и романами Ш. и въ то время, когда они печатались въ журналахъ, и когда они выходили отдѣльными изданіями; Ш. популярновался въ беллетристической формѣ тѣ идеи, которыя проводились публицистикою и критикою 60-хъ годовъ, и трудно отрицать его благотворное влияние на читающую публику въ десятилѣтія, слѣдовавшія за эпохою реформъ. Тѣмъ не менѣе даже критика одного лагера съ Ш. находила въ его романахъ какую-то фальшь, проследившую оттого, что авторъ подгонялъ жизнь подъ известныя идеи, и вмѣсто реализма, который имъ проповѣдывался, являлось какое-то «сентиментальное прекраснодушіе», творившее по разъ установленнымъ шаблонамъ. А. М. Скабичевскій указалъ, что въ романахъ Ш. постоянно встрѣчаются нѣкоторые опредѣленные типы: «герой и героиня романа, представляющие лучезарное сіяніе прогресса и совершенствъ нравственныхъ, умственныхъ и физическихъ; злодѣй романа—высокій смуглый мужчина съ оловянными, ледяными глазами и надуленными бровями; помѣщикъ—практикъ съ большими связями, консерваторъ и деспотъ, который разлучаетъ влюбленныхъ другъ въ друга дворовыхъ, вгоняетъ въ гробъ жену и чуть не засѣкаетъ розгами героя романа; злодѣйка романа—бабушка или тетушка, съ княжескимъ гербомъ на каретѣ, занятая вѣчно своей родословною, бредущая свѣтскими приличіями и презирающая черныя; петербургская кумушка, свѣтскій шалопаи и т. д.». Шаблоны, встрѣчающіеся въ произведеніяхъ Ш., можно объяснить влияніемъ идей 60-хъ годовъ, а отчасти влияніемъ англійскихъ романовъ Диккенса или Теккерея. Публицистическая тенденція романовъ и повѣстей Ш.—одна изъ главнѣйшихъ причинъ, по которымъ этого писателя уже начинаютъ забывать; однако, нельзя не сказать, что идеализмъ Ш., его нравственная чистота, его стремленія къ общественному прогрессу не могутъ не вызывать сочувствія и въ наше время. Что касается социологическихъ очерковъ Ш., то ихъ можно считать хорошей популяризаціей данныхъ европейской науки. См. Фаресовъ, «Александръ Конст. Ш.—Михайловъ» (СПб., 1901); Скабичевскій, «Сочиненія» (т. I); его же, «Ист. нов. русской литературы»; «Литературный Вѣстн.», 1901, № 2 и 8; 1902, № 7 (статьи Городецкаго, Вахтина, Дялковскаго и Альбицкаго). А. Б.—инь.

**Шеллеръ** (Иммануиль-Йоганнъ-Гергардъ Scheller)—вѣм. лексикографъ (1785—1803). Начечалъ: «Ausführliches lateinisch-deutsches und deutsch-lateinisches Wörterbuch» (Лпц., 1783—84; 3-е изд. 1804—05) и много другихъ словарей, выдержавшихъ цѣлый рядъ изданій, а также: «Ausführliche lateinische Sprachlehre» (Лпц., 1779; 4-е изд. 1803), «Praecepta stilii bene latini» (ib., 1779—80, 3-е изд. 1797) и др.

**Шеллеръ** (Юлиъ - Викторъ Schoeller, 1811—1883)—лѣм. врачъ - акушеръ. Наче-талъ: «Die künstl. Frühgeburt, bewirkt durch den Tampon» (Берлинъ, 1842); цѣлый рядъ статей въ «Neue Zeitschrift für Geburtsk.» и «Med. Zeitung des Vereins für Heilkunde in Preussen» (1839—46); «Hernia diaphragmatica congenita und Versuch zur Erklärung ihrer Entstehungsweise» (въ «Rust's Magazin», LX). Ш. изобрѣлъ нѣсколько акушерскихъ инструментовъ, именно: омфалозотеръ для исправленія выпавшей пуловины (1840) и акушерскіе щипцы.

**Шелли** (Мери Wollstonecraft-Shelley)—англ. писательница (1798—1851). Дочь известнаго англійскаго публициста и писателя Вильяма Годвина и писательницы Мери Годвинъ, урожденной Волстонкрафтъ, она 16 лѣтъ увлеклась поэтомъ Перси Шелли, послѣдова-ла за нимъ въ Германію и Италію и въ 1816 г., послѣ смерти его первой жены, вышла за него замужъ. Обладая блестящими способно-стями, она безъ труда выучалась греческому, латинскому, французскому и итальянскому языкамъ и пользовалась большимъ уваженіемъ друзей своего мужа, особенно Байрона. Въ 1818 г. она начечала свой первый романъ: «Frankenstein», мѣшвній весьма значитель-ный успѣхъ. Послѣ смерти мужа она верну-лась въ Англию. Другіе ея романы — «Valperga» (1823), «The last Man» (1826); «Perkin Warbeck» (1830); «Falkner» (1837) и «Lodore» (1855). Последнее произведение представляетъ собою какъ-бы автобиографію самой пи-сательницы. Кромѣ цѣлаго ряда новеллъ, ей принадлежатъ также «Rambles in Germany and Italy» (1844). См. Julian Marshall, «Life of Mrs Shelley» (Лонд., 1889); W. M. Rossetti, «Memoir of Mrs Shelley» въ «Eminent Women Series».

**Шелли** (Перси Биши Shelley)—одинъ изъ величайшихъ англійскихъ поэтовъ XIX в. Родился въ графствѣ Соссексъ 4 авг. 1792 г., потонулъ въ Средиземномъ морѣ между Спе-цей и Ливорно 8 июля 1822 г. Своей пла-менной вѣрой въ полновластный и всераз-рѣшающій разумъ, своимъ полнымъ прене-бреженіемъ къ унаслѣдованнымъ отъ про-шлаго человѣческимъ возрѣніямъ, вѣрованіямъ и привычкамъ Ш. принадлежитъ еще къ по-слѣдователямъ идей вѣка Просвѣщенія. «По-литическая справедливость» Годвина, проник-нутая цѣлкомъ революціоннымъ рационализ-момъ девяностыхъ годовъ XVIII в., стала очень рано его евангелиемъ; но идеи Го-двина претворились у Ш. въ красивыя по-этическія видѣнія, смѣло задуманныя и сво-образныя. Эти образы, воздушные и туманные, ублачиваютъ сознание своей дивной художе-ственностью. Какъ поэтъ, Ш. принадлежитъ уже цѣлкомъ къ началу истекшаго столѣтія, къ тому блестящему возрожденію поэзій, ко-торое мы называемъ романтизмомъ. Поэтиче-ское дарованіе Ш., такимъ образомъ, не вполне соответствуетъ его міросозерцанію. Двой-ственность Ш., какъ рационалиста и роман-тика, мыслителя и художника, проповѣд-ника и поэта, составляетъ самую характерную черту его теня. «Ш. научилъ насъ—нашеѣ

проф. Додуенъ—признавать благодѣтельность высшаго закона, тяготящаго надъ избран-ными душами, живущими ради идеи, ради надежды, и готовыхъ претерпѣть за нихъ и попреки, и посрамленіе, и даже принятъ смерть мученичества. Но этотъ высшій за-конъ, какъ его представилъ себѣ Ш.—вовсе не добровольное подвижничество или жад-кій аскетизмъ; Ш. и въ стихахъ, и въ прозѣ отдааетъ должное музыкѣ, живописи, скульп-турѣ и поэзій и обогащаетъ наше сознаніе ихъ могуществомъ. Его только никогда не удовлетворяетъ эпикурейское наслажденіе красо-той или удовольствіемъ. Его поэзія злива-етъ въ насъ божеественную тревогу, которую не могутъ разсѣять ни музыка, ни живопись, ни скульптура, ни вѣсны; черезъ ихъ посред-ство мы поднимаемся къ какой-то высшей кра-сотѣ, къ какому-то вождѣльному добру, кото-рыхъ мы, можетъ быть, никогда не достигнемъ, но къ которымъ мы постоянно и немигуще должны стремиться» («Transcripts & Studies», стр. 100). Женственно-красивый и вѣжливый обликъ Ш., съ его открытымъ и вдумчивымъ взоромъ, заканчиваетъ обяательность его, какъ поэта и какъ человѣка. — Созерцательная, склонная къ мечтательности и къ сильнымъ ду-шевымъ возбужденіямъ натура Ш. сказала очень рано, когда еще ребенкомъ, въ помѣ-сть своего дѣда, она разсказывала малень-кимъ сестрамъ страшныя сказки и забавлялся химическими и электрическими опытами, про-изводившими впечатлѣніе алхиміи. Тѣ же ин-тересы преобладаютъ и позже въ прощской школѣ, куда отецъ поэта, Тимоееи Ш., дере-вевскій сквайръ, отдалъ своего сына, въ на-деждѣ вести его въ кругъ избранной молод-дежи. Въ первые годы мы и здѣсь видимъ Ш. за чтеніемъ страшныхъ романовъ г-жи Редклиффъ и Льюиса и за химическими опы-тами. Здѣсь впервые жизнь показала Ш. и своей неприглядной стороной. Суровое вос-питаніе тогдашняго англ. ополчества жестоко отразилось на чувствительной душѣ поэта. Онъ долго помнилъ издѣвательства, кулачную расправу, приставанія своихъ товарищей и наставниковъ. Въ «Лаонѣ и Ситиѣ» онъ вспо-минаетъ о нихъ, какъ о своихъ «тиранахъ и врагахъ». Въ послѣдніе годы пребыванія въ Итонѣ занятія Ш. становятся болѣе серьез-ными. Въ немъ просыпается потребность твор-чества. Въ 1810 г., когда Ш. перешелъ въ оксфордскій университетъ, онъ уже былъ ав-торомъ двухъ романовъ: «Пасторція» и «Св. Ирвайнъ». Оба они отражаютъ самый фанта-стическій и грубый романтизмъ тогдашняго ходячаго романа, но несомнѣнно нашли себѣ читателей. Въ Итонѣ Шелли впервые увлек-ся и идеями «Политической справедливости» Годвина; его кузина Гарриэтъ Гровъ, на лю-бовь къ которой благосклонно смотрѣли его родители, была уже по первымъ письмамъ, пришедшимъ изъ Оксфорда, встревожена вол-номыслиемъ своего молодого друга. На пер-выхъ порахъ въ Оксфордѣ Ш. испыталъ мало новыхъ впечатлѣній. Онъ издаетъ шутковые стихи, подъ заглавіемъ: «Подземертная запи-ски Маргариты Никольсонъ», зачитывается Платономъ, Еврипидомъ, Лукреціемъ, знако-

мится съ Франклиномъ и Кондорсе, съ философией Локка и Юма. Самый университетъ не произвелъ на Ш., повидимому, никакого впечатлѣнія. Характерная для Ш. жажда прозелитизма и потребность высказываться быстро привели его, вмѣстѣ съ его товарищемъ и другомъ Гоггомъ, оставившимъ интересныя воспоминанія (Hogg, «Life of P. B. Sh.», Лонд., 1858), къ крайне опасному шагу: изданію брошюры о «Необходимости атеизма». Ш. соборенноручно распространялъ эту брошюру среди студентовъ, рассылая ее множеству лицъ и быстро распространялъ ее по всему Оксфорду. Хотя имя его не стояло на заголовкѣ, тѣмъ не менѣе университетское начальство вызвало Ш. на судъ и, послѣ его отказа отвѣчать на предложенные вопросы, постановленіемъ 25-го марта 1811 г. исключило. Обоихъ друзей изъ числа студентовъ. О женитьбѣ Ш. на Гарриэтъ Гровъ не могло быть болѣе рѣчи. Отецъ Ш. на некоторое время запретилъ ему даже являться домой, назначивъ ему 200 фунт. (=2000 руб.) ежегодной пенсїи—и 19-лѣтній Шелли разъ навсегда былъ предоставленъ самому себѣ. Слѣдующіе три года жизни Ш. можно назвать эпохой общественно-политическихъ скитаній. Уже какъ бы прїобрѣта вънѣзди гонимаго за идею, Ш. въ эти годы чувствуетъ себя защитникомъ угнетенныхъ и смѣлымъ поборникомъ правды и свободы. Въ такомъ свѣтѣ представлялась ему дружба съ Гарриэтъ Уестбрукъ, пансіонной подругой его сестры, дочерью богатаго трактирщика, подозрѣвавшагося и въ ростовщичествѣ. Уезжая эту шестнадцатилѣтнюю дѣвочку въ Единбургъ къ Гоггу и женившись на ней въ августѣ того же года, Ш. считалъ, что спасаетъ ее отъ тираннїи стараго Уестбрука. Родители Ш., возмущенные такимъ неподходящимъ для наследника баронетскаго достоинства бракомъ, предложили ему отказаться отъ наследства въ пользу будущаго сына или младшаго брата. Это еще болѣе укрѣпило Ш. въ той мысли, что онъ служитъ дорогимъ ему идеямъ свободы, равенства и справедливости. Въ такомъ настроенїи совершилъ Ш. свою поѣздку въ Ирландію, гдѣ распространялъ почти соборенноручно свою брошюру о дарованїи равноправности католикамъ. Биографы обыкновенно подсмѣиваются надъ этимъ вмѣшательствомъ Ш. въ политику. Хотя эта пропаганда и кажется наивной, но, читая брошюру Ш. теперь, при свѣтѣ современныхъ политическихъ отношеній Англіи, нельзя не признать, что онъ вовсе не виталъ въ заоблачныхъ мечтанїяхъ, а лишь высказывалъ взгляды, къ которымъ его соотечественникамъ предстояло придти черезъ три четверти вѣка. Все въ томъ же настроенїи Ш. знакомится вскорѣ сначала письменно, а затѣмъ и лично съ Годвиномъ, отдается со всѣмъ пыломъ молодости дѣламъ благотворительности (преимущественно въ Тримедокѣ, въ Карнарвоширѣ), издаетъ еще цѣлый рядъ политическихъ памфлетовъ и, наконецъ, пишетъ свою «Королеву Мабъ», съ длинными прївѣччаними. Это первый поэтический опытъ, еще слишкомъ полный юношескаго реторизма и блѣднѣющій передъ вдох-

новенной лирикой его послѣдующихъ поэмъ. Насколько молодой Ш. еще мало чувствовалъ себя въ то время поэтомъ, видно изъ того, что во время его пребыванія въ «странѣ озера», гдѣ жили «поэты лѣкясты»—Соути, Вордсвортъ и Колриджъ,—ихъ поэзія мало заинтересовала Ш., хотя онъ и былъ близко знакомъ съ Соути, и впоследствии влияние «лѣкястовъ» сильно сказалось на его творчествѣ. Увлеченіе политическими, социальными и философскими вопросами въ то время еще повидимому, сдерживало поэтическое дарованіе Ш. въ слѣпкахъ узкихъ для него рамкахъ разсудочности. Вскорѣ для Ш. наступили новыя тревоженія, и она могутъ считаться послѣднимъ толчкомъ къ поэтическому творчеству. Черезъ годъ послѣ выхода «Королевы Мабъ» и рожденія дочери, названной въ честь героини этой поэмы тоже Іанты, Ш. расходится съ Гарриэтъ, и сердце его воспламеняется уже настоящей любовью къ дочери Годвина, Мэри. Разрывъ съ женой и вторичный увозъ семнадцатилѣтней дѣвушки много обсуждался биографами Ш. и обыкновенно толковались не въ пользу поэта; въ нихъ видѣли прямолинейное и бездушное приложеніе теорїи свободной любви (жена его была въ то время беременна вторымъ ребенкомъ и сидѣла два года утюплась). Разобраться въ этихъ событіяхъ жизни Ш. трудно. Повидимому, Ш. имѣлъ какія то основанія подозрѣвать Гарриэтъ въ невѣрности и даже не считалъ ее будущаго ребенка своимъ. Гарриэтъ вскорѣ сошлась съ другимъ человѣкомъ, пра чемъ ея самоубійство было слѣдствіемъ съ одной стороны давнишней склонности ея къ такому концу, съ другой—неудовлетворенности въ его новой привязанности. Бѣство съ Мэри Годвинъ (28 іюля 1814 г.) сопряжено съ первой поѣздкой Ш. въ Швейцарію, гдѣ годомъ позже онъ близко сошелся съ знаменитымъ уже въ то время Байрономъ. Четыре года жизни Ш. съ его новой подругой проходятъ то въ Швейцарїи, то въ Англіи. За это время въ окрестностяхъ Виндзора возникъ «Анасторъ» (1816), первое истинно поэтическое произведеніе. Ш. Черезъ два года вышла изъ свѣтъ и вторая большая поэма, «Лаонъ и Ситна» болѣе извѣстная подъ заглавіемъ: «Возстаніе Ислама» (1818). Еще не признанный и извѣстный лишь какъ авторъ зажигательной «Королевы Мабъ», Ш. стоитъ уже на высотѣ своего поэтическаго гения. Къ этому времени относится и знакомство Ш. съ Лиз Гентомъ и съ юнымъ, вдохновеннымъ Кйтсомъ. Это вступленіе въ литературную среду сказалось какъ обогащеніемъ, такъ и болѣе всестороннимъ развитіемъ художественныхъ вкусовъ Ш. Вмѣстѣ съ расширеніемъ его таланта наступаетъ и время полной политической зрѣлости. Памфлетъ Ш.: «Предложеніе о реформѣ избирательныхъ законовъ во всемъ королевствѣ» (1817) указываетъ на серьезныя знанія и трезвые взгляды. Объ этомъ свидѣлствуетъ и очеркъ, озаглавленный: «Философскій взглядъ на реформы», до сихъ поръ не изданный, но пересказанный Доуденомъ въ одной изъ его послѣднихъ статей о Ш. Для взглядовъ Шелли этого времени въ выс-

шей степени характерны слова его въ одномъ письмѣ къ Ли Гену. «Я принадлежу къ тѣмъ—пишетъ Ш.—кого ничто не можетъ удовлетворить, но кто готовъ покаяться довольно стоваться всѣмъ, что дѣйствительно достигнуто». Можно съ увѣренностью сказать, что юношеская увлеченія Ш. развѣлились бы серьезнымъ вступленіемъ его на политическую арену, п здѣсь Ш. оказался бы, вѣроятно, болѣе полезнымъ и дѣятельнымъ, чѣмъ членъ палаты лордовъ Байрона. Въ 1815 г. баронство перешло къ отцу Ш. и поэтъ началъ получать ежегодный доходъ въ 1000 фн. (=10000 р.), обезпечивавшій ему и извѣстное положеніе въ обществѣ. Но уже въ 1816 г., когда утонула его первая жена, жизнь Ш. начинаетъ принимать такой оборотъ, что о его личномъ внимательствѣ въ политику не можетъ быть болѣе рѣчи. Противъ него вооружается его тестъ, Уестморъ, по ходатайству котораго лордъ Эльдонъ, какъ лордъ-канцлеръ, 17 марта 1817 года постановилъ лишить Ш. права воспитывать своихъ дѣтей отъ перваго брака. Основаніемъ этому послужили его связь съ Мэри Годвинъ (не смотря на то, что въ это время Ш., одолевъ, уже былъ женатъ на ней) и главнымъ образомъ атеистическіе взгляды, высказанные въ «Королевѣ Мабъ». Ш. былъ такимъ образомъ какъ бы объявленъ внѣ закона. Противъ него возстало и общественное мнѣніе, преслѣдовавшее его до самой смерти. Его поэмы также все еще не вызвали сочувствія. Въ горестномъ настроеніи Ш. рѣшилъ покинуть родину. 11 марта 1818 г., вмѣстѣ съ семьей и съ сводной сестрой Мэри Годвинъ, Маріей Клершонъ, матерью маленькой Аллегры, прижитой ею отъ Байрона, Ш. уѣхалъ въ Италию. Четыре года, которые Ш. прожилъ въ Италиі, были самыми продуктивными п полными годами его жизни. Въ первые два года уже возникли его «Освобожденный Прометей» и трагедія «Ченчи», заставляющіе думать, что останся Ш. въ живыхъ, Англія обладала бы сильнымъ, глубокимъ п вдумчивымъ драматургомъ. Въ это время расширяются эстетическіе запросы Ш., характерные для него, какъ для англійскаго романтика, родоначальника того особаго эстетизма, который тянется черезъ Рескина до Россети п В. Морриса. Давнишній восторгъ передъ поэзіей древней Эллады, передъ Гомеромъ, гимны котораго переводилъ Ш., передъ Софокломъ, съ которымъ онъ никогда не разставался, п наконецъ передъ Теоокритомъ, чье влияние слышится въ одной изъ наиболее проникновенныхъ поэмъ Ш., «Адонаисъ», написанной за годъ до его смерти въ память рано умершаго Китса, весь этотъ чисто артистическій восторгъ передъ Греціей еще обновляется вѣстями о греческомъ возстаніи п знакомствомъ съ однимъ изъ его видныхъ дѣятелей, Маврокордато. Ш. искренно говоритъ ему: «мы всѣ греки» п задумываетъ свою «Элладу» (1821). Подъ небомъ Италиі — Италиі начала вѣка, гдѣ всмукнуло национально-освободительное движеніе,—Ш. увлекается Данте, съ его «Божественной Комедіей» п съ болѣе близкой лирическому гению самого Ш. «Vita Nuova».

съ Италией, «раемъ изгнанниковъ», какъ называлъ ее Ш., связаны, кромѣ «Ченчи», «Строки, написанныя среди Евангелискихъ холмовъ» п «Юлиана п Мадалло». Черезъ посредство итальянскаго Возрожденія Ш. позналъ п постов «старой веселой Англии» время королевы Ветси, къ изысканной прелести которыхъ такъ внимательно прислушивались поэты-лекксты п еще болѣе Китса. Подобно лэкистамъ, по эта приковываетъ къ себѣ п красоту природы. Время пребывания въ Италиі можетъ быть названо самымъ счастливымъ періодомъ въ жизни Ш. Первый годъ, проведенный частью въ Ливорно, частью въ Неаполѣ, былъ омраченъ посѣщеніемъ Байрона въ Венеціи. Ш. былъ удрученъ не только расчувствомъ Байрона, но и его страннымъ отношеніемъ къ маленькой дочери Аллегры п къ ея матери Нѣскольکو позже супругамъ Ш. пришлось оплакивать потерю ихъ сына Вильяма, по хороненнаго на томъ же кладбищѣ въ Римѣ гдѣ покоится теперь и прахъ Ш. Но уже второй п третій годъ итальянскаго жизни, прошедше частью въ Пизѣ, частью въ Ливорно были полны надеждъ п разнообразія впечатлѣній. Кромѣ Байрона, котораго, не смотря на разочорованіе въ немъ, какъ въ человѣкѣ Ш. продолжалъ отъ времени до времени по сѣщать, къ образовавшемуся около него кружку присоединились теперь Медвинъ п Трелоне, поддержавшіе бодрость духа Ш. Медвинъ, двоюродный братъ Ш., былъ п товарищемъ его по пансіону, гдѣ отъ воспитывался до поступления въ Итонъ. Отъ него мы знаемъ о Ш.-мальчикѣ (см. Th. Medwin, «The life of P. B. Sh.», Лондонъ, 1847). Блестящіе п остроумные рассказы Трелоне касаются именно послѣднихъ годовъ жизни Ш.; онъ же со общилъ всего болѣе подробностей и о несчастной поездкѣ подъ парусами, во время которой погибъ Ш. (см. Е. Trelawny, «Re collections of the last days of Sh. & of Byron» 2 изд., Лонд., 1859; см. также «Records of Sh. Byron & the author», Л., 1878). Извѣстности Ш. возрастала тогда (изданіе «Ченчи» п «Освобожденнаго Прометей», вышедшее въ Лондонѣ въ 1821 г., пошло въ ходъ лишь послѣ смерти поэта). Написанный въ годъ смерти блестящій очеркъ: «Въ защиту поэзіи», который справедливо характеризуетъ одинъ изъ биографовъ поэта, Шарль, говоря, что «каждый интересующійся поэзіей долженъ не только прочесть, но изучить его»—вовсе не малое издателя. Въ концѣ мая 1822 г. Ш. съ женой п супругами Вильямъ жили на берегу моря около Специа, въ виллѣ Casa Nova. Ш., не умѣвшій плавать п не имѣвшій понятія о морскомъ спортѣ, страстно любилъ море и вмѣстѣ съ Байрономъ приобрьлъ шкуну, названную «Ариель». Когда прибыла шкуна, у Ш. было нѣскольکو виднѣй: то маленькая Аллегра выходила изъ моря, то какая-то фигура позвала его за собой въ гостиную п тамъ, слявъ покрывало, оказалась его двойникомъ, исчезнувшимъ со словами: «Siete soddisfatto». Кто-то видѣлъ также Ш. въ лѣсу, когда онъ въ это время былъ дома. 1-го іюля Ш. п Вильямъ отправились въ Ливорно п оттуда въ Пизу, гдѣ происходило свиданіе между Байрономъ п

Ли Гентомъ по поводу затѣной первымъ газеты. На возвратномъ пути Ш. вновь шелъ на шкуры «Ариель» съ Вильямсомъ и лишь однимъ мальчикомъ въ видѣ матроса, а Тролопе сдѣловалъ на яхтѣ Вайрона, «Волнваръ». Скоро изъ-за густого тумана «Ариель» не былъ болѣе виденъ, а послѣ быстро налетѣвшаго непродолжительнаго, но сильнаго шквала отъ «Ариеля» не оставалось уже и слѣда. Черезъ нѣсколько дней море выкинуло два трупа, оказавшихся Ш. и Вильямсомъ. Трупъ Ш. былъ сожженъ на мѣстѣ и урна съ его прахомъ отослана въ Римъ, гдѣ она поконится рядомъ съ останками поэта Китса и маленькаго сына Ш. Въ кармазахъ Ш. были найдены томики Софокла и Китса. Изъ многочисленныхъ паданій Ш. лучшія: «The Works of P. B. Sh. in verse and prose» (съ предисл. и примѣч. Н. В. Forman'a, 1880); «Poetical works» (Л., 1882); «The poetical works of P. B. S.» (Л., 1892). Въ русскомъ переводѣ К. Бальмонта «Сочиненія» Ш. появились въ нѣсколькихъ выпускахъ (СПб., 1892—96) и въ «Полномъ Собраніи сочиненій Ш.» (т. I, изд. «Знамя», 1903 г.). О немъ, кромѣ указаннаго, см. J. A. Symonds, «Shelley» («English men of letters», Л., 1878); W. Sharp, «Life of P. B. Sh.» («Great writers», Лонд., 1877; полная библиографія); Rabbe, «Vie de Sh.» (П., 1887); Druskewitz, «P. B. Sh.» (В., 1884); E. Dowden, «The life of P. B. Sh.» (Л., 1886); его же, «Last words on Sh.» (въ «Transcripts and Studies», Л., 1888); Н. В. Forman, «The Shelley Library; an essay in bibliography» (Лонд., 1880) и «Note-book of the Sh. Society» (Л., 1887); М. К. Цибрикова, «Шелли» («Отеч. Зап. 1873, 1 и 5); Мнѣскій «Ш. В. Шелли» («Загр. Вѣстн.», 1882, 1); З. И — ва, «Ш. и столѣтій его юбилей» («Вѣстникъ Европы», 1892, 8).

Е. Аничковъ.

**Шеллингъ** (Германъ фонъ Schelling) — прусскій государственный дѣятель, единственный сынъ знаменитаго философа. Родился въ 1824 г. Былъ послѣдовательно президентомъ апелляціоннаго суда въ Гальберштадтѣ, помощникомъ статсъ-секретаря и статсъ-секретаремъ въ прусскомъ министерствѣ юстиціи и съ 1889 до 1894 г. министромъ юстиціи. Напечатаны нѣмецкій переводъ «Одиссеи» Гомера, въ восьмистишныхъ строфахъ (Лпц., 1896).

**Шеллингъ** (Каролина von Schelling, урожд. Михаэлисъ) — нѣмецкая писательница (1763—1809), первая жена философа Ф. В. Шеллинга, за котораго вышла послѣ развода съ А. В. Шлегелемъ. Она была центромъ кружка романтиковъ въ Ленѣ. См. Шеллингъ. Ср. Waitz, «Karoline» (1871, доп. 1882), гдѣ напечатаны ея полныя высокаго интереса письма.

**Шеллингъ** (Friedrich-Wilhelm-Joseph Schelling, 1775—1854) — знаменитый нѣмецкій философъ, выдающійся представитель идеализма въ новой философіи. Родился въ юртембергскомъ городѣ Леонбергѣ. Отецъ его занималъ высшія духовныя должности. Ш. рано обнаружилъ блестящія способности. 15 лѣтъ онъ поступилъ въ тубингенскій университетъ съ характеристикой «ingenium præ-

сох». Въ университетѣ интересы Ш. дѣлились между философіей и теологіей. Въ первыхъ работахъ Ш. — философско-критическомъ объясненіи библейскаго разсказа о грѣхопаденіи и «о миахъ, историческихъ сагахъ и философемахъ древняго міра» — проводится мысль о необходимости философско-историческаго истолкованія Библии, въ противовѣсъ грамматическому и догматическому. Въ сущности Ш. наивѣщаетъ здѣсь тотъ историко-критическій методъ, который впоследствии получалъ детальную разработку въ ново-тубингенской школѣ. Въ предисловіи къ «Жизни Иисуса» Штраусъ отвѣчаетъ Ш., какъ своего преемника. Въ университетѣ Ш. не оставался чуждымъ вліянію общественныхъ настроеній. Вѣнія французской революціи и энтузіазмъ нарождающагося романтизма нашли въ немъ и въ кружкѣ его друзей живой откликъ. Какъ переводчикъ марсельцы, Ш. получаетъ строгій выговоръ отъ герцога юртембергскаго, пріѣхавшаго въ Тубингенъ съ цѣлью обуздать расхаживающую молодежь. Скоро интересы Ш. сосредоточиваются исключительно на философіи. Онъ знакомится съ философіей Канта, съ первыми работами Фихте и 19 лѣтъ самъ выступаетъ на философское поприще, сначала какъ послѣдователь и истолкователь Фихте. По окончаніи курса Ш. три года исполняетъ обязанности домашняго учителя, въ условіяхъ, весьма благоприятныхъ для его собственныхъ занятій. За это время онъ успѣваетъ хорошо ознакомиться съ математикой, физикой и медициной и выпускаетъ нѣсколько значительныхъ работъ: «Allgemeine Uebersicht der neuesten philosophischen Literatur», «Ideen», «Von der Weltseele». Въ послѣднихъ двухъ обрисовывается уже натурфилософское мировоззрѣніе Ш. Въ 1798 г. Ш. знакомится съ Гете и заинтересовывается его своей натурфилософіей. Благодаря стараніямъ Фихте и поддержкѣ Гете, Шеллингъ получаетъ въ томъ же году профессору въ Ленѣ. Здѣсь 23-лѣтній профессоръ съ чрезвычайной смѣлостью и энергіей принимается за развитие своего собственнаго мировоззрѣнія, все болѣе и болѣе освобождающагося отъ вліянія непосредственныхъ преемственниковъ. Въ это же время Ш. вступаетъ въ тѣсное обмѣненіе съ кружкомъ романтиковъ — братьями Шлегель, Гарденбергомъ и др. Думою этого кружка была Каролина Шлегель, жена А. В. Шлегеля, являвшая въ литературныхъ сферахъ Германіи роль нѣмецкой Стадъ. Вліяніе ея на представителей романтической и философской литературы было очень велико. Въ наибольшей степени испыталъ на себѣ это вліяніе самъ Ш., пріобрѣтшій въ Каролинѣ Шлегель ближайшаго друга, а впоследствии преданную жену. Курно-Фишеръ съ полнымъ основаніемъ называетъ Каролину музой Ш. Ея интересъ къ философскимъ вопросамъ, и главное — безграничная вѣра въ философскій гений Ш., обусловливали тотъ душевный подъемъ, которымъ характеризуется наиболее продуктивный періодъ его жизни, доставившій ему громкую славу и большое значеніе среди современниковъ. Послѣ смерти Каро-

длин (1809) литературная деятельность Ш. почти совершенно прекратилась и только рѣчь его съ кафедръ напоминает Германіи о бывшемъ владѣтельѣ умовъ. Сначала Каролина Шлегель желала брака между Ш. и ея дочерью отъ перваго брака, Августой Бѣмеръ. Послѣ неожиданной смерти Августы Каролина перенесла свое материнское чувство на Ш. Однако, это чувство скоро измѣнилось въ своемъ характерѣ. Разрывъ со Шлегелемъ, приведшій къ формальному разводу, далъ возможность закрѣпить романтическое «Wahlverwandschaft» брачнымъ союзомъ. Въ Іенѣ (1799—1803) Ш. обнаружилъ наиболее плодотворную дѣятельность. Кромѣ чтенія лекцій и изданія своихъ главныхъ сочиненій по натурфилософіи и философіи творчества, онъ издавалъ два журнала: «Zeitschrift für speculative Physik» и «Kritische Journal der Philosophie» (последній—вмѣстѣ съ Гегелемъ). Уже въ это время Ш. сталъ главою школы, распространившей свое вліяніе на различныя отрасли наукъ и литературы. Необычайный успѣхъ Ш. объясняется какъ благоприятными для него условіями, такъ и особенностями его дарованій. Въ его философскомъ энтузіазмѣ была какая-то стихійная, покоряющая сила. Вмѣстѣ съ тѣмъ о его непреклонную и мощную личность разбивались всѣ направленные противъ него враждебныя воздѣйствія. Въ этомъ отношеніи онъ вполне оправдывалъ данное ему его кружкомъ прозвище «гранитъ». Къ числу выдающихся современниковъ, состоявшихъ съ Ш. въ личныхъ отношеніяхъ, принадлежали, кромѣ уже упомянутыхъ, Шиллеръ, Фихте, Гегель, Якоби, Стеффенсъ, Окенъ, Эшенмейеръ, Виндимиаль, Платенъ. Со многими изъ нихъ Ш. былъ въ дружбѣ, въ большинствѣ случаевъ, впрочемъ, непродолжительной: гордый и самолюбивый Ш. не терпѣлъ около себя людей ему равныхъ и не подчиняющихся его вліянію, особенно въ сферѣ его специальности. Этимъ, главнымъ образомъ, объясняется разрывъ Ш. съ Фихте — его духовнымъ отцомъ въ философіи, и Гегелемъ, его университетскимъ товарищемъ и другомъ. Эти же особенности характера Ш. объясняютъ почти непрерывную борьбу его съ многочисленными врагами. Въ большинствѣ случаевъ литературныя нападки на Ш. носили личный характеръ и даже имѣли видъ не совсѣмъ опрятныхъ памфлетовъ, касавшихся интимныхъ сторонъ его жизни (напр. полней дег памфлетъ, приписываемый Берту: «Lob der allerneusten Philosophie»). Съ своей стороны и Ш. обнаруживалъ въ полемикѣ личную страстность, часто переходившую за предѣлы справедливости и даже его собственной объективной оцѣнки, проявлявшейся явственно въ послѣдствіи. Въ этомъ отношеніи характерна его полемика съ Якоби. Послѣ безпопашной и уничтожающей критики (въ «Denkmal der Schrift Jacobis von den göttlichen Dingen») его философіи чувства, Ш., спустя 17 лѣтъ, въ своихъ лекціяхъ по исторіи философіи отдаетъ должное этому философу и критикуя «отрицательную» философію разума, вооружается аргументами

Якоби противъ своего главнаго врага — Гегеля. Враждебное отношеніе Ш. къ Гегелю выразилось лишь отчасти въ предисловіи къ сочиненію Кузена и обнаруживалось преимущественно въ лекціяхъ и частныхъ письмахъ. Здѣсь Ш. характеризуетъ гегелевскій идеализмъ какъ филигранную обработку понятій, имѣющую въ исторіи лишь эпизодическое значеніе, какъ извращеніе его собственной натурфилософіи и превращеніе живой природы въ гербарій засушенныхъ растений. Но и по отношенію къ Гегелю наступило время спокойной и объективной оцѣнки: еще болѣе чуждыя Ш. философскія теченія гегелевской «лѣвой» школы заставили его пренебречь второстепенными разногласіями и почувствовать свое родство съ недавнимъ врагомъ. Въ лекціяхъ Ш., читанныхъ въ Берлинѣ въ 1841—1842 гг. и обнародованныхъ Паулусомъ, находится уже полное признаніе системы абсолютнаго идеализма, какъ замѣчательнаго завершенія его собственной философіи творчества. Кромѣ Іены, Ш. былъ профессоромъ въ Вюрцбургѣ, Мюнхенѣ, Эрлангенѣ и Берлинѣ. Конецъ жизни Ш. омраченъ былъ судебнымъ процессомъ противъ Паулуса, обнародовавшаго безъ разрѣшенія Ш. его лекціи въ берлинскомъ университетѣ. Процессъ окончился не въ пользу Ш., такъ какъ судъ затруднился признать обнародованіе лекцій, связанное съ критическими обсужденіями, за предусмотрѣнную закономъ «перепечатку». Оскорбленный Ш. навсегда прекратилъ чтеніе лекцій. Последніе годы глубокой старости Шеллингъ провелъ оруженнй оставшись ему въѣзными друзьями и многочисленной семьей (черезъ три года послѣ смерти первой жены онъ вступилъ во второй бракъ). За годъ до своей смерти Ш. получилъ отъ короля Максимилиана II, своего бывшаго ученика, посвященный ему сонетъ, заключительная строфа котораго очень мѣтко характеризуетъ широкій и возвышенный полетъ его философской мысли: «Du wagst die Klüfte kühn zu überschreiten, wozu die Weisen keine Brücke fanden, die Gläubige und Denker stets entzweiten».

Философія Ш. не представляетъ изъ себя вполне объединеннаго и законченнаго цѣлаго, а скорѣе нѣсколько системъ, послѣдовательно развитыхъ имъ въ теченіе жизни. Не слѣдуетъ, однако, думать, чтобы эти системы вовсе не были связаны между собою. Напротивъ, мировоззрѣніе Ш. развивалось органически, какъ бы порождала новые отпрыски изъ одного главнаго ствола. Переходя отъ изслѣдованія одной области къ другой, Ш. обыкновенно заботился о приведеніи этихъ различныхъ отдѣловъ въ гармоническое, освобожденное отъ противорѣчій единство. Тѣмъ не менѣе различныя основныя принципы, получавшіе преобладающее значеніе въ отдѣльные періоды его творчества, а также тѣ новыя проблемы и области, разработкѣ которыхъ онъ отдавался, полагали между этими періодами весьма замѣтныя грани. *Первый періодъ* въ развитіи философіи Ш. состоитъ въ изслѣдованіи гносеологической проблемы — объ основномъ принципѣ познанія и возможности

познанія съ точки зрѣнія видоизмѣненнаго Фихте критицизма. Здѣсь Ш. не отклоняется въ общемъ отъ пути, намѣченнаго Фихте. Главной задачей *второго* періода является конструированіе природы, какъ саморазвивающагося духовнаго организма. Система тожества, характеризующая *третій* періодъ, состоитъ въ раскрытіи идеи абсолютнаго, какъ тожества основныхъ противоположностей реального и идеального, конечнаго и безконечнаго. Въ *четвертомъ* періодѣ Ш. излагаетъ свою философскую религію — теорію отпаденія міра отъ Бога и возвращенія къ Богу при посредствѣ христіанства. Къ этому же періоду примыкаетъ, въ качествѣ дополненія, «положительная» философія, известная только по читаннымъ Ш. лекціямъ. Въ ней философія религіи излагается не какъ предметъ рациональнаго познанія, а какъ интуитивно открываемая истина. Съ этой точки зрѣнія положительная философія, является въ то же время философией мѣлологіи и откровенія. Исслѣдованіе проблемы познанія приводитъ Ш. къ точкѣ зрѣнія «дукословія». Прежде всего Ш. устанавливаетъ, что основной принципъ познанія долженъ отличаться безусловностью и полнымъ единствомъ. Это безусловное и единое можно искать въ сферахъ объективнаго или субъективнаго. Въ первомъ случаѣ мы приходимъ къ догматическому разрѣшенію проблемы, во второмъ — къ критическому. Ошибка догматизма состоитъ въ томъ, что онъ принимаетъ объекты за нѣчто безусловное, между тѣмъ какъ въ действительности каждый объектъ обусловленъ субъектомъ. Въ объектахъ или вещахъ нельзя искать основнаго принципа познанія. Но и субъектъ въ свою очередь не есть нѣчто безусловное, а обусловленъ объектомъ. Поэтому для обоснованія познанія необходимо подняться выше обусловленности субъекта и объекта. Такимъ высшимъ является безусловный субъектъ или безусловное «я». Это понятіе слѣдуетъ мыслить, по Ш., совершенно аналогично Спинозовской субстанціи. Абсолютное «я» есть нѣчто первоначальное, абсолютно единая причина самого себя — и вмѣстѣ съ тѣмъ абсолютная, все производящая сила. Считаая свою точку зрѣнія вполне согласной съ духомъ критицизма, Ш. подвергаетъ традиціонное пониманіе Канта рѣшительной критикѣ. Самую грубую ошибку современныхъ ему кантианцевъ Ш. видитъ въ признаніи «вещей въ себѣ». Понятіе это служитъ источникомъ непримиримыхъ противорѣчій и приводитъ критицизмъ къ противоположной ему догматической точкѣ зрѣнія. Отрицаніе понятія вещи въ себѣ Ш. обосновываетъ двояко: исходя изъ практическаго и изъ теоретическаго критицизма. Какъ критицизмъ, такъ и догматизмъ выведены каждый изъ одного принципа, въ первомъ случаѣ — изъ понятія субъекта, во второмъ — объекта, и въ этомъ смыслѣ являются системами тожества. Ихъ существенное различіе сказывается въ сферѣ практической философіи. Догматизмъ есть философія необходимости, критицизмъ — философія свободы. Свобода, въ сущности, есть основной и самый цѣнный принципъ

критицизма, съ которымъ и должна сообразоваться вся система. Но понятіе «вещи въ себѣ», какъ нѣкотораго абсолютнаго объекта, стоитъ съ понятіемъ свободы въ непримиримомъ противорѣчій. Субъектъ, которому противостоитъ абсолютно независимый объектъ въ видѣ непознаваемой «вещи въ себѣ», не можетъ быть свободнымъ. Лишь въ томъ случаѣ, если объектъ всецѣло и безъ остатка выводится изъ субъекта, можетъ идти рѣчь о свободѣ и можетъ быть установлено понятіе абсолютнаго субъекта. Но и въ сферѣ чисто теоретической «вещь въ себѣ» должна быть признана понятіемъ недопустимымъ. Познаніе есть совпаденіе представленія и познаваемой вещи. Предметъ, совершенно независимый отъ познанія и абсолютно чуждый дѣятельности представленія, никакъ не можетъ согласоваться съ представленіемъ, а потому и не можетъ быть познанъ. Такимъ образомъ понятіе познанія не допускаетъ существованія абсолютно чуждаго познанію объекта, т. е. «вещи въ себѣ». При предположеніи такого объекта фактъ познанія становится невозможнымъ и немисляемымъ. Мало того: Ш. устанавливаетъ, что, допуская міръ «вещей въ себѣ», мы приходимъ къ очевидной нелѣпости. Если духу познающаго субъекта противостоитъ міръ «вещей въ себѣ», не имѣющей съ нимъ ничего общаго, то воздѣйствіе этого міра на познающей духъ становится непонятнымъ и во всякомъ случаѣ можетъ быть мыслимо лишь какъ нѣчто совершенно случайное. Между тѣмъ міръ кажется намъ закономернымъ. Нашъ разумъ устанавливаетъ закономѣрные принципы, которые почему-то вполне совпадаютъ съ ходомъ мировыхъ событий. Выходитъ, что какъ будто-бы этотъ абсолютно чуждый и независимый отъ насъ міръ «вещей въ себѣ» какимъ-то непостижимымъ образомъ повинуетъ совершенно для него чуждымъ законамъ нашего же разсудка. «Никогда не существовало — восклицаетъ Ш. — болѣе странной и забавной системы». Можетъ ли быть, чтобы этому училъ самъ Кантъ? Ш. отвѣчаетъ на этотъ вопросъ отрицательно и винитъ во всемъ современныхъ ему кантовскихъ «іерофантовъ», которые, предпочитая букву Кантовской философіи ея духу, вносятъ въ нее непримиримый дуализмъ. Вина Канта, по мнѣнію Ш., заключается лишь въ томъ, что онъ далъ поводъ къ подобнымъ толкованіямъ, разделивъ теоретическую и практическую философію, которыя въ сущности составляютъ одно цѣлое съ центральнымъ понятіемъ абсолютной свободы. Правильно понятая система Канта приводитъ къ строгому гносеологическому монизму, т. е. къ полному отрицанію «вещи въ себѣ» и къ признанію всего познанія свободно развивающимся изъ абсолютнаго «я». Критика «вещи въ себѣ» — этой Ахиллесовой паты всего критицизма — сбѣлала неизбѣжнымъ для Ш. переходъ къ субъективному идеализму Фихте. Въ самомъ дѣлѣ, если даже предположить вещь въ себѣ, какъ чисто проблематическое или пограничное понятіе, мы не можемъ избавиться отъ слѣдующей дилеммы: или «вещи въ себѣ» существуютъ, или не существуютъ



(*tertium non datur*). Если воли в себѣ существуютъ, мы приходимъ къ той коренной несообразности чудодѣйственнаго совпаденія мірового порядка съ законами разума, которую такъ мѣтко разоблачилъ Ш. Очевидно, единственно возможное рѣшеніе дилеммы—второе, состоящее въ утвержденіи, что вещей въ себѣ нѣтъ. Ш. не замѣтилъ только, что, «освобождая» критицизмъ отъ протривоженія, онъ самъ въ дѣйствительности освобождался отъ вліянія историческаго Канта и, разрушая пути критицизма, переходилъ къ свободной метафизикѣ. Итакъ—утверждаетъ Ш.,—объекты не существуютъ внѣ духа, но возникаютъ въ духѣ, въ самотворческомъ духовномъ процессѣ. Въ этомъ процессѣ необходимо различать безсознательную или подготовительную стадию н слѣдующее за ней сознаніе. То, что является созданнымъ въ безсознательномъ процессѣ, представляется пробудившемуся сознанію какъ нѣчто извнѣ данное—какъ внѣшній міръ или *природа*. Природа развивается совершенно свободно. Чистая и автономная воля есть то духовное начало, которое находится въ основѣ этого развитія. Въ этомъ утвержденіи Ш., вмѣстѣ съ Фихте, антиципируетъ философію воли Шопенгауера. Фихте лишь абстрактно намѣтилъ безсознательный процессъ развитія природы и оставилъ неразработанной весьма важную задачу, состоящую въ обнаруженіи этого развитія въ конкретной дѣйствительности. Для разрѣшенія этой задачи нужно обратиться къ содержанію эмпирическихъ наукъ и конструировать развитіе природы, примѣняя къ данному фактическому материалу. Необходимо пробиться изъ тѣсныхъ рамокъ абстрактныхъ разсужденій «въ свободное и открытое поле объективной дѣйствительности». Эту задачу и взялъ на себя Ш. во второмъ *натурфилософскомъ* періодѣ своей дѣятельности. Обращеніе къ натурфилософіи вытекало не только изъ философскихъ проблемъ: оно требовалось также развитіемъ эмпирическихъ наукъ и вообще отвѣдало всѣмъ интеллектуальнымъ интересамъ того времени. Нейсннн и загадочныя явленія электричества, магнетизма и химическаго средства првлекали въ концѣ XVIII в. общее вниманіе. Въ это же время обнаружовалъ свое открытіе Гальвани, ученіе о флогистонѣ смѣнилось кислородной теоріей Лавуазье и въ медицинскомъ мірѣ Германіи распространилась теорія возбужденности Бруаха. Все это требовало объединенія и общаго объясненія. Между всѣми новыми открытими явленіями природы смутно чувствовалось какое-то родство и зависимость. Нужно найти общій принципъ, раскрывающій загадку природы и дающій возможность установить внутреннюю связь всѣхъ ея проявленій. Такой принципъ могла дать только философія. Ш. ясно понялъ запросы времени и направилъ свои силы на ихъ удовлетвореніе. Въ немъ было необходимо для разрѣшенія натурфилософскихъ проблемъ сочетание глубокой философской мысли съ трезвымъ и зоркимъ взглядомъ натуралиста. И если натурфилософія Ш. оказалась во многихъ отношеніяхъ предпріятіемъ неудачнымъ

и давшимъ лишь эфемерные результаты, то причину этого слѣдуетъ видѣть не въ отсутствіи у Ш. необходимаго таланта или познаній, а въ чрезвычайной трудности натурфилософскихъ проблемъ, особенно въ то время, при полной неразработанности эмпирическихъ наукъ. Натурфилософія Ш. имѣла нѣсколько выражений въ многочисленныхъ сочиненіяхъ, написанныхъ одно послѣ другого въ періодъ времени отъ 1797 до 1802 г. Первые сочиненія имѣютъ характеръ набросковъ или эскизовъ. По мѣрѣ развитія своего міросозерцанія Ш. дополнялъ и видоизмѣнялъ прежде высказанные взгляды и излагалъ свою теорію въ новыхъ, болѣе законченныхъ и обработанныхъ формахъ. Въ послѣднихъ его натурфилософскихъ сочиненіяхъ зарождается уже новая фаза его философскаго развитія, выразившаяся въ философіи тождества. Сначала вниманіе Ш. обращено было преимущественно на конкретныя и чувственные проявленія природы. Здѣсь пантеизмъ Ш. имѣетъ натуралистическій и даже антирелигіозный характеръ. Характерно относящееся къ этому времени натурфилософское стихотвореніе Ш., обнаруженное цѣлкомъ только послѣ его смерти: «Erikureisches Glaubensbekenntniss Heinz Wiedergorstens». Въ немъ Ш. падаеетъ на туманную религіозность нѣкоторыхъ романтиковъ (главнымъ образомъ Шлейермахера и Гарденберга) и исповѣдуетъ свою религію, которая видить Бога только въ томъ, что осязаемо—и дѣйствительно, обнаруживаетъ Его въ дремлющей жизни камней и металловъ, въ прозябаніи мха и растений. Задачей Ш. было прослѣдить развитіе природы отъ ея низшихъ ступеней до высшихъ проявленій сознательной жизни. Вся природа для Ш. есть дремлющая интеллигенція, приходящая къ полному пробужденію въ челоѣческомъ духѣ. Человѣкъ есть высшая пѣль природы. «Ich bin der Gott, den sie im Busen hegt, der Geist, der sich in Allem bewegt» — восклицаетъ Ш. въ вышеупомянутомъ стихотвореніи. Основнымъ принципомъ натурфилософіи Ш. является *единство*. Съ точки зрѣнія этого принципа вся природа представляется какъ бы одна безконечно развѣтвляющійся организмъ. Внутреннія силы, обуславливающія развитіе различныхъ частей этого организма, всюду одны и тѣ-же. Только путемъ взаимнаго осложненія и комбинацій онѣ даютъ столь разнообразныя внѣшнія проявленія природы. Между неорганической и органической природой нѣтъ рѣзкихъ границъ. Ш. рѣшительно отвергаетъ точку зрѣнія витализма, предполагающую, для объясненія жизненныхъ процессовъ, особая жизненные силы. Неорганическая природа сама производитъ изъ себя органическую. Въ основѣ какъ той, такъ и другой лежитъ единый жизненный процессъ. Источникомъ этого процесса является *мировая душа*, оживляющая всю природу. Сущность жизни состоитъ во взаимодействіи силъ. Но взаимодействие существуетъ лишь тамъ, гдѣ встрѣчаются противоположныя силы. Поэтому эту противоположность или *двойственность* слѣдуетъ признать и въ томъ, что составляетъ основу жизни, т. е. въ мировой душѣ. Но эту

двойственность не слѣдуетъ понимать какъ абсолютное начало; напротивъ, она коренится въ единствѣ мировой души и вѣчно стремится къ синтезу или прамиренію, что и осуществляется въ полнрности. Двойственность и полярность являются универсальными принципами природы и всякаго развитія. Всякое дѣйствіе возникаетъ отъ столкновения противоположностей, всякій продуктъ природы обуславливается противоположно направленными дѣятельностями, относящимися одна къ другой, какъ положительное къ отрицательному. Матерія есть результатъ отталкивательныхъ и притягательныхъ силъ; магнетизмъ выражается въ противоположности полюсовъ; такую же противоположность положительнаго и отрицательнаго обнаруживаетъ электричество; химическое средство наиболѣе рѣзко обнаруживается въ противоположности кислотъ и щелочей; вся органическая жизнь, по теоріи Броуна, состоитъ въ соотношеніи противоположныхъ силъ раздражимости и раздраженія; наконецъ, само сознание обусловлено противоположностью объективнаго и субъективнаго. Натурфилософское изслѣдованіе, по Шеллингу, кореннымъ образомъ отличается отъ эмпирическаго. Натуральность изслѣдуетъ природу съ ея вѣншей стороны, какъ готовый вѣншій предметъ; при такомъ изслѣдованіи самая сущность ея остается скрытой и неизслѣдованной. Натурфилософъ представляетъ природу не какъ нѣчто данное, но какъ внутри образующійся объектъ. Онъ заглядываетъ въ самую глубину этого творческаго процесса и открываетъ во вѣншемъ объектѣ внутренней субъектъ, т. е. духовное начало. «Настало время—говорить по этому поводу Ш.—когда можетъ быть восстановлена философія Лейбница». Поскольку натурфилософія постигаетъ сущность этого внутренняго начала природы, она можетъ конструировать развитіе природы а priori. Конечно, въ этомъ построеніи ей приходится провѣрять себя данными вѣншаго опыта. Но опытъ самъ по себѣ выражаетъ только случайное, а не внутренне необходимое. Простѣйшимъ проявленіемъ природы является *матерія*. Первая задача натурфилософіи состоитъ въ конструированіи матеріи, какъ пространственно-трехвѣрнаго феномена, изъ внутреннихъ силъ природы. Такъ какъ матерію и всѣ ея свойства Ш. сводитъ всецѣло на соотношеніе первичныхъ силъ, то это конструированіе онъ называетъ общей дѣдукціей динамическаго процесса. Ш. категорически отрицаетъ атомистическую или корпускулярную теорію. Въ основу динамическаго процесса онъ полагаетъ двѣ самыя общія и первоначальныя силы: *притяженіе* и *отталкиваніе*. Въ самомъ конструированіи матеріи онъ отмѣчаетъ три момента. Первый состоитъ въ равновѣсіи двухъ противоположныхъ силъ въ одной точкѣ; въ обѣ стороны отъ этой точки идетъ возрастаніе противоположно направленныхъ силъ. Такое соотношеніе силъ есть *магнетизмъ*. Въ конструированіи матеріи магнетизмъ обнаруживается какъ линейная сила и обуславливаетъ собою первое пространственное измѣреніе. Вторымъ

моментомъ является раздѣленіе силъ, связанныхъ въ первомъ въ одной точкѣ. Такое раздѣленіе дѣлаетъ возможнымъ распространеніе силъ притяженія и отталкиванія подъ угломъ къ первоначальной линіи магнетизма. Этимъ моментомъ обуславливается образованіе второго измѣренія. Ему соответствуетъ сила *электричества*. Если магнетизмъ слѣдуетъ назвать линейной силой, то электричество есть сила поперечная. Синтезъ магнетизма и электричества образуетъ третій моментъ, въ которомъ линія магнетизма пересекаетъ поверхность распространенія электричества. Въ результатѣ конструируются всѣ три пространственные измѣренія. Границы матеріальныхъ предметовъ суть не что иное, какъ границы дѣйствія силъ притяженія и отталкиванія. Но этихъ силъ мало, чтобы образовать непроницаемое тѣло. Какъ границы тѣла, такъ и его внутреннее строеніе состоятъ изъ фиксированныхъ точекъ притяженія и отталкиванія. Эта фиксация производится третьей общей силой, которая синтезируется въ каждой точкѣ тѣла двѣ противоположныя силы. Эту третью силу, пронизывающую навсквозь и во всѣхъ направленіяхъ динамическое строеніе тѣла, Ш. называетъ *тяжестью*. Отъ нея зависитъ плотность тѣла. Среди силъ природы ей соответствуетъ сила *химическаго средства*. Тяжесть есть сила, конструирующая матерію въ ея послѣднемъ моментѣ, опредѣленно связывая всѣ силы притяженія и отталкиванія. Химическое средство обнаруживается уже на образовавшейся матеріи тоже какъ синтезирующая сила, заставляющая разнородныя тѣла проникать другъ въ друга и создавать новые качественно различныя виды матеріи. Описанный порядокъ конструированія матеріи не слѣдуетъ понимать въ смыслѣ временнаго порядка. Это идеальныя и безвременныя моменты, открываемые лишь интроспективнымъ анализомъ динамической природы матеріи. Динамические процессы, конструирующие видимую матерію, Ш. называетъ процессами перваго порядка или продуктивной природой въ первой *потенціи*. Процессы эти недоступны опыту, такъ какъ они предшествуютъ образованію матеріи. Только процессъ третьяго момента (тяжесть), совпадающій съ появленіемъ матеріи, обнаруживается и въ опытѣ. Всѣмъ этимъ процессамъ соответствуютъ такіе же процессы, совершающіеся уже въ образовавшейся матеріи. Это процессы втораго порядка или продуктивной природой во второй *потенціи*. Здѣсь мы имѣемъ дѣло съ тѣми явлениями магнетизма и электричества, которыя намъ извѣстны въ опытѣ. Тяжести во второй *потенціи* соответствуетъ химизмъ. Сила тяжести обуславливаетъ образованіе тѣла, какъ наполняющаго пространство и дѣлающаго его непроницаемымъ. Ей противопоставляется дѣятельность второй *потенціи*, дѣлающая пространство проницаемымъ, что происходитъ черезъ разрушеніе синтеза силъ притяженія и отталкиванія. Эта реконструирующая сила, вносящая жизнь въ застывшія и омертвѣлыя формы, называется *солью*. Дѣятельность магнетизма, электричества и химизма соединится въ одной общей дѣя-

тельности — *гальванизмъ*. Въ гальванизмѣ Ш. видѣлъ центральный процессъ природы, представляющей переходный феноменъ отъ неорганической къ органической природѣ. Соответственно тремъ основнымъ дѣятельностямъ неорганической природы (магнет., электр. и химизмъ) Ш. устанавливаетъ (подъ влияніемъ Кальмейера) три основныхъ дѣятельности органической природы: *чувствительность, возбудимость и производительную силу*. Натурфилософія Ш., сравнительно съ другими периодами его философской дѣятельности, имѣла наибольшее влияние и успѣхъ; въ ней находили удовлетвореніе люди самыхъ различныхъ интересовъ. Для представителей естественныхъ наукъ натурфилософія являлась системой, обнаруживающей внутреннюю природу явленій, совершенно неподдающуюся эмпирическому изслѣдованію и объясненію. Единство *всѣхъ силъ* природы, ихъ внутреннее родство и связь, постепенное развитіе природы по ступенямъ неорганическаго и органическаго міра—вотъ основные адеи Ш., вносящія и понимая вносящія свѣтъ во всѣ области естественно-историческаго изслѣдованія. И если натурфилософія Ш., взятая въ цѣломъ, не могла быть включена въ содержаніе наукъ, то влияніе ея основныхъ идей и принциповъ на послѣдующее развитіе различныхъ областей знанія было далеко не эффектное. Подъ несомнѣннымъ влияніемъ Ш. открыты были въ 1820 г. Эрстедомъ электромагнетизмъ. Между сотрудниками и последователями Ш. въ этомъ періодѣ выдаются геологъ Теоффенъ, биологъ Окенъ, сравн. анатомъ К. Р. Карусъ, физиологъ Бурдахъ, патологъ Кизеръ, физиологъ растений Неесть-фонъ-Эзенбекъ, медики Шельверъ и Вальтеръ, психологъ Шубертъ. Особенно сильно сказало влияние натурфилософіи Ш. на медицину. Натурфилософскій принципъ раздражимости оказался совершенно совпадающимъ съ популярной въ то время теоріей Броуна. Подъ влияніемъ двухъ приверженцевъ Ш. — Рощауба и Маркуса въ Бамбергѣ — появилась цѣлая плеяда молодыхъ медиковъ, увлекшихся идеями Ш. и проводившихъ ихъ въ своихъ диссертацияхъ. По вѣн-ли этихъ ревностныхъ послѣдователей или вслѣдствіе невзысканности въ то время собственныхъ воззрѣній Ш.—его идеи получили въ медицинскіхъ диссертацияхъ довольно юмористическое воспроизведеніе. Въ нихъ говорилось, что «органамъ стоитъ подъ схемой кривой линіи», что «кровь есть текучій магнитъ», «зачатіе — сильный электрическій ударъ» и т. п. Какъ и слѣдовало ожидать, враги Ш. не замедлили воспользоваться удобнымъ случаемъ и огнесті все эти нелѣпности на счетъ самого Ш. Не менѣе сильный антуизмъ вызвала натурфилософія Ш. въ средѣ представителей искусства. Философія, открывавшая душу во всѣхъ проявленіяхъ живой и мертвой природы, усматривавшая таинственную связи и соотношенія между самыми разнообразными ея проявленіями и, наконецъ, сулившая новыя и неизвѣданныя формы жизни въ безконечномъ процессѣ бытія,—была, конечно, средни порывамъ романтиче-

скаго чувства и фантазіи современниковъ Шелланта. Если позволительно примѣнять обще-литературныя характеристики къ философскимъ системамъ, то мировоззрѣніе Ш. имѣетъ преимуущественное право называться *философіей романтизма*. Основной темой натурфилософіи Ш. было развитіе природы, какъ высшаго объекта, отъ низшихъ ступеней до пробужденія въ ней интеллигенціи. Въ исторіи этого развитія разбирается, однако, лишь одна сторона обще-философской проблемы о соотношеніи объективнаго и субъективнаго, а именно вопросъ о переходѣ объективнаго въ субъективное. Остается неразрѣшенной другая сторона, касающаяся обратнаго возникновенія объективнаго въ субъективномъ. Какъ приходитъ интеллигенція къ воспроизведенію природы и какъ вообще мыслимо это согласованіе познавательнаго процесса съ объективнымъ развитіемъ природы—вотъ вопросы, являющіеся темой одного изъ наиболее законченныхъ сочиненій Ш.: «System des transcendentalen Idealismus», относящагося къ переходному періоду отъ натурфилософіи къ философій идеютаства. Система трансцендентальнаго идеализма дѣлится, на подобіе трехъ критикъ Канта, на три части: въ первой, *теоретической*, изслѣдуются процессъ объективнаці, происходящій путемъ воспроизведенія разумомъ природы объективнаго; во второй, *практической*, — созданіе объективнаго въ свободномъ дѣйствіи; въ третьей, *эстетической* — процессъ художественнаго творчества, въ которомъ противоположность теоретическаго и практическаго начала находятъ свой высшій синтезъ. Органомъ трансцендентальнаго изслѣдованія Ш. считаетъ *интеллектуальную интуицію*, т. е. способность къ внутреннему усмотрѣнію своихъ собственныхъ актовъ. Въ интеллектуальной интуиціи интеллигенція непосредственно усматриваетъ свою собственную сущность. Въ развитіи объективнаго Ш. различаетъ три эпохи, въ которыхъ интеллигенція послѣдовательно переходитъ отъ смутнаго и связаннаго состоянія къ свободному волевому акту. Первая эпоха начинается съ возникновенія ощущенія. Ощущеніе обусловлено собственнымъ самоограниченіемъ, полагаемъ предѣла своему «я». Оно есть сознаніе этого ограниченія, представляющагося для сознанія какъ что-то внѣшнее. Ощущеніе, сознательное какъ внѣшній объектъ, явственно различаемый отъ субъекта, превращается въ продуктивное созерцаніе, знаменующее собою вторую эпоху. Третью эпоху составляетъ рефлексія, т. е. свободное разсмотрѣніе продуктовъ созерцанія, обращающагося по производу отъ одного объекта къ другому. Этотъ ходъ развитія объективнаго въ сознаніи вполне соответствуетъ, по Ш., развитію природы, открываемому въ натурфилософіи. Какъ здѣсь исходнымъ пунктомъ является самоограниченіе, такъ тамъ динамическій процессъ возникаетъ изъ ограниченія отталкивающей силы притягательнаго. Въ одномъ случаѣ продуктомъ является ощущеніе, въ другомъ — матерія. Подобнымъ образомъ всѣ ступени познанія соответствуютъ ступенямъ природы. Причина

этого соответствия и совпадения лежит в том, что оба процесса коренятся в одной и той же сущности и в известном смысле идентичны. Возможность свободного действия обусловлена способностью абсолютно абстрагироваться от всех объектов. При посредстве этого абстрагирования «я» сознает себя как самостоятельное, самостоятельное начало. Возникающая при этом деятельность практического «я» становится целесообразной. Волевая деятельность направляется на вышнюю нам индивидуальности. В этом взаимоотноении с другими существами она и получает свое разнообразное содержание. Трансцендентальный идеализм приводит Ш. к пониманию исторического процесса, как осуществления свободы. Однако, поскольку здесь имеется в виду свобода всех, а не отдельных индивидуумов, это осуществление имеет своим ограничением правовой порядок. Созидание такого правового порядка совпадает в себе свободу и необходимость. Необходимость пресуща бессознательным формам исторического процесса, свобода — сознательным. Оба процесса ведут к одной и той же цели. Совпадение необходимого и свободного в осуществлении мировой цели указывает на то, что в основе мира лежит нечто, которое абсолютное тождество, которое есть Бог. Участие божественной силы в историческом процессе проявляется тройко: прежде всего в виде слепой силы рока, властвующая над людьми; таков первый фаталстический период, отличающийся трагическим характером. Во втором периоде, к которому относится и современность, властвующим принципом является механическая закономерность. В третьем периоде божественная мощь проявляется, как providentia. «Когда наступит этот период, тогда будет и Бог» — загадочно утверждает Ш. Если в истории абсолютное совпадение необходимого и свободного существует только в Бог, то в искусстве это же совпадение имеет место в творчестве художника. Художественное творчество, представляя из себя плановый акт, совершается так же бессознательно и необходимо, как и процесс природы. Такая необходимость является для художника чьм-то в роде роковой судьбы — но эта судьба, этот рок и есть его гений. В искусстве развитие самосознания получает свое завершение. В первой, теоретической стадии оно является мирозеркаляющим, во второй, практической — мироупорядочивающим, в третьей, художественной, оно обнаруживается, как творческое миф. Открываемая Ш. аналогия между художественным творчеством и мировой историей дает возможность нового эстетического обоснования космологии. При этом мир понимается, как продукт художественного творчества Бога, и, наоборот, всякое произведение искусства — как своего рода микросмос. Эта эстетическая точка зрения получила впоследствии талантливое, но весьма одностороннее развитие в философии мировой фантазии Фрошаммера. Первые наброски натурфилософии Ш. находились в тесной

связи с субъективным идеализмом Фихте. Задачей Ш. было, между прочим, конструировать природу из трансцендентальных условий познания. Если эта задача фактически получила лишь кажущееся разрешение, то во всяком случае Ш. признавал такое конструирование вполне возможным. По мере развития натурфилософии ее отношение к точке зрения Фихте существенно изменялось. Понимание природы, как объекта, существующего лишь в сознании, т. е. как чисто феноменальной действительности, сменилось взглядом на природу, как на нечто сущее вне сознания и до сознания. Напротив, само сознание получило значение чего-то вторичного, появляющегося лишь на известной стадии развития природы. Кроме значения субъективного феномена понятие природы получило смысл совершенно самостоятельного объекта. Таким образом точка зрения Ш. начала противопоставляться субъективному идеализму Фихте, как объективному идеализму. Это противопоставление получило наиболее ясное выражение в полемическом сочинении Ш. против Фихте: «Ueber das Verhältniss der Naturphilosophie zur verbesserten Fichteschen Lehre». Здесь Ш. доказывает невозможность вывести природу из одних лишь принципов субъективного. Кроме того он находит противоречие у Фихте между его пониманием природы и тем значением, которое он ей приписывает, а именно значением задержки или препятствия, необходимого для деятельности духа и для реализации его свободы. Если природа не имеет никакой вышней реальности, а всецело создана познающим «я», то она и не может быть объектом деятельности. «На такую природу — остроумно замечает Ш. — также нельзя воздвигать, как нельзя ушабиться об угол геометрической фигуры». Если в первых двух периодах философия Ш. представляла своеобразную концепцию Фихте — Синтезисских принципов, то в третьем она является, кроме того, отражением систем Платона, Бруно и Лейбница. Философия тождества есть средоточие мировоззрения Ш., пред-указанное уже на предыдущих стадиях его философского развития и обуславливающее собою его мистическое завершение. Выбст сь тьмз это самый туманный и мало понятный отдъл его философии. Попытка связать и объединить основные идеи величайших философов в одно цълое могла быть осуществлена лишь под покровом чрезвычайной абстракции и при помощи блуждающих понятий «субъект-объекта», «идеально-реального» и т. п. Абсолютное тождество является у Ш. принципом, примиряющим два основных и выбст сь тьмз противоположных воззрния: догматизмз и критицизмз. В первомз природа признается независимой от познания; во второмз она всецъло понимается как продукт познания и выбст сь тьмз теряет свою объективную реальность. И то, и другое воззрние заключают в себе истину. Вь основз природы действительно лежат познание, но не относительное, человеческое, а абсолютное познание или, точнзе, самопо-

знание. Въ немъ вполнѣ уничтожается различіе объективнаго и субъективнаго, идеальнаго и реальнаго, а потому это познание есть вмѣстѣ съ тѣмъ *абсолютное тожество*. III. называетъ его также *Разумомъ* и *Все-единствомъ* (All-Eine). Оно есть вмѣстѣ съ тѣмъ вполнѣ законченное, вѣчное и безконечное цѣло. Весь міръ конечныхъ вещей имѣетъ свой источникъ въ этомъ абсолютномъ тожествѣ, изъ нѣдра котораго онъ развивается въ непрерывномъ самоторческомъ процессѣ. Развитие міра идетъ по степенямъ дифференцированія объективнаго и субъективнаго. Объективное и субъективное присуще всѣмъ конечнымъ вещамъ, какъ необходимые факторы. Они относятся другъ къ другу какъ взаимно отрицательныя величины, а потому увеличеніе одного связано съ уменьшеніемъ другого. Сущность каждой конечной вещи всецѣло опредѣляется преобладаніемъ того или другаго фактора. Всѣ конечныя вещи образуютъ различныя формы или виды обнаруженія абсолютнаго тожества, содержанія опредѣленныхъ степеней субъективнаго и объективнаго. Эти виды III. называетъ *потенціями*. Міръ есть градация потенцій. Каждая потенція представляетъ въ мірѣ необходимое звено. III. различаетъ два основныхъ ряда потенцій: одинъ, съ преобладаніемъ субъективнаго, имѣетъ идеальныя черты, другой, съ преобладаніемъ объективнаго—реальный. Оба ряда по своей абсолютной величинѣ совершенно одинаковы, но противоположны по возрастанію факторовъ идеальнаго и реальнаго. III. схематизируетъ эти ряды въ видѣ двухъ противоположныхъ направленныхъ линій, исходящихъ изъ пункта безразличія; на концахъ этихъ линій помѣщаются носители объективнаго и субъективнаго обнаруженія. Въ этомъ построеніи легко открыть излюбленную III. схему магнита. *Каждая потенція есть обнаруженіе вѣчныхъ идей абсолютно*; послѣднія относятся къ первымъ, какъ natura naturans къ natura naturata. Идеи, какъ вѣчныя единства въ нѣдрахъ абсолютнаго, III. уподобляетъ монадамъ. Такое же уподобленіе понятія монады платоновскимъ идеямъ сдѣлано было иногда самимъ Лейбницемъ. Въ понятіяхъ идеи-монады-потенціи, объединенныхъ высшимъ принципомъ абсолютнаго тожества, III. пытался совмѣстить философію Платона, Лейбница и Спинозы съ своею натурфилософіею. Весьма естественно, что философія тожества, представляя синтезъ идей трехъ названныхъ философовъ, являлась въ то же время возобновленіемъ мировоззрѣнія Вруно, бывшаго исторической ступенью отъ Платона къ Спинозѣ и Лейбницу. Въ честь его написанъ III. діалогъ «Вруно», представляющей видоизмѣненіе системы тожества, пзложенной первоначально more geometrico въ «Darstellung meines Systems der Philosophie». Въ «Вруно» принципъ тожества характеризуется съ вѣсколыми точкѣ зрѣнія. Совпаденіе идеальнаго и реальнаго въ абсолютномъ приравнивается единству понятія и созерцанія. Это высшее единство есть *идеи* или мысленное созерцаніе; въ немъ совмѣщаются общее и частное, родъ и индивидуумъ. Тожество

созерцанія и понятія есть вмѣстѣ съ тѣмъ тожество красоты и правды, конечнаго и безконечнаго. Безконечное или, что то же, абсолютное тожество представляется у III. идеиное цѣло, лишненное какой бы то ни было дифференцировки, но вмѣстѣ съ тѣмъ являющееся источникомъ всего дифференцированнаго. Это та пучина бытія, въ которой теряются всякія очертанія и къ которой относится насмѣшливое замѣчаніе Гегеля, что въ ней всѣ кошки сѣры. Вопросъ о возникновеніи конечнаго изъ нѣдръ безконечнаго относится уже къ *философіи религии*. Вопросъ состоитъ въ томъ, какъ понимать отношеніе низшей, т. е. матеріальной природы къ Богу. Матеріальное можетъ быть противопоставлено Богу какъ совершенно самостоятельное начало или выводиться изъ сущности Бога черезъ посредство понятія эманации, какъ у неоплатониковъ. III. отрицаетъ оба эти способа. Первое, дуалистическое пониманіе противорѣчитъ монизму его философіи, понятіе же эманации противорѣчитъ его абсолютному. Въ абсолютномъ могутъ быть только абсолютныя же сущности, но не конечныя вещи. Между ними не можетъ быть также никакихъ постоянныхъ переходныхъ ступеней, какъ это предполагается понятіемъ эманации. Остается третье рѣшеніе, которое и принимаетъ III.: чувственный міръ конечныхъ вещей происходитъ вслѣдствіе *отпаденія* его отъ Божества. Это отпаденіе не представляетъ постепеннаго перехода, какъ въ эманации, но рѣзкій скачекъ. Такъ какъ только абсолютное обладаетъ истиннымъ бытіемъ, то отдѣлившись отъ него матеріальный міръ не есть истинно сущій. Самое отпаденіе имѣетъ свое обоснованіе въ природѣ абсолютнаго, которое представляетъ единство двойственности. Абсолютное имѣетъ въ себѣ самою свое абсолютное противоположеніе (Gegenbild); въ немъ происходитъ вѣчное самоудовненіе. Эта вторичная природа абсолютнаго, обладающая свободой, и есть источникъ отпаденія. Отпаденіе является безвременнымъ мировымъ актомъ; оно же составляетъ принципъ грѣха и индивидуализаціи. Отпаденіе есть причина конечнаго міра, цѣлю котораго является возвращеніе къ Богу. Единство міра и Бога должно быть восстановлено. Къ этому единству ведетъ и въ немъ завершается откровеніе Бога. Вся исторія, ваятая въ плѣтомъ, есть это развивающееся откровеніе. Лишь въ новомъ соединеніи съ Богомъ начинается вѣчная блаженная жизнь или царство духовъ. Участіе въ этой блаженной жизни нельзя понимать, какъ личное безсмертіе. Всякое личное самостоятельное «я» (Ichheit) грѣховно въ этой своей отдѣльности, и по самому понятію своему является конечнымъ или смертнымъ. Слѣдующимъ основнымъ вопросомъ философіи религии является происхожденіе зла, въ связи съ проблемой человѣческой свободы. Разрѣшенію этихъ вопросовъ посвящено послѣднее значительное и притомъ самое глубокое произведеніе III.: «Philosophische Untersuchungen über das Wesen der menschlichen Freiheit und die damit

zusammenhängenden Gegenstände». Здесь инспирующими мыслятели являются для Ш. ибмещий теософ Яковъ Бёмъ и отчасти его современник Ваадеръ. Проблема отношенія зла къ Богу можетъ имѣть дуалистическое разрѣшеніе—въ которомъ зло понимается какъ самостоятельное начало—и имманентное. Въ послѣднемъ случаѣ виновникомъ зла является самъ Богъ. Ш. приляряетъ оба эти точки зрѣнія. Зло возможно только при допущеніи свободы; но свобода можетъ быть только въ Богу. Съ другой стороны, корень зла не можетъ быть въ личности Бога. Эту антиномію Ш. устраряетъ пріятіемъ въ Богѣ чего то такого, что не есть самъ Богъ. Бытіе Бога состоитъ въ самообнаруженіи. Но понятие самообнаруженія предполагаетъ скрытое состояніе, изъ котораго обнаруживается Богъ, какъ дѣйствительность. Такимъ образомъ въ *Воль чуждо различать основу (Grund) существованія и самое существованіе*. Эта основа Бога есть Его природа. Въ этомъ же понятіи основы или природы находить свое объясненіе бытіе конечныхъ вещей. Вещи имѣютъ свое основаніе въ томъ, что не есть самъ Богъ, а именно въ основѣ Его существованія. Въ этомъ пунктѣ Ш. впервые отступаетъ отъ монистическаго пантеизма Спинозы, выражающагося въ формулѣ Deus sive natura. Подъ природою въ Богѣ слѣдуетъ понимать, по Ш., темную безсознательную силу, стремящуюся къ обнаруженію и просвѣтленію. Сущность этой природы есть слѣпая воля. Ея цѣль—разумъ. Изъ темныхъ вѣдръ своей природы Богъ порождаетъ себя какъ высшій разумъ, какъ свое разумное отображеніе (Ebenbild). Отображеніе это потенциально коренится уже въ темной основѣ. Въ ней оно существуетъ impliticite и развивается въ процессѣ Божественнаго самообнаруженія. Въ немъ заключается истинное единство Бога. Подобно тому, какъ въ человѣческомъ творчествѣ хаотическій безпорядокъ мыслей и образовъ озаряется и объединяется основной идеей въ художественное цѣлое, такъ точно темныя и разрозненныя силы природы Бога объединяются свѣтломъ развивающагося разума въ единство Божественной личности. Различеніе въ Богѣ первоначальной природы (Deus impliticus) и развивающейся личности Бога (Deus explicitus) является весьма важнымъ пунктомъ въ философіи религіи Ш., выясняющимъ его отношеніе къ натуралистическому пантеизму и его противоположности—теизму. Это отношеніе особенно рельефно выяснено Ш. въ его полемическомъ «Памятникѣ» философіи Якоби. Противъ критика Якоби, обвиняющаго его въ пантеизмѣ, Ш. выставляетъ тотъ аргументъ, что его пантеизмъ является необходимой основой для развитія на немъ теистическаго міровозрѣнія. Теологія, начинающая съ личнаго Бога, даетъ понятіе, лишенное всякой основы и опредѣленнаго содержанія. Въ результатѣ такая теологія можетъ быть лишь теологіей чувства или незнанія. Напротивъ, философія тожества является единственно возможнымъ источникомъ философскаго Богопознанія,

такъ какъ она даетъ вполне доступное разуму понятіе Бога, какъ личности развивающейся изъ своей первоосновы. Темъ же невозможно безъ понятія живаго личнаго Бога, но понятіе живаго Бога невозможно безъ пониманія Бога развивающимся, а развитіе предполагаетъ природу, изъ которой Богъ развивается. Такимъ образомъ теизмъ долженъ имѣть свое обоснованіе въ натурализмѣ. Истинная философія религіи есть соединеніе какъ той, такъ и другой точки зрѣнія. Самообнаруженіе Бога идетъ по ступенямъ и состоитъ во внутренней «трансмутаціи» или просвѣтленіи темнаго принципа. Конечныя вещи представляютъ различныя виды и формы этой трансмутаціи. Въ нихъ во всебъ есть извѣстная степень просвѣтленія. Высшая степень этого просвѣтленія состоитъ въ разумѣ или *универсальной волѣ* (Universalwille), приводящей всѣ космическія силы къ внутреннему единству. Этой универсальной волѣ противостоитъ частная или индивидуальная воля отдѣльныхъ творений, коренящаяся въ отличіи отъ Бога его основѣ. Обособленная воля индивидуальныхъ существъ и универсальная воля представляютъ два моральныхъ полюса. Въ преобладаніи первой надъ послѣдней и состоитъ зло. Человѣкъ представляетъ ту стадію, на которой впервые обнаруживается универсальная воля. Въ немъ же впервые является возможность того раздвоенія индивидуальной и универсальной воли, въ которомъ обнаруживается зло. Это возможное раздвоеніе есть слѣдствіе человеческой свободы. Такимъ образомъ зло въ человеческой природѣ состоитъ въ утвержденіи своей обособленности, въ стремленіи отъ первоначальнаго центра абсолютнаго къ периферии. Ш. осариваетъ мнѣніе бл. Августина и Лейбница, что зло есть чисто отрицательное понятіе недостатка или отсутствія добра. Въ противоположность этому взгляду, онъ видитъ въ злѣ положительную силу, направленную противъ силы добра. Ш. подтверждаетъ это тѣмъ, что если бы зло состояло только въ недостаткѣ добра, то оно могло бы обнаруживаться лишь въ ничтожѣйшихъ существахъ. Между тѣмъ, въ дѣйствительности зло становится возможнымъ лишь для совершеннѣйшихъ существъ и часто идетъ рука объ руку съ обнаруженіемъ великихъ силъ, какъ напр. у діавола. «Небу противостоитъ не земля, но адъ»—говоритъ Ш.— и подобно энтузіазму добра существовать также воудушевленіе зла». Хотя зло и представляетъ силу, враждебную Богу, но только при его посредствѣ возможно самообнаруженіе Бога. Богъ можетъ обнаружиться лишь въ преодолѣніи своей противоположности, т. е. зла, ибо вообще всякая сущность обнаруживается только въ своей противоположности: свѣтъ—во тьмѣ, любовь—въ ненависти, единство—въ раздвоенности. Представляя естественное стремленіе, направленное въ сторону, противоположную универсальной волѣ, — зло побѣждается актомъ отреченія отъ своей индивидуальности. Въ этомъ самотреченіи, какъ въ огнѣ, должна очиститься человѣческая

воля, чтобы стать причастной универсальной воле. Для победы над зломъ необходимо прежде всего преодолѣть въ себѣ темное начало стихійной природы. Стоя на кульминационномъ пунктѣ природы, человѣкъ естественно стремится опять взирнувшись въ бездну, подобно тому, какъ взобравшагося на вершину горы охватываетъ головокруженіе и угрожаетъ ему паденіемъ. Но главная слабость человѣка—въ страхѣ передъ добромъ, ибо добро требуетъ самоотреченія и умерщвленія своего себялюбія. Однако, человѣкъ по природѣ своей способенъ преодолѣть этотъ страхъ и стремленіе ко злу. Въ этой способности и состоитъ свобода. Подъ свободой Ш. понимаетъ не случайную возможность выбора въ каждомъ данномъ случаѣ, а внутреннее самоопредѣленіе. Вязисымъ этого самоопредѣленія является *интеллигибельный характеръ*, т. е. то *princ* въ человѣческой индивидуальности, которое оно вѣка обуславливаетъ данную человѣческую конституцію и вытекающую изъ нея поступки. Интеллигибельный характеръ есть тотъ предвѣчный актъ индивидуальной воли, которымъ опредѣляются остальные ея проявленія. Первичная воля, лежащая въ основѣ интеллигибельнаго характера, вполнѣ свободна, но тѣ акты, въ которыхъ она проявляется, слѣдуютъ другъ за другомъ съ необходимостью и опредѣляются ея первоначальной природой. Такимъ образомъ въ развитіи интеллигибельнаго характера совмѣщается свобода съ необходимостью (индетерминизмъ и детерминизмъ). Въ этомъ смыслѣ Шеллингъ устанавливаетъ понятіе прирожденнаго зла или добра, напоминающее кальвинистическую идею моральнаго предопредѣленія. Винавость человѣка въ томъ злѣ, которое онъ обнаруживаетъ, лежитъ не столько въ его сознательныхъ дѣяніяхъ, сколько въ досознательномъ самоопредѣленіи его интеллигибельнаго характера. Вопросъ о личности Бога Ш. рассматриваетъ въ тѣсной связи съ вопросомъ объ отношеніи Бога ко злу. Источникомъ зла является темная природа въ Богѣ. Ей противопоставитъ идеальное начало въ Богѣ или разумъ,—въ объединеніи этихъ двухъ началъ и состоитъ личность Бога. Идеальное начало обнаруживается въ любви. Свѣтлая воля какъ самопорожденію и свободная воля любви являются основными дѣятельностями Бога, объединяющимися въ Его личности. Въ силу этого соединенія темная природа, поскольку она въ Богѣ, не есть еще зло. Она становится зломъ лишь въ природѣ конечныхъ вещей, гдѣ она не подчиняется свѣтлому началу и высшему единству. Такимъ образомъ зло лишь попутно (*begleitungsweise*) развивается въ самообнаруженіи Бога и хотя коренится въ Его темной природѣ, не можетъ быть признано актомъ Бога. Оно есть злоупотребленіе силами Бога, которая въ Его Личности являются абсолютнымъ добромъ. Объединеніе темнаго или стихійнаго и идеальнаго принципа въ Богѣ происходитъ при посредствѣ любви въ глубочайшей первоосновѣ Бога (*Urgrund*), которая и есть Его абсолютная Личность. Такимъ образомъ самъ Богъ поддежитъ развитію и проходитъ три основ-

ныя фазы своего бытія: первооснову, духъ и абсолютную личность. Подробное изслѣдованіе о фазахъ или *этапахъ* Бога предпринято было въ отащемся неоконченномъ сочиненіи «Weltalter». Здѣсь Ш. пріимѣняетъ понятіе потенцій къ периодамъ развитія Бога. *Позитивная философія* Ш.—представляетъ, по его собственному признанію, завершеніе его предыдущей негативной философіи. Точка зрѣнія, развитія Ш. въ этомъ заключительномъ періодѣ его развитія, но вмѣла спеціальнаго литературнаго выраженія и получила обнаруженіе путемъ чтаннхъ въ берлинскомъ университетѣ лекцій, и кромѣ того—въ посмертномъ изданіи сочиненій Ш. по оставленнымъ имъ бумагамъ. Негативную философію Ш. опредѣляетъ, какъ рационалистическое мировоззрѣніе, постигающее міръ въ понятіяхъ разума. Такой философіей была его собственная система, а также идеализмъ Гегеля, представляющій, по его словамъ, лишь детальное развитіе высказанныхъ имъ идей. Въ противоположность ей положительная философія есть постиженіе міра не въ его рациональной сущности, но въ самомъ его реальномъ существованіи. Это постиженіе основывается уже не на разсудочной дѣятельности, а на процессахъ интуитивнаго характера, составляющихъ содержаніе религіи. Поэтому-то положительная философія направляетъ свое вниманіе на тѣ области человѣческаго сознанія, въ которыхъ истина получается иррациональнымъ путемъ, а именно на религіозно-художественное созерцаніе и откровеніе. Соответственноимъ двумъ источникамъ положительной истины, положительная философія состоитъ въ философіи миеологии и философіи откровенія. Предметомъ ея является, во первыхъ, теогоническій процессъ, и во-вторыхъ, исторія самообнаруженія Бога въ человѣческомъ сознаніи. Здѣсь Ш. въ нѣсколько видоизмѣненной и болѣе туманной формѣ повторяетъ высказанную ранее теорію трехъ основныхъ моментовъ или потенцій въ бытіи Бога. Этимъ тремъ потенціямъ соответствуютъ три Лица божественной природы: Богъ Отецъ, Богъ Сынъ и Богъ Духъ. Изъ всѣхъ конечныхъ существъ одинъ лишь человѣкъ находится въ непосредственномъ взаимодействіи съ Богомъ. Взаимодѣйствіе это выражается въ религіи. Ш. отличается въ религіи подготовительную стадію, или миеологию измѣщаетъ, и религію откровенія, т. е. христіанство. Миеология есть природная религія, въ которой религіозная истина раскрывается въ естественномъ процессѣ развитія, подобно тому какъ въ естественномъ развитіи природы постепенно обнаруживается ея идейный смыслъ. Въ миеологии Ш. различаетъ три стадіи, по степени предолѣзній периферической множественности многобожія центральнымъ единствомъ монотеизма. Въ религіи откровенія, главнымъ лицомъ которой является самъ Христосъ, Ш. также видитъ три стадіи: предсуществованіе, воцѣловеніе и примиреніе. Такую же тройственность устанавливаетъ Ш. по отношенію къ историческому развитію христіанства, образующаго три эпо-

хи по именамъ главныхъ апостоловъ. Первая эпоха, Петра знаменуетъ собою вѣншее и насильственное единство церкви. Эпоха Павла разрываетъ это единство и вноситъ въ христіанство духъ свободы. Будущая эпоха Іоанна возстановить потерянное единство на почвѣ свободы и внутренняго просвѣтленія. Петръ—по преимуществу представитель Бога Отца, Павелъ—Сына, Іоаннъ—Духа. Положительная философія Ш. представляетъ въ сущности не что иное, какъ философію религіи. Ея отличие отъ непосредственно предшествовавшихъ ей изслѣдованій объ отношеніи міра къ Богу состояло лишь въ томъ, что въ нихъ религіозные вопросы рѣшались главнымъ образомъ на почвѣ чисто философской спекуляціи, тогда какъ въ положительной философіи философское изслѣдование включаетъ въ себя содержаніе историческихъ религіи и даетъ этому содержанію рациональное истолкованіе и форму. Въ дѣйствительности и негативная философія послѣдняго періода проникнута была духомъ христіанства; она находилась подъ вліяніемъ христіанства *de facto*, тогда какъ философія положительная подчинилась этому вліянію *de jure et ex principio*. Ш. не оставилъ определенной школы, которая могла бы быть обозначена его именемъ. Его система, представлявшая интеграцію трехъ сравнительно чуждыхъ другъ другу возрѣвій—субъективнаго идеализма, объективнаго натурализма и религіозной мистики,—могла сохранять свое нѣсколько насильственное единство только въ кругозорѣ его ума и въ своеобразной формѣ его изложенія. Весьма естественно, поэтому, что многочисленные послѣдователи Ш. являются приверженцами лишь отдѣльныхъ эпохъ его философской дѣятельности. Главнымъ продолжателемъ центрального мировоззрѣнія Ш., а именно системы тождества, въ ея идеологической формѣ, былъ Гегель, значительная зависимость котораго отъ Ш. едва ли можетъ быть отрицаема. Затѣмъ, кромѣ упомянутыхъ уже послѣдователей натурфилософіи Ш., къ нему примыкаютъ въ тѣхъ или иныхъ отношеніяхъ І. Вагнеръ, Клейнъ, Эшенмайеръ, Ф.-Шубертъ, Краузе, Зиббертъ, Зольтеръ, Фропammer. Вліяніе Ш. испыталъ на себѣ также и Фехнеръ. Немаловажное значеніе имѣло увлеченіе Ш. и въ Россіи. Многие выдающіеся представители интеллектуальной жизни Россіи въ 20-хъ и 30-хъ годахъ находились подъ непосредственнымъ или косвеннымъ его вліяніемъ. Въ прямой зависимости отъ философіи Ш. были почти всѣ славянофилы, лишь послѣдствіемъ обратившіяся къ гегелианству. Его идеи излагала съ академическихъ и университетскихъ кафедръ Велланскій, Галичъ, Давыдовъ, Павловъ, Надеждинъ, Скворцовъ. Наконецъ, возрожденіе религіозно-мистическихъ членій Ш. нельзя не отмѣтить въ произведеніяхъ Вл. С. Соловьева, даваша въ своей повѣсти объ антихристѣ живую картину возрожденія единства церкви просвѣтленнымъ старцемъ Іоанномъ.

*Значеніе философіи Ш.* состоитъ въ проведеніи той мысли, что въ основѣ міра лежитъ

живой идейный процессъ, имѣющій свое истинное выраженіе въ человѣческомъ познаніи. Мысль эта является отчасти видоизмѣненіемъ основнаго положенія рационализма XVII и XVIII вв. о тождествѣ логическихъ и реальныхъ отношеній. Однако, обособленіе и развитіе ея имѣетъ у Ш. весьма существенныя отличія. Разумъ и вѣншія дѣйствительность, хотя и находятся у рационалистовъ во взаимномъ соотвѣствіи, но реально чужды другъ другу и являются согласованными лишь чрезъ посредство Бога. У Ш. разумность (или идейность) и реальность взаимно проникаютъ другъ друга, вслѣдствіе чего акты познанія являются естественнымъ обнаруженіемъ этого природнаго тождества. При этомъ понятіе свободы имѣетъ у Ш. гораздо болѣе широкое примѣненіе, чѣмъ у рационалистовъ. Идеализмъ Ш. не можетъ также считаться упрежденнымъ чрезъ идеализмъ Гегеля, отъ котораго онъ отличается болѣею жизненностью. Если въ детализаціи понятій, въ болѣе строгомъ и отчетливомъ ихъ обоснованіи абсолютный идеализмъ несомнѣнно представляетъ шагъ впередъ по сравненію съ нѣсколько туманнымъ идеализмомъ Ш., то послѣдній остался за то совершенно свободнымъ отъ коренной ошибки Гегеля, состоящей въ сведеніи реальнаго безъ остатка на идеальное. Реальное у Ш. только содержитъ въ себѣ идеальное, какъ свой высшій смыслъ, но обладаетъ кромѣ того иррациональной конкретностью и жизненной полнотой. Отсюда у Ш. является воплѣтъ понятийное уклоненіе существъ отъ абсолютныхъ нормъ разумности и добра. Вообще теорія происхожденія зла и его отношенія къ Богу является однимъ изъ наиболее цѣнныхъ и глубоко продуманныхъ отдѣловъ системы Ш., имѣющихъ непреодолимое значеніе для философіи религіи.

Важнѣйшія сочиненія Ш.: «Ueber die Möglichkeit einer Form der Philosophie überhaupt» (1794); «Vom Ich als Princip der Philosophie» (1895); «Philosophische Briefe über Dogmatismus und Kriticismus» (1795); «Abhandlungen zur Erläuterung des Idealismus der Wissenschaftslehre» (1796—97); «Ideen zur Philosophie der Natur» (1797); «Von der Weltseele» (1798); «Erster Entwurf eines Systems der Naturphilosophie» (1799); «Einleitung zum Entwurf» (1799); «System des transcendentalen Idealismus» (1800); «Allgemeine Deduction des dynamischen Processes» (1800); «Ueber den wahren Begriff der Naturphilosophie» (1801); «Darstellung meines Systems der Philosophie» (1801); «Bruno. Ein Gespräch» (1802); «Fernere Darstellungen aus dem System der Philosophie» (1802); «Philosophie der Kunst» (лекціи, читанныя въ Іенѣ въ 1802—1803 гг. и въ Вюрцбургѣ 1804—805 гг.; изд. посмертн.). Важное значеніе имѣютъ: «Zusätze» ко второму изданію *«Ideen»* въ 1803 г. и «Abhandlung über das Verhältniss des Realen und Idealen in der Natur», присоединенное къ 2 изд. «Weltseele» (1806); «Vorlesungen über die Methode des akademischen Studiums» (1803); «Philosophie und Religion» (1804); «Darlegung des wahren Verhältnisses der Naturphilosophie zur verbesser-



ten fichteschen Lehre» (1806); «Ueber das Verhältniss der bildenden Künste zur Natur» (торжественная рѣчь, читанная въ мюнхенской академии искусствъ въ 1807 г.); «Philosophische Untersuchungen über das Wesen der menschlichen Freiheit» (1809); «Denkmal der Schrift Jacobs von den göttlichen Dingen» (1812); «Weltalter» (посмертн.); «Ueber die Gottheiten von Samothrake» (1815); «Ueber den Zusammenhang der Natur mit der Geisterwelt» (посмертн.); «Die Philosophie der Mythologie und der Offenbarung» (позитивная философия — посмертн. изд.). Кроме этого Ш. написано много мелкихъ статей и рецензій, помѣщенныхъ въ издававшихся имъ журналахъ и вошедшихъ въ посмертное издание его сочиненій, предпринятое его сыномъ (1856—1861, 14 т.). Туда же вошли многочисленныя торжественныя рѣчи Ш. Литература о Ш. подробно указана въ «Исторіи новой философіи» Ибервега-Гейнце (пер. А. Н. Колубовскаго, 2 изд., 1899, вып. II, стр. 337—338). Наибольше подлая монографія о Ш. принадлежитъ Вуно-Файеру («Geschichte der neueren Philosophie», 6-ой томъ). Весьма подробно изложено позитивной философіи дасть С. Franz («Schellings positive Philosophie», Gota, 1879—80). С. Алексеев.

**Шелль** (Адольфъ Schöll)—вѣмдѣцкій историкъ литературы (1805—82), отецъ Рудольфа и Фридриха Ш. Диссертация его: «De origine graeci dramatis pars prior continens quaestiones praevias de ludorum mimicoorum apud Siculos ac Dorienses primordialis» (1828), въ нѣкоторыхъ своихъ частяхъ, въ особенности тѣхъ, которыя касаются нововведеній бесписца въ трагедіи, имѣетъ цѣну еще и доселѣ. Всегда затѣмъ Ш. издалъ переводъ Геродота (1828—32). Изъ лекцій по греческой мѣлологіи, исторіи искусства и объясненію трагиковъ, читанныхъ въ берлинскомъ университетѣ, составила книга: «Die Tetralogie der attischen Tragiker» (1839), въ которой авторъ старался доказать парадоксальное положеніе, что греческіе трагики всегда выступали на состязаніяхъ съ художественно связанными между собою 4-мя драмами. Къ этому труду тѣсно примыкаетъ книга о Софоклѣ и изданіе текста и перевода его трагедіи «Аякса»; обѣ книги вышли въ 1842 г., когда Ш. получилъ профессору въ Галле. Въ 1843 г. онъ переселился въ Веймаръ, гдѣ былъ директоромъ рисовальной школы и великогерцогскихъ художественныхъ собраний, а затѣмъ главнымъ бібліотекаремъ великогерцогскаго кингхранилища. Въ Веймарѣ ему удалось найти и издать много матеріаловъ, касающихся Гете («Briefe und Aufsätze G. aus den Jahren 1766—86»; «Briefe G. an Frau v. Stein aus den Jahren 1766—86»; «G. Geschwister» и много мелкихъ статей, объединенныхъ въ книгѣ «Goethe in Hauptzügen seines Lebens und Wirkens» 1882). Другимъ славнымъ веймарцамъ, Гердеру и Шаллеру, Ш. посвятилъ по одной статьѣ («Herder's Verdienst um Würdigung der Antike und bildenden Kunst», 1845, и «Ueber Schiller's Fiesko», 1854). Помимо вторичной обработки перевода Геродота (1855) и «Аякса» (1860), Ш. издалъ по-

гречески и по-вѣмдѣцки Еврипидова «Киклопа» (1851), три Евванскія трагедіи (1856—57) и снова вернулся къ своей любимой темѣ о тетралогіяхъ у греческихъ трагиковъ, въ книгѣ: «Gründlicher Unterricht über die Tetralogie des attischen Theater's und die Compositionsweise des Sophokles zur Widerlegung eines hartnäckigen Vorurtheils» (1859). Затѣмъ онъ продолжалъ работать надъ переводомъ Софокла, который уже при жизни Ш. выдержалъ три изданія. Ш. самъ былъ талантливымъ поэтомъ («Gedichte aus den Jahren» 1823—39, Лпц., 1879) и литературнымъ критикомъ (ср., напр., его любопытныя разсужденія о романтизмѣ въ «Wiener Jahrbücher der Litteratur», тт. 75 и 76). О Ш. см. статьи его сыновей: Фридриха, въ «Biographisches Jahrbuch f. Alterthumskunde» (V т., 1882) и Рудольфа, въ «Allgemeine Deutsche Biographie».

А. М.—н.

**Шелль** (Максимиліанъ—Симсонъ—Фридрихъ Schöll)—нѣмдѣцкій дипломатъ и историкъ (1766—1833). Состоялъ докладчикомъ и довереннымъ лицомъ Гарденберга, съ которымъ былъ затѣмъ на конгрессахъ въ Троппау, Лайбахѣ и Веронѣ. Послѣ смерти Гарденберга предается исключительно литературнымъ занятіямъ. Изъ многочисленныхъ его трудовъ, написанныхъ исключительно на французскомъ языкѣ, главные: «Histoire abrégée de la littérature grecque» (Парижъ, 1813, 2-ое изд., 1824, «Histoire de la littérature romaine» (ib., 1815); продолженіе труда Коха — «Histoire abrégée des traités de paix» (15 т., ib., 1817—18); «Archives politiques ou diplomatiques» (ib., 1818—19); «Tableau des révolutions de l'Europe» (ib., 1823); «Cours d'histoire des Etats européens depuis la chute de l'empire romain jusqu'en 1789» (46 т., Парижъ, 1830—1836).

**Шелль** (Рудольфъ Schöll)—нѣмдѣцкій филологъ (1844—93), сынъ Адольфа Ш. Первымъ серьезнымъ трудомъ Ш. было доселѣ еще далеко не замѣненное критическое изданіе отрывковъ законовъ XII таблицъ (Лпц., 1866). Отчасти благодаря этой книгѣ Ш. сблизился съ Моммзенемъ, который устроилъ ему (въ 1867 г.) командировку въ Италію для собранія матеріаловъ по изданію корпуса латинскихъ надписей. Ш. слылъ въ итальянскихъ бібліотекахъ громадное количество какъ греческихъ, такъ и латинскихъ рукописей (результаты этихъ латинскихъ отчасти вошли въ изданный имъ вмѣстѣ съ Шгудемундомъ сборникъ «Aneecdota varia graeca et latina», т. II, 1886). Получивъ мѣсто секретаря и домашняго учителя у тогдашняго прусскаго посланника во Флоренціи, графа Узедема, Ш. заинтересовался политикой и выпустилъ надбавшую въ свое время много шуму аполванную брошюру: «General La Marmora and die preussisch-italienische Allianz» (1863), которую Мольте называлъ остроумнѣйшимъ изъ извѣстныхъ ему политическихъ памфлетовъ. Съ 1872 г. Ш. былъ послѣдовательно профессоромъ въ Грейфсвальдѣ, Страсбургѣ, Іенѣ и Мюнхенѣ. Главныя его работы—доселѣ не замѣненное изданіе схолиаста Цицерона Асконія (вмѣстѣ съ Кисслиномъ, 1875) и крити-

чекская редакция текста «Corpus iuris civilis. V. III. Novellae» (съ 1884 г.; издание закончено Кролемъ уже послѣ смерти Ш., въ 1895 г.). Въ перечисленныхъ доселѣ работахъ Ш. сказывается несомнѣнное вліяніе Ричля. Въ духъ школы Зауппе написаны имъ цѣлый рядъ статей по греческимъ государственнымъ и правовымъ древностямъ. Изъ огромнаго числа этихъ небольшихъ, но всегда тщательно отдѣланныхъ статей, выдаются «Kleinigkeiten» («Hermes», т. VII), гдѣ убѣдительно образомъ доказывалась подѣлка Ленорманомъ греческихъ надписей; «De extraordinariis quibusdam magistratibus Atheniensium» (1877) и особенно мюнхенскія работы «Ueber attische Gesetzgebung» (1886), «Athenische Festkommissionen» (1887), «Der Prozess des Phidias» (1888), «Die Kleisthenischen Phratrien» (1889). См. некрологъ Ш., составленный его братомъ Фридрихомъ въ «Biographisches Jahrbuch für Altertumskunde» (т. XX, 1897). А. М.—н.

**Шелль** (Фридрихъ пле, какъ онъ себя обыкновенно называетъ, Фрицъ Schoell)—вѣмекій филологъ, сынъ Адольфа Ш. Родился въ 1850 г.; ученую карьеру началъ съ чтенія лекцій въ русской филологической семинаріи въ Лейпцигѣ. Ш. былъ однимъ изъ любимыхъ учениковъ Ричля (XXVI, 835) и своей первой научной работой—собраніемъ и разъясненіемъ свидѣтельствъ древнихъ грамматиковъ о латинскомъ удареніи («De accentu linguae Latinae veterum grammaticorum testimonia», 1876) обратилъ на себя такое вниманіе своего учителя, что тотъ привлекъ его къ любимому своему труду—изданію Плавта (1871—1893). Послѣ этого большого изданія Ш., вмѣстѣ съ Гетцемъ, выпустилъ въ свѣтъ въ «Bibliotheca Teubneriana» стереотипный текстъ Плавта (оконч. въ 1896 г.). Плавту посвятилъ также много мелкихъ статей (напр., «Divinationes in Plauti Truculentum», 1884). Другія работы Ш. касаются преимущественно интерпретации древнихъ авторовъ (напр., Каталда 1876—78) и критики ихъ текста (напр., «Zu Ciceros Ligariana», 1901; «Zwei alte Terenz-probleme», 1902). Большую ихъ часть печатается въ журналѣ «Rheinisches Museum». Въ настоящее время Ш. состоитъ проф. въ Гейдельбергѣ. А. М.—н.

**Шелль** (Юліанъ Карловичъ)—русскій ботаникъ. Воспитывался въ виленской гимназіи и по окончаніи курса поступилъ на естественный факультетъ казанскаго университета. Уже на третьемъ курсѣ въ 1873 г. напечаталъ работу «Физиологическая роль синрингана». На четвертомъ курсѣ появился его работа «о физиологической роли дубильныхъ кислотъ», на тому, заданную факультетомъ. По окончаніи курса Ш. принужденъ былъ поступить въ домашніе учителя къ одному богатому заводчику Пермской губерніи. Съ замѣчательнымъ упорствомъ и энергіей Ш. продолжалъ стремиться къ научной работѣ, тратилъ весь свой заработокъ на покупку книгъ и инструментовъ и успѣлъ въ самомъ дѣлѣ написать нѣсколько работъ: «Вліяніе токовъ на растительные пигменты», «Наблюденія надъ уродливыми образованиями въ

которыхъ цвѣткахъ», «Вліяніе температуры на окраску развивающихся органовъ» и «Собраніе матеріаловъ для флоры окрестностей Талицкаго завода (Пермской губерніи)». Но эти два года учительства окончательнаго расстройства здорью Ш.; онъ принужденъ былъ оставить мѣсто, и вернулся въ Казань. Здѣсь, уже нѣсколько поздно, университетъ пріютитъ Ш. въ качествѣ сверхштатнаго ассистента при кафедрѣ ботаники. Ш. съ удвоенной энергіей принялся за работу. Въ 1880 г. по болѣзни вышелъ изъ университета и черезъ годъ умеръ, не успѣвъ окончить большой трудъ: «Матеріалы для ботанической географіи Уфимской губ.». В. Ар.

**Шелльбахъ** (Карлъ-Генрихъ Schellbach)—германскій математикъ (1805—1892), докторъ философіи тейнскаго унив. Учено-литературная дѣятельность Ш. началась съ 1832 г. помѣщеніемъ въ журналѣ Крелля статьи: «Ueber d. Ausdruck:  $\pi = \frac{2}{i} \log i$ » (IX),

за которую появились тамъ же еще слѣдующія его сочиненія: «Ueber d. Taylor'sche Reihe u. s. w.» (XI, 1834); «Ueber d. Zeichen d. Mathematik» (XII, 1834); «Ueber d. Gauss'schen Formeln zur näherungsweisen Berechn. e. bestimmt. Integrals» (XVI, 1847); «Ueber d. Integral d. linearen Differentialgleichungen höherer Ordnungen» (тамъ же); «Auflösungen von Aufgaben» (тамъ же); «Ueber e. eigenenthüm. Entwicklung d. Sinus- und Cosinusreihen nach Potenzen d. Bogens» (тамъ же); «Problem d. Variationsrechnung» (XLI, 1851); «Eine Auflösung d. Malfatti'schen Aufgabe» (XLV, 1853); «Eine Erweiterung d. Malfatti'schen Aufgabe» (тамъ же); «Gesetze d. Stosses und Ausflussgeschw. d. Wassers a. kleinen Oeffn.» (тамъ же); «Mathematische Miscellen» (XLV и LIV, 1857); «Die einfachsten periodischen Functionen» (XLVIII, 1854); «Ueber die Bewegung e. Punkts auf d. Oberfläche e. Ellipsoïds» (LIV, 1857); «Theorie d. Addit-Theorems d. ellipt. Integr.» (тамъ же); «Geometrische Darstellung der Landen'schen Substitution» (XCI, 1881) и др. Кромѣ журнала Крелля, статьи Ш. по *механикѣ* и *математической физикѣ* появлялись еще въ Poggendorff's «Annalen der Physik und Chemie». Изъ этихъ статей достаточно назвать слѣдующія: «Eine Wirkung d. Schwungkraft» (XC, 1853); «Akust. Anziehung und Abstoss» (CXXXIX и CXL, 1870); «Apparat zur Ermittlung d. Gesetze d. Luftwiderst.» (CXLIII, 1871); «Mechanische Wirkungen d. Schallwellen» (VII, 1879). Изъ чисто-научныхъ произведеній Ш. отдѣльными изданіями вышли слѣдующія: «Beiträge zur Differenzrechnung» (B., 1836); «Die Kegelschnitte» (B., 1843); «Ueber die Bewegung materieller Punkte» (B., 1849); «Darstellende Optik» (Gaal, 1851); «Die Lehre von den elliptischen Integralen und den Theta-Functionen» (B., 1864); «Ueber mechanische Quadratur» (B., 1877, 1844). Напечат. кромѣ того учебныя пособія: «Mechanische und mathematische Probleme» (B., 1845); «Ein Mittel die Schwierigkeit des Studiums d. Katoptrik und Dioptrik zu erleichtern» (Poggendorff's «Annalen», LXXVI, 1849); «Neue Elemente der Mecha-

nik, dargestellt und bearbeitet von G. Arendts» (В., 1860); «Mathematische Lehrstunden; Aufgaben aus d. Lehre von Grössten und Kleinsten; bearbeitet und herausgegeben von A. Bode und E. Fischer» (В., 1860) и др.

*В. В. Бобынинъ.*

**Шеломъ** — см. Шлемъ.

**Шеломъ.** — Такъ называется большая насыпь или курганъ, вышайной до 10 саж. и въ окружности до 200 саж., на лѣвѣмъ берегу р. Волги, близъ с. Больмера, въ Спасскомъ у., Казанской губ., на мѣстѣ, какъ предполагаютъ, древняго болгарскаго города Большата. Много ямъ—свѣдовъ дѣятельности кладовискатели. Преданіе говоритъ, что сбоку насыпи прежде виденъ былъ проходъ съ желѣзными дверями. Вблизи Ш. въ 1862 г., при распахиваніи, былъ найденъ горшокъ съ древними монетами четырехъ арабскихъ халифовъ. Часть этой находки досталась известному казанскому археологу А. Ѳ. Лихачеву и впоследствии поступила въ казанскій городской музей.

**Шеломы** (Шеламы)—пос. Черниговской губ., Новозыбковскаго у., въ 6 вер. отъ уѣзди. города, на рч. Карытѣхъ. Жителей болѣе 3000. Населенъ единоутрадами-великоруссами. Городскихъ (посадскихъ) расходовъ и доходовъ около 2000 руб.

**Шеломъ** (Шалонъ) — рѣка Псковской и Новгородской губ., притокъ оз. Ильменя; беретъ начало множествомъ ручьевъ, рѣчекъ, стекающихся съ возвышенной болотистой мѣстности на Ю Порховскаго у., близъ границы съ уу. Холмскимъ и Новоржевскимъ. Ш. течетъ по Порховскому у. сначала на СЗ, затѣмъ на СВ, войдя въ Новгородскую губ. течетъ на В въ южной части Новгородскаго у., мѣстами служа границею этого уѣзда съ Старорусскимъ у. Длина Ш. 220 вер., изъ нихъ въ Псковской губ. 183, а въ Новгородской 37 вер. Ширина рѣки въ верховьяхъ до 7 саж., у гор. Порхова—40, въ пос. Соляцахъ — 65, а въ низовьяхъ до 100 и болѣе саж. Глубина въ нижней части до 1 саж.; въ верхней же много бродовъ; судходство начинается отъ пос. Соляцевъ на протяженіи 38 вер. до самаго устья; отъ с. Шамска до устья (9 вер.) пароходное сообщеніе. Ш. въ верховьяхъ своихъ пересѣкаетъ дѣсную, мало населенную мѣстность, затѣмъ берега ея заселены, на ней расположены гор. Порховъ и пос. Соляцы. Берега Ш. въ верховьяхъ отлогіе, далѣе постепенно возвышаются и состоятъ болѣею частью изъ глины, смѣшанной съ пескомъ; верстахъ въ 5 выше города Порхова встрѣчаются обнаженія известняка, которыя и сопровождаютъ рѣку почти до самаго впаденія ея въ Ильмень. Дно Ш. твердое известняковое, мѣстами песчаное и амистое; много отмелей. Теченіе спокойное. По наблюденіямъ въ пос. Соляцахъ (1859—78), Ш. въ среднемъ вскрывается 15 апрѣля, замерзаетъ 17 ноября, свободна ото льда 216 дней. Въ 1901 г. по Ш. отправлено внизъ 33 судна съ грузомъ въ 237 тыс. пд., разгружено 37 тыс. пд. съ 14 судовъ. Главныя пристани: Соляцы—отправлено 19 судовъ съ 161 тыс. пд. (овесъ, ленъ), разгружено 13 су-

довъ съ 35 тыс. пд. (соль, хлѣбъ), Шимскъ—(отправка овса) и Свиноуръ. Въ Ш. владѣетъ много рѣкъ; правые ея притоки: Сѣвера, Вѣлая, Полона, Шилинка, Люта, Лемента, Ольховка, Борованка, Калашка; лѣвые: Городенка, Лъзна, Судомъ, Тишника, Бокировка, Подина, Уза, Демянка, Удаха, Сатня, Миллица, Мшага, Струпинка. Во времена новгородскаго владѣнства область р. Ш. составляла особую Шалонскую пятину, раздѣлявшуюся на двѣ части: Зарусскую съ гор. Русою, и Залѣскую, лежащую на С отъ Ш. въ сѣв. части нынѣшней Псковской и западной — С.-Петербургской губ. съ Иванъ-городомъ. По берегамъ Ш. происходило много битвъ новгородцевъ съ ихъ западными сосѣдями, а потому по берегамъ ея сохранилось много кургановъ, городищъ и самая рѣка въстѣя въ древнихъ новгородскихъ сказаніяхъ и пѣсняхъ. По Ш. въ древности шелъ водный путь изъ Новгорода на З къ р. Наровѣ.

*Д. Р.*

**Шелозеро** — группа селеній Олонекской губ., Петрозаводскаго у., къ ЮВ отъ у. гор., на зап. берегу Онежскаго оз. съ двумя погостами. Вблизи Ш. каменоломни твердаго жерноваго камня. Населеніе—чудь, сильно обрусѣвшая, но сохранившая еще свой языкъ.

**Шеломская** - Шеставская - Вознесенская женская община—Тверской губ., Кашинскаго уѣзда, вер. въ 70 къ С отъ Кашина, при р. Сити; учреждена въ 1887 г., съ училищемъ для дѣвочекъ и съ богадѣльнею для призрѣнія престарѣлыхъ и безродныхъ женщинъ.

**Шелудивая гора** — въ Пятигорскомъ окр. Терской обл., въ 5 вер. отъ Бештау. Имѣетъ высоту въ 2868 фт. Ш. гора, подобно Бештау, Машукъ и другимъ сосѣднимъ съ нею принадлежить къ самостоятельнымъ конусамъ поднятія, состоящимъ изъ вулканическихъ породъ, которыя покрыты сверху осадочными.

**Шелудинова** (Ново-Андреевка) — слоб. Харьковской губ., Змиѣвскаго у., въ 19 вер. отъ уѣзди. города при р. Сѣв. Донцѣ. Жит. свынѣ 4000. Ш. существовала уже въ XVII в.

**Шельгаммеръ** (Гюнтеръ - Христофъ Schelhammer) — нѣмецкій врачъ и естествоиспытатель (1649—1712). Въ 1689 г. получилъ кафедру ботаники въ Гельмштедтѣ, въ 1691 г. приглашенъ профессоромъ анатоміи, хирургіи и ботаники въ Іену, а въ 1696 г.—въ Киль. Главнѣйшіе его труды: «Introductio in physiologiam» (Гельмштедтъ, 1681); «Pathologiae generalis disputationes III» (Іена, 1683); «Catalogus plantarum variarum, quas per biennium in hortulo domestico aluit» (Гельмшт., 1694); «De febrifugorum ratione agenda et aapplicandi modo» (Іена, 1694); «Programma de imperfectione doctrinae de humoribus corporis humani» (ib., 1694); «De nova plantas in classes digerendi ratione» (ib., 1696); «Analeccta anatomica-pathologica in breves theses congesta» (Киль, 1704); «De partibus generationi dicatis et eorum usu» (ib., 1703); «Disserationes III de corporum per ignem resolutione chimica» (1705); «De humani animi affectibus, eorum ortu, causis, et inde expres-

tandis in corpore bonis malisque disquisitio» (Виль, 1713).

**Шельгорнъ** (Иоганнъ-Георгъ Schelhorn) — вѣм. богословъ п историкъ (1694 — 1773). Главные его труды: «Amoenitates litterariae» (14 т., Франкф. и Лпц., 1725—1784); «Amoenitates historiae ecclesiasticae et literariae» (1737—38); «Ergötzlichkeiten aus der Kirchenhistorie und Literatur» (Ульмъ и Лпц., 1762—64) п др. Сынъ Ш., *Иоганнъ-Георгъ* (1733—1802), напечаталъ «Sammlung geistlicher Lieder aus den Schriften der besten deutschen Dichter zur Beförderung der Hausandacht» (1772); «Anweisung für Bibliothecare und Archivare» (1788—91) п др.

**Шельда** (франц. Escaut, вѣм. Schelde, въ древности Scaldis)—рѣка въ сѣверо-вост. Франціи, Бельгіи п Нидерландахъ. Истоки Ш. находятся во франц. деп. Эны (Aisne), въ Пиккардіи, у Кателъ (100 м. надъ ур. моря), въ 18 км. къ ССЗ отъ С.-Кантена. Нѣсколько километровъ ниже Кателъ къ Ш. примыкаетъ С.-Кантенскій каналъ, дѣляющій Ш. судходной. Отсюда Ш. течетъ въ сѣверномъ направленіи чрезъ Сѣверный дѣт. п города Камбрэ, Валансьенъ (при впаденіи притока Ронель), Кондэ (при притоцѣ Гэнь Haine) п Шато-Л'Аббэ, гдѣ слѣва принимаетъ р. Скарпу. Вскорѣ за впаденіемъ Скарпы Ш. вступаетъ въ бельгійскую провинцію Геннегау, течетъ мимо городовъ Турне, Уденарде п Гентъ. При Гентѣ Ш. слѣва принимаетъ судходную р. Лисъ п соединяется двумя большими каналами съ г. Брюгге п Тернейзенъ. Отъ Гента Ш. поворачиваетъ на В къ гор. Дендермонде, гдѣ принимаетъ р. Дендеръ п затѣмъ къ Рувельмонде, гдѣ въ Ш. впадаетъ р. Рупель. Послѣ Антверпена Ш. вступаетъ въ Нидерланды п здѣсь она распадается на два широкихъ рукава: западный Ш. (также Гюлтъ) п Восточную Ш. Западная Ш.—главный рукавъ—течетъ между Нидерландской Фландрій п о-вами Южнымъ Бевеландомъ п Валькерномъ, п впадаетъ въ Нѣмецкое море при Флиссингенѣ; Восточная Ш. течетъ между о-вами Южнымъ п Сѣв. Бевеландомъ, Толеномъ, Дувеландомъ п Схоувеномъ п заграждена дамбой, чрезъ которую проведена желѣзная дорога во Флиссингенъ. Устье Ш. соединено каналомъ съ р. Маасъ. Длина теченія 400 км., въ томъ числѣ во Франціи 120 км., въ Бельгіи 221 км., въ Нидерландахъ 59 км. Ш. судходна на протяженіи 333 км. Ширина при Дендермонде 190 м., при Антверпенѣ 400 м., тамъ же во время прилива—520 м., глубина при Антверпенѣ 14,6 м. Съ 1648 по 1792 г. голландцы не допускали въ устья Ш. иностранныхъ судовъ. Во время французской революціи устье Ш. было объявлено свободнымъ для судовъ всѣхъ націй. Въ 1830 г., послѣ отдѣленія Бельгіи, Голландія возобновила свои притязанія на устье Ш., но послѣ международнаго вмѣшательства споръ былъ улаженъ п устье Ш. осталось свободнымъ; лишь въ предѣлахъ Голландіи плаваніе по Ш. было обложено сборомъ, отмѣненнымъ въ 1863 г. Въ 1795 г. изъ занятой французскими войсками нидерландской провинціи Вост. Фландріи былъ обра-

зованъ французскій *департаментъ Ш.*, съ главн. г. Гентомъ. Въ 1810 г. Наполеонъ I обратилъ голландскую провинцію Зееландію въ деп. *Устевъ Ш.*, съ гл. гор. Тагой.

**Шельмованіе**—см. Вѣвъ закона.

**Шельманна**—губа Сѣв. Ледовитаго океана, Архангельской губ., Александровскаго уѣзда; вдается въ материкъ Колыскаго полуострова на 1½ вер. Она ограничена входными мысами: съ З.—Досчатыми, съ В.—Шельпиннымъ. На траверсѣ мысовъ ширина губы до 1 вер., но далѣе въ глубь суживается до 175 саж., далѣе до 45 саж., представляя собою узкій корридоръ, обрамленный высокоими гранитными горами, затѣмъ губа расширяется. Глубина во входномъ корридорѣ до 20 саж., въ самой губѣ до 4 саж. Въ глубинѣ губы расположена удобная якорная стоянка, глубиной въ 6 саж. Грунтъ ракуша. На берегу губы находится факторія съ паровымъ жирогоннымъ заводомъ крупнаго мурманскаго рыбопромышленника Саввина п рыболовное становище мурманскихъ промышленниковъ. Ш. губа укрыта почти отъ всѣхъ вѣтровъ п пользуется на Мурманѣ славою самаго здороваго мѣста. Въ среднемъ ежегодно ловится трески до 7000 пд., пикшуя до 2000 пд.

**Шельвъ** (Иоаннъ Schels) — австр. писатель (1780 — †). Участвовалъ въ кампаніяхъ 1805 п 1809 г. Главныя его сочиненія: «Geschichte des kaisertums Oesterreich», «Geschichte sudostl. Europas», «Geschichte Oesterreichs unter der Regierung Kaiser Leopolds II» (Вѣна 1837).

**Шельтема** (Иковъ Scheltema)—голландскій писатель (1768—1835). Напеч.: «Peter de Groote in Holland en te Zaardam» (Амстердамъ, 1814); «Beoemoeding en opwekking» (ib., 1815); «De laatste veldtogt van Napoleon Buonaparte» (ib., 1817); «Geschiedenis der betrekkingen tuschen Rusland en de Nederlanden» (ib., 1817—20); «Geschiedenis letterkundig Mengelwerk» (ib., 1817—20); «Geschiedenis der Hexsenprocessen» (ib. 1829).

**Шельтингъ** (Алексій Елеазаровичъ, 1717—1772)—контръ-адмиралъ, сынъ слѣдующаго. Въ 1733 г. отправленъ, съ капитаномъ Шпанбергомъ, во 2-ю камчатскую экспедицію Беринга; командовалъ малыми судами, плавалъ въ моряхъ Охотскомъ, Беринговомъ п Японскомъ п все время велъ журналъ. Въ 1741 г. описалъ устье р. Уда, ѣздилъ въ Удскій острогъ п определялъ положеніе Шантарскихъ о-вовъ. Въ 1742 г. описалъ восточные берега Азіи до 45° сѣв. шир. Во время семилѣтней войны командовалъ разными судами у береговъ Пруссіи. За неудачную осаду Кольберга попалъ подъ судъ, но въ 1763 г. прощенъ. Въ 1766 г. назначенъ командиромъ Архангельскаго порта, п ему поручено было спаршиженіе экспедиціи Чичагова къ сѣв. полюсу. 1768 — ген.-казначей. Въ 1772 г. опредѣленъ главнымъ командиромъ Ревельскаго порта.

**Шельтингъ** (Вейбрантъ, ум. 1718 г.)—шаубенахтъ. Въ 1703 г. поступилъ на русскую службу изъ Голландіи п въ 1706—7 г. начальствовалъ отрядами галернаго флота. Въ 1712 г., начальствуя въ шхерахъ отдѣльной эскадрой, овладѣлъ 6 шведскими военными

судамъ. Въ 1713 г., преслѣдуя непріятеля на кораблѣ «Выборгъ», потерпѣвъ крушеніе; пришлось снятъ пушки п такелажъ, а судно сжечь. Резолюціею Петра Вел. по этому дѣлу Ш. былъ написанъ въ младшеіе капитаны. Но вскорѣ променявъ, п въ 1714 г. царь, ұзъжал, передалъ ему начальство надъ корабельными флотомъ. Въ 1715 г. Ш. былъ посланъ въ Амстердамъ, для наблюденія за отправкою купленныхъ кораблей и для набора оберъ-п утеръ-офицеровъ п мастеровыхъ. Въ 1717 г. крестировалъ съ эскадрою близъ Ревеля.

**Шельтонъ** (Фридрихъ-Вильгельмъ Shelton, род. въ 1814 г.)—американскій писатель. Написалъ сатирическую поэмъ: «The Trollopriod or Travelling gentleman in America» (Нью-Йоркъ, 1837) п романы: «Salander and the Dragon» (1851); «Chystilline» (1854); «The Rector of St.-Bardolph's or Superannuated» (1853) п др.

**Шельферъ** (Фридрихъ-Иосифъ Schelver) —нѣм. врачъ (1778—1832). Съ 1806 г.—проф. медицины въ Гейдельбергѣ. Написалъ: «Vergleich einer Naturgeschichte der Sinneswerkzeuge bei den Insecten und Würmern» (Гертингенъ, 1798); «Elementarlehre der organischen Natur» (ib. (1800); «Untersuchungen über die Natur der Menschen- und Kuhblättern» (Галле, 1802); «Philosophie der Medicin» (Франкф., 1809).

**Шельхеръ** (Викторъ Schoelcher, 1804—1893)—франц. политическій дѣятель п писатель. Сынъ богатаго фабриканта, онъ съ раннихъ лѣтъ посвятилъ себя литературной дѣятельности, заинтересовавшись особенно вопросомъ объ уничтоженіи рабства. Для лучшаго изученія этого вопроса онъ совершилъ цѣлый рядъ путешествій въ тѣ страны, гдѣ рабство дѣлало наиболее крѣпкіе корни; посѣтилъ Мексику, Соед. Штаты Сѣв. Америки (1829), Большія и Малые Антильскіе острова (1840), Грецію, Египетъ, Турцію (1845), Сенегалъ, Гамбію п нѣк. др. пункты западнаго берега Африки (1847). Результатомъ этихъ путешествій явился цѣлый рядъ сочиненій, въ которыхъ Ш. ярко изобразилъ всѣ ужасы рабства. Главнѣйшія изъ нихъ: «De l'Esclavage des Noirs et de la législation coloniale» (1833); «L'Abolition de l'esclavage» (1840); «Les colonies françaises» (1842); «Les colonies étrangères et Haïti» (1843); «L'Égypte en 1845» (1846); «L'Histoire de l'esclavage pendant les deux dernières années» (1847). Въ то же время онъ принималъ участіе въ борьбѣ съ іюльскими правительствомъ п, послѣ революціи 1848 г., вступилъ въ морское министерство, въ качествѣ помощника стать-секретаря (3 марта 1848 г.). Подъ его предсѣдательствомъ была учреждена особая коммиссія, выработавшая декретъ 27 апр. 1848 г. объ уничтоженіи рабства во франц. колоніяхъ. Ему же слѣдуетъ приписать проведеніе закона 12 марта объ отмиѣнѣ тѣлеснаго наказанія во флотѣ. Выбранный депутатомъ Мартиники въ уредительное собраніе (9 авг. 1843 г.), а затѣмъ п въ законодательное собраніе, Ш. не переставалъ вести борьбу со сторонниками рабовладельцевъ. Къ этому времени относятся его сочиненія: «La vérité aux ouvriers et culti-

vateurs de la Martinique» (1850); «Protestation des citoyens français nègres et mulâtres contre des accusations calomnieuses» (1851); «Le procès de Marie-Galande» (1851) п др. Примикувавъ къ радикаламъ (партія Горы), Ш. воигировалъ противъ римской экспедиціи, провѣлъ измѣненіе въ законѣ о желѣзныхъ дорогахъ, обязывавшее компаніи предоставлять пассажирамъ 3 класса закрытые вагоны, п представлялъ проектъ объ отмиѣнѣ смертной казни. Последній уже былъ на очереди, когда произошелъ переворотъ 2 дек. 1851 г. Во время борьбы на баррикадахъ Ш. вмѣстѣ съ Боденомъ находился въ предмѣстьѣ С.-Антуанъ, призывалъ народъ къ защитѣ конституціи. Изгнанный изъ Франціи, онъ поселился въ Англию. Здѣсь онъ написалъ «Histoire du crime du 2 décembre» (Л., 1852) п «Le gouvernement du 2 décembre» (ib., 1853). Отказавшись воспользоваться объявленной въ 1859 г. амнистіей, онъ вернулся во Францію только 6 августа 1870 г., былъ назначенъ полковникомъ штаба національной гвардіи п во время осады Парижа командовалъ частью артиллеріи. Выбранный въ слѣдующемъ году депутатомъ въ національное собраніе, онъ во время коммуны былъ въ числѣ депутатовъ, старавшихся примирить враждующихъ. По приказу комитета общественнаго спасенія онъ былъ арестованъ, но вскорѣ освобожденъ. 16 дек. 1875 г. онъ былъ избранъ несѣмѣяемымъ сенаторомъ. Въ сенатѣ онъ примкнулъ къ партіи лѣвыхъ республиканцевъ (Union republicaine), снова выступилъ въ защиту своего проекта объ отмиѣнѣ смертной казни, требовалъ полной амнистіи коммунарамъ, постоянно защищалъ интересы колоній п проповѣдывалъ самую крайнюю антицерковную возрѣнку. Кромѣ указанныхъ выше работъ, Ш. напечаталъ еще: «The Life of Haendel» (Л., 1857); «The Sunday rest» (ib., 1870); «Le crime de décembre en pillage» (1875); «La grande conspiration du pillage et du meurtre à la Martinique» (1875); «Le vrai Saint Paul» (1879); «L'Esclavage au Sénégal en 1880» (1880); «Polémique coloniale, 1871—1881, 1882—1885» (1882, 1886); «Vie de Toussaint Louverture» (1889) п др. Мр. Legouvé, «Soixante ans des souvenirs» (П., 1867); Н. Castets, «V. Schoelcher» («Revue encyclopédique», 1893).

**Шемакеръ** (Antonius-Hendricus Schemaker)—голландскій врачъ (1834—85). Главнѣйшія изъ его работъ: «Waarneming eener breuk van het schaambeem» («Nederl. Tijdschr. v. Geneesk», 1862); «Sectio caesarea met gunstigen afloop» (ib., 1866); «Resectie van een gedeelte der onderste rib» (ib., 1867); «Resectie van het voetgewricht» (ib., 1868); «Sectio caesarea» (ib., 1869); «Techniek der Tracheotomie» (ib., 1872); «Beenregeneratie na resectio humeri» (ib., 1877); «Modificiertes Verfahren für die osteoplastische Verlängerung der Unterschenkelknochen bei der Exarticulation des Fusses» («Langenbeck's Archiv», 1874).

**Шеманцъ** (Георгъ-Фридрихъ Schömann)—нѣмекій филологъ (1793—1879). Былъ профессоромъ въ Грейфсвальдѣ. Уже одинъ изъ раннихъ трудовъ его: «De comitiis Athenien-

sium libri III» (1819) обратил на себя всеобщее внимание, так как явился первым доселѣ систематическим изложением форм политической жизни аеианяг. Послѣдующія работы Ш. («Der attische Prozess», вмѣстѣ съ Эд. Мейеромъ, 1824, и переводъ и изданіе оратора Исея, 1830—31) послужили подготовительными матеріалами для большого труда: «Antiquitates iuris publici Graecorum» (1838), которое ввостѣдствіи (1855) переработано было въ «Griechische Alterthümer» (3 изд. 1871—73)—книгу, легшую въ основу изученія для всего послѣдующаго поколѣнія. Понимая, что полная картина развитія гражданской общины невозможна безъ проникновенія въ религиозную жизнь ея, Ш. обратился также къ изученію тѣхъ памятниковъ, въ которыхъ наиболее отразилось развитіе эллиническихъ вѣрованій (изданіе Эсхилова «Прометей» 1844, египт. «Эмвенидъ», 1845, Гезіодовой «Теогонія», 1868). Изъ этого же круга занятій выросла и единственная крупная работа Ш. по римской литературѣ—комментарій къ «De natura deorum» Цицерона (4 изданія, 1850—1876). Многочисленные мелкія работы Ш. собраны въ 4-хъ томахъ его «Opuscula academica» (1856—1871). Въ своихъ сочиненіяхъ Ш. всегда старалась не только дать читателямъ строго обоснованные выводы, но и самымъ нагляднымъ образомъ показать, какъ онѣ дошли до нихъ. О.Ш. см. «Biographisches Jahrbuch für Altertums-kunde» (1879) и Bursian, «Geschichte der klassischen Philologie in Deutschland» (т. II). Книгу Ш. «De comitiis Atheniensium» переработалъ В. А. Шефферъ въ своей диссертации: «Аеиное гражданство и народное собраніе» (М., 1891).

**Шемаха** (Шанахи) — уѣздный гор. Бакинск. губ., въ 69½ вер. къ СВ отъ ст. Кюрдамиръ Закавказской жел. дороги, на высотѣ 2230 фт. надъ ур. моря, на предгорьяхъ южнаго склона вост. оконечности Главнаго Кавказскаго хребта, близъ р. Пиръ-Сагаты, на бугрѣ, возвышающемся надъ узкою, покрытой густыми садами долиною. Главнѣйшій центр обработки шелка и производства шелковыхъ тканей въ Закавказьѣ; средоточіе весьма значительной торговли. Шелковая промышленность Ш. имѣетъ въ значительной мѣрѣ характеръ кустарной. Жителей 20008 (10450 мѡч. и 9558 жнщ.); русскихъ 8%, армянъ 18%, азербейджанскихъ татаръ 79%, 79% — магометане, изъ коихъ около 22% — сунниты, остальные же шииты; остальные 21% — армяно-грегоріане и православные. Вслѣдствіе частыхъ землетрясеній и въ особенности послѣдняго (31 января 1902 г.), разрушившаго почти до основанія весь городъ, въ Ш. не сохранилось никакихъ достопримѣчательныхъ древнихъ сооружений. Время основанія Ш. неизвѣстно. По нѣкоторымъ даннымъ онъ возникъ въ VI в., при сасанидскомъ вл�стятелѣ Нуширванѣ Справедливомъ, который сдѣлалъ Ш. главнымъ городомъ области Ширванъ. Ш. съ давнихъ временъ была центромъ торговли шелкомъ; сюда стекались купцы для приобрѣтенія шелковыхъ тканей изъ Венеціи, Генуи, а ввостѣдствіи и изъ Россіи. Въ концѣ XVII в. нѣтъ еще

состояніе Ш., ввслѣдствіе набѣговъ горцевъ Дагестана и возникшаго затѣмъ соперничества турокъ и персіянъ, пошатнулось; городъ неоднократно подвергался опустошеніямъ. Въ 1712 г. Ш. была опустошена Сурхад-ханомъ казккмухскимъ, при чемъ были убиты находившіеся тамъ русскіе купцы и причинены огромные убытки русской торговлѣ шелкомъ. Результатомъ этого событія были предпринятый Петромъ Великимъ персидскій походъ. Въ 1734 г. Надиръ-шахъ, разоривъ Ш., повелѣлъ жителямъ ея на другое мѣсто, но вскорѣ городъ возродился на старомъ мѣстѣ. Въ 1805 г. ширванскій ханъ Мустафа вступилъ въ русское подданство, но въ 1820 г. измѣнилъ Россіи и бѣжалъ въ Персію, ввслѣдствіе чего въ Ширванѣ было введено русское управленіе. Въ 1840 г. Ш. была сдѣлана административнымъ центромъ вновь образованной Каспійской области, а въ 1846 г. — губернскимъ городомъ Шемахинской губ. Послѣ разрушенія Ш. 31 мая 1859 г. землетрясеніемъ администр. центръ былъ перенесенъ въ Ваку и учреждена Бакинская губ., взаимѣнъ Шемахинской. Ш. — главный центр колебаній почвы въ Закавказьѣ. Сильныя землетрясенія, разрушавшія большую или меньшую часть города, отмѣчены въ 1607, 1669 г. (ок. 8 тыс. человѣческихъ жертвъ), 1806, 1824, 1847, 1859, 1869, 1871 и наконецъ въ 1902 г. Послѣднимъ землетрясеніемъ разрушенъ почти весь городъ и погребено подъ его развалинами свыше 3000 жертвъ.

**Шемахинскій уѣздъ**, Бакинск. губ., занимаетъ среднюю часть ея, имѣетъ видъ неправильнаго четырехугольника, вытянутаго съ СВ на ЮВ; занимаетъ 5846 кв. вер. или 6653 кв. км. (по Стрѣльбиному). Въ отношеніи рельефа Ш. у. можетъ быть раздѣленъ на двѣ части: сѣв.-восточную большую гористую и юго-западную меньшую равнинную. Сѣв.-вост. часть Ш. уѣзда представляетъ южный склонъ вост. оконечности Главнаго Кавказскаго хребта и, постепенно повышаясь по направленію къ этому послѣднему, достигаетъ здѣсь въ отдѣльныхъ вершинахъ 8—10 тыс. фт. надъ ур. моря. Нѣсколько южнѣ Главнаго хребта тянутся въ томъ же направленіи Лачискія и Ширванскія горы; вершины первыхъ въ предѣлахъ уѣзда достигаютъ 7 тыс. фт., наивысшія точки вторыхъ 3 тыс. фт. надъ ур. моря. Хребты эти большей частью безлѣсны, съ множественно отроговъ, направляющихся на Ю и ЮВ и образующую гористую страну, мѣстами трудно доступную, изрѣзанную небольшими рѣчками и рѣчками, текущими въ томъ же направленіи. Степная часть Ш. у. представляетъ равнину, понижающуюся къ Ю, покрытую мѣстами болотами и разлывами рѣчекъ и степной, кое-гдѣ очень скудной растительностью. Изъ рѣкъ, орошающихъ Ш. у., слѣдуетъ отмѣтить: Гирдыманъ-чай, протекающій на границѣ съ Геокчайскимъ у., Пиръ-Сагаты и Козлу-чай, текущая на В и впадающая въ Каспійское море подъ именемъ Сумгаитъ-чая, и р. Кура, которая протекаетъ по южн. части уѣзда на протяженіи ок. 70 вер. Всѣ эти рѣки, въ особенности же Гирдыманъ, Пиръ-Сагаты и Козлу-чай, имѣютъ очень важ-

ное ирригационное значение и разбираются на поливку полей почти без остатка. Гирдимань насыщается, не доходя до Куры, а Пирь-Сагат, пройдя около 170 вер., теряется в вьюньскихъ верстахъ отъ Каспійскаго моря, недалеко отъ устья Куры. Въ сельскохозяйственномъ отношеніи Ш. у. можно раздѣлить на нѣсколько районовъ. Степная часть его характеризуется мягкимъ, въ лѣтнее время жаркимъ климатомъ и почти безснѣжной зимой; весною и осенью идутъ дожди, лѣто отличается бездождемъ. Недостатокъ влаги восполняется орошеніемъ. Полоса этой части уѣзда, расположенная по берегу Куры, затопляется водою во время разливовъ; жители занимаютъ здѣсь хлѣбопашествомъ и шелководствомъ. Далѣе въ С. лежитъ полоса въ значительной мѣрѣ неорошаемая, гдѣ скотоводство (овцеводство), отчасти и земледѣіе составляютъ главное занятіе жителей. Еще далѣе къ С. до Ширванскихъ горъ простирается полоса, искусственно орошаемая изъ помпунскихъ рѣкъ, съ густымъ населеніемъ, которое занимается садоводствомъ, шелководствомъ, виноградарствомъ, хлѣбопашествомъ и отчасти скотоводствомъ. Горная часть Ш. у. въ свою очередь можетъ быть раздѣлена на предгорную полосу до 3000 фт. надъ ур. моря, гдѣ населеніе занимается садоводствомъ, виноградарствомъ, хлѣбопашествомъ и отчасти скотоводствомъ. Далѣе къ С. до высоты 5000 фт. расположена полоса лѣсовъ, гдѣ, помимо хлѣбопашества и садоводства, жители занимаются лѣснымъ промысломъ (продажа дровъ, углежженіе). Наконецъ вост. и сѣв.-вост. части Ш. у. заняты третьей полосой, которая характеризуется почти полнымъ отсутствіемъ лѣса, развитіемъ земледѣлія—у осѣдлаго населенія, скотоводства—у кочевого. Жит. 123610 (66547 мжч. и 57063 жнщ.); азербѣйджанскіе татары (77%), армяне (12 $\frac{1}{2}$ %), русскіе (10%), и евреи (меньше 1%). Большинство жителей исповѣдуетъ исламъ (шиитскаго толка), большая часть русскихъ—сектанты (молокане). Разводятся пшеница озим. и ар., ячмень, рисъ, кунжутъ, хлопчатникъ, просо, макъ, чевичани, бобы, горохъ, бобыны (дыни и арбузы) и т. п. Огородничество развито сравнительно слабо. Садоводство имѣетъ большое значеніе какъ въ степной, такъ и въ предгорной полосахъ; разводятся: яблоны, груши, персики, сливы, черешни, гранаты, айву, виноградъ и шелковицу, которая служитъ также цѣлымъ шелководству. Виноградъ идетъ на винодѣліе, на винокурение и на производство сгущеннаго сока (бекмесъ). Подъ виноградниками насчитывается въ уѣздѣ 1493 дес., вина въ 1901 г. было получено 161958 вед., спирта выкурено 562297 град. Центр винодѣлія—сел. Матрасы. Подъ шелковичными насажденіями состоитъ около 1300 дес. и шелководство имѣетъ для нѣкоторыхъ мѣстностей весьма существенное значеніе. Пчеловодствомъ занимаются болѣе въ ватгорной части; въ 1901 г. считалось 4297 ульевъ, собрано 1184 пд. меда и 143 пд. воска. Въ томъ же году насчитывалось рогат. скота 31194 головъ, буйволовъ 3723, овецъ 296798, козъ 13188, лошадей

10118, ословъ 2506, муловъ 3516. Изъ отраслей животноводства наибольшее значеніе имѣетъ овцеводство. Фабрично-заводская промышленность развита крайне слабо и въ большинствѣ случаевъ имѣетъ характеръ кустарно-ремесленный. Наибольшее значеніе имѣетъ обработка (размотка, окраска, производство тканей и пр.) шелка, развитая преимущественно въ Ш. и въ окрестныхъ селеніяхъ; затѣмъ изъ шерсти почти повсемѣстно выдѣлываются сукна, веревки, мѣшки, ковы и т. п. Издѣлія, имѣющія важное значеніе въ обиходѣ какъ осѣдлаго, такъ и полукочевого туземца. Мѣстами изъ камыша плетутъ циновки, выдѣлываютъ различные желѣзные издѣлія, занимаютъ извозомъ, продажей дровъ и т. п. Черезъ Ш. у. съ СЗ на ЮВ проходитъ Закавказская жел. дор. М.

**Шемахинскій желѣзнодорожный заводъ**—Пермской губ., Красноуфимскаго у., Кыштымскаго округа, въ 120 вст. отъ у. г., при рч. Шемахѣ. Основ. въ 1809 г.; производитъ сортового желѣза и якоря (последнихъ до 4500 пд. въ годъ). Заводское селеніе имѣетъ до 3000 жит., на половину раскольниковъ-единовѣрцевъ, среди которыхъ много сектантовъ: часовенные, липаки (поклоняющіеся линовому кресту), дверники и др. Въ окрестностяхъ обширные лѣса, среди которыхъ еще недавно было разбросано много раскольничьихъ скитовъ, нынѣ упраздненныхъ.

**Шемахинскій резервный пѣхотный полкъ**—образованъ въ 1889 г. изъ различныхъ мѣстныхъ командъ Кавказскаго военнаго округа.

**Шемахинское ханство**—составлявшее сначала часть Шарвана, потомъ сдѣлавшееся самостоятельнымъ, граничило на С съ Кубинскимъ владѣніемъ, на В Бакинскимъ, на Ю р. Куры, на З ханствомъ Шекинскимъ ио р. Гокъ-чай, имѣя въ длину отъ Каспійскаго моря до Гокъ-чая около 150 в., а съ С до р. Куры около 100 в. По покореніи Шарвана персидскимъ шахомъ Измаиломъ Сефи въ 1501 г., Ш. владѣніе только временно выходило изъ-подъ власти персидскихъ шаховъ во время войны съ турками. Ханъ Абдулла въ 1562 г. отправилъ посла къ царю Іоанну IV въ Москву. Вскоръ послѣ того Шемаха была взята турками. Шахъ Аббасъ I побѣдилъ турокъ и возстановилъ спокойствіе, что содѣйствовало быстрому развитію промышленности Шемахи. Олеарій, бывшій въ Шемахѣ въ 1636 г., говоритъ, что въ ней было до 15 тыс. домовъ; ея торговля находилась въ то время въ рукахъ армянъ и русскихъ, у которыхъ былъ съ Персіей торговый договоръ. Ханству и городу очень вредила близость дагестанскихъ горцевъ, нападшихъ на торговые караваны и на самый городъ: въ 1712 г. они ворвались въ Шемаху, ограбили ее и съ громадной добычей ушли въ горы. Во время возмущенія арганцевъ противъ шаха Гуссейна отъ него отложился Сурхай — ханъ казихумускій и дагестанскій и Хаджи-Даудъ-бекъ; первымъ дѣломъ ихъ было—нападеніе на Шемаху, которую они взяли приступомъ въ 1720 г., убили хана Серкера, разграбили городъ и умертвили около 300 русскихъ

купцовъ, потеря которыхъ заключалась въ суммѣ до 4 милл. руб. Это и было причиной похода Петра I, котораго просилъ о помощи Гуссейн-шахъ. Шемахой сначала владѣлъ Даудъ-бекъ, потомъ Сурхай-ханъ, подъ турецкимъ покровительствомъ. По договору 1724 г. между русскими и турками Ш. владѣние отошло къ туркамъ, но победы шаха Надира вернули его персамъ. Въ 1734 г. шахъ Надиръ разорилъ Шемаху до основанія и заложилъ Новую Шемаху въ 25 вер. отъ старой на р. Акъ-су; ханомъ былъ поставленъ персидскій чиновникъ Адж-Мегмедъ-Али, управлявшій до 1761 г., когда онъ былъ убитъ сыновьями хана Сервера, Мегмедъ-Сендомъ и Агасеемъ, которые перенесли Шемаху на прежнее мѣсто. Мегмедъ-Сендъ поссорился съ кубинскимъ ханомъ Феть-Али и началъ съ нимъ войну; въ 1766 г., по взятіи кубинцами Шемахи, онъ попался въ плѣнъ, вмѣстѣ со всѣмъ семействомъ; Феть-Али-ханъ приказалъ Новую Шемаху разорить до основанія, а жителямъ переселиться въ старую. Въ 1776 г. Феть - Али - ханъ возвратилъ Шемаху Мегмедъ-Сенду-хану и выдалъ свою сестру Фатиму за его сына Мемерзу. Старая Шемаха была опять оставлена, такъ какъ немногочисленнымъ ея жителямъ было трудно занимать и защищать все огромное ея пространство; они перешли въ Новую Шемаху, гдѣ и остались навсегда. Между братьями Мегмедъ-Сендъ-ханомъ и Агасею начались раздоры, оба они были убиты по приказанію Феть-Али-хана; послѣ нихъ остались дѣти: Эсперъ и Касимъ отъ перваго и Мустафа и Измаиль отъ втораго, которые скрылись у Ибрагимъ-хана въ Кара-

Мустафа скрылся въ горахъ и подалъ этимъ поводомъ сомнѣваться въ его доброжелательствѣ къ русскимъ, вслѣдствіе чего ханство было передано Касиму; но по уходѣ русскихъ Мустафа опять занялъ свой престолъ. Въ 1805 г. онъ добровольно покорился русскимъ, послѣ долгихъ переговоровъ (см. Ширванъ, Ширванское ханство), но ужъ въ 1820 г. замѣнилъ и бѣжалъ въ Персію, вслѣдствіе чего званіе хана было упразднено и въ Шемахѣ было введено русское управленіе. См. Ширванъ.

**Шемаля, шамая, селмаа** (*Alburnus chalcoides* Güld. s. *clupeoides* Pall.) — рыба изъ рода уклейка (*Alburnus*). Близка къ обыкновенной уклейки, отъ которой отличается главнымъ образомъ гораздо большей величиною, достигая 12—13 дюймовъ длины и до 2 фунтовъ вѣса, болѣе продолговатымъ тѣломъ, болѣе мелкой и многочисленной чешуею (62—70 чешуй по боковой линіи, между тѣмъ какъ у уклейки 46—54). Спина темная съ синеватымъ отливомъ, бока и брюхо серебристыя, плавники сѣроватыя, глаза серебристыя съ черной точкой. Водится въ моряхъ Каспійскомъ, Азовскомъ и Черномъ, гдѣ проводитъ большую часть года. Въ наибольшихъ количествахъ входитъ въ Кубань, Терекъ, Куру и нѣкоторыя персидскія рѣки, рѣже встрѣчается въ рѣчкахъ Крыма, еще рѣже въ Днѣпрѣ, Днѣстрѣ и Дону; въ Волгѣ попадаетъ лишь случайно у устьевъ (извѣстенъ случай находженія ея у Казани). Въ большомъ количествѣ встрѣчается также лѣтомъ въ Аральскомъ морѣ, особенно у северныхъ береговъ; въ ноябрѣ входитъ въ Сыръ-Дарью.

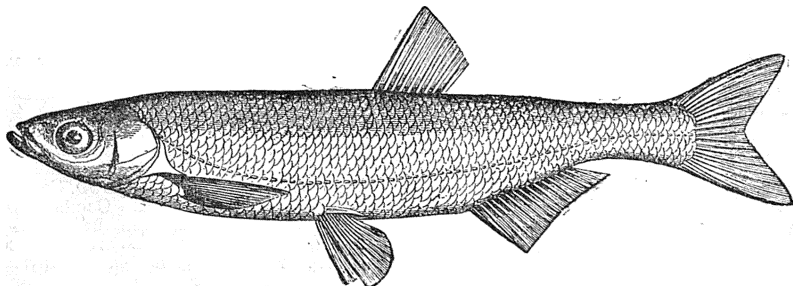

Ш е м а я .

багъ; послѣдній соединился съ Ума-ханомъ аварскимъ и Гуссейнъ-ханомъ шекинскимъ и объявилъ войну Феть-Али-хану; они подступили къ Новой Шемахѣ, но взять ее не могли. По смерти Феть-Али въ Ш. ханствѣ началась неурядица, ханство переходило изъ рукъ въ руки, пока не осталось за Мустафой, сыномъ Агасея. Выпѣтельный въ Персію ага Астрабада во время смуты, бывшій въ концѣ XVIII в. въ Грузію, подозрѣвая всѣхъ ширванскихъ владѣльцевъ въ измѣнническии замыслахъ, напалъ на Новую Шемаху и разорилъ ее до основанія. Въ 1796 г., во время пребыванія русскихъ войскъ въ Ш. ханствѣ,

Изъ рѣкъ Западной Европы встрѣчается лишь какъ рѣдкость, въ Дунаѣ. Въ озерахъ Баваріи водится близкая къ ней форма (*Alburnus mentho*). Въ Донъ и Днѣпръ водитъ раннею весною, иногда до вскрытія рѣки; въ Днѣпрѣ перестится въ началѣ апрѣля или концѣ марта (ст. ст.), въ Дону — вскорѣ послѣ вскрытія. Въ Куру и Терекъ идетъ въ октябрѣ и ноябрѣ (быть можетъ, за зимовку).

К м .

Въ промысловомъ отношеніи очень цѣнная рыба. Ловится въ изобиліи въ р. Кубань, отчасти въ р. Дону (тамъ зовутъ ее *селмаой*), многочисленна въ Терекѣ и Курѣ. Главный ловъ этой рыбы падаетъ на зимніе и весенніе



(ранней весной) мѣсяцы. Орудія лова—плавающие сѣти, между прочимъ въ Закавказьѣ претовосходный шемайская сѣти изъ шелка, отчасти невода (на Курьѣ) и венгрия (на Кубани). Въ указанное время Ш. очень жирна и цѣнится очень высоко, такъ какъ изъ нея готовятся общезвѣстный гастрономическій товаръ—скопченная шемайка», продаваемая въ столичныхъ магазинахъ по 30—50 коп. за штуку. Такая высокая цѣна объясняется помимо гастрономическима качества самой рыбы еще и тѣмъ обстоятельствомъ, что она стала ловиться вообще въ гораздо меньшемъ противъ прежняго количествѣ. Такъ, по свѣдѣнiямъ о Банковскомъ промыслѣ на р. Курь, ея заловъ былъ въ 1893 г. 47000, а въ 1898 г.— всего 5000 шт. Ш.—рыба чисто проходная, и, выметавъ ранней весной въ рѣкѣ икру, уходитъ въ море, гдѣ держится и молодь все время до періода половой зрѣлости. Интересно, что Ш., ловимая въ морѣ, совсѣмъ безвкусна и цѣнится очень низко. По своей цѣнности, а также въ виду несомнѣннаго уменьшенiя общаго улова, рыба эта должна бы служить объектомъ для искусственнаго размноженiя, въ какомъ смыслѣ пока ничего не сдѣлано. *Н. Б.—нѣ.*

**Шемере** (Бартоломеи Szemere)—венгерскій политическiй дѣятель и писатель (1812—1869). Въ 1843—48 г. былъ членомъ венгер. сейма. Когда въ мартѣ 1848 г. Венгріи было даровано особое министерство, во главѣ котораго стоялъ графъ Баттани, Ш. занялъ постъ министра внутреннихъ дѣлъ и явился сторонникомъ Кошута. Принималъ дѣятельное участіе въ восстаніи 1849 г. и послѣ его подавленiя вынужденъ былъ эмигрировать изъ Венгріи. Напечаталъ: «Utazás külföldön» (Пешт, 1840; 2-е изд., 1845); «Terve egy jartifogház-nak a magányrendszert szerint» (Кошице, 1839); «A halábtüntetésről» (Пешт, 1842); «Ludw. Bathuanyi, A. Görgei und L. Kossuth» (Гамбургъ, 1851).

**Шеметь** (Александръ Szemiot, 1800—1835)—польскій востоковѣдъ; былъ профессоромъ въ краковскомъ университетѣ. Изъ многочисленныхъ трудовъ Ш., изданныхъ на латинскомъ, польскомъ и французскомъ языкахъ, особенно выдается «Historia regum Ab-bassidarum» (П., 1843).

**Шеметь** (Николай-Казимиръ Szemiot)—польскій историческiй стихотворецъ XVII ст.; былъ венденскимъ подкоморіемъ; участвовалъ во многихъ походахъ первой половины XVII стол., которые описалъ, какъ очевидецъ, въ своихъ стихотворенiяхъ. Въ печати появились только два его стихотворныя произведенiя: «O przeważnych wojennych dziełach wielkiego rycerza księcia Jeremiego Michała Korybuta Wisniowieckiego» и «Potrzeba Ochmatowska» (1644).

**Шемницъ** (мадьярск. Selymeczbánya — произносится Шельмембанья, нѣмецк. Schemnitz, чешско-словацк. Štávnica) — городъ въ Голтскомъ комитатѣ, въ Венгріи, на берегахъ горнаго потока того же имени. Въ 1868 г. къ нему присоединенъ городъ Диллякъ. 2 монастыря, старый замокъ, горная и лѣсная академія. Около 16000 жит., преимущественно

словаковъ, мадьяръ и нѣмцевъ (римско-католическаго и евангелическаго исповѣданiя), которые занимаютъ, главнымъ образомъ, горнымъ дѣломъ и производствомъ кружевъ. Большая табачная фабрика. Такъ назыв. «шемницкiя» глиняныя трубки составляютъ довольно важный предметъ вывоза. Мѣстороженiя Шемницкаго района даютъ руду, содержащую золото, серебро, свинецъ и отчасти мѣдь. Ш.—древнѣйшій горный городъ Венгріи; горное дѣло пользовалось здѣсь извѣстностью еще во время римскаго владычества. Въ XII стол., при королѣ венгерскомъ Белѣ, Ш. былъ заселенъ фландрскими и нижнесаксонскими колонистами. Съ конца XVI стол. городъ почти совершенно ословачился, и только послѣ 1848 г. мадьяризация стала дѣлать въ немъ замѣтные успѣхи. Ср. Печъ (Pész), «Исторiя шемницкихъ горнозаводскихъ предпріятiй» (по-венгерски, Шемницъ, 1884).

**Шемномеседнiй** Спасскiй муж. м-ря. — Кутаисской губ., Озургетскаго у., въ 7 вер. отъ Озургетъ, при р. Бжуджѣ. Самый значителный въ Гуріи; бывшая резиденція епископовъ гуріискихъ и мѣсто погребенiя бывшихъ владѣтелей Гуріи. Много древностей. Въ окрестностяхъ богатая ломки порфира гранштейна.

**Шемномесенос** — сел. Томской губ., Змѣвскаго у., на прав. берегу р. Убы. Единонѣрская церковь, сельская и церк.-прих. школы, почт. отд., нѣсколько лавочъ, 3 кожевенныхъ завода, 3600 жителей. Заселено въ XVII в. польскими выходцами.

**Шемьшеская** — с. Саратовской губ., Кузнецкаго у., при р. Узьѣ, въ 31 вер. отъ ст. ж. д. Канаевки. Жит. 3500; школа; кожев., красильная и смоляныя заведенiя. Базары и ярмарки.

**Шемьша** (Дмитрій Юрьевичъ) — кн. галицкiй; см. Дмитрій Шемяка (У, 616).

**Шемьякъ Судь** — заглавіе старинной сатирической повѣсти о несправедномъ судѣ Шемякѣ, сохранившейся во многихъ рукописяхъ XVII и XVIII вв., лубочныхъ картинахъ и народныхъ сказкахъ, а въ концѣ XVIII и началѣ XIX в. получившей литературную обработку, сдѣланную Ф. Задубскимъ, А. Оспеннымъ (или А. Олениннымъ), П. Свиньиннымъ и новѣйшими издателями Николайскаго рынка. Всѣ описательные приемы повѣсти, отчасти мораль ея, обнаруживаютъ позднюю переработку древней легенды на почвѣ сказочныхъ мотивовъ. Традиционные братья, богатый и убогiй, ссорятся изъ-за того, что бѣдный попортилъ лошадь богатаго. Такъ какъ богатый не далъ хомута, то бѣдный долженъ былъ привязать сани къ хвосту лошади. Въѣжал въ ворота, онъ забылъ выставить подворотню, и у лошади оборвался хвостъ. Богатый отказывается принять лошадь и идетъ въ городъ съ жалобой на брата къ судѣ Шемякѣ. Челобитчикъ и отвѣтчикъ совершаютъ путь выѣстъ. Съ бѣднякомъ случается второе невольное несчастье. Во время сна онъ падаетъ съ лошади въ кюльбель и убиваетъ полова ребенка. Попъ присоединяется къ богатому. При входѣ въ городъ, бѣднякъ рѣшается покончить съ

собой и бросается съ моста, но падаетъ на большого старика, котораго сынъ везетъ, очевидно, по яду въ баню. Потерпѣвшій также идетъ къ суду съ жалобой. Во время разбирательства обвиняемый показываетъ Шемякѣ камень, завернутый въ платокъ. Судья увѣренъ, что это — «посуль», и рѣшаетъ всё три дѣла очень своеобразно: лошади должна остаться у бѣдняка до тѣхъ поръ, пока у ней не вырастетъ хвостъ; пощъ отдастъ свою жену бѣдняку, чтобы отъ него у понади родился ребенокъ, а третій истецъ можетъ отомстить бѣдняку такимъ же точно способомъ, которымъ послѣдній убилъ его отца. Вполнѣ естественно, что истцы не только отказываются отъ пеня, но даютъ отвѣтчику щедрое вознагражденіе въ видѣ отступного. Этимъ повѣсть не оканчивается. Судья высылаетъ своего писца получить отъ бѣдняка взятку, но, узнавъ, что послѣдній показывалъ ему не деньги, а камень, предназначенный для «ушибленія» судьи въ случаѣ обвинительнаго приговора, — благодаритъ Бога за спасеніе жизни. Такимъ образомъ, всѣ дѣйствующія лица повѣсти остаются такъ или иначе довольны исходомъ дѣла, окончившимся благополучно только благодаря простотѣ бѣдняка. Повѣсть о Ш. судѣ издана нѣсколько разъ («Архивъ» Калачова, кн. IV, 1—10; «Памятники» Костомарова, вып. II, 405—406; «Русскія народныя сказки», Аванасьева, ред. А. Грузинскаго, М., 1897, т. II, 276—279; «Историческая Хрестоматія» Буслаява, 1443—1446; «Сборникъ Отдѣленія русск. яз. и слов. Акад. Наукъ», т. X, № 6, стр. 7—12; «Русскія народныя картинки», Ровинскаго, кн. I, 189—191, кн. IV, 172—175; «Лѣтописи литературы» Тихоновича, т. V, 34—37; отдѣльное изданіе Общества любителей древн. писемъ. СПб., 1879 и др.), но вопросы о происхожденіи ея, оригинальныхъ русскихъ чертахъ, дальнѣйшей разработкѣ, позднихъ наслоеніяхъ и т. п. мало выяснены. Пока къ дѣлу не были привлечены восточныя и западныя параллели, на Ш. судѣ смотрѣли какъ на вполнѣ самостоятельное, очень древнее произведеніе русской сатиры, и ставили ее въ связь съ общими взглядами русскихъ людей на печальное состояніе судопроизводства, объясняли такими пословицами, какъ «съ подьячимъ водись, а камень за пазухой держи», и комментировали даже нѣкоторыми статьями («Уложенія» Алексѣя Михайловича и «Сказанія» иностранцевъ о Россіи XVII в.). Такой методъ изслѣдованія оказался неудачнымъ. Въ данномъ случаѣ особенно интриговало историческое имя извѣстнаго галицкаго князя Димитрія Шемяки, варварски ослѣпившаго Василія Темнаго. Сахаровъ приводилъ даже слова какого то русскаго хронографа, соединявшаго поговорку съ историческимъ событіемъ: «отъ сего убо времени въ великій Россіи на всякаго судію и восхитивка въ украиннахъ прозваша Ш. судѣ». Въ томъ же духѣ распространялъ это наблюденіе стариннаго русскаго книжника и Карамзинъ: «не имѣя на совѣсти, ни правды чести, ни благородной системы государственной, Шемяка въ краткое время своего владычества усилилъ

привязанность москвитянъ къ Василію, и въ самыхъ гражданскихъ дѣлахъ, поирая ногамъ справедливость, древніе уставы, здравый смыслъ, оставилъ на вѣки память своихъ беззаконій въ народной послѣдствіи о судѣ Ш., дониндѣ употребительной. То же самое повторяютъ Соловьевъ и Вестужевъ-Рюминъ. Александръ Никол. Веселовскій первый указалъ на случайное примѣненіе восточнаго имени Шемяки къ исторической личности галицкаго князя XV в. («Исторія литературы», Галахова, т. I, 483). Съ другой стороны, ученыхъ занимала случайная побѣда вѣчной правды надъ людскою кривдой, проведенная въ повѣсти, правда, съ отбѣнкомъ нѣкоторой ироніи. Буслаявъ не сомнѣвался въ рускомъ ея происхожденіи и удивлялся только тому, что типъ судьи Шемяки, изъ муараго и справедливаго (библейскій Соломонъ), принявъ противоположный отбѣнокъ, и вмѣсто разсказа съ нравственной идеей повѣсть о Ш. судѣ снизошла до шутивайной народки, не смотря на равніе, восточные первообразы. Онъ думалъ, что прибавленія къ повѣсти выразились въ сатирическихъ выходкахъ противъ кривоудца и подкупа посулами, какъ явленій болѣе поздняго времени, т. е. сказаніе превратилось въ обыкновенную сатиру на русскихъ подьячихъ («Историч. Хрестоматія», 1443). Сухомлиновъ объяснялъ это кажущееся противопоставленіе различными началами, изъ которыхъ постепенно слагалась версія о Шемякѣ, а въ паденіи морали видить вліяніе семитическихъ легендъ о четырехъ содомскихъ судьяхъ — «Обманщикѣхъ», «Разобманщикѣхъ», «Поддѣльщикѣхъ» и «Кривоудѣхъ». Подобно еврейскимъ легендамъ, и въ русской повѣсти серьезное переищивается съ забавнымъ; поэтому «излюбленныя идеи народной словесности о побѣдѣ правды надъ кривдой, о спасеніи несчастнаго отъ злобы сильныхъ міра слагаются съ чертами изъ сказанія о судьяхъ, распространеннаго у индоевропейскихъ и семитическихъ народовъ» («Сборникъ», X, 28). Не слѣдуетъ забывать, что въ Ш. судѣ судья оправдываетъ бѣдняка, совершившаго въ сущности невольныя преступленія, и этимъ спасаетъ его отъ мести людей, нравственно виноватыхъ, благодаря чему сатира на взяточничество не потеряла назидательнаго назначенія. Такъ смотритъ на тенденцію повѣсти А. Н. Веселовскій: конечно, судья ставитъ вопросы казуистически, но такъ, что пеня падаетъ всей своей тяжестью на истцовъ и тѣ предпочитаютъ отказаться отъ иска. Начало сравнительнаго изученія повѣсти было положено западными учеными, которые познакомились съ ней по вольному переводу пастора Гейдеке въ рижскомъ альманахѣ «Janus» на 1808 г. («Eito Schemiakin Sud. Ein russisches Sprichwort», 147—151) и болѣе точному, А. Дитриха, («Russische Volksmärchen», Лпц., 1831, 187—191). Фонъ деръ-Гагенъ первый указалъ на сходство Ш. суда съ поздней вѣмской пѣсней о «Судѣ Карла Великаго», изданной, между прочимъ, въ Бамбергѣ въ 1493 г. («Literarischer Grundriss zur Geschichte der deutschen Poesie», Б., 1812, стр. 172). Общія черты сред-

невѣковаго сказанія и русской повѣсти касаются не только основного характера судебного рѣшенія. Промотаивший купчикъ беретъ въ зѣйми у еврея 1000 гульденовъ съ условіемъ позволить кредитору вырѣзать у него фунтъ мяса, если деньги не будутъ возвращены. Хотя срокъ былъ пропущенъ по вѣдѣ еврея, тѣмъ не менѣе онъ отказался принять деньги и обратился къ «идеальному судѣ» Карлу Великому, или, какъ думаютъ нѣкоторые ученые, къ Карлу IV. По дорогѣ съ должникомъ случились два аналогичныя несчастья: его лошадь задавила ребенка, обжавшаго по улицѣ, а самъ онъ во время сна свалился въ окно и убилъ стараго рыцаря. Притворы вынесены слѣдующіе: еврей можетъ вырѣзать мясо, но не больше и не меньше 1 фунта (ср. извѣстный эпизодъ въ «Венецянскомъ купцѣ» Шекспира); вмѣсто задавленнаго ребенка отвѣтчикъ долженъ принести другою съ женой потерѣвшаго, а сынъ рыцаря можетъ убить обвиняемаго, но только своимъ паденіемъ изъ окна (B. Došen, «Etwas über die Quellen des Shakespears's Schauspiel», в. «Museum für alteutsche Literatur», т. II, 279—283); Беафриводитъ тибетскую сказку, которая послужила посредствующимъ звеномъ между предполагаемымъ индійскимъ источникомъ и русскимъ Ш. судомъ. Бѣднякъ-браминъ беретъ у богача на время быка для работы, но быкъ убивается съ хозяйскаго двора; по дорогѣ къ судѣ браминъ падаетъ со стѣны и умираетъ стравующаго гнѣва и ребенка, сваливаго подъ одеждою, на котрой путникъ прѣсѣлъ отдохнуть. Притворы судьи отличаются такой же казуистичностью: такъ какъ истецъ не «видѣлъ», что къ нему привели быка, то слѣдуетъ выколотъ у него «глазъ»; отвѣтчикъ долженъ жениться на вдовѣ ткача и принести ребенка съ потерѣвшей матерью («Pantschantaga», 1859, т. I, 394—397). Такое же сходство нѣмецкой фольклорности замѣтилъ съ индійскою сказкою о каирскомъ купцѣ, которая, вѣроятно, также восходитъ къ неизвѣстному буддійскому источнику (тамъ же, 402—408). Вслѣдствіи бытъ найденны болѣе прямыя источники (С. Tawney, «Indian Folk-Lore notes from the Pali Jātakas» и т. д., в. «Journal of Philol.», 1888, XII, 112—120; B. Morris, «Folk-Tales of India», в. «The Folk-Lore Journal», 1885, III, 337—448 и др.). Воплотивъ естественно, что такая стройная и устойчивая въ подробностяхъ легенда относится скорее къ бродячимъ сказаніямъ. Въ недавнее время указаны мусульманскія версии (Clonston, «Popular Tales and Fiction their migrations and transformations», Лонд., 1887, I, 62—64; В. Жуковскій, «Персидскія версии Ш. суда», в. «Запискахъ Вост. Отд. Русск. Археол. Общ.», т. V, 155—176), нѣмецкія (K. Simrock, «Deutsche Märchen», Штутгартъ, 1864, 322—324; его же, «Die Quellen des Shakespears», I, 233—234), италійскія (G. Seracambi, «Nouvelle Scelta di Curiosità letteraria inod. o. rare dal sec. XIII al XVII», Болонья, 1871, IV, 23—27, 274—276), англійскія («Marke more foole. Bishop Percy's Folio Manuscript. Ballads and Romances», Гаала, III, 127—134), румынскія (Elena D.

O. Sevastos, «Povesti», Ясны, 1892, 74—77), польскія, наконецъ, еврейскія въ «Вавилонскомъ Талмудѣ» и «Книгѣ Праведнаго», приведенныя въ русскомъ переводѣ въ статьѣ М. Сухомякина. Остается еще не разрѣшеннымъ вопросъ, какими путями проникло къ намъ это сказаніе. На основаніи прямого свидѣтельства Толстовскаго списка «Ш. суда XVII вѣка» (выписано изъ польскихъ книгъ), Тихоновъ думалъ, что «въ оноемъ настоящемъ видѣ сатирическая повѣсть о судѣ, уже окрещенномъ именемъ Ш., прошла черезъ перодѣлку русскаго человѣка и получила краски часто народныя; но отдѣльные эпизоды могли быть заимствованы изъ польскихъ книгъ». Для этого онъ указывалъ на анекдотъ «О нечаянномъ случаѣ» въ популярной повѣсти «Похожденія новаго увеселительнаго шута и великаго въ дѣлахъ любовныхъ плута Совѣсть-Драга» (памятникъ падаетъ съ высокой башни и умираетъ сидѣвшаго внизу человѣка), а также на одинъ эпизодъ въ «Figei Kasch» польскаго писателя XVI в. Николая Редъ изъ Нагловнъ объ обвиняемомъ, который «судѣ камень показывалъ» (Н. Тихоновъ, «Сочиненія» т. I. М. 1898, стр. 310—313), но аналогии и параллели въ какомъ образѣ нельзя принять еще за источники. Изъ рукописей повѣсть перешла въ печать. Въ первой половинѣ XVIII в. на Ахметьевской фабрикѣ выгравировано 12 картинокъ къ Ш. суду, съ текстомъ, напечатаннымъ у Ровинскаго (кн. I, 189—192, IV, 166); лучшее изданіе повторилось пять разъ, и въ послѣдній разъ, уже съ девурной помѣткою, напечатано въ 1839 г. Дальнѣйшее развитіе повѣсти выразилось въ позднѣйшихъ литературныхъ обработкахъ во вкусѣ «Похожденія пошехонцевъ», напр., въ изданной въ 1860 г. «Сказкѣ о Кривосудѣ, и о томъ, какъ голый Ерема, внучекъ Пахома, у сосѣда Омы большой кромъ, бѣду сотворилъ и о прочемъ». Весь комизмъ этой «Сказки» покоится на развитіи общеизвѣстной темы: «око за око и зубъ за зубъ», шаржированной въ балаганномъ духѣ.

*Литература.* А. Пышинъ, «Ш. Судъ» (въ «Архивѣ историч. и практич. свѣдѣній», Калачова, IV, 1859, 1—10); Н. Тихоновъ, «Ш. Судъ» (въ «Лѣт. русской литературы», т. III, М., 1861, 34—38); М. Сухомякинъ, «Повѣсть о Судѣ Ш.» (въ «Сборникѣ Отд. русск. яз. и слов. Акад. Науч.», т. X, 1873, № 6); А. Веселовскій въ «Исторіи словесности» Галахова (СПб., 1881, X, 432—433); Д. Ровинскій, «Русскія народныя картинки» (ч. IV); Ф. Булаевъ, «Мои досуги» (Москва, 1886, 293—313); Я. Порфирьевъ, «Исторія русской словесности» (ч. I, 158—159); С. Ольденбургъ, «Библиографическій списокъ Ш. Суда» («Живая Старина», 1891, вып. III, 183—185).

*А. И. Якимовскій.*

**ШЕМОТЧИЧЪ** — горячіе источники въ Камчаткѣ, подъ 54°10' с. ш. и 200°20' в. д., употребляются мѣстными жителями-камчадалами.

**ШЕМЯКИНЪ** (Василій Ивановичъ) — внучекъ Дмитрія Юрьевича Шемяки: см. Василій Ивановичъ Шемячичъ (V, 597).

**Шенаварь** (Поль-Жозеф) Chenavard, 1808—95)—французский исторический живописец, ученик Эрсена, Делакруа и Энгра, довершивший свое художественное образование в Италии, во время двухкратной поездки туда. Сдѣлался известнѣе впервые въ 1833 г. представленною на конкурс картиною «Засѣданіе національнаго собранія въ 1789 г.», за которую несмотря на ея достоинства, премія ему, по политическимъ соображеніямъ, не была присуждена. Въ 1835 г. онъ изготовилъ рисунокъ своей композиціи «Присужденіе Людовика XVIII къ смертной казни», но это произведеніе, признанное компетентными судьями прекраснымъ, по такимъ же соображеніямъ не было допущено въ парижскій салонъ. Вскорѣ послѣ февральской революціи 1848 г. временное правительство поручило Ш. украсить внутренность парижскаго Пантеона рядомъ стѣнныхъ картинъ, изображающихъ главные моменты всемірной политической и культурной исторіи, отъ сотворенія міра до великой французской революціи; онъ съ радостью принялся за это дѣло, которое являлось осуществленіемъ проекта, задуманнаго имъ еще въ Италиі и для котораго еще въ ней у него были изготовлены эскизы нѣсколькихъ сюжетовъ. Онъ успѣлъ нарисовать карты почти половины всего числа означенныхъ картинъ, когда Пантеонъ былъ снова превращенъ въ церковь, историческая живопись на его стѣнахъ была признана неумѣстною, и художнику пришлось прекратить начатый трудъ, несмотря на то, что его готовы карты («Всемирный потопъ», «Смерть Зороастра», «Переходъ чрезъ Рубиконъ», «Время Людовика XIV» и др.), выставленные въ Луврѣ, были встрѣчены похвалою любителей искусства и художниковъ, какъ произведеніи замѣчательныя по оригинальности и глубинѣ своей философской идеи, по вѣрности духу исторіи, по ясности композиціи и по мастерскому, широкому приему исполненія. Кромѣ этихъ картоновъ, изъ работъ Ш. особенно известны картины: «Смерть св. Поликарпа» (1846), «Смерть Брута», «Смерть Катона», «La Divina Tragedia» (лучшее изъ всѣхъ произведеній художника, 1869; находитъ въ люксамбургской галл., въ Парижѣ), а также композиція расписной стеклянной рамы большого окна въ зданіи Лувра, подѣ часами.

А. С.—ъ. 7

**Шенайхъ** (Христофоръ-Отто барон von Schönach, 1725—1805)—нѣмецкій поэтъ. За эпопею «Herzmann» (1751) Готтшедъ провозгласилъ его образцовымъ поэтомъ, противопопоставляя его Клопштоку. Эпопея «Heinrich der Vogler» (1757), рядъ трагедій (1754), направленная противъ Клопштока сатира «Die ganze Aesthetik in einer Nuss» (1745) и героико-комическая эпопея «Gnissel» (1755), нападающая на Лессинга и Галлера, обличаютъ въ авторѣ горячаго приверженца Готтшеда. Известность его была очень недолговѣчна.

**Шенмайхъ-Каролатъ** (Эмиль принцъ von Schönach-Carolath)—нѣмецкій поэтъ, род. въ 1852 г. Его новеллы и стихотворенія, обличающія чуткую поэтическую натуру, собраны въ «Lieder an eine Verlorene» (1878); «Thauwasser» (1881); «Dichtungen» (1883); «Ge-

schichten aus Moll» (1884); «Bürgerlicher Tod» (1804); «Der Heiland der Tiere» (1896).

**Шенбахъ** (Антонъ-Эмануилъ Schönbach)—извѣстный германецъ. Род. въ 1848 г.; состоитъ ordinarilyмъ профессоромъ нѣмецкой филологіи въ Грацѣ. Напечаталъ: «Ueber die Marienklagen» (Грацъ, 1875); «Ueber die humoristische Prosa des 19 Jahrhunderts» (ib., 1876); «Nathaniel Hawthorne» (Гейдельбергъ, 1884); «Die Brüder Grimm» (Б., 1885); «Ueber Lesen und Bildung» (Грацъ, 1888; 4 изд., 1894); «Walther v. d. Vogelweide» (Дрезденъ, 1890; 2-е изд., 1895); «Ueber Hartmann von Aue» (Грацъ, 1894) и др.

**Шенбейнъ** (Христіанъ-Фридрихъ Schönbein, 1799—1868)—извѣстный нѣмецкій химикъ. Съ 1835 г. профессоръ физики и химии въ базельскомъ унив. Первая его работа была посвящена изученію вопроса о пассивности желѣза (см. XXII, 981) и связаннымъ съ этимъ вопросомъ электрохимическимъ исследованиямъ. Послѣднія привели Ш. въ 1839 г. къ открытію озона (см. XXI, 780). Озону посвящена его книга: «Ueber die Erzeugung des Ozon auf chemischem Wege» (Базель, 1844). Дальнѣйшія работы Ш. касаются открытія имъ нитросахарина, нитроамила, пироксиллина (1845) и коллодіи. Большая часть его работъ напечатана въ «Verhandl. d. naturf. Gesellschaft in Basel» и въ «Poggendorff's Annalen». Отдѣльно имъ издано: «Das Verhalten des Eisens zum Sauerstoff» (Базель, 1837); «Beiträge zur physik. Chemie» (ib., 1844); «Ueber die langsame und rasche Verbrennung der Körper in atmosphärischer Luft» (ib., 1845). Его биографію написалъ Hagenbach (Базель, 1868).

**Шенберъ**—мст. Курляндской губ., Баускаго у., въ 30 в. отъ уѣздн. гор., при рч. Немецкѣ. 200 жит.; довольно развитая торговля, какъ постоянная, такъ и ярмарочная. Аптека, лавки, почта, телеграфъ. Красивая католическая прх. (XVII в.).

**Шенберъ** (Густавъ-Фридрихъ Schönberg)—нѣмецкій экономистъ, род. въ 1839 г. Былъ профессоромъ въ Базелѣ и Фрейбургѣ, теперь въ Тюбингенѣ; въ качествѣ канцлера Тюбингенскаго унив. состоитъ членомъ вюртембергскаго палаты депутатовъ. Главнѣйшіе труды Ш.: «Zur wirtschaftlichen Bedeutung des deutschen Zunftwesens im Mittelalter» (Б., 1868); «Die Landwirtschaft und das Genossenschaftswesen» (Бреславль, 1868); «Die Landwirtschaft der Gegenwart und das Genossenschaftsprincip» (Б., 1869); «Die Volkswirtschaft der Gegenwart im Leben und in der Wissenschaft» (Базель, 1869); «Arbeitsämter. Eine Aufgabe des Deutschen Reiches» (Б., 1871); «Die Frauenfrage» (Базель, 1872); «Die Volkswirtschaftslehre» (Берл., 1873); «Die deutsche Freihandelschule und die Partei der Eisenacher Versammlung vom Oktober 1872» (Тюбингенъ, 1873); «Die sittlich-religiöse Bedeutung der sozialen Frage» (2 изд. Штутгартъ, 1876); «Zur Handwerkerfrage» (Гейдельбергъ, 1876); «Finanzverhältnisse der Stadt Basel im XIV—XV Jahr.» (Тюбингенъ, 1879); «Die Sozialpolitik d. Deutschen Reiches» (ib., 1886); «Volkswirtschaftliche Abhandlungen» (собра-

ние его статей изъ «Handb. der Pol. Oekon.», 4-е изд., 1898). Значительной популярностью пользуется изданный имъ въ сотрудничествѣ съ другими учеными обширный курсъ политической экономіи, подъ заглавіемъ «Handbuch der Politischen Oekonomie» (1 изд., Тюбингенъ, 1882; 4 изд. 1896—98).

**Шенбергъ** (Joergen-Johan-Albrecht von Schoenberg) — выдающийся датскій врачъ 1782—1841). Образование получилъ въ Копенгагенѣ и Гёттингенѣ. Въ 1830 г. онъ, въ качествѣ главнаго врача, отправился съ французскою экспедиціей въ Алжирь. Напечаталъ очень много своихъ работъ въ «Hufeland's Journal» (1810—1834); «Salzburger med.-chir. Zeitung» (1822 — 25); «Gerson's und Julius-Magazin» (1823, 33); «Pfla's Mittheilungen» (1838—39). Изъ его работъ, вышедшихъ отдѣльно, слѣдуетъ указать: «Over Pesten i Noja 1815 og 16» (Копенг., 1817); «Trattato sopra il nervo accessorio decorrent, all'ottavo paio de nervi cerebrali» (Неаполь 1817); «Sulla restituzione del naso» (ib., 1819; «Ragguaglio di alcune delle ultime scoverte e ricerche nella storia naturale, medicina e chirurgia» (ib., 1824); «Ueber einen neuen naturhistor. Fund in Pompeji» (Нюрнбергъ, 1827); «Ueber einige in Pompeji gefundene Knochen und ihre Analyse» (Лейпцигъ, 1828); «Beiträge zur Kenntniss der Medicin im Norden» (Брауншвейгъ, 1829); «Skizze über Algier in medicinischen Hinsicht» (Копенг., 1837).

**Шенборнъ** (Schönborn) — старинный дворянскій родъ на Рейнѣ, въ 1701 г. возведенный въ графское достоинство Германской имперіи. Главные его представители: 1) *Иоганн-Филиппъ* III. (1605—73), князь-епископъ вюрцбургскій, потомъ архіепископъ и курфюрстъ майнцскій; принималъ дѣятельное участие въ переговорахъ по заключенію Вестфальскаго мира; въ 1658 г. во время коронаціи имп. Леопольда I возбудилъ споръ съ архіепископомъ кельнскимъ за право помазанія императора; при помощи французскихъ войскъ занялъ въ 1664 г. Эрфуртъ и вообще держался дружественной къ Франціи политики. См. Mentz, «Joh.-Ph. v. Schönborn» (Лена, 1896); Wild, «Joh.-Phil. v. Schönborn, genannt der deutsche Salomon» (Гейдельбергъ, 1896). 2) Его племянникъ *Лотаръ-Францъ* баронъ III. (1655 — 1729) былъ съ 1695 г. курфюрстомъ майнцскимъ. 3) Братъ предыдущаго *Фридрихъ-Карлъ* графъ III. былъ императорскимъ канцлеромъ и княземъ-епископомъ бальбергскимъ. Въ настоящее время существуютъ три линіи графскаго рода III.: баварская — III. Визентейдъ, австро-венгерская — III. Бухгеймъ и чешская — III. Членъ послѣдней гр. *Фридрихъ* III. (род. въ 1841 г.) — австрійскій государств. дѣятель; былъ намѣстникомъ Моравіи, съ 1888 по 1895 гг. — австрійскимъ министромъ юстиціи, затѣмъ предсѣвателемъ высшаго административнаго суда. Въ бытность его министромъ юстиціи изданы новое австрійское уголовное уложеніе и новый уставъ гражданскаго судопроизводства. Онъ состоитъ пожизненнымъ членомъ верхней австрійской палаты. Напечаталъ нѣсколько политическихъ брошюръ, въ которыхъ отстаиваетъ клерикально-

дворянскіе интересы въ Чехіи («Böhmen und Oesterreich», 1870) и «Randglossen zum Entwurf eines neuen Strafgesetzes» (1873).

**Шенборнъ** (Готтлобъ-Фридрихъ-Эрнстъ Schönborn, 1737—1817) — ильменскій поэтъ; извѣстенъ болѣе своими личными отношеніями къ Клошшоку, Гете и поэтамъ періода «бури и натиска», чѣмъ своими одами въ стилѣ Клошшока, напечатанными по преимуществу въ геттингенскомъ «Museummanusche».

**Шенбруннъ** (Schönbrunn) — императорскій дворецъ въ Вѣнѣ (въ предмѣстіи Гинцингъ, нынѣ 13-мъ городскомъ округѣ), на правомъ берегу р. Вѣны. При императорѣ Матвѣѣ здѣсь былъ охотничій замокъ. Теперешній дворецъ началъ постройкой при имп. Леопольдѣ I по планамъ архитектора Фишера фонъ-Эрлаха, законченъ при Маріи Терезіи въ 1744—50 гг.; служить съ тѣхъ поръ лѣтней императорской резиденціей. Главный фасадъ имѣетъ 156 м. длины. Въ главномъ дворцѣ съ флягелами 1441 комната. Достопримѣчательны дворянская капелла, большая и малая зеркальныя галлерей, залы пейзажной живописи и зала съ картинами Гамилтона, комнаты, гдѣ въ 1809 г. жилъ Наполеонъ I, и комнаты его сына, герцога Рейхштадтскаго. Дворецъ окруженъ обширнымъ (196 гектаровъ) паркомъ, распланированнымъ во французскомъ стилѣ XVIII в. Въ паркѣ такъ назыв. «Глоріетта», съ великолѣпной колоннадой, откуда открывается живописный видъ; 32 мраморныхъ статуи; фазаній дворъ, ферма, ботаническій садъ съ пальмовымъ оранжереей, зоологическій садъ, императорскій колодезь («Schöner Brunnen», отсюда названіе дворца). Въ 1805 и 1809 гг. III. служилъ главной квартирой Наполеона I. 26 декабря 1805 г. здѣсь былъ подписанъ Пресбургскій, 14 октября 1809 г. — Вѣнскій миръ. Ср. Leitner, «Monographie des kaiserlichen Luisenschlosses Schönbrunn» (1875); Kronfeld, «Das neue Schönbrunn» (1891); Sauerhering, «Die Entstehung des Friedens von Schönbrunn 1809» (Лпц., 1889).

**Шенбруннъ** (Schönbrunn) — климатическая станція въ швейцарскомъ кантонѣ Лугъ на высотѣ 698 м. в. н. ур. моря, расположенъ на одной изъ террасъ горы Менцигъ, хорошо защищенъ отъ рѣзкихъ сѣверо-восточныхъ вѣтровъ. Мягкій, ровный климатъ. Прохладная воздушная теченія смягчаютъ лѣтнюю жару. Превосходная ключевая вода употребляется для ваннъ и питья. Благоустроенная водолѣчебница. Курортъ рекомендуется нервно-больнымъ (истерія, нейрастенія, невралгія и т. п.), малокровнымъ, подагрикамъ и страдающимъ катаррами желудочно-кишечнаго канала. А.

**Шенбургъ** (Schönburg) — старинный княжескій и графскій родъ въ Саксоніи. Первый представитель рода III., упоминаемый въ актахъ — Германнъ III. (1166 — 82). Послѣ того какъ владѣнія III. въ XII—XV вв. раздробились между многими ланіями, они въ 1488 г. вновь были соединены Эрнстомъ IV. Этому роду приходилось вести продолжительные споры изъ-за феодальныхъ правъ съ другими саксонскими владѣтельными домами

и съ курфюрстомъ. Положение особенно обострилось послѣ того какъ въ 1700 г. императоръ Леопольдъ I возвелъ Ш. въ имперскіе графы. Саксонскій курфюрстъ отказался признать за Ш. новое званіе и связанныя съ нимъ права. Соглашеніе состоялось лишь въ 1740 г.: Ш. признали территориальное верховенство курфюрста, а Саксонія — графское достоинство Ш. Договоромъ 1878 г. Ш. за вознагражденіе въ 1½ милл. марокъ уступили саксонскому правительству свое право юрисдикціи въ своихъ владѣніяхъ. Ш. принадлежатъ по рангу къ категоріи медиатизированныхъ германскихъ владѣтельныхъ домовъ. Въ настоящее время Ш. распадаются на двѣ главныя линіи: княжескую и графскую. Первая раздѣляется на вѣтви Валденбургскую и Гартенштейнскую, вторая — на вѣтви Глухая и Глухая-Кесельбургъ. Ср. Michaelis, «Die staatsrechtlichen Verhältnisse der Gr. und Fürsten v. Schönburg» (1861); Tobias, «Regesten des Hauses Schönburg» (1865); «Schönburgische Geschichtsblätter» (изд. Kästner's, 1894—95).

**Шенгальсь** (Карль Schönhals) — австрийскій фельдмаршалъ (1788—1857). Участвовалъ въ походахъ 1809 и 1813—15 гг.; въ сраженіи подъ Дрезденомъ 1813 г. былъ тяжело раненъ. Въ итальянской кампаніи 1848 г. Ш. обнаружилъ выдающіяся военные дарованія. Въ 1849 г. онъ послѣ упраздненія союзнаго правительства во Франкфуртѣ былъ вмѣстѣ съ Кюбеномъ представителемъ Австріи во временной комиссіи германскихъ уполномоченныхъ. Ему принадлежатъ анонимно напечатанныя интересныя записки объ итальянской кампаніи 1848 г. («Erinnerungen eines osterr. Veteranen aus d. italienischen Kriege in d. Jahren 1848—49», 1852; 7-е изд., 1853), биографія фельдм. Гайнау (1853) и «Der Krieg 1805 in Deutschland» (1874).

**Шенгаузенъ** (Schönhausen) — селеніе въ прусской провинціи Бранденбургъ, недалеко отъ Магдебурга; известно какъ мѣсто рожденія Бисмарка, которому здѣсь принадлежали два имѣнія. Въ фамильномъ замкѣ музей, въ которомъ собрана коллекція вещей подарковъ, полученныхъ Бисмаркомъ въ дни рожденія. Шенгаузенское благотворительное учрежденіе (Schönhauser Stiftung), основанное на собраннй въ 1885 г. ко дню 70-лѣтія Бисмарка капиталъ въ 1200000 мар., имѣетъ цѣлю поддерживать учителей и ихъ вдовъ и сиротъ (германской національности). Ср. G. Schmidt, «Schönhausen und die Familie von Bismarck» (Б., 1897).

**Шенгальсь**. — Этимъ именемъ называется сортъ охры (см.), представляющей смѣсь глины съ водной окисью желѣза. Цвѣтъ охры находится въ прямой зависимости отъ количества содержащагося въ ней гидрата окиси желѣза и другихъ, кромѣ глины, примѣсей.

**Шенгерръ** (Carl-Johann Schoenherr) — выдающийся шведскій энтомологъ, род. 1772 г. въ Стокгольмѣ, ум. 1843 г., послѣ смерти отца управляя шелковою мануфактурою, основанною отцомъ. Съ 1789 г. началъ изучать систематику насекомыхъ подъ руководствомъ Тунберга, Гилленгалля и др.; убѣдившись въ

царствующей въ тѣ времена въ синониміи насекомыхъ путаницѣ, принялся за критическую разборку известныхъ родовъ и видовъ. Результатомъ этого кропотливаго труда явилась его «Synonymia Insectorum oder Versuch einer Synonymie aller bisher bekannten Insecten etc.» (1-й т.: «Eleuthera oder Käfer», Стокгольмъ, 1806—1817, 3 части); четвертая часть этого труда, обширная семействъ долгоносиковъ, появилась въ Парижѣ (1833) и заключаетъ въ себя известнѣйшее произведеніе Ш.: Genera et Species Curculionidum cum Synonymia hujus familiae, species novae etc., въ которомъ сообщено 644 новыхъ рода и до 7000 новыхъ видовъ этихъ жестикрокрылыхъ; слѣдуетъ отмѣтить, что до появленія этой монографіи было известно всего 700 видовъ Curculionida. Свою великолѣпную коллекцію жуковъ, содержащую между прочимъ 4200 видовъ долгоносиковъ въ 12600 экземплярахъ, Ш. завѣщалъ шведской академіи наукъ. H. H. A.

**Шенграбель** — см. Голлабрунъ.

**Шенгрюнъ** или *зеленая киноварь*, иначе *неполитанская*, *прусская* или *Викторія-зелень* — представляетъ тѣсную смѣсь синей берлинской лазури съ хромовой желтой или хромокислымъ свинцомъ. Въ весьма значительныхъ количествахъ употребляется какъ сравнительно дешевой и прочная малярная краска. Основой этой зеленой краски почти всегда является какая нибудь бѣлая краска, чаще всего blanc fixe, сѣрнокислый баритъ или гипсъ, сѣрнокислый кальцій или же сѣрнокислый свинецъ, окрашенные въ болѣе или менее интенсивно зеленый цвѣтъ смѣсью берлинской лазури и хромовокислаго свинца. Обыкновенно около 75% по вѣсу составляетъ бѣлая краска — чаще всего сѣрнокислый баритъ, отъ 1 до 6%, въ зависимости отъ желаемаго оттѣнка цвѣта берлинская лазурь и отъ 14 до 18% хромовокислый свинецъ. Краска готовится или сухимъ, или мокрымъ путемъ. Продажныя сорта берлинской лазури сильно отличаются по своему качеству и если при полученіи сытыхъ, полныхъ оттѣнковъ, качество синей краски не имѣетъ рѣшающаго значенія, то при производствѣ свѣтлыхъ оттѣнковъ необходимо брать лучшія сорта. Сухой способъ приготовленія шенгрюна состоитъ непосредственно въ измалываніи и смѣшеніи всѣхъ ингредиентов въ достаточной пропорціи. Мокрый способъ представляется болѣе сложнымъ, такъ какъ здѣсь приходится имѣть въ виду непосредственное образованіе синей и желтой краски изъ растворовъ и осажденіе ихъ на инертную бѣлую основу, гипсъ или сѣрнокисловую соль. Краска образуется изъ смѣшенія растворовъ: уксуснокислаго свинца, хромника, сѣрнокислаго желѣза и желтой или красной синильной соли. Существенно важно, чтобы отношеніе уксуснокислаго свинца къ хромосвинцовой соли отъначала было нормаль, а именно не менѣе 3 частей свинцовой соли на 1 часть хромовой. Наилучшіе результаты получаются при смѣшеніи растворовъ равныхъ по вѣсу частей желѣзнаго купороса и красной соли. Иногда вмѣсто красной употребля-

ють также и желтую соль, хотя красная соль всегда дает значительно лучшие результаты. Мокрый способ приготовления краски дает краску лучшую по отбтку, но сухой способ дает возможность легче достигать желаемого отбтка. Ходь приготовления этой краски мокрым путем таков. Определенное количество blanc fixe (сѣрнибариевой соли) тщательно размѣшивается въ большомъ чану съ водой въ совершенно однородную массу. Вблизи этого чана и выше его располагаются три другихъ, изъ которыхъ въ одномъ растворяется желѣзный купоросъ, въ другомъ сахаръ-сатура, а въ третьемъ—смѣсь хромпика и красной синильной соли. Когда все соли будутъ растворены и сѣрнибариевая соль находится въ непрерывномъ перемѣшиваніи, въ нижній чанъ сперва приливается растворъ желѣзнаго купороса, затѣмъ сахара-сатура и наконецъ смѣсь раствора хромпика и красной соли. Перемѣшиваніе производится все время непрерывно, пока не будутъ выпущены все растворы до послѣдней капли. По отстаиваніи спускается съ отстоявшейся краски прозрачная жидкость. Репептура на различныхъ заводахъ, конечно, нѣсколько измѣняется. Для получения свѣтлыхъ отбтковъ берутъ: при мокромъ способѣ: 1 часть купороса и 1 часть красной соли, 12 частей укуснокислаго свинца и 3¼ хромпика; при сухомъ способѣ: 30 частей крона и 1¼ часть берлинской лазури. Для получения среднихъ по сытности отбтковъ: при мокромъ способѣ: 1½ части купороса и 1½ части красной соли, 12½ частей укуснокислаго свинца и 4 части хромпика; при сухомъ способѣ: 40 частей крона и 2¼ части берлинской лазури и наконецъ, для получения темныхъ отбтковъ: при мокромъ способѣ: 2 фунта купороса и красной соли; 18 фунтовъ укуснокислаго свинца и 4¼ фунта хромпика; при сухомъ способѣ: 30 частей крона и 4¼ части берлинской лазури. III. довольно прочна по отношенію къ свѣту и воздуху. Она употребляется какъ водяная и масляная краска; съ масломъ, однако, отбтки получаются всегда значительно лучше. Подъ влияніемъ щелочей и кислотъ краска весьма существенно измѣняетъ отбтокъ цвѣта; съ этимъ обстоятельствомъ необходимо считаться при употребленіи ея въ смѣси съ другими красками.

А. Л. А.

**Шандерова** (Шандерова)—мст. Киевской губ., Каневского у., въ 23 вер. отъ ст. Корсунь Фастовской жел. дор., при рч. Боровицѣ. Извѣстна съ XVI стол. Въ 1659 г. была отдана въ ленное владѣніе Фасковичу, въ 1775 г. перешла къ Островскому, въ 1777 г. приобретена Понятовскимъ. Мѣстечкомъ учреждена въ 1807 г. Въ настоящее время въ III. 5980 жит. (2296 муж. и 3684 женщ.); правосл. церковь, сахарный зав. (годичн. производ. до 200 тыс. пд.), суковная фабрика, винокуренный и кирпичный заводы, лѣсная пристань, 3 водяныхъ и много вѣтряныхъ мельницъ, церк.-приход. учил., лѣчебница. Въ окрестности, въ лѣсу, есть древнее квадратное городище (неизслѣдованное).

**Шенди**—главн. городъ египетской области Даръ-Шенди, на правомъ берегу Нила,

ниже шестого водопада, напротивъ Метаме; былъ до завоеванія его египтянами (1822) важнымъ торговымъ пунктомъ, и жители его, преимущественно арабы, стояли на гораздо болѣе высокой степени культуры, чѣмъ ихъ сосѣди; въ тѣ времена въ немъ насчитывалось населенія до 50000 чел., теперь же лишь около 6000 чел., въ числѣ которыхъ много нубійскихъ и галасскихъ рабовъ. Еще и въ настоящее время III. служитъ остановочнымъ пунктомъ на караванномъ пути изъ Сеннара, Кордофана и др. мѣст; сюда караваны везутъ соль, шерсть, ковры, страусовы перья и т. под.

**Шендидхарма** (новонд. Shendidharma—религія шенди)—индійское названіе народной религіи, индуизма, въ отличіе отъ магометанства и вѣрованій туземцевъ-аборигеновъ яс арійскаго происхожденія и состоящихъ внѣ кастоваго устройства. Имя это происходитъ отъ мадратскаго слова шенди (shendi)— названія того пучка волосъ (въ родѣ малорос. чуба или оселедия), который каждый правотѣрный индусъ оставляетъ на макушкѣ бритой головы. Такъ какъ шенди служитъ отличительнымъ признакомъ каждого послѣдователя индуизма (брютъ совѣзмъ голову или, наоборотъ, отпускаютъ волосы только аскеты), то и самая религія индуизма получается имя III. (dharma—долгъ, религія). С. В.—чл.

**Шендъ-вонъ-дербъ-Бехъ** (Michael Schend von der Bech)—писавшій подъ псевдонимомъ *Криштомусъ*, родомъ грекъ; получилъ въ Падуѣ степень доктора медицины и философіи. Въ 1723 г. онъ былъ главнымъ начальникомъ военныхъ госпиталей въ СПб.; въ 1725 г. написалъ на латинскомъ языкѣ «О настоящемъ состояніи просвѣщенія въ Россіи» («Praesens Russiae literariae status, in epistolam adumbratus»), въ видѣ посланія къ одному изъ своихъ друзей въ Германію, секретарю Трансильванскаго княжества Келезеру, который сообщилъ это посланіе «Обществу герман. естествоиспытателей и врачей»; оно было напечатано въ 1727 г. въ актахъ этого общества въ Нюрнбергѣ. III. рассказываетъ о Теофанѣ Прокоповичѣ и другихъ членахъ св. синода, о тогдашнихъ вельможахъ и иностранныхъ посланникахъ, о членахъ слб. академіи и др. Вирновъ сослалъ III. въ Сибирь, гдѣ онъ оставался нѣсколько лѣтъ.

**Шене** (Альфредъ Schöne)—нѣмецкій филологъ и историкъ литературы (род. въ 1836 г.), профессоръ лейпцигскаго, эрлангенскаго, кенигсбергскаго и кильскаго унив. Главные его труды: «Quaestionum Hieronymianarum capita selecta» (В., 1864); «Untersuchungen über das Leben der Sappho» (1867); «Eusebii Chronicon libri duo» (1866—75); «Analecta philologica historica» (1870); «Thuciddidis libri I» (1874); «Zur Thukydideskritik» (1891); «Das Historisches Nationaldrama der Römer» (1893) и друг.

**Шене** (Рихардъ Schoene)—нѣмецкій археологъ, род. въ 1840 г.; былъ профессоромъ въ Галле, теперь состоитъ главнымъ директоромъ музеевъ искусствъ въ Берлинѣ. Написалъ: «Ueber Platons Protagoras» (Лпц.,

1862); «Die antiken Bildwerke Lateranensischen Museums» (съ Вендорфъ, Лейпцигъ, 1867); «Questionum Pompeianarum specimen» (Липс., 1868); «Griech. Reliefs aus athenischen Sammlungen» (Липс., 1872); «Le antichità del Museo Bocchi di Adria» (Римъ, 1878).

**Шене** (Эмилий [Германъ] Богдановичъ, 1838—96)—химикъ. Образование получилъ въ университетахъ въ Галле и Берлинѣ. Въ 1863 г. переселился въ Россію, и въ 1864—69 г. состоялъ ассистентомъ по кафедрѣ химіи въ Петровской академіи. Въ 1869 г. былъ назначенъ преподавателемъ неорганической и аналитической химіи въ Петровской академіи, въ 1875 г. профессоромъ академіи. Въ 1881 г. получилъ степень доктора химіи московскаго университета. По открытіи московскаго сельскохозяйственнаго института былъ назначенъ профессоромъ института. Кромѣ работъ, посвященныхъ вопросу объ атмосферной переноси водорода, затѣмъ изслѣдованію почвы, удобреній и др., началъ: «Ueber Schlämmanalyse und einen neuen Schlämmaparat» (въ «Bul. de la Soc. Imp. d. Naturalistes de Moscou», 1867, II); «Материалы для исторіи Петровской академіи» (вмѣстѣ съ В. Т. Собичевскимъ, въ «Изв. Петров. Академіи», 1879—1887) и др.

**Шенебекъ** (Schönebeck) — городъ въ прусской провинціи Бранденбургъ. 15 тыс. жителей; соляная варница (крупнѣйшая въ Пруссіи; около 700 двойныхъ центнеровъ ежегодно), производство свинцовыхъ бѣнилъ, крахмала, картона, лаковъ, искусственныхъ удобреній и др.

**Шенебергъ** (Schöneberg) — предмѣстье Берлина, на ЮЗ; соединяется съ Берлиномъ круговой жел. дорогой и трамваемъ. Жителей 65 тыс. Гимназія, реальное училище. Производство фотографическихъ приборовъ, мыла, целлолози; желѣзно-дорожныя мастерскія.

**Шенебекъ** (Schöneck) — климатическая станція въ Швейцаріи на Фирвальдеттскомъ озерѣ. Роскошная панорама. Горы (Риги, Ппалъ и Бюргенштоки) защищаютъ отъ холодныхъ сѣверныхъ и сѣверо-восточныхъ вѣтровъ. Климатъ мягкій, подальпійскій. Богатая растительность. Водолюбива. Курортъ показанъ для больныхъ съ хроническими болѣзнями нервной системы, питанія, крово-творенія и дыхательныхъ путей.

**Шенеманъ** (Иоганнъ-Фридрихъ [Schönpemann, 1704—82) — драматическій артистъ. Въ 1739—50 г. былъ директоромъ драматической труппы, игравшей во многихъ городахъ Германіи, а въ 1750—56 г. — директоромъ придворнаго театра въ Шверинѣ. Онъ былъ прекраснымъ актеромъ на комическія роли, но главнымъ образомъ онъ приобрѣлъ извѣстность какъ директоръ театра, много сдѣлавшій для театральнаго дѣла. См. Hans Devrient. «Schönpemann und seine Schauspielergesellschaft» (Гамбургъ, 1895).

**Шенеманъ** (Карль-Филиппъ-Христіанъ Schönpemann) — немецкій библиографъ и нумизматъ (1801 — 1855). Его труды: «Bibliotheca Augusta h. e. notitiae et excerpta codicum manuscritorum bibliothecae Wolfenb.» (т. I, Вольфенб., 1830); «Hundert Merkwürdigkeiten

der herzogl. Bibliothek zu Wolfenbüttel» (Ганноверъ, 1849); «Zweite und dritte Hundert...» (ib., 1852); «Umriss zur Geschichte und Beschreibung der Wolfenbüttler Bibliothek» (1843—44); «Zur vaterländischen Münzkunde vom 12 bis 15 Jahrhundert oder Gründzuge der Bracteatenkunde» (Вольфенб., 1852).

**Шенеръ** (Иоганнъ Schöner) — нем. астрономъ и географъ (1477 — 1547). Въ 1515 г. онъ начаталъ въ Нюрнбергѣ «Luculentissima terrae totius descriptio» и вскорѣ занялся изготовленіемъ глобусовъ. Самый большой изъ сдѣланныхъ имъ глобусовъ (въ 1520 г.) находится теперь въ нюрнбергской городской библиотекѣ и имѣетъ большое значеніе въ исторіи открытія новыхъ странъ. Изъ его работъ по астрономіи слѣдуетъ указать: «Horarii cylindri salones» (1515); «Aequatorii astronomici omnium fere unarumque theorematum explanatorum salones» (Вамбергъ, 1524) и «Opera mathematica Johannis Schöneri», изд. уже послѣ смерти III, его сыномъ (въ 1561 г.).

**Шеннингъ** (Гансъ Адамъ Schöning) — бранденбургскій генералъ-фельдмаршалъ. Въ 1676 г., во время войны со шведами взялъ штурмомъ Уккермюнде и Ангальмъ; при высадкѣ на островъ Рюгенъ въ 1678 г. онъ командовалъ правымъ крыломъ и первымъ высаждался на берегъ острова. Въ 1689 г. онъ командовалъ бранденбургскими войсками на Рейнѣ, но вследствие разногласій между ними и подчиненнымъ ему генераломъ Барфусомъ, перешелъ на службу къ саксонскому курфюрсту. Умеръ въ 1696 г. См. Н. v. Schöning, «Geschichtliche Nachrichten von dem Geschlechte der von Sch.» (Берл., т. I, 1830, т. II, 1848).

**Шеннингъ** (Гергардтъ Schoening, 1722—1780) — датскій историкъ; былъ профессоромъ исторіи и краснорѣчія въ Сорѣ. Написалъ: «О древней географіи Норвегіи» (Копенгаг., 1751); «О происхожденіи норвежцевъ» (Сорѣ, 1759); «Исторія Норвегіи» (ib., 1771); «Археологическія путешествія въ Норвегію» (Копенгагенъ, 1778) и др.

**Шенневаль** — въ кавал. посадкѣ — часть юги ниже колѣна (нира), прилегающая къ бокамъ лошадей; служитъ для управленія задомъ послѣдней.

**Шенель-ель** (Даніилъ Schenkel) — извѣстный протест. богословъ (1813—85), родомъ изъ Швейцаріи. Былъ приватъ-доцентомъ въ Вацедтѣ, гдѣ написалъ противъ Д. Ф. Штрауса «Wissenschaft und Kirche». Въ 1841 г. онъ сдѣлался старшимъ пасторомъ собора въ Шаффгаузенѣ. Его большое сочиненіе: «Das Wesen des Protestantismus» (Шаффгаузенъ, 1846—51; 2 изд., 1864); написанное въ духѣ такъ назыв. примирительнаго богословія, доказываетъ историческими фактами единство протестантскихъ основныхъ принциповъ и законность евангелическаго единенія. Въ 1849 г. III. былъ приглашенъ профессоромъ богословія, а въ 1851 г. — въ Гейдсбергеръ, гдѣ онъ постепенно усвоилъ себѣ болѣе широкіе взгляды. Въ 1859 г. основалъ «Allgemeine kirchliche Zeitschrift» — литературный органъ умѣренно-свободомыслящаго церковнаго направленія. Тѣмъ же направленіемъ



отличается его «Christl. Dogmaik» (Висб., 1858—59). Сильное впечатлѣніе произвело его сочиненіе «Das Charakterbild Jesu» (4 изд. Висб., 1878), въ которомъ онъ, основываясь на трехъ первыхъ евангеліяхъ, старается набросать чисто человѣческій образъ Христа. Съ 1863 г. онъ трудился надъ основаніемъ протестантскаго ферейна, основныя мысли котораго изложилъ въ сочиненіи: «Christentum und Kirche im Einklang mit der Kultur-entwicklung» (Висб., 1867; 2 изд. 1871). Другія соч. его: «Gespräche über Protestantismus und Katholizismus» (Гейделб., 1852); «Unionsberuf des evang. Protestantismus» (ib., 1855); «Die Reformatoren und die Reformation» (Висб., 1856); «Luther in Worms und in Wittenberg» (Эльб., 1870); «Die Grundlehren des Christentums aus dem Bewusstsein des Glaubens im Zusammenhange dargestellt» (Лпц., 1877); «Das Christbild der Apostel und der nachapostolischen Zeit» (Лпц., 1879).

**Шенкендорфъ** (Готлибъ-Фердинандъ-Максимилианъ von Schenkendorf, 1788—1817) — вѣмскій писатель. Принималъ участіе въ войнѣ 1813 г. Раннее знакомство Ш. съ вѣкторами строго-религиозными семействами сильно отразилось какъ на немъ самомъ, такъ и на его произведеніяхъ. Сильное вліяніе оказали также на его поэтическую дѣятельность произведенія Новалиса и Юнгъ-Штлинга. Преобладающимъ элементомъ его поэзіи является глубокое патриотическое чувство, но очень часто въ ней проглядываетъ и мистико-романтической духъ. Отъ прочихъ писателей эпохи войны за освобожденіе Германіи Ш. отличается рѣшительностью въ указаніи цѣлей, къ которымъ слѣдуетъ стремиться по окончаніи войны. Главную изъ нихъ онъ считалъ восстановленіе имперіи и императора. Въ одномъ изъ своихъ патриотическихъ произведеній Фр. Рюккеръ воплѣтъ вѣрно называетъ Ш. «герольдомъ императора». Главнѣйшія произведенія Ш.: «Gedichte» (Штуттг., 1815) и «Poetischer Nachlass» (ib., 1832). Его «Sämtliche Gedichte» вышли въ 1837 г. въ Берлинѣ (5-е изд., Штуттгартъ, 1878). См. А. Hagen, «Max v. Schenkendorfs Leben, Denken und Dichten» (Берл., 1863); Heinrich, «Max v. S.» (Гамбургъ, 1885).

**Шенкендорфъ** (Эмиль-Густавъ-Теодоръ Schenkendorf) — прусскій государственный дѣятель (род. въ 1837 г.). Съ 1882 г. состоитъ членомъ прусской палаты депутатовъ. Известенъ какъ поборникъ реформы народнаго образованія; въ особенности онъ интересовался ремесленнымъ образованіемъ, курсами для взрослыхъ (Fortbildungsschulen) и вопросамъ физическаго воспитанія. Большое впечатлѣніе произвелъ въ 1887 г. его докладъ въ берлинскомъ академическомъ союзѣ о необходимости преобразованія высшихъ учебныхъ заведеній. Подъ вліяніемъ этихъ докладовъ министру культа и народнаго просвѣщенія была подана петиція за подписью 23 тыс. лицъ о необходимости реформы. Результатомъ этой петиціи было назначеніе школьной конференціи въ Берлинѣ изъ 44 лицъ (въ томъ числѣ и Ш.). Соч. Ш.: «Der praktische Unterricht; eine Forderung der Zeit

an die Schule» (Вресл., 1880); «Durch welche Mittel kann zur Verminderung der Verbrechen und Vergehen beigetragen werden» (Герл., 1881); «Der Arbeitsunterricht auf dem Lande» (1891).

**Шенкль** (Карлъ Schenk) — вѣмскій филологъ, профессоръ въ инспрукскомъ, гранскомъ и вѣнскомъ унив., авторъ вѣсколькихъ руководствъ по греческому языку (грамматика, хрестоматія, словари вѣм.-греч. и греч.-вѣм.). Кроме того напечат.: текстъ Коенонота (В., 1869—76) и къ нему изслѣдованіе «Xenophonische Studien» (В., 1869—76), текстъ Валерія Флакка (В., 1871) и къ нему «Studien zu den Argonautica des Valerius Flaccus» (В., 1871), текстъ Авзонія (въ «Monumenta Germaniae historica», Берл., 1883), ценнымъ Пробъ (въ «Corpus scriptorum ecclesiasticorum latinorum» (В., 1888).

**Шенкурскъ** — уѣздн. гор. Архангельской губ., на прав. возвышенномъ берегу р. Ваги, при впаденіи въ нее ручья Большого, раздѣляющаго городъ на 2 части. Изъ 1899 г. жилыхъ строеній каменныхъ 7 (изъ нихъ 3 частныхъ, 4 казенныхъ и городскихъ), нежилыхъ каменныхъ 2, лавокъ 8, деревянныхъ жилыхъ строеній 223 и лавокъ 44, изъ нихъ общественныхъ 33; 2 каменныхъ церкви, 2 часовни и Троицкій жен. м-рь. Мужское дух. училище (50 учак.) и три приходскихъ: 2-классное мужское, 1-классное мужское и такое же женское. Больница съ аптекою. Жителей 1500 (725 мѣч. и 775 жнц.), въ томъ числѣ мѣщанъ 178 и крестьянъ 921, почти всѣ православные (1480 душ.). Грамотныхъ 535 мѣч. и 275 жнщ. Заводовъ и фабрикъ въ городѣ нѣтъ; ремесленниковъ 63; изъ нихъ занималось притовляніемъ одежды и обуви 30 чел. Отхожимъ промысломъ занимается 172 чел. Торговля мѣстная необходимыми предметами потребленія; скупъ хлѣба, смолы, дѣста, скиндара, отправляемыхъ весной съ мѣстной пристани на р. Вагѣ къ Архангельску. Большинство купцовъ ведетъ торговлю въ уѣздѣ. Оборота Срѣтенской ярмарки въ 1899 г. былъ по привозу на 96260 р., по продажѣ на 39000 р. Базары еженедѣльно. Городскіе доходы въ 1899 году 4182 руб., расходы 4030 руб. Городское капиталъ 2990 руб. Время основанія Шенкурска неизвѣстно; несомнѣнно, что это новгородское поселеніе, возникшее издавна въ плодородной долинѣ р. Ваги, по которой вся страна называлась Важскою областью. Имя Ш. встрѣчается впервые подъ 1815 г., когда новгородскій посадникъ Своеземцевъ купилъ у жакскаго князькова земли Шенкурскаго погоста. Жители погоста построили около него острогъ, слышущій донныѣ городищемъ; онъ находился на горѣ и назывался Шеньгъ-курскъ; съ зап. стороны его протекала рч. Шеньга, съ С глубокой ручей, съ Ю и В выкопанъ былъ ровъ, черезъ который вполнѣдствии былъ построенъ мостъ. Въ 1446 г. погостъ имѣлъ уже значеніе посада и упоминается по случаю похода шенкурскаго воеводы Василія, вмѣстѣ съ новгородцами, на Югру. Изъ уставной важской грамоты 1552 г. видно, что пос. Шенкурскъ входилъ въ со-

ставъ Вожского уѣзда и къ нему были приписаны разныя волости. Въ 1566 г. III, подъ именемъ Ваги былъ причисленъ къ числу опричныхъ городовъ. Въ Княгѣ Большого Чертежа (конца XVI или начала XVII ст.) и въ грамотѣ царя Михаила Федоровича 1629 г. городъ называется III. Въ 1640 г. наименованъ острогомъ, потому что въ это время былъ окруженъ полисадомъ, со вромъ и валомъ длиною въ 420 саж.; въ городѣ вели 4 вороты; въ разныхъ мѣстахъ было до десятка башенъ, вооруженныхъ 5 пушками. Въ концѣ XVIII в. отъ укрѣпленій этихъ не осталось и слѣдовъ. При царѣ Михаилѣ III. находился въ вѣдѣніи приказа Большаго двора, въ 1706 г. былъ причисленъ къ пжорской канцеляріи, а въ 1710 г. вошелъ въ составъ Архангельской губ. и въ то же время сдѣланъ былъ главнымъ городомъ Вожской обл. Въ 1723 г. здѣсь было управленіе дворцовой канцеляріи. Въ 1780 г. въ Вожской обл. было учреждено 2 уѣзда, Шенкурскій и Вельскій, при чемъ III. сдѣланъ уѣздн. городомъ. III. и тогда не имѣлъ торговопромышленнаго значенія, въ 1785 г. въ немъ было всего 140 жилищъ домовъ, 2 церкви, 467 жителей.

*Шенкурскій уѣздъ*, Архангельской губ., лежитъ въ южной ея части; граничитъ съ 3 съ Каргопольскимъ Олонецкой губ., къ ЮЗ съ Вельскимъ, къ ЮВ и В съ Сольвычегодскимъ Вологодской губ. Площадь III. уѣзда равна 21780 кв. в. или 2296000 дес.; это наименьшій изъ уѣздовъ губерніи. Частнымъ лицамъ принадлежитъ всего 507 дес., удѣлу—1560872, казѣ—586100, крестьянамъ—92862, церквамъ—2145, монастырямъ—84, государю—1462 дес. Средній надѣлъ у бывшихъ госуд. крестьянъ 2,9 дес. на душу, у бывшихъ удѣльныхъ 3,3, нынѣ съ пріоростомъ населенія эти надѣлы значительно уменьшились. Почва преимущественно песчаная или болотистая, хотя и встрѣчаются полосы чернозема («сѣвернаго»). Лучшую для земледѣія часть уѣзда составляютъ земли, находящіяся по теченію р. Ваги. Изъ ископаемыхъ встрѣчаются горѣ, известковый камень и желѣзная болотистая руда. Въ XVII в. на р. Вагѣ, выше города, существовалъ чугуноплавильный и пушечнотойный зав., закрытый Петромъ I. Изъ рѣкъ, орошающихъ уѣздъ, главныя: Сѣв. Двина въ вост. частяхъ уѣзда и р. Вага, притокъ послѣдней. Первая протекаетъ по уѣзду на протяженіи 120 в., главныя ея притоки въ уѣздѣ Пянда, Ваенга, Топса, Нюма и Наядрусъ. Рѣка Вага орошаетъ уѣздъ на протяженіи 200 в., въ нее впадаетъ много рѣкъ. Изъ нихъ болѣе значительныя—Устья, Пуя, Шеренга, Шенга, Кошкеньга, Поча, Паденга, Сюма. Ледъ и др. Кромѣ того въ сѣв.-зап. углу уѣзда протекаетъ р. Емма и ея правый притокъ р. Мехренга съ впадающими въ нее рр. Пуксой и Шордой. Озеро въ уѣздѣ 152; общая площадь ихъ равна 120 кв. в.; къ наибольшимъ принадлежатъ Мулонское (до 6 кв. в.) и Кодлозеро (5 кв. в.). Волотъ и болотистыхъ низинъ и луговъ много, въ особенности среди обширныхъ лѣсовъ края. Въ концѣ прошлаго столѣтія въ у. числилось лѣсовъ 2047196 дес.,

корабельныхъ лѣсовъ 37648 дес.; послѣдніе быстро истребляются. Жителей по переписи 1897 г. 76760, изъ нихъ мѣстныхъ 74590, иныхъ уѣздовъ 610 и изъ другихъ губерній 1480. 35140 мжч. и 41619 жнщ. Къ 1900 г. въ III. уѣздѣ (не считая города) жителей числилось 79230 (36508 мжч. и 42722 жнщ.). По переписи 1897 г. (считая и городъ) дворянъ потомственныхъ и личныхъ было 175, духовенства и монашествующихъ 836, купцовъ 33, мѣщанъ 500, крестьянъ 76172, остальныхъ сословій 534. Православныхъ 77390, католиковъ 32, протестантовъ 4, магометанъ и евреевъ 2, раскольниковъ 821. Грамотныхъ 12825 мжч. и 3426 жнщ. Учебныхъ заведеній вѣдомства м-ва нар. просв. въ уѣздѣ (безъ города) 2-классова — 1 и 1-классныхъ — 14, дерк.-прих. и школь грамоты—56. На послѣднія приходятся въ среднемъ по 28 учениковъ, на министерскія—по 53. Газетъ и журналовъ получаютъ въ уѣздѣ 453, изъ нихъ духовнаго содержанія 151. Сельскихъ обществъ 58, сельскихъ общинъ 63, приходовъ 55, селеній 925, погостовъ 12, хуторовъ, мельницъ и замковъ 129. Земледѣіе составляетъ основу экономическаго благосостоянія населенія; III. уѣздъ находится въ болѣе благоприятныхъ климатическихъ условіяхъ по сравненію съ другими уѣздами губерніи. Пахатной земли 38974 дес. (меньше 2%, общей площади уѣзда); почти вся она (90%) принадлежитъ крестьянамъ. Сѣютъ рожь, овесъ, ячмень и картофель. Прозоводство земледѣльческихъ продуктовъ выражается въ слѣдующихъ цифрахъ:

	Посѣяно Четверте й.	Собрано.	Урожай самъ
Въ 1896 (урожайномъ) году:			
Озимой ржи . . . . .	11659	52431	4,5
Ячменя . . . . .	15802	57317	3,8
Овса . . . . .	11547	28747	2,5
Картофеля . . . . .	4444	30544	6,8
Въ 1899 (неурожайномъ) году:			
Озимой ржи . . . . .	11307	39414	3,5
Ячменя . . . . .	17260	54805	3,2
Овса . . . . .	12458	32092	2,7
Картофеля . . . . .	6300	27460	4,3

Даже въ лучшіе годы хлѣба, производимаго въ у., не хватаетъ для продовольствія населенія; такъ, въ 1896 г. ржи не хватало 59750 чтв., ячменя 18950 чтв., только картофеля былъ избытокъ до 2670 чтв. Сѣна собирается до 2½ милл. пуд. Въ 1900 г. состояло въ хлѣбозапасныхъ сельскихъ магазинахъ ржи 136806 пд., овса и ячменя 155646 пд. Съсудахъ числилось озимаго 147198 пд., ярового 69014 пд. Скотоводство въ уѣздѣ не особенно развито; какъ рогатый скотъ, такъ и лошади простой мѣстной породы. Рогатого скота въ 1900 г. числилось 28735 гол., лошадей 9858, овецъ 33980. Кромѣ земледѣія и скотоводства жители занимаются рыболовствомъ, охотой, смолокурениемъ, сивомоводствомъ, шлотомъ и лѣснымъ гонкомъ на Сѣв. Двинѣ и Вагѣ къ г. Архангельску, отчасти мѣстной торговлей и въ особенности отхожими промыслами. Рыболовствомъ въ 1899 г.

занималось 977 чел., добыто семги 30 пд., прочей рыбы 2925 пд., не считая того, что пошло для мѣстного потребления. Охотой занято было 1060 чел., добыто бѣлок 10110 шт., птиц 4215 парь. Заводовъ и заводско-промышленныхъ заведений было 2174, изъ нихъ смолокурень 1372 (4430 работ., производство на сумму 160600 руб.), слесарно-кузнечныхъ заведений 183 (250 работ., на 12170 руб.), мукомоленъ 210 (256 работ., на 36985 р.), кожевенныхъ заведений 62 (130 работ., на 40565 р.); общая сумма производства всѣхъ завед. на 640622 р. По рѣкамъ сплавлено было судовъ 70, плотовъ и гонокъ 760, рабочихъ на нихъ — 2545 чел., цѣнность сплавленнаго груза 497400 р. Вздное судоходство: 46 судовъ; при 140 работ., съ грузомъ на 54570 п. Главнѣйшими грузами по сплавной судоходству была смола 573500 пд., пекъ 98500 пд., скипидаръ 2700 пд., овесъ 28700 пд., огородн. овощи 16700 пд., бревна 202000 пд.; по взводному судоходству — соленая и сухая рыба и соль, всего ок. 58000 пд. Отхожимъ промысломъ и личнымъ наймомъ на сторону занималось въ 1896 г. 5765 мжч., 1999 жнщ. и 1140 подростковъ; взято биетовъ на отлучку 4090 мжч., 1300 жнщ. и 775 подростковъ. Уходятъ преимущественно въ Петербургъ и Архангельскъ. Торговая дѣятельность преимущественно сосредоточивается на ярмаркѣ, въ селѣ Благовѣщенскомъ, которая въ последнее время жмѣтно падаетъ: такъ, въ 1899 г. товаровъ на нее привезено было на 379000 р., продано на 273000 р., а въ 1880 г. сумма привоза достигла 850000 р. Торговыхъ документовъ вмѣстѣ съ городомъ выбрано въ 1899 г. по второй гильдін 3, по 2 разряду 53, по 3-му 296, по 4-му 234, по 5-му 8, для промысловыхъ предпріятій по 6 и 8 разряд. 24, приказачьихъ свидѣт. 49. Огородничествомъ крестьяне занимаются для себя; лишь воздѣлываніе лука, вслѣдствіе требованія на него въ Архангельскѣ и въ низовыхъ селеніяхъ по Сѣв. Двинѣ, носитъ промышленный характеръ. Въ XVIII ст. въ Ш. уездѣ было нѣсколько монастырей, нынѣ уже не существующихъ; изъ нихъ болѣе замѣчательнъ былъ Богословскій, въ 15 вер. отъ Шенкурска, основанный въ 1460 г., шенкурскимъ посадникомъ Василемъ Своеземцевымъ, который въ номъ принялъ монашество подъ именемъ Варлаама; мощи его почиваютъ подъ сводомъ въ бывшей монастырской церкви, куда 19 іюня изъ Шенкурска бываетъ крестный ходъ.

Н. Д.

**Шенкъ** (Johann Schenck von Grafenberg) — одинъ изъ выдающихся врачей своего времени (1530—1598). Образование получилъ въ Тюбингенѣ, въ 1554 г. получилъ степень доктора, практиковалъ затѣмъ въ Страсбургѣ и затѣмъ получилъ мѣсто штатд-физика въ Фрейбургѣ. Въ своемъ трудѣ: «*Paratipraxis sive observatorium medicarum rariorum, popularum, admirabilem et monstrosarum volumin.*» выдержавшемъ множество изданій (Базель и Фрейбургъ, 1584—1597, 7 т.; Франкфуртъ, 1600, 2 т.; Фрейбургъ, 1604; Франкфуртъ, 1609, 1663; Лионъ, 1644), онъ далъ сопоставленіе наиболѣе важныхъ наблюденій со

временъ Гиппократова о болѣзняхъ различныхъ органовъ, съ прибавленіемъ множества своихъ собственныхъ открытій, преимущественно по патологической анатоміи.

**Шенкъ** (Joseph-August Schenk) — нѣмецкій ботаникъ (1815—1891), былъ ординарнымъ профессоромъ ботаники въ вюрцбургскомъ, а затѣмъ въ лейпцигскомъ университетѣ, гдѣ имъ были основаны одинъ изъ лучшихъ ботаническихъ институтовъ. Извѣстенъ, главнымъ образомъ, своими трудами по фитопаалеонтологіи («*Beiträge zur Flora der Vorwelt, Palaeontographica*» 1863—75; «*Die fossile Flora der Grenzschichten des Keupers und Lias Frankens.*» 1867; «*Palaeophytologie in Zittel's Palaeontologie*», 1890 и т. д.), а такъ же по систематикѣ и морфологіи высшихъ и низшихъ растений. III. было издано большое руководство, «*Handbuch der Botanik*» (4 т., Бреславль, 1879—1890), состоящее изъ отдѣльныхъ монографій, наисаннѣхъ выдающимися ботаниками, въ которомъ онъ написалъ палеонтологическую часть: «*Die fossile Pflanzenreste*» (1890).

Н. Г.

**Шенкъ** (Carl Friedrich Schenck) — нѣмецкій энтомологъ, былъ профессоромъ гимназій въ Вейльбургѣ, изучилъ фауну перепончатокрылыхъ вел. герцогства Нассаускаго, напечаталъ между прочимъ: «*Beschreibung nassauischer Bienenarten*» («*Jahresh. Ver. Naturk. Herz. Nassau.*» 1851—59); «*Beschreibung nassauischer Ameisenarten*» (тамъ же, 1852); «*Monographie der geselligen Wespen mit besonderer Berücksichtigung der Nassauischen Species*» (Вейльбургъ, 1853); «*Beschreibung der nassauischen Arten der Familie der Faltenwespen*» («*Jahresh. etc.*», 1853); «*Beschreibung der nassauischen Goldwespen (Chrysididae) etc.*» (тамъ же, 1856); «*Beschreibung der in Nassau aufgefundenen Grabwespen*» (тамъ же, 1857); «*Die deutschen Vesparien nebst Zusätzen und Berichtigungen zu der Bearbeitung der nassauischen Grabwespen, Goldwespen, Bienen und Ameisen etc.*» (Висбаденъ, 1861); «*Die Bienen des Grossherzogthums Nassau*» (Висбаденъ, 1861); «*Beiträge zur Kenntnis der nassauischen Cynipiden u. ihrer Gallen etc.*» (Висбаденъ, 1865).

Н. Н. А.

**Шенкъ** (Leopold-Samuel Schenk) — австрійскій эмбриологъ (1840—1902), съ 1873—1900 гг. проф. эмбриологій въ вѣнскомъ университетѣ. III. опубликовалъ цѣлый рядъ изслѣдованій надъ развитіемъ яича и органовъ чувствъ у низшихъ позвоночныхъ, и хорошіи учебникъ эмбриологій; въ послѣдніе годы сталъ очень извѣстенъ своими опытами по определению пола зародыша у млекопитающихъ и у человека при помощи соответственнаго кормленія родителей. Теорія III. была сильно оспариваема на международномъ съездѣ зоологовъ въ Берлинѣ въ 1900 г. и III. подвергся сильнымъ нападеніямъ преимущественно своихъ австрійскихъ коллегъ. Очевидно, III. постигшии съ сообщеніемъ своихъ выводовъ, не обождалъ результатовъ опытовъ, произведенныхъ надъ млекопитающими животными, которые могли подтвердить его теоріи. Онъ напечаталъ между прочимъ:

«Untersuchungen über die erste Anlage des Gehörorgans der Batrachier» (Sitz. ber. Wiener Ak.)» 1865); «Zur Entwicklungsgeschichte des Auges der Fische» (тамъ же, 1866); «Lehrbuch der vergleichenden Embryologie» (Вена, 1874; 2-е изд. под загл. «Lehrbuch der Embryologie des Menschen u. d. Wirbelthiere» (1896); «Die Eier von Raja quadrimaculata innerhalb der Eileiter» («Sitz. ber. etc.»), 1875); «Die Keimfäden der Knochenfische während der Entwicklung» (тамъ же, 1875); «Die Entwicklungsgeschichte der Ganglien u. d. Lobus electricus» (тамъ же, 1876).

Н. Н. А.

**Шенькъ** (Петръ Петровичъ) — русский композиторъ и музыкальный критикъ, род. въ 1870 г. Его балетъ «Синяя борода», поставленный на сценѣ Марининскаго театра въ 1896 г., не сходитъ съ репертуара. Симфоническія произведенія «Призраки» (1893), «Геро и Леандръ» (1898), сюита (1902) — дали ему известность талантливаго и знающаго композитора. Кроме того Ш. написалъ оперы «Артеа» (1899) и «Последнее свиданье» (1902), балетъ «Саланга» (1899), струнный квартетъ d-moll (1895), сонату для скрипки и фортепiano (1897), кантаты «Саулъ», «Памяти Пушкина», «Памяти Гоголя», 11 хоръвъ а capella, болѣе 30 романсовъ для пѣнія, двѣ сонаты для фортепiano и пр. Выступалъ дирижеромъ въ симфоническихъ концертахъ Императорскаго русскаго музыкальнаго общества въ Петербургѣ и др. Музыкальныя статьи помѣщались въ журналахъ «Театръ и Искусство», «Звѣзда», «Музыкально-театральный Современникъ» и пр. Завѣдуетъ центральной бібліотекой и репертуарнымъ отдѣленіемъ Имп. театровъ.

Н. С.

**Шенкъ** (Эдуардъ Schenk, 1788—1841) — баварскій государственный дѣятель и драматургъ. Въ 1828 г. былъ назначенъ министромъ внутреннихъ дѣлъ. На этомъ посту имъ многими своими распоряженіями, между прочимъ декретомъ о смѣшанныхъ бракахъ, вызвалъ общее неудовольствіе. Въ 1832 г. король долженъ былъ удалить его изъ столицы, назначивъ его президентомъ города Регенсбурга. Большой, но кратковременный успѣхъ, имѣла его трагедія «Velisag», обомеднившая всѣ имѣнія сцены. Драматическія его сочиненія изданы въ Штутгартѣ (1829—35).

**Шенлеберъ** (Густавъ Schönleber) — нѣмцкій живописецъ-ландшафтистъ, род. въ 1851 г., былъ ученикомъ сперва портретиста Гурна въ Штутгартѣ, а потомъ ландшафтиста Ад. Лира въ Мюнхенѣ и дѣлалъ пейзажи для этюдовъ въ Верхнюю Италію, Голландію и приморскія части Германіи. Состоитъ профессоромъ и директоромъ художественнаго училища въ Карлсруэ. Его ландшафты, изображающіе преимущественно плоскія мѣстности, отличаются здравымъ натурализмомъ, а архитектурные виды — строгою правильностью перспективы и прекрасною передачею освѣщенія. Наиболѣе извѣстныя его картины: «Возвращеніе съ рыбной ловли», «Рыбный рынокъ въ Данцигѣ», «Видъ Венеціи», «Генуэзская гавань», «Роттердамъ» (лучшее изъ его произведеній), «Каналь близъ Остенде» и «Гавань въ Остенде». Кроме этихъ кар-

тинъ, можно указать на нѣсколько очень удачныхъ офортвовъ работы Ш. и на рисованія имъ иллюстраціи къ роскошнымъ изданіямъ географическихъ сочиненій, между прочимъ къ «Küstenfahrten an der Nord- und Ostsee».

**Шенлеинъ** (Иоганнъ-Лукасъ Schönlein, 1793—1864) — знаменитый нѣмецкій врачъ. Въ 1820 г. онъ былъ приглашенъ профессоромъ патологии и терапіи въ вюрцбургскій унив., въ 1833 г. въ цюрихскій унив., а въ 1839 г. — въ берлинскій унив. Въ 1839 г. онъ также былъ назначенъ лейбъ-медикомъ прусскаго короля. Еще во время пребыванія въ Вюрцбургѣ онъ выступилъ противникомъ господствовавшаго тогда въ медицинѣ натурфилософскаго направленія и основалъ новую школу, такъ называемую «естественно-историческую», учившую примѣнять при леченіи данныхъ физика и химія и требовавшую особенно точныхъ методовъ изслѣдованія, какъ-то: микроскопъ, химическій анализъ и т. д. Ш. раздѣлилъ всѣ болѣзни на группы, классы, семейства и виды. Всего имъ были установлены три болѣзненные группы пообразно тремъ основнымъ органическимъ тканямъ. Нозологическая система Ш., однако, не представляетъ большой научной цѣнности и имѣла своей цѣлью только облегченіе изученія и группировки различныхъ болѣзненныхъ процессовъ. Ш. также слѣдуетъ считать основателемъ ученія о дерматомикозахъ (болѣзняхъ кожи, вызываемыхъ нитевидными грибами); открытіе имъ нитянаго грибка (Aschorion Schoenleini) послужило исходнымъ пунктомъ для изслѣдованій въ области паразитныхъ болѣзней. О своемъ открытіи Ш. напечаталъ работу: «Zur Pathogenie der Impetiginos» (Joh. Mueller's Archiv für Anatomie», 1839). Ему также принадлежатъ: «Von der Himmelmorphose» (1816); «Ueber Krystalle im Darmcanal bei Typhus abdominalis» (Joh. Mueller's Archiv für Anat., 1836). Кроме того слушателемъ Ш. изданы были его лекціи: «Allgemeine und specielle Pathologie und Therapie» (Вюрцбургъ, 1832, 4 т.; 4-ое изд. 1839); «Krankheitsfamilie der Typhen» (Цюрихъ, 1840) и «Klinische Vorträge in dem Charité-Krankenhaus zu Berlin» (Берл., 1842; 3-ье изд., 1843—44). См. Virchow, «Geschichtssnrisse auf S.» (Берл., 1865); Rothlauf, «Joh. Lucas S. in seinem Leben und Wirken» (Вамбергъ, 1874).

**Шенлемцель** (Францъ-Габриель Schoenmetsel) — нѣм. врачъ. Съ 1758 г. профессоръ медицинъ въ Гейдельбергѣ. Ш. напечаталъ: «De haemorrhagiis» (Гейдельб., 1762); «Tentamen regiminis gravidarum» (ib., 1765); «De sectione anatomica in cadaveribus de autochæria suspectis» (ib., 1766); «Tentamen historiae Facultatis medicæ Heidelbergensis» (ib., 1769); «De necessitate laxantium in morbis exanthematicis» (ib., 1769) и др.

**Шевоа** (Августъ, 1838—81) — извѣстный хорватскій поэтъ и беллетристъ. Образование его закончено было въ чешской Прагѣ, чѣмъ объясняются нѣкоторые особенности испантской и общественной дѣятельности его. Изъ Праги были написаны его письма въ «Pozor» 1862 г. — «Dopise iz Zlatnoga Praga» — первый опытъ самостоятельнаго хорват-

скаго фельетона. Затѣмъ стали появляться его стихотворенія, повѣсти и романы. Многія изъ его стихотвореній довольно распространены въ народѣ; нѣкоторые изъ нихъ положены на музыку. На русский языкъ переведено четыре стихотворенія въ «Славянской Музѣ» г. У. Капуновскаго (СПб., 1892). Собраніе повѣстей Ш. вышло въ Загребѣ въ 1885 г. Между ними болѣе извѣстны историческая повѣсть «Seljaska buna» 1877 г. («Крестяианское возстаніе»; здѣсь изображено возстаніе крестьянскаго вождя Матія Гула, 1564—74 гг., при чемъ затронуты почти всѣ стороны тогдашней общественной жизни страны), «Karañi (гвоздика) za rjesnikova groba» и особенно «Zlotaĝo zlato» («Дочь ювелира»), гдѣ на фонѣ исторической борьбы горожанъ и господъ (1574—97) изображена несчастная любовь молодого вельможи къ дочери загребскаго ювелира. Внутренняя жизнь Загреба обрисована чертами яркими и живыми, а нѣкоторые мѣста романа достигаютъ истинной художественности. Въ общемъ произведеніи Ш. не отличаются глубиною психологическаго анализа и не имѣютъ большого общественнаго значенія, но они всегда изящны по языку, патристичны по содержанию и обнаруживаютъ знакомство автора съ чужими литературами. О Ш. см. «Spremen-knjiga» Матици хорватской, ст. Фр. Марковича; «Очерки исторіи сербохорватской литературы», А. Степовича (Кіевъ, 1903). А. С.—ч.

**Шенерокъ** (Владиміръ Ивановичъ, род. въ 1853 г.)—историкъ литературы, извѣстный знатокъ Гоголя. Отецъ Ш., уроженецъ Остзейскаго края, переселился въ Москву, жилъ потомъ въ Рязани и славился, какъ превосходный врачъ. Ш. родился въ Рязани, учился въ рязанской гимназіи и слб. университетѣ. Въ послѣднемъ окончилъ курсъ въ 1875 г. по историко-филологическому факультету. Въ течение 2-хъ лѣтъ былъ преподавателемъ въ тульской гимназіи, отсюда перешелъ въ московскую 3-ю гимназію. Въ 1902 г. оставилъ преподаваніе въ гимназіи и перешелъ на должность помощника инспектора въ моск. университетѣ. Почти вся литературная и ученая дѣятельность Ш. посвящена изученію Гоголя; великій писатель нашель въ Ш. трудолюбивѣйшаго и преданнѣйшаго изслѣдователя. Въ началѣ восьмидесятихъ годовъ Ш. началъ заниматься Гоголемъ; его стараніями опубликована масса цѣнныхъ матеріаловъ, хранившихся подъ спудомъ. Въ многочисленныхъ журнальных статьяхъ и отдѣльных книгахъ Ш. обрабатывалъ различные періоды жизни Гоголя (таковы книги: «Указатель къ писемамъ Гоголя», 2-е изд., М., 1888; «Ученническіе годеи Гоголя», изд. 2-е, 1898). Всѣ работы Ш. о Гоголѣ соединены въ монументальныхъ «Матеріалахъ для біографіи Гоголя» (4 т., М., 1892—98). «Матеріалы для біографіи» замѣчательно обилитъ матеріалами и обстоятельностью его разработкн. По смерти Н. С. Тихонова Ш. продолжалъ начатое имъ образцовое изданіе сочиненій Гоголя; подъ его редакціей, удовлетворяющей высокимъ требованіямъ, выставленнымъ редакціей Тихонова, вышли VI и VII томы изданія. Въ

1901 г. Ш. выпустилъ весьма цѣнный трудъ, «Собраніе писемъ Гоголя» (4 т. изд. Маркса). Но на этихъ трудахъ не прекратились занятія Ш. Гоголемъ; по случаю пятидесятилѣтія со дня смерти Гоголя въ 1902 г. Ш. напечаталъ нѣсколько важныхъ статей и замѣтокъ («Къ исторіи текста «Мертвыхъ душъ», «Кіевская Старица»; «Гоголь и Бѣлинскій лѣтомъ 1847 г.» въ «Мірѣ Вожемы»; «Къ вопросу о вліяніи Гоголя на послѣдующихъ писателей» въ «Сборникѣ въ честь Ф. Ф. Фортунатова»; сообщенія въ «Русск. Архивѣ» и «Русской Стар.»). Ш. принадлежитъ біографія перваго изслѣдователя Гоголя П. А. Кулиша (въ «Кіевской Старинѣ» за 1901 г., кн. 2—12 и отд. «П. А. Кулишъ», Кіевъ, 1901). О другомъ авторитетномъ изслѣдователѣ Гоголя Ш. говоритъ въ статьяхъ «Памяти Тихонова» («Сѣв. Вѣстникъ», 1894, кн. 1) и «П. С. Тихоновъ, какъ изслѣдователь Гоголя» (въ «Сборникѣ памяти П. С. Тихонова»). Изъ другихъ статей Ш. необходимо упомянуть: «Н. М. Языковъ. Біографическій очеркъ» («Вѣстн. Европы», 1897, кн. 11), «Одна изъ женъ декабристовъ» (о Н. Д. Фонвизиной, «Русское Богатство», 1894, кн. 11—12), «Словесникъ стараго времени» (въ сборн. «Подъ знаменемъ науки», М., 1902), «Воспоминанія о Н. Я. Гротѣ» («Ист. Вѣстн.», 1899, IX) и изслѣдованія въ области исторіи русскаго театра XIX в. («П. С. Мочаловъ» («Русск. Стар.», 1898, III), «Изъ исторіи русскаго театра» («Сѣв. Вѣстн.», 1898, XI—XII), «Максимовъ и Мартыновъ» («Русск. Старица», 1903, VI—VII), «Семейство Самойловыхъ» (ib., 1903, IX). П. Ш.

**Шенстонъ** (Вильямъ Shenstone)—англійскій поэтъ (1714—63), учился въ Оксфордѣ; писалъ оды, баллады, элегіи, пѣсни и юмористическія стихотворенія. Первый сборникъ его стихотвореній изданъ въ Оксфордѣ подъ загл. «Poems upon various occasions» (1737). Стихи его отличаются звучностью, но однообразны и часто вычурны. Въ прозѣ его «Письма къ друзьямъ» и «Омлеты о людяхъ и нравахъ» не лишены тонкой наблюдательности. Его «Полное собраніе стихотвореній», изданное въ Лондонѣ въ 1764 г. въ 3 т., перепечатывалось много разъ и позже.

**Шенштанъ** (Павелъ фонъ Schönthan)—нѣмецкій писатель. Род. въ 1853 г. Съ 1892 г. работаетъ въ «Wiener Tageblatt»; живой и остроумный, занимаетъ видное мѣсто среди современныхъ нѣмецкихъ фельетонистовъ. Главныя его произведенія: «Kleine Humoresken», «Der Maskenball und andere heitere Geschichten», «Zimmer Nr 18», «Der Kuss», «In Sturm und Not», «Welt- und Kleinstadt-Geschichten», «Dieser Meyer und andere wunderliche Leute», «Die Königin der Luft u. andere Erzählungen» «Aus der grossen und kleinen Welt», «Ringstrassenzauber», «Schlechte Rasse», «Gebärden der Liebe», «Prinzessin Turandot», «Gefärbte Frauen», «Allerlei», «Jahreszeiten der Feder», «Stückluft», «Die Zwei Grazien». А. Г.—бъ.

**Швенанъ** (Францъ von Schönhan, Edler von Pernwald)—братъ предыдущаго, нѣмецкій писатель. Род. въ 1849 г. Сперва служилъ въ австрійскомъ военномъ флотѣ,

который оставил ради сцены, игралъ на берлинскихъ театрахъ, приобрѣлъ извѣстность своей комедией «Das Mädchen aus der Fremde» (1879), имѣвшей большой успѣхъ и сдѣлавшей Ш. однимъ изъ популярнѣйшихъ нѣмецкихъ драматурговъ. Изъ многочисленныхъ его произведеній, живыхъ и веселыхъ, но легко переходящихъ въ шаржъ, лучшія: «Das Mädchen aus der Fremde», «Sodom u. Gomorra», «Der Zugvogel», «Krieg im Frieden» (1880, русск. переводъ—фарсъ «На маневрахъ»), «Unsere Frauen», «Kleine Humoresken», «Der Schwabenstreich», «Kleine Hände», «Roderich Heller», «Villa Blancignon», «Der Raub der Sabinerinnen» (вмѣстѣ съ братомъ, 1885), «Die goldene Spinne», «Kleine Münze», «Der General», «Zwei glückliche Tage», «Der Herr Senator», «Comtesse Guckerl», «Renaissance».

А. Г.—Дз.

**Шенфельдъ** (Мартынъ Schöenfeld)—нѣм. врачъ; род. въ 1796 г. Въ 1838 г. онъ вмѣстѣ съ Florent Cunier основалъ «Annales d'oculistique et de gynécologie». Его труды: «Observations sur l'effet thérapeutique de l'acide phosphorique dans le traitement de l'anaphrodisie» («Annales de la soc. de méd. d'Anvers», 1839); «De la nécessité de créer dans nos universités des cours spéciaux de gynécologie et tableau d'un cours complet» («Annales de gynécologie», 1841); «Enquête sur la condition des classes ouvrières et sur le travail des enfants» (Брюссель, 1846—48); «Recherches sur l'état sanitaire de houilleurs» (1858); «De l'ophtalmie des enfants lymphatiques et de l'emploi de la pommade au tannate de plomb» («Annales d'oculistique», 1871); «Nouvelles recherches sur l'état sanitaire moral et social des houilleurs» (Шарлеруа, 1870).

**Шенфельдъ** (Эдуардъ Schönfeld)—нѣмецкій астрономъ (1828—91), съ 1853 г. ассистентъ при боннской обсерваторіи, въ 1859 г. — директоръ обсерваторіи въ Мангеймѣ и въ 1875 г.—профессоръ астрономіи и директоръ обсерваторіи въ Воннѣ. Ш. приобрѣлъ извѣстность своими изслѣдованіями о перемѣнныхъ звѣздахъ и наблюденіями надъ туманностями и звѣздными лучами. Онъ издалъ каталоги перемѣнныхъ звѣздъ, напечатанные въ «32 u. 40 Jahresbericht des Mannheimer Vereins für Naturkunde» (1866 и 1874), и принималъ также значительное участіе въ изданномъ Аргеландеромъ звѣздномъ каталогѣ «Bonner Durchmusterung». Такъ какъ этотъ каталогъ заключалъ въ себѣ только звѣзды до 2<sup>ю</sup> южной широты, то, Ш. сталъ работать надъ дополненіемъ этого каталога и въ 1889 г. напечаталъ въ «Bonner Sternverzeichniss, 4 section» новый каталогъ, заключающій въ себѣ 133659 звѣздъ отъ 2 до 23<sup>ю</sup> южной широты, при чемъ трудъ этотъ былъ составленъ только на основаніи его собственныхъ наблюденій.

**Шенфельдъ** (Schönfels) — климатическая станція въ швейцарскомъ кантонѣ Цугъ на высотѣ 937 м. н. ур. м. Открыта къ югу и защищена горами Цуггербернъ и лѣсами отъ сѣверныхъ и сѣверо-восточныхъ холодныхъ вѣтровъ. Климатъ лѣтомъ мягкій. Средняя температура въ іюнѣ 14°, въ іюлѣ 15,5° Ц. Парки

съ хвойными и лиственными дѣсами. Воздухъ чистъ и подвиженъ. Водолюбивца. Курортъ рекомендуется нуждающимся въ укрѣпленіи нервной системы, малокровнымъ, переутомленнымъ и т. п.

**Шеншинъ** (Аванасій Аванасъевичъ, онъ же Фетъ), — извѣстный русскій поэтъ-лирикъ. Родился 23 ноября 1820 года неподалеку отъ г. Мценска, Орловской губ., въ деревнѣ Новоселка, сѣмомъ богатаго помѣщика, ротмистра въ отставкѣ, Аванасія Неофитовича Шеншина. Последній женился за границею на лютеранкѣ, но безъ православнаго обряда, вследствие чего бракъ, законный въ Германіи, былъ признанъ незаконнымъ въ Россіи; когда же въ Россіи былъ совершенъ обрядъ православнаго вѣнчанія, будущій поэтъ уже проживалъ подъ материнскою фамиліею «Фетъ» (Goeth), считаясь вѣнчаннымъ ребенкомъ; только подъ старость Фетъ сталъ хлопотать объ узаконеніи и получилъ фамилію отца. До 14 лѣтъ Ш. жилъ и учился дома, а затѣмъ въ г. Верро (Лифляндской губ.), въ пансіонѣ Крюмера. Въ 1837 г. его перевезли въ Москву и помѣстили у М. П. Погодина; вскорѣ затѣмъ Ш. поступилъ въ московскій университетъ, на историко-филологическій факультетъ. Почти все студенческое время Ш. прожилъ въ семьѣ своего товарища по университету, будущаго литературнаго критика Аполлона Гргорьева, имѣвшаго вліяніе на развитіе поэтического дара Ш. Уже въ 1840 г. появился въ Москвѣ первый сборникъ стиховъ Ш.: «Лирическій наивотонъ А. Ф.». Сборникъ успѣха въ публикѣ не имѣлъ, но обратилъ на себя вниманіе журналистики и съ 1842 г. въ Погодинскомъ «Москвитиннѣ» нѣредко помѣщались стихотворенія Фета (сохраняямоу эту фамилію, въ качествѣ литературнаго псевдонима, до конца жизни) и А. Д. Галаховъ внесъ нѣкоторыхъ изъ нихъ въ первое же изданіе своей «Хрестоматіи», 1843 г. Наибольшее литературное вліяніе на Ш., какъ лирика, оказывалъ въ то время Гейне. Желаніе дослужиться до дворянства побудило Фета поступить въ военную службу. Въ 1845 г. онъ былъ принятъ въ кирасирскій полкъ; въ 1853 г. перешелъ въ уланскій гвардейскій полкъ; въ крымскую кампанію находился въ составѣ войскъ охранявшихъ Эстляндское побережье; въ 1853 г. вышелъ въ отставку, подобно своему отцу, штабъ-ротмистромъ. Дворянскихъ правъ Ш., однако, достигнуть тогда не удалось: необходимый для того пензъ повышался по мѣрѣ того, какъ Фетъ повышался по службѣ. Гѣмъ временемъ росла его поэтическая слава; успѣхъ вышедшей въ 1850 г. въ Москвѣ книги «Стихотворенія А. Фета» открылъ ему въ Петербургѣ доступъ въ кружокъ «Современника», гдѣ онъ познакомился съ Тургеневымъ и В. П. Водкинскимъ; съ послѣднимъ онъ подружился, а первый уже въ 1856 г. писалъ Фету: «Что въ мнѣ ищите о Гейне?— въ вышѣ Гейне!» Позднѣе Ш. познакомился у Тургенева съ Л. Н. Толстымъ, вернувшимся изъ Севастополя. Кружокъ «Современника» общими силами выбралъ, проредактировалъ и красиво напечаталъ новое собраніе «Стихо-

твореній А. А. Фета» (СПб., 1856); въ 1863 г. оно было переиздано Солдатеиновымъ въ двухъ томахъ, при чемъ во 2-й вошел переводъ Горация и др. Литературные успѣхи побудили Ш. оставить военную службу; къ тому же онъ въ 1857 г. женился въ Парижѣ на Марьѣ Петровнѣ Божданой и, чувствуя въ себѣ практическую жилку, рѣшилъ посвятить себя, какъ Гораций, сельскому хозяйству. Въ 1860 г. онъ купилъ хуторъ Степановку съ 200 десятинъ земли, въ Мценскомъ уѣздѣ, и энергически принялся хозяйничать, живя тамъ безвыѣздно и лишь зимою наѣзжал не надолго въ Москву. Въ течение десяти слишкомъ лѣтъ (1867—1877) Ш. былъ мировымъ судьей и писалъ въ это время въ «Русскомъ Вѣстникѣ» журнальныя статьи о сельскихъ порядкахъ («Изъ деревни»), гдѣ выказалъ себя столь убѣжденнымъ и цѣпкимъ русскимъ «агаріемъ», что вскорѣ получилъ отъ народнической печати кличку «крѣпостника». Хозяиномъ Ш. оказался «превосходнымъ», въ 1877 г. бросилъ Степановку и купилъ за 105000 рублей имѣніе Воробьевку въ Щигровскомъ у., Курской губ., близъ Коренной Пуштыни; подъ конецъ жизни состояніе Ш. дошло до величины, которую можно назвать богатствомъ. Въ 1873 г. за Фетомъ была утверждена фамилія Ш. со всѣми связанными съ нею правами. Въ 1881 г. Ш. купилъ въ Москвѣ домъ и сталъ прѣзжать въ Воробьевку на весну и лѣто уже дачникомъ, сдавъ хозяйство управителю. Въ это время довольства и почета Ш. съ новою энергіею принимался за поэзію оргиниальную и переводную, и за мемуары. Онъ издалъ въ Москвѣ: четыре сборника лирическихъ стихотвореній «Вечерние огни» (1883, 1885, 1888, 1891) и переводы Горация (1883), Ювенала (1885), Катюлла (1886), Тибулла (1886), Овидія (1887), Вергилія (1888), Проперція (1889), Персія (1889) и Марциала (1891); переводъ обихъ частей «Фауста» Гёте (1882 и 1888); написалъ мемуары, «Ранние годы моей жизни, до 1848 г.» (изданіе уже посмертное, 1898 г.) и «Мои воспоминанія, 1848—1889 г.» (въ двухъ томахъ, 1890 г.); переводъ сочиненій А. Шопенгауэра: 1) о четвертомъ корнѣ закона достаточнаго основанія и 2) о волѣ въ природѣ (1886) и «Миръ, какъ воля и предствленіе» (2-е изданіе—1883 г.). 28 и 29 января 1889 г. торжественно отпразднованъ въ Москвѣ юбилей 50-лѣтней литературной дѣятельности Фета; вскорѣ послѣ того ему было Высочайше пожаловано званіе камергера. Скончался Ш. 21 ноября 1892 г. въ Москвѣ, не доживъ двухъ дней до 72 лѣтъ; похороненъ въ родовомъ имѣніи Шеншинныхъ селѣ Клейменовѣ, въ Мценскомъ уѣздѣ, въ 25 верстахъ отъ Орла. Посмертныя изданія его оргиниальныхъ стихотвореній: въ двухъ томахъ—1894 г. («Лирическая стихотворенія А. Фета»), С-Петербургъ, съ біографіею, написанною К. Р. и подъ редакціею К. Р. и Н. Н. Страхова) и въ трехъ томахъ—1901 г. («Полное собраніе стихотвореній»), С-Петербургъ, подъ редакціею Б. В. Николайскаго). Какъ личность, Ш. представляетъ собою своеобразный продуктъ русской помѣщичьей и дворянской дорефор-

менной среды; въ 1862 г. Тургеневъ называетъ Ш., въ письмѣ къ нему, «закоренѣлымъ и остервенѣлымъ крѣпостникомъ и поручикомъ стариннаго заката». Къ своему узаконенію оиъ относился съ болѣзненнымъ самолюбіемъ, вызвавшимъ насмѣшку того же Тургенева, въ письмѣ къ Ш. 1874 г. «какъ Фетъ, вы имѣли имя; какъ Шеншинъ, вы имѣете только фамилію». Другія отличительныя черты его характера—крайній индивидуализмъ и равновіею отстаиваніе своей самостоятельности отъ постороннихъ вліяній; такъ, напр., путешествуя по Италіи, онъ завѣшивалъ окна, чтобы не смотрѣть на тотъ видъ, любоватьсѣ которымъ приглашала его сестра, а въ Россіи онъ убѣжалъ однажды отъ жены, изъ концерта Бозіо, воображивъ, что его «собираютъ» восхищаться музыкою! Въ предѣлахъ семьи и дружескаго кружка Ш. отличался мягкостью и добротой, о которыхъ неоднократно, съ большою и искреннею похвалою, отзываются въ писмахъ къ Ш. Тургеневъ, Л. Толстой, В. Водкинъ и др. Индивидуализмомъ объясняется и практичность Ш., и его ярая борьба съ отравами и покосами, о которой онъ наивно докладываетъ публикѣ въ своихъ журнальныхъ статьяхъ «Изъ деревни», въ ущербъ собственной своей репутаціи. Этимъ же обуславливается равнодушіе, какое обнаруживаетъ Ш. въ своихъ «воспоминаніяхъ» къ великимъ политическимъ «вопросамъ», волновавшимъ его современниковъ. О событіи 19 февраля 1861 г. Ш. говоритъ, что оно не возбудило въ немъ ничего, «кромѣ дѣтскаго любопытства». Впервые услышавъ чтеніе «Обломова», Ш. заснулъ отъ скуки; онъ скажеть за «Отцами и дѣтьми Тургенева», а романы «Что дѣлать?» привелъ его въ ужасъ, и онъ написалъ полемическую статью въ «Русскій Вѣстникъ» Каткова, но столь рѣзкую, что даже Катковъ не рѣшился ее напечатать. По поводу знакомства Тургенева съ опальнымъ Шевченкомъ, Ш. отмѣтилъ въ своихъ «воспоминаніяхъ»: не даромъ, «сприходилось слышать, что Тургеневъ n'était pas un enfant de bonne maison! Шеншинъ не возвышался даже до пониманія литературно-общественныхъ интересовъ; сужденія Ш. объ обществахъ «Литературный фондъ», по отзыву Тургенева (въ 1872 г.), «говоря безъ прикрасъ, возмутительны»; «было бы великимъ счастьемъ, если бы дѣйствительно онъ были самымъ бѣднымъ русскимъ литераторомъ!»—прибавлялъ Тургеневъ. Въ 1870-хъ гг. въ перепискѣ Тургенева и Ш. встрѣчается все больше и больше рѣзкости («вы нанюхались Катковскаго прѣлага духа»), писалъ въ 1872 г. Тургеневъ) и разниціа въ политическихъ убѣжденіяхъ, наконецъ, повела къ разрыву, о которомъ больше всего скорбѣлъ самъ Фетъ. Въ 1878 г. Тургеневъ возобновилъ переписку съ Ш. и съ грустною ироніею поднеслъ ему: «старость, приближая васъ къ окончательному упрощенію, упрощаетъ всѣ жизненныя отношенія; охотно пожинаю проплетную вамъ руку»... Говоря въ своихъ «воспоминаніяхъ», о своей дѣятельности, какъ мирового судьи, поэтъ выражаетъ полное презрѣніе къ законамъ вообще и къ законамъ о подсудности

въ частности. Какъ поэтъ, Фетъ значительно возвышается надъ Ш.-человѣкомъ. Кажется, будто самые недостатки человѣка превращаются въ достоинства поэта: индивидуализмъ способствуетъ самоуглубленію и самонаблюденію, безъ которыхъ немислимъ именно лирикъ, а практицизмъ, неразлучный съ материализмомъ, предпологаетъ наличность той чувственной любви къ бытію, безъ которой невозможна яркая образность, столь цѣнная въ оригинальной лирицѣ Ш. и въ переводной его поэтикѣ (въ переводахъ Горация и другихъ античныхъ классиковъ). Главная литературная заслуга Ш. — въ оригинальной его лирицѣ. Ш. никогда не забываетъ правила Вольтера «le secret d'enlever c'est celui de tout dire» и той «надписи» (tabula votiva) Шиллера «Художникъ», которая (въ переводѣ Мянскаго) гласитъ: «Мастера прочишь искусство по тому, что онъ высказалъ, судая; мастеръ лишь слога блещеть знаньемъ, о чемъ умолчать». Ш. рассчитываетъ всегда на вдумчиваго читателя и помнитъ мудрое правило Аристотеля, что въ наслажденіи красотой есть элементъ наслажденія мышленіемъ. Лучшимъ его стихотвореніямъ всегда присущъ лаконизмъ. Примѣръ — слѣдующее восьмистишіе изъ «Вечернихъ огней»: «Не смѣйся, не дивися мнѣ въ недоумѣнь дѣтски-грубомъ, что передъ этимъ дряхлымъ дубомъ я вновь стою по старинѣ. Немного лизнуть въ чашѣ больного старца уцѣлѣли; но вновь съ весною прилетѣли и жмутся горенки въ дуплѣ». Тутъ поэтъ не договариваетъ того, что самъ онъ подобенъ дряхлому дубу, жизнерадостныя мечты въ его сердцѣ — горенкамъ въ дуплѣ; читатель долженъ самъ догадаться объ этомъ — и читатель догадывается легко и съ удовольствіемъ, такъ какъ стилистическій лаконизмъ Фета тѣсно связанъ съ поэтическимъ символизмомъ, т. е. съ краснорѣчивымъ языкомъ образовъ и картинныхъ параллелей. Второе достоинство Фета, какъ лирика, тѣсно связанное съ его символизмомъ, это — его *аллегоризмъ*, т. е. умѣнье, точно обозначивъ въ заглавіи предметъ пѣсновѣнія, подбирать къ нему удачныя поэтическія сравненія, оживляющія интересъ къ прозаическому явленію; примѣры — стихотвореніе «На желѣзной дорогѣ» (сравненіе желѣзнодорожнаго поезда съ «огненнымъ змѣемъ») и «Пароходъ» (сравненіе парохода съ «злымъ дельфиномъ»). Третья добродѣтель великаго лирика — умѣнье небрежно набрасывать слова, картины и образы, не связывая ихъ стилистически, въ полной звѣрственности, что внутренняя связь дастъ, въ результатѣ, то, что называется *настроениемъ*; общезвѣстные примѣры: «шепотъ... робкое дыханье... трели соловья...» и т. д. и «чуждая картина, какъ ты мнѣ родна: бѣлая равнина... полная луна...» и т. д. Такия стихотворенія особенно удобны для музыки, а именно для романса. Неудивительно, что съ одной стороны Фетъ пѣлѣй разрядъ своихъ стихотвореній обозначаетъ словомъ «мелодія», а съ другой стороны, многія стихотворенія Фета иллюстрированы музыкою композиторами русскими («Тихая звѣздная ночь», «На зарѣ ты

ее не буди», «Не отходи отъ меня», «Я тебѣ ничего не скажу», муз. Чайковскаго, и т. д.) и иностранцами (та же «Тихая звѣздная ночь», «Шопотъ, робкое дыханье» и «Я долго стоялъ неподвижно», музыки Г.-жи Виардо). Четвертое положительное качество лирика Фета — его *версификація*, ритмически разнообразная, благодаря разнообразію въ числѣ стопъ одного и того же размѣра (примѣръ: «Тихо вечеръ догораетъ» — 4-стопный ямба, «Горы золотыя» — 3-стопный, и т. д., въ томъ же порядкѣ) и съ удачными попытками новаторства въ комбинаціи двухъ сложныхъ размѣровъ съ трехсложнымъ, наприм., ямба съ амфибрахией, что давно уже практикуется въ нѣмецкомъ стихосложеніи, теоретически допускалось у насъ на Руси уже Ломоносовымъ, но въ русскомъ стихосложеніи до Фета встрѣчалась очень рѣдко (примѣръ изъ «Вечернихъ огней», 1891 г.: «Давно въ любви отрады мало» — 4-стопный ямба — «безъ отзвѣта вздоху, безъ радости слезы» — 4-стопный амфибрахій, и т. д. въ томъ же порядкѣ). Всѣ названныя достоинства присущи всей вообще области Фетовской оригинальной лирики, независимо отъ ея содержанія. Иногда, однако, Фетъ теряетъ чувство мѣры и, обходя Шиллера чрезмѣрной ясности и прозаичности, попадаетъ въ Хариду чрезмѣрной темноты и поэтической напыщенности, игнорируя заветъ Тургенева относительно того, что «недоумѣніе — врагъ эстетическаго наслажденія», и забывая, что въ словахъ Шиллера о мудромъ умалчаніи надо подчеркивать слово «мудрое» и что Аристотелевское «наслажденіе мышленіемъ» исключаетъ головоломную работу надъ стихами-шарадами и стихами-ребусами. Наприм., когда въ «Вечернихъ огняхъ» Фетъ, воспѣвая красавицу, пишетъ: «Налету весеннихъ порывовъ подвѣстный, дохнулъ я струею и чистой и страстной у пѣннаго ангела съ вѣющихъ крылъ», то невольно вспоминаются слова Тургенева въ письмѣ къ Фету 1858 г.: «Эдипъ, разрѣшившій загадку Сфинкса, завылъ бы отъ ужаса и побѣждалъ бы прочь отъ этихъ двухъ хаотически-многозначимыхъ стиховъ». Объ этихъ неясностяхъ Фетовскаго стиля слѣдуетъ упомянуть уже потому, что имъ подражаютъ русскіе декаденты. По содержанию своему, оригинальная поэтика Ш. можетъ быть подраздѣлена на лирику настроеній: 1) любовныхъ, 2) природныхъ, 3) философскихъ и 4) социальныхъ. Какъ пѣвецъ женщины и любви къ ней, Фетъ можетъ быть названъ *славянскимъ Гейне*; это Гейне незлобивый, безъ социальной ироніи и безъ мировой скорби, но столь же тонкій и нервный, и даже еще болѣе нѣжный. Если Фетъ часто говоритъ въ своихъ стихахъ о «благоуханномъ кругѣ», окружающемъ женщину, то и его любовная лирика — тѣсная область благоуханной, идеалистической красоты. Трудно вообразить себѣ болѣе рыцарственно-нѣжное поклоненіе передъ женщиною, чѣмъ въ стихахъ у Фета. Когда онъ говоритъ усталой красавицѣ (въ стихотвореніи: «На двойномъ стеклѣ узоры»): «Ты хитрила, ты скрывала, ты была уйна; ты



давно не отдыхала, ты утомлена, Полонь нѣжнаго волнения, сладостной мечты, буду ядять упокоенно чистой красотой»; когда онъ, видя влюбленную чету, чувства которой не поддаются выраженію, съ живѣйшимъ волнениемъ восклицаетъ (въ стихотвореніи «Она—ему образъ мгновенный», 1892 г.): «Да кто это знаетъ, да кто это выскажетъ имя?»; когда трубадуръ поетъ съ бодрымъ веселіемъ утреннюю серенаду: «Я пришелъ къ тебѣ съ привѣтомъ» и съ такою нѣжною вечернюю серенаду «Тихо вечеръ догораетъ»; когда онъ съ истеричностью страстно влюбленнаго заявляетъ своей возлюбленной (въ стихотвореніи «О, не зови!»), что ей не надо звать его словами: «И не зови—но пѣсню наудачу любви запой; на первый звукъ я, какъ дитя, залпаду, и—за тобой!»; когда онъ зажигаетъ передъ женщиною свои «вечерние огни» «колѣнопреклоненный и красотою умиленный» (стихотвореніе 1833 г. «Полонскомъ»); когда онъ же (въ стихотвореніи «Если радуешь утро тебѣ») проситъ дѣву: «подари эту розу поэтѣ» и обращаетъ ей въ обмѣнъ вѣчно-душистые стихи, «въ стихъ умиленномъ найдешь эту вѣчно-душистую розу», — возможно ли тогда не восхищаться этою любовною лирикою, и не готова ли повторить, читая Фета, благодарная русская женщина восклицаніе Евы въ «Нюрнбергскихъ мастерингерлахъ» Рих. Ватнера, увѣнчававшей лаврами своего трубадура, Вальтера: «Никто, кромѣ тебя, не можетъ домогаться любви съ такимъ обаяніемъ!» («Keiner, wie du, so süß zu werben mag!»). Удачныя любовно-лирическихъ стихотвореній у Ш. очень много; ихъ можно считать чуть ли не десятками. Большой знатокъ и цѣнитель природы вообще и русской въ особенности, Фетъ создалъ цѣлый рядъ шедевровъ и въ сферѣ лирики природныя настроеній; эту лирику слѣдуетъ искать у него подъ рубриками «Весна. Лѣто. Осень. Свѣта. Морь». Кому не извѣстны по хрестоматіямъ стихотворенія «Печальная береза у моего окна», «Теплыя вѣтеръ тихо вѣтеръ, жизнью свѣжей дышетъ степь», «На Дятлѣвъ въ половодѣ» («Свѣтало. Вѣтеръ гулязъ упругое стекло»? А сколько еще у Фета стихотвореній менѣе извѣстныхъ, но подобныхъ же и не худшихъ! Природу онъ любитъ во всей ея совокупности, не только пейзажъ, но и царство растительное, и животное во всѣхъ деталяхъ; поэтому у него такъ хороши стихотворенія «Первый ландышъ», «Куклушка» (1886) и «Рыбка» («Тепло на солнышѣ»; извѣстна по хрестоматіямъ). Разнообразіе природныя настроеній у Фета поразительно; ему одинаково удаются и осеннія картинка (например «Хандра», съ заключительными съ стихами: «Надъ дымящими стакакомъ остывающаго чаю, слава Богу! понежноту, будто вечеръ, засыпаю.») и весеннія (например, «Весна на дворѣ»), съ оптимистическимъ заключеніемъ: «Въ зѣри пѣснь дрожитъ и таеетъ, на глыбѣ зеленѣетъ рожь—и голосъ нѣжнаго напѣваетъ: еще весну переживемъ!»). Въ области этого рода лирики Фетъ стоитъ наравнѣ съ Тютчевымъ, этимъ русскимъ пантеистомъ или, точнѣе, пансихистомъ, одухо-

творявшимъ природу. Замѣтно ниже Тютчева Фетъ въ своихъ лирическихъ стихотвореніяхъ, посвященныхъ философскимъ созерцаніямъ; но искренно религиозный поэтъ, писавшій свои «воспоминанія съ дѣлю прослѣдить въ своей жизни «перстъ Божій», въ «Вечернихъ огняхъ» далъ нѣсколько прекрасныхъ образовъ отвлеченной философско-религиозной лирики. Таковы стихотворенія «На кораблѣ» (1857), «Кому вѣнчекъ богинѣ-ль красотѣ» (1865), «Не тѣмъ Господь могучъ, непостижимъ» (1879), «Когда Божественный бѣжалъ людскихъ рѣчей» (1883), «Я потрясенъ, когда кругомъ» (1885) и т. д. Характерно для поэтики Фета слѣдующее различіе между нимъ и Лермонтовымъ: въ стихотвореніи «На воздушномъ океанѣ» (въ «Демонѣ») Лермонтовъ воспѣваетъ байроническое безстрастіе небесныхъ свѣтилъ, въ стихотвореніи же «Молятся звѣзды» (въ «Вечернихъ огняхъ») Фетъ воспѣваетъ кроткое и христиански-религиозное состраданіе звѣздъ къ людямъ («Слезы въ алмазномъ трепещутъ ихъ взорѣ,—все же безмолвно горятъ ихъ молитвы»); у Лермонтова есть мировая скорбь; у Фета—лишь мировая любовь. Эта мировая любовь Фета, однако, не глубока, ибо она не въ силахъ объять человечество и современное Ш. русское общество, волновавшееся въ 1860-е годы широкими, до извѣстной степени общечеловѣческими вопросами. Соціальная лирика Фета очень слаба. Вмѣстѣ съ Майковымъ и Полонскимъ онъ рѣшилъ вовсе игнорировать гражданскую поэзію, провозглашая ее паріюю среди другихъ родовъ лирики. Поминалось все имя Пушкина; провозвѣдалась теорія «искусства для искусства», совершенно произвольная, отожествлявшаяся съ «искусствомъ для искусства» искусство безъ соціальной тенденціи, безъ соціального содержанія и значенія. Фетъ раздѣлялъ это печальное заблужденіе: «Вечерние огни» оказались снабженными совершенно непоточескими предисловіями на темы объ «искусствѣ для искусства», а въ «Стихотвореніяхъ на случай» зазвучали рѣзкіе отголоски Катковскихъ переводовъ. Въ стихотвореніи «Къ памятнику Пушкина» (1880) Ш., напр., такъ характеризуетъ современное ему русское общество: «Торжище... гдѣ—гамъ и тѣснота, гдѣ здравый русскій смыслъ примокъ, какъ сирота, всѣхъ громаднѣйшій—тамъ, убиена и безбожникъ, кому печной горшокъ—всѣхъ помысловъ предѣль». Въ стихотвореніи «Перепелъ» (1885) Ш. хвалитъ «умную» литературную «снаничку», которая «тихо и умно сжилась съ жемчужиной кѣткой», тогда какъ «перепелъ» отъ «жемчужныхъ иглъ» себѣ «только лысину напыргалъ!» Особое, не очень значительное мѣсто въ литературной дѣятельности Ш. занимаютъ его многочисленныя переводы. Они отличаются дословностью, но слогъ ихъ значительно напряженнѣе, искусственнѣе и неправильнѣе, чѣмъ въ оригинальной лирицѣ Фета. Ш. упустилъ изъ виду основную пріемъ лучшаго изъ русскихъ стихотворныхъ переводчиковъ, Жуковскаго: переводить мысль, а не выраженія подлинника, замѣняя эти выраженія равносильными, но составленными въ духѣ

русского языка; Жуковский этимъ примомъ достигалъ легкости и граци своего переводного стиха, почти не нуждавшагося въ комментаріяхъ, которыми Фетъ слишкомъ уже обильно уснащаетъ свои переводы античныхъ классиковъ. Тѣмъ не менѣе, это все-таки лучшіе стихотворные переводы изъ всѣхъ другихъ, имѣющихся на русскомъ литературномъ языкѣ и посвященныхъ истолкованію тѣхъ же авторовъ. Особенно извѣстны Фетовскіе переводы Горация, котораго Ш. переводилъ видимо соп амоте, смакуя эпикурейскую поэзію античнаго лирика-помѣщика и мысленно провѣдая параллели между идиллическимъ благодушничаньемъ Горация и собственнымъ деревенскимъ житьемъ-бытьемъ. Обладая отличнымъ знаніемъ нѣмецкаго языка, Ш. очень успѣшно перевелъ Шопенгауэра («Фауста» Гете. Въ итогъ, лучшая часть оригинальной лирики Фета обезпечиваетъ за нимъ весьма видное мѣсто не только въ русскій, но и въ западно-европейской поэзіи XIX в. Лучшія статьи о Фетѣ: В. П. Веткина (1857), Владим. Соловьева («Русское Обзоріе», 1890, № 12) и Р. Дистерло (въ томъ же журналѣ). *Всея. Чешскитъ.*

**Шешинны**—старинный дворянскій русскій родъ, восходящій къ концу XV в. Изъ представителей его болѣе известны: 1) *Тригорій Леоновичъ*, участникъ войны съ Польшею (1654—1656), впоследствии состоявшій при царѣ Петрѣ Алексѣевичѣ. 2) *Даниилъ Романовичъ*, стольникъ, участникъ Азовскаго похода (1696) и являвшій Киевскій губ. съ 1714 г. 3) *Аванасій Аванасевичъ* («Фетъ», извѣстный поэтъ, см. выше). Родъ записанъ въ VI ч. род. кн. губ. Тульской, Тамбовской, Орловской, С.-Петербургской и Воронежской. Гербъ внесенъ въ первую часть Общаго Гербовника.

**Шешшолль** (Шарль - Анри - Ипполитъ Chincholle)—франц. писатель, род. въ 1845 г. Былъ хроникеромъ «Figaro». Написалъ: «La plume au vent», «Alexandre Dumas d'aujourd'hui», «Pensées de tout le monde», «Dans l'ombre», «Le lendemain de l'amour», «Le catalogue de l'amour», «Le ceinture de Clotilde», «Les jours d'absinthe», «Les survivants de la commune», «Le vieux Général», большую биографію генерала Вуланже (1889), сторонникомъ котораго явился Ш., нѣсколько комедій и др.

**Шешштедтъ** (Карль - Генрихъ Schönstedt)—пруссскій государственный дѣятель. Род. въ 1833 г., былъ президентомъ апелляціоннаго суда въ Глогау, потомъ въ Целле, а въ 1894 г., послѣ отставки Шеллинга, былъ назначенъ министромъ юстиціи.

**Шевъ** (Алонсъ Schönн, 1829—97)—австрійскій живописецъ-жанристъ. Получивъ образование въ вѣнской акад. художествъ подъ руководствомъ Фюриха и Л. Русса, участвовалъ въ итальянской кампаніи 1848 г. и, по ея окончаніи, выказалъ впервые свое дарованіе въ картинѣ на взятій изъ нея сюжетъ «Возвращеніе съ битвы при Понте-Тедеско», вслѣдъ за которою имъ были написаны «Штурмъ Лодроне» и «Выступленіе тирольскихъ студентовъ въ походъ» (наход. въ иннбрукскомъ музеѣ).

Въ 1850—51 гг. Ш. работалъ въ Парижѣ, стараясь усовершенствоваться въ колоритѣ; но исполненныя имъ здѣсь жанровыя картины остались незамѣченными какъ французскою, такъ и австрійскою публикою. Входитъ въ извѣстность онъ началъ только съ 1860 г., послѣ поѣздокъ своихъ въ южныя и восточныя части австрійской имперіи, въ Италію и на мусульманскій Востокъ. Въ нихъ собралъ онъ богатый запасъ матеріаловъ для своихъ послѣдующихъ картинъ, интересныхъ по содержанію и постепенно становившихся все болѣе и болѣе мастерскими въ отношеніи характеристики изображенныхъ лицъ и сценъ, силы красокъ и ловкости письма. Къ числу особенно удачныхъ изъ этихъ картинъ принадлежатъ: «Сборъ винограда въ Турціи», «Турецкія фруктовыхъ рынокъ», «Турецкая кофейня», «Продажа рабовъ», «Базаръ гусей въ Краковѣ» (самое замѣчательное произведеніе художника; наход. въ вѣнской акад. художествъ), «Рыбный рынокъ въ Кюджинѣ», «Народный театръ въ Кюджинѣ», «Главная площадь въ Таорминѣ», «Возвращеніе рыбаковъ», «Послѣ кушанья», «Свѣста», «Знатная котская красавица» и нѣк. др.

**Шевъ** (Вильгельмъ Schoen)—вѣм. офтальмологъ. Родился въ 1848 году. Напечаталъ: «Ueber die Grenzen der Farbenempfindungen in patholog. Fällen» («Zehender'sklin. Monatsblatt», 1873); «Die Lehre vom Gesichtsfelde und seinen Anomalien» (В., 1874); «Einfluss der Ermüdung auf die Farbenempfindung» (v. Graefe's «Archiv», XX); «Zur Raddrehung» (ib., XX, XXI); «Zur Lehre vom binocular sehen» (ib., XXIV); «Zur Lehre vom binocular indirecten Sehen» (ib., XXII); «Bemerkungen über die Dioptrik der Krystalline und die Periskopie des Auges» («Archiv für Anatomie und Physiologie», 1878); «Der Aplantismus der Hornhaut» (Висbaden, 1881); «Beiträge zur Dioptrik des Auges» (Лпц., 1884); «Zur Aetiologie des Glaucoms» (v. Graefe's «Archiv», XXXI).

**Шевъ** (Генрихъ-Геодоръ Schön)—пруссскій государственный дѣятель (1773—1856). Получивъ образованіе на юридическомъ факультетѣ кенигсбергскаго университета, Ш. въ 1793 г. поступилъ на прусскую государственную службу. Въ 1802 г. назначенъ былъ въ генеральной директоріи въ Берлинѣ финансовымъ совѣтникомъ для Восточной и Западной Пруссіи; въ 1806 г. послѣ ленскаго погрома сопровождалъ короля въ Кенигсбергъ и Мемель; въ 1809 г. назначенъ былъ правительственнымъ президентомъ въ Гумбинненѣ. Послѣ заключенія Тильзитскаго мира Ш. сдѣлался однимъ изъ дѣятельныхъ сотрудниковъ Штейна и Гарденберга въ ихъ планѣ реформъ Пруссіи; въ генеральной конференціи, разсматривавшей новые законопроекты, Ш. былъ докладчикомъ во вопросамъ объ отбѣгѣ крѣпостнаго права, объ улучшеніи положенія сельскаго хозяйства и промышленности. Напечатанная отъ имени Штейна при выходѣ его изъ прусской службы книга «Polit. Testament», отъ которой позже Штейнъ во многихъ пунктахъ отступилъ, принадлежитъ въ значительной части перу Ш. Въ 1813 г. Ш. вмѣстѣ съ

Александромъ Дона, Штейномъ и Горкомъ принимать дѣятельное участіе въ организаціи ландвера въ Восточной Пруссіи и приложилъ всѣ усилія къ возможно болѣе скорому освобожденію Восточной Пруссіи отъ оккупациіи русскихъ войскъ. Назначенный въ 1816 г. оберъ-президентомъ Западной Пруссіи, а съ 1824 г. также и Восточной Пруссіи, Ш. стремился улучшить дороги, содѣйствовать поднятію сельскаго хозяйства и промысловъ и усовершенствованію школьнаго дѣла въ этихъ провинціяхъ. Въ эпоху наступившей реакціи Ш. былъ въ средѣ высшей прусской администраціи однимъ изъ немногихъ представителей либеральныхъ политическихъ воззрѣній (болѣе свободы для печати и участія мѣстныхъ общественныхъ элементовъ въ государственномъ управленіи). При вступленіи на престолъ (1840) Фридриха-Вильгельма IV провинціи Восточная и Западная были первыя, которыя подыали вопросъ о конституціи, и Ш. выразилъ новыя влчнія въ брошюрѣ «Woher und Wohin». Сначала король отнесся какъ будто сочувственно къ идеямъ Ш. и назначилъ его министромъ съ сохраненіемъ поста оберъ-президента Восточной и Западной Пруссіи, но въ 1842 г., когда Ш. убѣдился въ полной невозможности проводить свои конституціонныя взгляды, онъ вышелъ въ отставку. Въ Восточной Пруссіи, въ благодарность за его мѣстную дѣятельность въ пользу провинціи на собранную сумму было приобретено имѣніе и принесено ему въ даръ; король возвелъ его въ бургграфы Мариенбургскіе. Мемуары Ш. были изданы его сыномъ подъ заглавіемъ: «Aus den Papieren des Ministers und Burggrafen von Marienburg Theodor v. Schön» (Б., 1875—83); дополнены къ этимъ мемуарамъ слугать: «Studienreisen eines jungen Staatswirts in Deutschland» (Лпц., 1879); «Weitere Beiträge und Nachträge zu den Papieren des Ministers v. Schön» (1881) и «Studienreisen eines jungen Staatsmannes in England» (1891). Мемуары Ш. своими отзывами о современникахъ вызвали оживленную полемику. Многимъ показалось также преувеличенной степень участія Ш. въ реформахъ Штейна, которую Ш. приписываетъ себѣ въ своихъ мемуарахъ. См. противъ Ш. книги Lehmann'a, «Knesbeck und Schön» (Лпц., 1875) и «Stein, Scharnhorst und Schön» (1877); въ защиту Ш.: «Zu Schutz und Trutz am Grabe Schöns» (Б., 1876). Вышедшія въ свѣтъ въ 1889—90 г. «Erinnerungen aus dem Leben des Gen.-Feldmarschal v. Boyen» подтверждаютъ выводы Lehmann'a противъ Ш. Ср. также E. Meier, «Die Reform der Ver-

waltungsorganisation unter Stein u. Hardenberg» (1881).

**Шенъ** (Иоганнъ Schön, 1802—39) — государствовѣдъ и экономистъ, профессоръ государственныхъ наукъ въ бреславльскомъ университетѣ. Не смотря на раннюю смерть, Ш. оставилъ замѣтный слѣдъ въ исторіи экономической науки. Онъ ставилъ задачей политической экономіи изслѣдованіе конкретной народнохозяйственной жизни; народное хозяйство онъ разсматривалъ какъ одно внутренне связанное органическое цѣло, какъ продуктъ взаимодѣйствія частной и правительственной дѣятельности, при чемъ послѣдняя не должна быть навязана обществу, какъ нѣчто внѣшнее и чуждое, а должна находиться въ органической связи съ дѣятельностью общества. Труды Ш.: «Novae quaedam in gem numariam antiquae Russiae observationes» (Бреславль, 1829); «Die Staatswissenschaft geschichtphilosophisch begründet» (Бресл., 1831, и новое изд., 1840); «Die Grundsätze der Finanz. Eine kritische Entwicklung» (Бреславль, 1832); «Allgemeine Geschichte und Statistik der europäischen Civilisation» (Лпц., 1833; перев. на франц. яз. Дюмономъ, П., 1834); «Neue Untersuchung der Nationalökonomie und der natürlichen Volkswirtschaftsordnung» (Штуттартъ и Тюбингенъ, 1835); «Ueber Adam Smith's Ansicht der Entstehung der Rente» (въ «Arch. f. polit. Oekonomie», Pay, I, 1835).

**Шенъ** (Иоганнъ-Матіасъ Альбрехтъ Schoen, 1800—70) — нѣм. офтальмологъ. Напечаталъ: «Einige Worte über die Keratoplastik» (въ «Rust's Magaz.», 1826); «Ueber die kegelförmige Hervortreibung der Hornhaut», (ib., 1827); «Handbuch der pathologischen Anatomie des menschlichen Auges» (Гамбургъ 1828); «Nosologie.—therap. Darstellung der gonorrhöischen Augenentzündung» (ib., 1833), а также много статей въ «Hecker's Litter. Annalen», «Ammon's Zeitschrift für die Ophthalmologie», «Med. Wochenschrift für Hamburg» и др.

**Шенъ** (Иоганнъ Schön)—нѣм. математикъ и метеорологъ (1771—1839). Кромѣ ряда руководствъ по математикѣ, напечаталъ: «Ерörterung einiger Hauptmomente in der Lehre von dem geometrischen Verhältnisse Euklid's und anderer Mathematiker» (Бюрнб., 1831); «Prüfung der von Wagner vorgeschlagenen Reform der Mathematik» (Арнштадтъ, 1804); изъ его метеорологическихъ работъ—главнѣйшія: «Die Witterungskunde in ihrer Grundlage» (Бюрнб., 1820) и «Ueber die Gewitter in der Gegend von Würzburg» («Schweigger's Neues Journal für Physik und Chemie», т. IV).

**Шенъ** (Маринъ)—см. Шонгауеръ.